

OGÓLNE SPECYFIKACJE TECHNICZNE

D - M - 00.00.00

WYMAGANIA OGÓLNE

1. WSTĘP

1.1. Przedmiot OST

Przedmiotem niniejszej ogólnej specyfikacji technicznej (OST) są wymagania ogólne dotyczące wykonania i odbioru robót drogowych i mostowych związanych z **remontem drogi gminnej w m. Wilkowo Polskie ul. Główna od km 0+000 do km 0+677,40**

1.2. Zakres stosowania OST

Ogólna specyfikacja techniczna stanowi obowiązującą podstawę opracowania szczegółowej specyfikacji technicznej stosowanej jako dokument przetargowy i kontraktowy przy zleceniu i realizacji robót na drogach krajowych.

Zaleca się wykorzystanie OST przy zleceniu robót na drogach wojewódzkich, powiatowych i gminnych.

1.3. Zakres robót objętych OST

Ustalenia zawarte w niniejszej specyfikacji obejmują wymagania ogólne dla:

- | | |
|--|---------------------|
| 1. Pozycja | 0,677 km |
| inwentaryzacji
Roboty pomiarowe geodezyjne przy liniowych robotach wraz w wykonaniem geodezyjnej
powykonawczej z wpisaniem do zasobów Starostwa
Numer specyfikacji : D-01.01.01 | |
| 2. Pozycja | 243,260 m2 |
| Koryta na poszerzeniach jezdni i chodników o szerokości do 2,5 m, wykonane ręcznie, z zagęszczeniem
walcem wibracyjnym, przy głębokości koryta 30 cm i gruncie kat.II-IV
Numer specyfikacji : D-04.01.01 | |
| 3. Pozycja | 243,260 m2 |
| Profilowanie i zagęszczanie podłoża pod warstwy konstrukcyjne nawierzchni, wykonane w gruncie
kat.II-VI mechanicznie - zagęszczanie walcem wibracyjnym
Numer specyfikacji : D-04.01.01 | |
| 4. Pozycja | 1,078 100 m2 |
| Podbudowa z gruntu stabilizowanego cementem w ilości 20 kg na 1 m2, przy grubości warstwy po
zagęszczeniu 10 cm z wykorzystaniem mieszarki
Numer specyfikacji : D-04.05.01 | |
| 5. Pozycja | 107,780 m2 |
| Podbudowy z tłucznia, przy grubości dolnej warstwy po zagęszczeniu 20 cm
Numer specyfikacji : D-04.04.02 | |
| 6. Pozycja | 361,162 m3 |
| Wyrównanie istniejącej podbudowy tłuczniem kamiennym sortowanym, zagęszczanym mechanicznie,
przy grubości warstwy po zagęszczeniu do 10 cm
Numer specyfikacji : D-04.04.02 | |
| 7. Pozycja | 3 719,400 m2 |
| Mechaniczne oczyszczenie podbudowy
Numer specyfikacji : D-04.03.01 | |
| 8. Pozycja | 3 719,400 m2 |
| Skropienie nawierzchni drogowych emulsją bitumiczną
Numer specyfikacji : D-04.03.01 | |
| 9. Pozycja | 3 584,000 m2 |
| Warstwa wiążąca nawierzchni, wykonana z mieszanek mineralno-bitumicznych asfaltowych
Transportowanych sam.samowładowczym 5 do 10 t na odl.5 km, przy grubości warstwy po
zagęszczeniu 4 cm – mieszanka standard II
Numer specyfikacji : D-05.03.05 | |
| 10. Pozycja | 3 584,000 m2 |
| Warstwa ściernalna nawierzchni, wykonana z mieszanek mineralno-bitumicznych asfaltowych,
transportowanych sam.samowładowczym do 5 t na odl.5 km, przy grubości warstwy po zagęszczeniu
4 cm – mieszanka standard II
Numer specyfikacji : D-05.03.05 | |
| 11. Pozycja | 760,130 m |

Ścieki uliczne (na ławie betonowej o grubości - 25 cm) z kostki brukowej betonowej układanej w :
dwóch rzędach

Numer specyfikacji : D-08.05.00

12. Pozycja

1 354,800 m

Krawężniki betonowe wystające wraz z wykonaniem ławy betonowej, na podsypce cementowo-piaskowej, o wymiarach 15x30 cm

Numer specyfikacji : D-08.01.01

1.4. Określenia podstawowe

Użyte w OST wymienione poniżej określenia należy rozumieć w każdym przypadku następująco:

- 1.4.1. Budowla drogowa - obiekt budowlany, nie będący budynkiem, stanowiący całość techniczno-użytkową (droga) albo jego część stanowiącą odrębny element konstrukcyjny lub technologiczny (obiekt mostowy, korpus ziemny, węzeł).
- 1.4.2. Chodnik - wyznaczony pas terenu przy jezdni lub odsunięty od jezdni, przeznaczony do ruchu pieszych.
- 1.4.3. Długość mostu - odległość między zewnętrznymi krawędziami pomostu, a w przypadku mostów łukowych z nadsypką - odległość w świetle podstaw sklepienia mierzona w osi jezdni drogowej.
- 1.4.4. Droga - wydzielony pas terenu przeznaczony do ruchu lub postoju pojazdów oraz ruchu pieszych wraz z wszelkimi urządzeniami technicznymi związanymi z prowadzeniem i zabezpieczeniem ruchu.
- 1.4.5. Droga tymczasowa (montażowa) - droga specjalnie przygotowana, przeznaczona do ruchu pojazdów obsługujących zadanie budowlane na czas jego wykonania, przewidziana do usunięcia po jego zakończeniu.
- 1.4.6. Dziennik budowy – zeszyt z ponumerowanymi stronami, opatrzony pieczęcią organu wydającego, wydany zgodnie z obowiązującymi przepisami, stanowiący urzędowy dokument przebiegu robót budowlanych, służący do notowania zdarzeń i okoliczności zachodzących w toku wykonywania robót, rejestrowania dokonywanych odbiorów robót, przekazywania poleceń i innej korespondencji technicznej pomiędzy Inżynierem/ Kierownikiem projektu, Wykonawcą i projektantem.
- 1.4.7. Estakada - obiekt zbudowany nad przeszkodą terenową dla zapewnienia komunikacji drogowej i ruchu pieszego.
- 1.4.8. Inżynier/Kierownik projektu – osoba wymieniona w danych kontraktowych (wyznaczona przez Zamawiającego, o której wyznaczeniu poinformowany jest Wykonawca), odpowiedzialna za nadzorowanie robót i administrowanie kontraktem.
- 1.4.9. Jezdnia - część korony drogi przeznaczona do ruchu pojazdów.
- 1.4.10. Kierownik budowy - osoba wyznaczona przez Wykonawcę, upoważniona do kierowania robotami i do występowania w jego imieniu w sprawach realizacji kontraktu.
- 1.4.11. Korona drogi - jezdnia (jezdnie) z poboczami lub chodnikami, zatokami, pasami awaryjnego postoju i pasami dzielącymi jezdnie.
- 1.4.12. Konstrukcja nawierzchni - układ warstw nawierzchni wraz ze sposobem ich połączenia.
- 1.4.13. Konstrukcja nośna (przęsło lub przęsła obiektu mostowego) - część obiektu oparta na podporach mostowych, tworząca ustrój niosący dla przeniesienia ruchu pojazdów lub pieszych.
- 1.4.14. Korpus drogowy - nasyp lub ta część wykopu, która jest ograniczona koroną drogi i skarpami rowów.
- 1.4.15. Koryto - element uformowany w korpusie drogowym w celu ułożenia w nim konstrukcji nawierzchni.
- 1.4.16. Książka obmiarów - akceptowany przez Inżyniera/Kierownika projektu zeszyt z ponumerowanymi stronami, służący do wpisywania przez Wykonawcę obmiaru dokonywanych robót w formie wyliczeń, szkiców i ew. dodatkowych załączników. Wpisy w książce obmiarów podlegają potwierdzeniu przez Inżyniera/Kierownika projektu.
- 1.4.17. Laboratorium - drogowe lub inne laboratorium badawcze, zaakceptowane przez Zamawiającego, niezbędne do przeprowadzenia wszelkich badań i prób związanych z oceną jakości materiałów oraz robót.
- 1.4.18. Materiały - wszelkie tworzywa niezbędne do wykonania robót, zgodne z dokumentacją projektową i specyfikacjami technicznymi, zaakceptowane przez Inżyniera/Kierownika projektu.
- 1.4.19. Most - obiekt zbudowany nad przeszkodą wodną dla zapewnienia komunikacji drogowej i ruchu pieszego.
- 1.4.20. Nawierzchnia - warstwa lub zespół warstw służących do przejmowania i rozkładania obciążeń od ruchu na podłoże gruntowe i zapewniających dogodny warunki dla ruchu.
 - a) Warstwa ścieralna - górna warstwa nawierzchni poddana bezpośrednio oddziaływaniu ruchu i czynników atmosferycznych.
 - b) Warstwa wiążąca - warstwa znajdująca się między warstwą ścieralną a podbudową, zapewniająca lepsze rozłożenie naprężeń w nawierzchni i przekazywanie ich na podbudowę.

- c) Warstwa wyrównawcza - warstwa służąca do wyrównania nierówności podbudowy lub profilu istniejącej nawierzchni.
- d) Podbudowa - dolna część nawierzchni służąca do przenoszenia obciążeń od ruchu na podłoże. Podbudowa może składać się z podbudowy zasadniczej i podbudowy pomocniczej.
- e) Podbudowa zasadnicza - górna część podbudowy spełniająca funkcje nośne w konstrukcji nawierzchni. Może ona składać się z jednej lub dwóch warstw.
- f) Podbudowa pomocnicza - dolna część podbudowy spełniająca, obok funkcji nośnych, funkcje zabezpieczenia nawierzchni przed działaniem wody, mrozu i przenikaniem cząstek podłoża. Może zawierać warstwę mrozoochronną, odsączającą lub odcinającą.
- g) Warstwa mrozoochronna - warstwa, której głównym zadaniem jest ochrona nawierzchni przed skutkami działania mrozu.
- h) Warstwa odcinająca - warstwa stosowana w celu uniemożliwienia przenikania cząstek drobnych gruntu do warstwy nawierzchni leżącej powyżej.
- i) Warstwa odsączająca - warstwa służąca do odprowadzenia wody przedostającej się do nawierzchni.

1.4.21. Niweleta - wysokościowe i geometryczne rozwinięcie na płaszczyźnie pionowego przekroju w osi drogi lub obiektu mostowego.

1.4.22. Obiekt mostowy - most, wiadukt, estakada, tunel, kładka dla pieszych i przepust.

1.4.23. Objazd tymczasowy - droga specjalnie przygotowana i odpowiednio utrzymana do przeprowadzenia ruchu publicznego na okres budowy.

1.4.24. Odpowiednia (bliska) zgodność - zgodność wykonywanych robót z dopuszczonymi tolerancjami, a jeśli przedział tolerancji nie został określony - z przeciętnymi tolerancjami, przyjmowanymi zwyczajowo dla danego rodzaju robót budowlanych.

1.4.25. Pas drogowy - wydzielony liniami granicznymi pas terenu przeznaczony do umieszczania w nim drogi i związanych z nią urządzeń oraz drzew i krzewów. Pas drogowy może również obejmować teren przewidziany do rozbudowy drogi i budowy urządzeń chroniących ludzi i środowisko przed uciążliwościami powodowanymi przez ruch na drodze.

1.4.26. Pobocze - część korony drogi przeznaczona do chwilowego postoju pojazdów, umieszczenia urządzeń organizacji i bezpieczeństwa ruchu oraz do ruchu pieszych, służąca jednocześnie do bocznego oparcia konstrukcji nawierzchni.

1.4.27. Podłoże nawierzchni - grunt rodzimy lub nasypowy, leżący pod nawierzchnią do głębokości przemarzania.

1.4.28. Podłoże ulepszone nawierzchni - górna warstwa podłoża, leżąca bezpośrednio pod nawierzchnią, ulepszona w celu umożliwienia przejścia ruchu budowlanego i właściwego wykonania nawierzchni.

1.4.29. Polecenie Inżyniera/Kierownika projektu - wszelkie polecenia przekazane Wykonawcy przez Inżyniera/Kierownika projektu, w formie pisemnej, dotyczące sposobu realizacji robót lub innych spraw związanych z prowadzeniem budowy.

1.4.30. Projektant - uprawniona osoba prawna lub fizyczna będąca autorem dokumentacji projektowej.

1.4.31. Przedsięwzięcie budowlane - kompleksowa realizacja nowego połączenia drogowego lub całkowita modernizacja/przebudowa (zmiana parametrów geometrycznych trasy w planie i przekroju podłużnym) istniejącego połączenia.

1.4.32. Przepust – budowla o przekroju poprzecznym zamkniętym, przeznaczona do przeprowadzenia cieku, szlaku wędrówek zwierząt dziko żyjących lub urządzeń technicznych przez korpus drogowy.

1.4.33. Przeszkoda naturalna - element środowiska naturalnego, stanowiący utrudnienie w realizacji zadania budowlanego, na przykład dolina, bagno, rzeka, szlak wędrówek dzikich zwierząt itp.

1.4.34. Przeszkoda sztuczna - dzieło ludzkie, stanowiące utrudnienie w realizacji zadania budowlanego, na przykład droga, kolej, rurociąg, kanał, ciąg pieszy lub rowerowy itp.

1.4.35. Przetargowa dokumentacja projektowa - część dokumentacji projektowej, która wskazuje lokalizację, charakterystykę i wymiary obiektu będącego przedmiotem robót.

1.4.36. Przyczółek - skrajna podpora obiektu mostowego. Może składać się z pełnej ściany, słupów lub innych form konstrukcyjnych, np. skrzyń, komór.

1.4.37. Rekultywacja - roboty mające na celu uporządkowanie i przywrócenie pierwotnych funkcji terenom naruszonym w czasie realizacji zadania budowlanego.

1.4.38. Rozpiętość teoretyczna - odległość między punktami podparcia (łożyskami), przęsła mostowego.

1.4.39. Szerokość całkowita obiektu (mostu / wiaduktu) - odległość między zewnętrznymi krawędziami konstrukcji obiektu, mierzona w linii prostopadłej do osi podłużnej, obejmuje całkowitą szerokość konstrukcyjną ustroju niosącego.

1.4.40. Szerokość użytkowa obiektu - szerokość jezdni (nawierzchni) przeznaczona dla poszczególnych rodzajów ruchu oraz szerokość chodników mierzona w świetle poręczy mostowych z wyłączeniem konstrukcji przy jezdni dołem oddzielającej ruch kołowy od ruchu pieszego.

1.4.41. Ślepy kosztorys - wykaz robót z podaniem ich ilości (przedmiarem) w kolejności technologicznej ich wykonania.

1.4.42. Teren budowy - teren udostępniony przez Zamawiającego dla wykonania na nim robót oraz inne miejsca wymienione w kontrakcie jako tworzące część terenu budowy.

1.4.43. Tunel - obiekt zagłębiony poniżej poziomu terenu dla zapewnienia komunikacji drogowej i ruchu pieszego.

1.4.44. Wiadukt - obiekt zbudowany nad linią kolejową lub inną drogą dla bezkolizyjnego zapewnienia komunikacji drogowej i ruchu pieszego.

1.4.45. Zadanie budowlane - część przedsięwzięcia budowlanego, stanowiąca odrębną całość konstrukcyjną lub technologiczną, zdolną do samodzielnego pełnienia funkcji techniczno-użytkowych. Zadanie może polegać na wykonywaniu robót związanych z budową, modernizacją/ przebudową, utrzymaniem oraz ochroną budowli drogowej lub jej elementu.

1.5. Ogólne wymagania dotyczące robót

Wykonawca jest odpowiedzialny za jakość wykonanych robót, bezpieczeństwo wszelkich czynności na terenie budowy, metody użyte przy budowie oraz za ich zgodność z dokumentacją projektową, SST i poleceniami Inżyniera/Kierownika projektu.

1.5.1. Przekazanie terenu budowy

Zamawiający w terminie określonym w dokumentach kontraktowych przekazuje Wykonawcy teren budowy wraz ze wszystkimi wymaganymi uzgodnieniami prawnymi i administracyjnymi, lokalizację i współrzędne punktów głównych trasy oraz reperów, dziennik budowy oraz dwa egzemplarze dokumentacji projektowej i dwa komplety SST.

Na Wykonawcy spoczywa odpowiedzialność za ochronę przekazanych mu punktów pomiarowych do chwili odbioru ostatecznego robót. Uszkodzone lub zniszczone znaki geodezyjne Wykonawca odtworzy i utrwali na własny koszt.

1.5.2. Dokumentacja projektowa

Dokumentacja projektowa będzie zawierać rysunki, obliczenia i dokumenty, zgodne z wykazem podanym w szczegółowych warunkach umowy, uwzględniającym podział na dokumentację projektową:

- Zamawiającego; wykaz pozycji, które stanowią przetargową dokumentację projektową oraz projektową dokumentację wykonawczą (techniczną) i zostaną przekazane Wykonawcy,
- Wykonawcy; wykaz zawierający spis dokumentacji projektowej, którą Wykonawca opracuje w ramach ceny kontraktowej.

1.5.3. Zgodność robót z dokumentacją projektową i SST

Dokumentacja projektowa, SST i wszystkie dodatkowe dokumenty przekazane Wykonawcy przez Inżyniera/Kierownika projektu stanowią część umowy, a wymagania określone w choćby jednym z nich są obowiązujące dla Wykonawcy tak jakby zawarte były w całej dokumentacji.

W przypadku rozbieżności w ustaleniach poszczególnych dokumentów obowiązuje kolejność ich ważności wymieniona w „Kontraktowych warunkach ogólnych” („Ogólnych warunkach umowy”).

Wykonawca nie może wykorzystywać błędów lub opuszczeń w dokumentach kontraktowych, a o ich wykryciu winien natychmiast powiadomić Inżyniera/Kierownika projektu, który podejmie decyzję o wprowadzeniu odpowiednich zmian i poprawek.

W przypadku rozbieżności, wymiary podane na piśmie są ważniejsze od wymiarów określonych na podstawie odczytu ze skali rysunku.

Wszystkie wykonane roboty i dostarczone materiały będą zgodne z dokumentacją projektową i SST.

Dane określone w dokumentacji projektowej i w SST będą uważane za wartości docelowe, od których dopuszczalne są odchylenia w ramach określonego przedziału tolerancji. Cechy materiałów i elementów budowli muszą wykazywać zgodność z określonymi wymaganiami, a rozrzuty tych cech nie mogą przekraczać dopuszczalnego przedziału tolerancji.

W przypadku, gdy materiały lub roboty nie będą w pełni zgodne z dokumentacją projektową lub SST i wpłynię to na niezadowalającą jakość elementu budowli, to takie materiały zostaną zastąpione innymi, a elementy budowli rozebrane i wykonane ponownie na koszt Wykonawcy.

1.5.4. Zabezpieczenie terenu budowy

a) Roboty modernizacyjne/ przebudowa i remontowe („pod ruchem”)

Wykonawca jest zobowiązany do utrzymania ruchu publicznego oraz utrzymania istniejących obiektów (jezdnie, ścieżki rowerowe, ciągi piesze, znaki drogowe, bariery ochronne, urządzenia odwodnienia itp.) na terenie budowy, w okresie trwania realizacji kontraktu, aż do zakończenia i odbioru ostatecznego robót.

Przed przystąpieniem do robót Wykonawca przedstawi Inżynierowi/Kierownikowi projektu do zatwierdzenia, uzgodniony z odpowiednim zarządem drogi i organem zarządzającym ruchem, projekt organizacji ruchu i zabezpieczenia robót w okresie trwania budowy. W zależności od potrzeb i postępu robót projekt organizacji ruchu powinien być na bieżąco aktualizowany przez Wykonawcę. Każda zmiana, w stosunku do zatwierdzonego projektu organizacji ruchu, wymaga każdorazowo ponownego zatwierdzenia projektu.

W czasie wykonywania robót Wykonawca dostarczy, zainstaluje i będzie obsługiwał wszystkie tymczasowe urządzenia zabezpieczające takie jak: zapory, światła ostrzegawcze, sygnały, itp., zapewniając w ten sposób bezpieczeństwo pojazdów i pieszych.

Wykonawca zapewni stałe warunki widoczności w dzień i w nocy tych zapór i znaków, dla których jest to nieodzowne ze względów bezpieczeństwa.

Wszystkie znaki, zapory i inne urządzenia zabezpieczające będą akceptowane przez Inżyniera/Kierownika projektu.

Fakt przystąpienia do robót Wykonawca obwieści publicznie przed ich rozpoczęciem w sposób uzgodniony z Inżynierem/Kierownikiem projektu oraz przez umieszczenie, w miejscach i ilościach określonych przez Inżyniera/Kierownika projektu, tablic informacyjnych, których treść będzie zatwierdzona przez Inżyniera/Kierownika projektu. Tablice informacyjne będą utrzymywane przez Wykonawcę w dobrym stanie przez cały okres realizacji robót.

Koszt zabezpieczenia terenu budowy nie podlega odrębnej zapłacie i przyjmuje się, że jest włączony w cenę kontraktową.

b) Roboty o charakterze inwestycyjnym

Wykonawca jest zobowiązany do zabezpieczenia terenu budowy w okresie trwania realizacji kontraktu aż do zakończenia i odbioru ostatecznego robót.

Wykonawca dostarczy, zainstaluje i będzie utrzymywać tymczasowe urządzenia zabezpieczające, w tym: ogrodzenia, poręcze, oświetlenie, sygnały i znaki ostrzegawcze oraz wszelkie inne środki niezbędne do ochrony robót, wygody społeczności i innych.

W miejscach przylegających do dróg otwartych dla ruchu, Wykonawca ogrodzi lub wyraźnie oznakuje teren budowy, w sposób uzgodniony z Inżynierem/Kierownikiem projektu.

Wjazdy i wyjazdy z terenu budowy przeznaczone dla pojazdów i maszyn pracujących przy realizacji robót, Wykonawca odpowiednio oznakuje w sposób uzgodniony z Inżynierem/Kierownikiem projektu.

Fakt przystąpienia do robót Wykonawca obwieści publicznie przed ich rozpoczęciem w sposób uzgodniony z Inżynierem/Kierownikiem projektu oraz przez umieszczenie, w miejscach i ilościach określonych przez Inżyniera/Kierownika projektu, tablic informacyjnych, których treść będzie zatwierdzona przez Inżyniera/Kierownika projektu. Tablice informacyjne będą utrzymywane przez Wykonawcę w dobrym stanie przez cały okres realizacji robót.

Koszt zabezpieczenia terenu budowy nie podlega odrębnej zapłacie i przyjmuje się, że jest włączony w cenę kontraktową.

1.5.5. Ochrona środowiska w czasie wykonywania robót

Wykonawca ma obowiązek znać i stosować w czasie prowadzenia robót wszelkie przepisy dotyczące ochrony środowiska naturalnego.

W okresie trwania budowy i wykańczania robót Wykonawca będzie:

- a) utrzymywać teren budowy i wykopy w stanie bez wody stojącej,
- b) podejmować wszelkie uzasadnione kroki mające na celu stosowanie się do przepisów i norm dotyczących ochrony środowiska na terenie i wokół terenu budowy oraz będzie unikać uszkodzeń lub uciążliwości dla osób lub dóbr publicznych i innych, a wynikających z nadmiernego hałasu, wibracji, zanieczyszczenia lub innych przyczyn powstałych w następstwie jego sposobu działania.

Stosując się do tych wymagań będzie miał szczególny wzgląd na:

- 1) lokalizację baz, warsztatów, magazynów, składowisk, ukopów i dróg dojazdowych,
- 2) środki ostrożności i zabezpieczenia przed:
 - a) zanieczyszczeniem zbiorników i cieków wodnych pyłami lub substancjami toksycznymi,
 - b) zanieczyszczeniem powietrza pyłami i gazami,
 - c) możliwością powstania pożaru.

1.5.6. Ochrona przeciwpożarowa

Wykonawca będzie przestrzegać przepisy ochrony przeciwpożarowej.

Wykonawca będzie utrzymywać, wymagany na podstawie odpowiednich przepisów sprawny sprzęt przeciwpożarowy, na terenie baz produkcyjnych, w pomieszczeniach biurowych, mieszkalnych, magazynach oraz w maszynach i pojazdach.

Materiały łatwopalne będą składowane w sposób zgodny z odpowiednimi przepisami i zabezpieczone przed dostępem osób trzecich.

Wykonawca będzie odpowiedzialny za wszelkie straty spowodowane pożarem wywołanym jako rezultat realizacji robót albo przez personel Wykonawcy.

1.5.7. Materiały szkodliwe dla otoczenia

Materiały, które w sposób trwały są szkodliwe dla otoczenia, nie będą dopuszczone do użycia.

Nie dopuszcza się użycia materiałów wywołujących szkodliwe promieniowanie o stężeniu większym od dopuszczalnego, określonego odpowiednimi przepisami.

Wszelkie materiały odpadowe użyte do robót będą miały aprobatę techniczną wydaną przez uprawnioną jednostkę, jednoznacznie określającą brak szkodliwego oddziaływania tych materiałów na środowisko.

Materiały, które są szkodliwe dla otoczenia tylko w czasie robót, a po zakończeniu robót ich szkodliwość zanika (np. materiały pyliste) mogą być użyte pod warunkiem przestrzegania wymagań technologicznych w budownictwie. Jeżeli wymagają tego odpowiednie przepisy Wykonawca powinien otrzymać zgodę na użycie tych materiałów od właściwych organów administracji państwowej.

Jeżeli Wykonawca użył materiałów szkodliwych dla otoczenia zgodnie ze specyfikacjami, a ich użycie spowodowało jakiegokolwiek zagrożenie środowiska, to konsekwencje tego poniesie Zamawiający.

1.5.8. Ochrona własności publicznej i prywatnej

Wykonawca odpowiada za ochronę instalacji na powierzchni ziemi i za urządzenia podziemne, takie jak rurociągi, kable itp. oraz uzyska od odpowiednich władz będących właścicielami tych urządzeń potwierdzenie informacji dostarczonych mu przez Zamawiającego w ramach planu ich lokalizacji. Wykonawca zapewni właściwe oznaczenie i zabezpieczenie przed uszkodzeniem tych instalacji i urządzeń w czasie trwania budowy.

Wykonawca zobowiązany jest umieścić w swoim harmonogramie rezerwę czasową dla wszelkiego rodzaju robót, które mają być wykonane w zakresie przełożenia instalacji i urządzeń podziemnych na terenie budowy i powiadomi Inżyniera/Kierownika projektu i władze lokalne o zamiarze rozpoczęcia robót. O fakcie przypadkowego uszkodzenia tych instalacji Wykonawca bezzwłocznie powiadomi Inżyniera/Kierownika projektu i zainteresowane władze oraz będzie z nimi współpracował dostarczając wszelkiej pomocy potrzebnej przy dokonywaniu napraw. Wykonawca będzie odpowiadać za wszelkie spowodowane przez jego działania uszkodzenia instalacji na powierzchni ziemi i urządzeń podziemnych wykazanych w dokumentach dostarczonych mu przez Zamawiającego.

Jeżeli teren budowy przylega do terenów z zabudową mieszkaniową, Wykonawca będzie realizować roboty w sposób powodujący minimalne niedogodności dla mieszkańców. Wykonawca odpowiada za wszelkie uszkodzenia zabudowy mieszkaniowej w sąsiedztwie budowy, spowodowane jego działalnością.

Inżynier/Kierownik projektu będzie na bieżąco informowany o wszystkich umowach zawartych pomiędzy Wykonawcą a właścicielami nieruchomości i dotyczących korzystania z własności i dróg wewnętrznych. Jednakże, ani Inżynier/Kierownik projektu ani Zamawiający nie będzie ingerował w takie porozumienia, o ile nie będą one sprzeczne z postanowieniami zawartymi w warunkach umowy.

1.5.9. Ograniczenie obciążeń osi pojazdów

Wykonawca będzie stosować się do ustawowych ograniczeń nacisków osi na drogach publicznych przy transporcie materiałów i wyposażenia na i z terenu robót. Wykonawca uzyska wszelkie niezbędne zezwolenia i uzgodnienia od właściwych władz co do przewozu nietypowych wagowo ładunków (ponadnormatywnych) i o każdym takim przewozie będzie powiadamiał Inżyniera/Kierownika projektu. Inżynier/Kierownik projektu może polecić, aby pojazdy nie spełniające tych warunków zostały usunięte z terenu budowy. Pojazdy powodujące nadmierne obciążenie osiowe nie będą dopuszczone na świeżo ukończony fragment budowy w obrębie terenu budowy i Wykonawca będzie odpowiadał za naprawę wszelkich robót w ten sposób uszkodzonych, zgodnie z poleceniami Inżyniera/Kierownika projektu.

1.5.10. Bezpieczeństwo i higiena pracy

Podczas realizacji robót Wykonawca będzie przestrzegać przepisów dotyczących bezpieczeństwa i higieny pracy.

W szczególności Wykonawca ma obowiązek zadbać, aby personel nie wykonywał pracy w warunkach niebezpiecznych, szkodliwych dla zdrowia oraz nie spełniających odpowiednich wymagań sanitarnych.

Wykonawca zapewni i będzie utrzymywał wszelkie urządzenia zabezpieczające, socjalne oraz sprzęt i odpowiednią odzież dla ochrony życia i zdrowia osób zatrudnionych na budowie oraz dla zapewnienia bezpieczeństwa publicznego.

Uznaje się, że wszelkie koszty związane z wypełnieniem wymagań określonych powyżej nie podlegają odrębnej zapłacie i są uwzględnione w cenie kontraktowej.

1.5.11. Ochrona i utrzymanie robót

Wykonawca będzie odpowiadał za ochronę robót i za wszelkie materiały i urządzenia używane do robót od daty rozpoczęcia do daty wydania potwierdzenia zakończenia robót przez Inżyniera/Kierownika projektu.

Wykonawca będzie utrzymywać roboty do czasu odbioru ostatecznego. Utrzymanie powinno być prowadzone w taki sposób, aby budowla drogowa lub jej elementy były w zadowalającym stanie przez cały czas, do momentu odbioru ostatecznego.

Jeśli Wykonawca w jakimkolwiek czasie zaniedba utrzymanie, to na polecenie Inżyniera/Kierownika projektu powinien rozpocząć roboty utrzymaniowe nie później niż w 24 godziny po otrzymaniu tego polecenia.

1.5.12. Stosowanie się do prawa i innych przepisów

Wykonawca zobowiązany jest znać wszystkie zarządzenia wydane przez władze centralne i miejscowe oraz inne przepisy, regulaminy i wytyczne, które są w jakikolwiek sposób związane z wykonywanymi robotami i będzie w pełni odpowiedzialny za przestrzeganie tych postanowień podczas prowadzenia robót.

Wykonawca będzie przestrzegać praw patentowych i będzie w pełni odpowiedzialny za wypełnienie wszelkich wymagań prawnych odnośnie znaków firmowych, nazw lub innych chronionych praw w odniesieniu do sprzętu, materiałów lub urządzeń użytych lub związanych z wykonywaniem robót i w sposób ciągły będzie informować Inżyniera/Kierownika projektu o swoich działaniach, przedstawiając kopie zezwoleń i inne odnośne dokumenty. Wszelkie straty, koszty postępowania, obciążenia i wydatki wynikłe z lub związane z naruszeniem jakichkolwiek praw patentowych pokryje Wykonawca, z wyjątkiem przypadków, kiedy takie naruszenie wyniknie z wykonania projektu lub specyfikacji dostarczonej przez Inżyniera/Kierownika projektu.

1.5.13. Równoważność norm i zbiorów przepisów prawnych

Gdziekolwiek w dokumentach kontraktowych powołane są konkretne normy i przepisy, które spełniać mają materiały, sprzęt i inne towary oraz wykonane i zbadane roboty, będą obowiązywać postanowienia najnowszego wydania lub poprawionego wydania powołanych norm i przepisów o ile w warunkach kontraktu nie postanowiono inaczej. W przypadku gdy powołane normy i przepisy są państwowe lub odnoszą się do konkretnego kraju lub regionu, mogą być również stosowane inne odpowiednie normy zapewniające równy lub wyższy poziom wykonania niż powołane normy lub przepisy, pod warunkiem ich sprawdzenia i pisemnego zatwierdzenia przez Inżyniera/Kierownika projektu. Różnice pomiędzy powołanymi normami a ich proponowanymi zamiennikami muszą być dokładnie opisane przez Wykonawcę i przedłożone Inżynierowi/Kierownikowi projektu do zatwierdzenia.

1.5.14. Wykopaliska

Wszelkie wykopaliska, monety, przedmioty wartościowe, budowle oraz inne pozostałości o znaczeniu geologicznym lub archeologicznym odkryte na terenie budowy będą uważane za własność Zamawiającego. Wykonawca zobowiązany jest powiadomić Inżyniera/Kierownika projektu i postępować zgodnie z jego poleceniami. Jeżeli w wyniku tych poleceń Wykonawca poniesie koszty i/lub wystąpią opóźnienia w robotach, Inżynier/Kierownik projektu po uzgodnieniu z Zamawiającym i Wykonawcą ustali wydłużenie czasu wykonania robót i/lub wysokość kwoty, o którą należy zwiększyć cenę kontraktową.

1.6. Zaplecze Zamawiającego (o ile warunki kontraktu przewidują realizację)

Wykonawca zobowiązany jest zabezpieczyć Zamawiającemu, pomieszczenia biurowe, sprzęt, transport oraz inne urządzenia towarzyszące, zgodnie z wymaganiami podanymi w D-M-00.00.01 „Zaplecze Zamawiającego”.

2. MATERIAŁY

2.1. Źródła uzyskania materiałów

Co najmniej na trzy tygodnie przed zaplanowanym wykorzystaniem jakichkolwiek materiałów przeznaczonych do robót, Wykonawca przedstawi Inżynierowi/Kierownikowi projektu do zatwierdzenia, szczegółowe informacje dotyczące proponowanego źródła wytwarzania, zamawiania lub wydobywania tych materiałów jak również odpowiednie świadectwa badań laboratoryjnych oraz próbki materiałów.

Zatwierdzenie partii materiałów z danego źródła nie oznacza automatycznie, że wszelkie materiały z danego źródła uzyskają zatwierdzenie.

Wykonawca zobowiązany jest do prowadzenia badań w celu wykazania, że materiały uzyskane z dopuszczonego źródła w sposób ciągły spełniają wymagania SST w czasie realizacji robót.

2.2. Pozyskiwanie materiałów miejscowych

Wykonawca odpowiada za uzyskanie pozwoleń od właścicieli i odnośnych władz na pozyskanie materiałów ze źródeł miejscowych włączając w to źródła wskazane przez Zamawiającego i jest zobowiązany dostarczyć Inżynierowi/Kierownikowi projektu wymagane dokumenty przed rozpoczęciem eksploatacji źródeł.

Wykonawca przedstawi Inżynierowi/Kierownikowi projektu do zatwierdzenia dokumentację zawierającą raporty z badań terenowych i laboratoryjnych oraz proponowaną przez siebie metodę wydobywania i selekcji, uwzględniając aktualne decyzje o eksploatacji, organów administracji państwowej i samorządowej.

Wykonawca ponosi odpowiedzialność za spełnienie wymagań ilościowych i jakościowych materiałów pochodzących ze źródeł miejscowych.

Wykonawca ponosi wszystkie koszty, z tytułu wydobywania materiałów, dzierżawy i inne jakie okażą się potrzebne w związku z dostarczeniem materiałów do robót.

Humus i nadkład czasowo zdjęte z terenu wykopów, dokopów i miejsc pozyskania materiałów miejscowych będą formowane w hałdy i wykorzystane przy zasypce i rekultywacji terenu po ukończeniu robót.

Wszystkie odpowiednie materiały pozyskane z wykopów na terenie budowy lub z innych miejsc wskazanych w dokumentach umowy będą wykorzystane do robót lub odwiezione na odkład odpowiednio do wymagań umowy lub wskazań Inżyniera/Kierownika projektu.

Wykonawca nie będzie prowadzić żadnych wykopów w obrębie terenu budowy poza tymi, które zostały wyszczególnione w dokumentach umowy, chyba, że uzyska na to pisemną zgodę Inżyniera/Kierownika projektu.

Eksploatacja źródeł materiałów będzie zgodna z wszelkimi regulacjami prawnymi obowiązującymi na danym obszarze.

2.3. Materiały nie odpowiadające wymaganiom

Materiały nie odpowiadające wymaganiom zostaną przez Wykonawcę wywiezione z terenu budowy i złożone w miejscu wskazanym przez Inżyniera/Kierownika projektu. Jeśli Inżynier/Kierownik projektu zezwoli Wykonawcy na użycie tych materiałów do innych robót, niż te dla których zostały zakupione, to koszt tych materiałów zostanie odpowiednio przewartościowany (skorygowany) przez Inżyniera/Kierownika projektu.

Każdy rodzaj robót, w którym znajdują się nie zbadane i nie zaakceptowane materiały, Wykonawca wykonuje na własne ryzyko, licząc się z jego nieprzyjęciem, usunięciem i niezapłaceniem

2.4. Wariantowe stosowanie materiałów

Jeśli dokumentacja projektowa lub SST przewidują możliwość wariantowego zastosowania rodzaju materiału w wykonywanych robotach, Wykonawca powiadomi Inżyniera/Kierownika projektu o swoim zamiarze co najmniej 3 tygodnie przed użyciem tego materiału, albo w okresie dłuższym, jeśli będzie to potrzebne z uwagi na wykonanie badań wymaganych przez Inżyniera/Kierownika projektu. Wybrany i zaakceptowany rodzaj materiału nie może być później zmieniany bez zgody Inżyniera/Kierownika projektu.

2.5. Przechowywanie i składowanie materiałów

Wykonawca zapewni, aby tymczasowo składowane materiały, do czasu gdy będą one użyte do robót, były zabezpieczone przed zanieczyszczeniami, zachowały swoją jakość i właściwości i były dostępne do kontroli przez Inżyniera/Kierownika projektu.

Miejsca czasowego składowania materiałów będą zlokalizowane w obrębie terenu budowy w miejscach uzgodnionych z Inżynierem/Kierownikiem projektu lub poza terenem budowy w miejscach zorganizowanych przez Wykonawcę i zaakceptowanych przez Inżyniera/Kierownika projektu.

2.6. Inspekcja wytwórni materiałów

Wytwornie materiałów mogą być okresowo kontrolowane przez Inżyniera/Kierownika projektu w celu sprawdzenia zgodności stosowanych metod produkcji z wymaganiami. Próbki materiałów mogą być pobierane w celu sprawdzenia ich właściwości. Wyniki tych kontroli będą stanowić podstawę do akceptacji określonej partii materiałów pod względem jakości.

W przypadku, gdy Inżynier/Kierownik projektu będzie przeprowadzał inspekcję wytwórni, muszą być spełnione następujące warunki:

- a) Inżynier/Kierownik projektu będzie miał zapewnioną współpracę i pomoc Wykonawcy oraz producenta materiałów w czasie przeprowadzania inspekcji,
- b) Inżynier/Kierownik projektu będzie miał wolny dostęp, w dowolnym czasie, do tych części wytwórni, gdzie odbywa się produkcja materiałów przeznaczonych do realizacji robót,
- c) Jeżeli produkcja odbywa się w miejscu nie należącym do Wykonawcy, Wykonawca uzyska dla Inżyniera/Kierownika projektu zezwolenie dla przeprowadzenia inspekcji i badań w tych miejscach.

3. SPRZĘT

Wykonawca jest zobowiązany do używania jedynie takiego sprzętu, który nie spowoduje niekorzystnego wpływu na jakość wykonywanych robót. Sprzęt używany do robót powinien być zgodny z ofertą Wykonawcy i powinien odpowiadać pod względem typów i ilości wskazaniom zawartym w SST, PZJ lub projekcie organizacji robót, zaakceptowanym przez Inżyniera/Kierownika projektu; w przypadku braku ustaleń w wymienionych wyżej dokumentach, sprzęt powinien być uzgodniony i zaakceptowany przez Inżyniera/Kierownika projektu.

Liczba i wydajność sprzętu powinny gwarantować przeprowadzenie robót, zgodnie z zasadami określonymi w dokumentacji projektowej, SST i wskazaniach Inżyniera/Kierownika projektu.

Sprzęt będący własnością Wykonawcy lub wynajęty do wykonania robót ma być utrzymywany w dobrym stanie i gotowości do pracy. Powinien być zgodny z normami ochrony środowiska i przepisami dotyczącymi jego użytkowania.

Wykonawca dostarczy Inżynierowi/Kierownikowi projektu kopie dokumentów potwierdzających dopuszczenie sprzętu do użytkowania i badań okresowych, tam gdzie jest to wymagane przepisami.

Wykonawca będzie konserwować sprzęt jak również naprawiać lub wymieniać sprzęt niesprawny.

Jeżeli dokumentacja projektowa lub SST przewidują możliwość wariantowego użycia sprzętu przy wykonywanych robotach, Wykonawca powiadomi Inżyniera/Kierownika projektu o swoim zamiarze wyboru i uzyska jego akceptację przed użyciem sprzętu. Wybrany sprzęt, po akceptacji Inżyniera/Kierownika projektu, nie może być później zmieniany bez jego zgody.

Jakikolwiek sprzęt, maszyny, urządzenia i narzędzia nie gwarantujące zachowania warunków umowy, zostaną przez Inżyniera/Kierownika projektu zdyskwalifikowane i nie dopuszczone do robót.

4. TRANSPORT

Wykonawca jest zobowiązany do stosowania jedynie takich środków transportu, które nie wpłyną niekorzystnie na jakość wykonywanych robót i właściwości przewożonych materiałów.

Liczba środków transportu powinna zapewniać prowadzenie robót zgodnie z zasadami określonymi w dokumentacji projektowej, SST i wskazaniach Inżyniera/Kierownika projektu, w terminie przewidzianym umową.

Przy ruchu na drogach publicznych pojazdy będą spełniać wymagania dotyczące przepisów ruchu drogowego w odniesieniu do dopuszczalnych nacisków na oś i innych parametrów technicznych. Środki transportu nie spełniające tych warunków mogą być dopuszczone przez Inżyniera/Kierownika projektu, pod warunkiem przywrócenia stanu pierwotnego użytkowanych odcinków dróg na koszt Wykonawcy.

Wykonawca będzie usuwać na bieżąco, na własny koszt, wszelkie zanieczyszczenia, uszkodzenia spowodowane jego pojazdami na drogach publicznych oraz dojazdach do terenu budowy.

5. WYKONANIE ROBÓT

Wykonawca jest odpowiedzialny za prowadzenie robót zgodnie z warunkami umowy oraz za jakość zastosowanych materiałów i wykonywanych robót, za ich zgodność z dokumentacją projektową, wymaganiami SST, PZJ, projektem organizacji robót opracowanym przez Wykonawcę oraz poleceniami Inżyniera/Kierownika projektu.

Wykonawca jest odpowiedzialny za stosowane metody wykonywania robót.

Wykonawca jest odpowiedzialny za dokładne wytyczenie w planie i wyznaczenie wysokości wszystkich elementów robót zgodnie z wymiarami i rzędnymi określonymi w dokumentacji projektowej lub przekazanymi na piśmie przez Inżyniera/Kierownika projektu.

Błędy popełnione przez Wykonawcę w wytyczeniu i wyznaczaniu robót zostaną, usunięte przez Wykonawcę na własny koszt, z wyjątkiem, kiedy dany błąd okaże się skutkiem błędu zawartego w danych dostarczonych Wykonawcy na piśmie przez Inżyniera/Kierownika projektu.

Sprawdzenie wytyczenia robót lub wyznaczenia wysokości przez Inżyniera/Kierownika projektu nie zwalnia Wykonawcy od odpowiedzialności za ich dokładność.

Decyzje Inżyniera/Kierownika projektu dotyczące akceptacji lub odrzucenia materiałów i elementów robót będą oparte na wymaganiach określonych w dokumentach umowy, dokumentacji projektowej i w SST, a także w normach i wytycznych. Przy podejmowaniu decyzji Inżynier/Kierownik projektu uwzględni wyniki badań materiałów i robót, rozrzuty normalnie występujące przy produkcji i przy badaniach materiałów, doświadczenia z przeszłości, wyniki badań naukowych oraz inne czynniki wpływające na rozważaną kwestię.

Polecenia Inżyniera/Kierownika projektu powinny być wykonywane przez Wykonawcę w czasie określonym przez Inżyniera/Kierownika projektu, pod groźbą zatrzymania robót. Skutki finansowe z tego tytułu poniesie Wykonawca.

6. KONTROLA JAKOŚCI ROBÓT

6.1. Program zapewnienia jakości

Wykonawca jest zobowiązany opracować i przedstawić do akceptacji Inżyniera/Kierownika projektu program zapewnienia jakości. W programie zapewnienia jakości Wykonawca powinien określić, zamierzony sposób wykonywania robót, możliwości techniczne, kadrowe i plan organizacji robót gwarantujący wykonanie robót zgodnie z dokumentacją projektową, SST oraz ustaleniami.

Program zapewnienia jakości powinien zawierać:

a) część ogólną opisującą:

- organizację wykonania robót, w tym terminy i sposób prowadzenia robót,
- organizację ruchu na budowie wraz z oznakowaniem robót,
- sposób zapewnienia bhp.,
- wykaz zespołów roboczych, ich kwalifikacje i przygotowanie praktyczne,
- wykaz osób odpowiedzialnych za jakość i terminowość wykonania poszczególnych elementów robót,
- system (sposób i procedurę) proponowanej kontroli i sterowania jakością wykonywanych robót,

- wyposażenie w sprzęt i urządzenia do pomiarów i kontroli (opis laboratorium własnego lub laboratorium, któremu Wykonawca zamierza zlecić prowadzenie badań),
 - sposób oraz formę gromadzenia wyników badań laboratoryjnych, zapis pomiarów, nastaw mechanizmów sterujących, a także wyciąganych wniosków i zastosowanych korekt w procesie technologicznym, proponowany sposób i formę przekazywania tych informacji Inżynierowi/Kierownikowi projektu;
- b) część szczegółową opisującą dla każdego asortymentu robót:
- wykaz maszyn i urządzeń stosowanych na budowie z ich parametrami technicznymi oraz wyposażeniem w mechanizmy do sterowania i urządzenia pomiarowo-kontrolne,
 - rodzaje i ilość środków transportu oraz urządzeń do magazynowania i załadunku materiałów, spoiw, lepiszczy, kruszyw itp.,
 - sposób zabezpieczenia i ochrony ładunków przed utratą ich właściwości w czasie transportu,
 - sposób i procedurę pomiarów i badań (rodzaj i częstotliwość, pobieranie próbek, legalizacja i sprawdzanie urządzeń, itp.) prowadzonych podczas dostaw materiałów, wytwarzania mieszanek i wykonywania poszczególnych elementów robót,
 - sposób postępowania z materiałami i robotami nie odpowiadającymi wymaganiom.

6.2. Zasady kontroli jakości robót

Celem kontroli robót będzie takie sterowanie ich przygotowaniem i wykonaniem, aby osiągnąć założoną jakość robót.

Wykonawca jest odpowiedzialny za pełną kontrolę robót i jakości materiałów. Wykonawca zapewni odpowiedni system kontroli, włączając personel, laboratorium, sprzęt, zaopatrzenie i wszystkie urządzenia niezbędne do pobierania próbek i badań materiałów oraz robót.

Przed zatwierdzeniem systemu kontroli Inżynier/Kierownik projektu może zażądać od Wykonawcy przeprowadzenia badań w celu zademonstrowania, że poziom ich wykonywania jest zadowalający.

Wykonawca będzie przeprowadzać pomiary i badania materiałów oraz robót z częstotliwością zapewniającą stwierdzenie, że roboty wykonano zgodnie z wymaganiami zawartymi w dokumentacji projektowej i SST

Minimalne wymagania co do zakresu badań i ich częstotliwość są określone w SST, normach i wytycznych. W przypadku, gdy nie zostały one tam określone, Inżynier/Kierownik projektu ustali jaki zakres kontroli jest konieczny, aby zapewnić wykonanie robót zgodnie z umową.

Wykonawca dostarczy Inżynierowi/Kierownikowi projektu świadectwa, że wszystkie stosowane urządzenia i sprzęt badawczy posiadają ważną legalizację, zostały prawidłowo wykalibrowane i odpowiadają wymaganiom norm określających procedury badań.

Inżynier/Kierownik projektu będzie mieć nieograniczony dostęp do pomieszczeń laboratoryjnych, w celu ich inspekcji.

Inżynier/Kierownik projektu będzie przekazywać Wykonawcy pisemne informacje o jakichkolwiek niedociągnięciach dotyczących urządzeń laboratoryjnych, sprzętu, zaopatrzenia laboratorium, pracy personelu lub metod badawczych. Jeżeli niedociągnięcia te będą tak poważne, że mogą wpłynąć ujemnie na wyniki badań, Inżynier/Kierownik projektu natychmiast wstrzyma użycie do robót badanych materiałów i dopuści je do użycia dopiero wtedy, gdy niedociągnięcia w pracy laboratorium Wykonawcy zostaną usunięte i stwierdzona zostanie odpowiednia jakość tych materiałów.

Wszystkie koszty związane z organizowaniem i prowadzeniem badań materiałów ponosi Wykonawca.

6.3. Pobieranie próbek

Próbki będą pobierane losowo. Zaleca się stosowanie statystycznych metod pobierania próbek, opartych na zasadzie, że wszystkie jednostkowe elementy produkcji mogą być z jednakowym prawdopodobieństwem wytypowane do badań.

Inżynier/Kierownik projektu będzie mieć zapewnioną możliwość udziału w pobieraniu próbek.

Pojemniki do pobierania próbek będą dostarczone przez Wykonawcę i zatwierdzone przez Inżyniera/Kierownika projektu. Próbki dostarczone przez Wykonawcę do badań wykonywanych przez Inżyniera/Kierownika projektu będą odpowiednio opisane i oznakowane, w sposób zaakceptowany przez Inżyniera/Kierownika projektu.

Na zlecenie Inżyniera/Kierownika projektu Wykonawca będzie przeprowadzać dodatkowe badania tych materiałów, które budzą wątpliwości co do jakości, o ile kwestionowane materiały nie zostaną przez Wykonawcę usunięte lub ulepszone z własnej woli. Koszty tych dodatkowych badań pokrywa Wykonawca tylko w przypadku stwierdzenia usterek; w przeciwnym przypadku koszty te pokrywa Zamawiający.

6.4. Badania i pomiary

Wszystkie badania i pomiary będą przeprowadzone zgodnie z wymaganiami norm. W przypadku, gdy normy nie obejmują jakiegokolwiek badania wymaganego w SST, stosować można wytyczne krajowe, albo inne procedury, zaakceptowane przez Inżyniera/Kierownika projektu.

Przed przystąpieniem do pomiarów lub badań, Wykonawca powiadomi Inżyniera/Kierownika projektu o rodzaju, miejscu i terminie pomiaru lub badania. Po wykonaniu pomiaru lub badania, Wykonawca przedstawi na piśmie ich wyniki do akceptacji Inżyniera/Kierownika projektu.

6.5. Raporty z badań

Wykonawca będzie przekazywać Inżynierowi/Kierownikowi projektu kopie raportów z wynikami badań jak najszybciej, nie później jednak niż w terminie określonym w programie zapewnienia jakości.

Wyniki badań (kopie) będą przekazywane Inżynierowi/Kierownikowi projektu na formularzach według dostarczonego przez niego wzoru lub innych, przez niego zaaprobowanych.

6.6. Badania prowadzone przez Inżyniera/Kierownika projektu

Inżynier/Kierownik projektu jest uprawniony do dokonywania kontroli, pobierania próbek i badania materiałów w miejscu ich wytwarzania/pozyskiwania, a Wykonawca i producent materiałów powinien udzielić mu niezbędnej pomocy.

Inżynier/Kierownik projektu, dokonując weryfikacji systemu kontroli robót prowadzonego przez Wykonawcę, poprzez między innymi swoje badania, będzie oceniać zgodność materiałów i robót z wymaganiami SST na podstawie wyników własnych badań kontrolnych jak i wyników badań dostarczonych przez Wykonawcę.

Inżynier/Kierownik projektu powinien pobierać próbki materiałów i prowadzić badania niezależnie od Wykonawcy, na swój koszt. Jeżeli wyniki tych badań wykażą, że raporty Wykonawcy są niewiarygodne, to Inżynier/Kierownik projektu oprze się wyłącznie na własnych badaniach przy ocenie zgodności materiałów i robót z dokumentacją projektową i SST. Może również zlecić, sam lub poprzez Wykonawcę, przeprowadzenie powtórnych lub dodatkowych badań niezależnemu laboratorium. W takim przypadku całkowite koszty powtórnych lub dodatkowych badań i pobierania próbek poniesione zostaną przez Wykonawcę.

6.7. Certyfikaty i deklaracje

Inżynier/Kierownik projektu może dopuścić do użycia tylko te materiały, które posiadają:

1. certyfikat na znak bezpieczeństwa wykazujący, że zapewniono zgodność z kryteriami technicznymi określonymi na podstawie Polskich Norm, aprobat technicznych oraz właściwych przepisów i dokumentów technicznych,
2. deklarację zgodności lub certyfikat zgodności z:
 - Polską Normą lub
 - aprobatą techniczną, w przypadku wyrobów, dla których nie ustanowiono Polskiej Normy, jeżeli nie są objęte certyfikacją określoną w pkt 1i które spełniają wymogi SST.

W przypadku materiałów, dla których ww. dokumenty są wymagane przez SST, każda partia dostarczona do robót będzie posiadać te dokumenty, określające w sposób jednoznaczny jej cechy.

Produkty przemysłowe muszą posiadać ww. dokumenty wydane przez producenta, a w razie potrzeby poparte wynikami badań wykonanych przez niego. Kopie wyników tych badań będą dostarczone przez Wykonawcę Inżynierowi/Kierownikowi projektu.

Jakiegokolwiek materiały, które nie spełniają tych wymagań będą odrzucone.

6.8. Dokumenty budowy

(1) Dziennik budowy

Dziennik budowy jest wymaganym dokumentem prawnym obowiązującym Zamawiającego i Wykonawcę w okresie od przekazania Wykonawcy terenu budowy do końca okresu gwarancyjnego. Odpowiedzialność za prowadzenie dziennika budowy zgodnie z obowiązującymi przepisami [2] spoczywa na Wykonawcy.

Zapisy w dzienniku budowy będą dokonywane na bieżąco i będą dotyczyć przebiegu robót, stanu bezpieczeństwa ludzi i mienia oraz technicznej i gospodarczej strony budowy.

Każdy zapis w dzienniku budowy będzie opatrzony datą jego dokonania, podpisem osoby, która dokonała zapisu, z podaniem jej imienia i nazwiska oraz stanowiska służbowego. Zapisy będą czytelne, dokonane trwałą techniką, w porządku chronologicznym, bezpośrednio jeden pod drugim, bez przerw.

Załączone do dziennika budowy protokoły i inne dokumenty będą oznaczone kolejnym numerem załącznika i opatrzone datą i podpisem Wykonawcy i Inżyniera/Kierownika projektu.

Do dziennika budowy należy wpisywać w szczególności:

- datę przekazania Wykonawcy terenu budowy,
- datę przekazania przez Zamawiającego dokumentacji projektowej,

- datę uzgodnienia przez Inżyniera/Kierownika projektu programu zapewnienia jakości i harmonogramów robót,
- terminy rozpoczęcia i zakończenia poszczególnych elementów robót,
- przebieg robót, trudności i przeszkody w ich prowadzeniu, okresy i przyczyny przerw w robotach,
- uwagi i polecenia Inżyniera/Kierownika projektu,
- daty zarządzenia wstrzymania robót, z podaniem powodu,
- zgłoszenia i daty odbiorów robót zanikających i ulegających zakryciu, częściowych i ostatecznych odbiorów robót,
- wyjaśnienia, uwagi i propozycje Wykonawcy,
- stan pogody i temperaturę powietrza w okresie wykonywania robót podlegających ograniczeniom lub wymaganiom szczególnym w związku z warunkami klimatycznymi,
- zgodność rzeczywistych warunków geotechnicznych z ich opisem w dokumentacji projektowej,
- dane dotyczące czynności geodezyjnych (pomiarowych) dokonywanych przed i w trakcie wykonywania robót,
- dane dotyczące sposobu wykonywania zabezpieczenia robót,
- dane dotyczące jakości materiałów, pobierania próbek oraz wyniki przeprowadzonych badań z podaniem, kto je przeprowadzał,
- wyniki prób poszczególnych elementów budowli z podaniem, kto je przeprowadzał,
- inne istotne informacje o przebiegu robót.

Propozycje, uwagi i wyjaśnienia Wykonawcy, wpisane do dziennika budowy będą przedłożone Inżynierowi/Kierownikowi projektu do ustosunkowania się.

Decyzje Inżyniera/Kierownika projektu wpisane do dziennika budowy Wykonawca podpisuje z zaznaczeniem ich przyjęcia lub zajęciem stanowiska.

Wpis projektanta do dziennika budowy obliguje Inżyniera/Kierownika projektu do ustosunkowania się. Projektant nie jest jednak stroną umowy i nie ma uprawnień do wydawania poleceń Wykonawcy robót.

(2) Książka obmiarów

Książka obmiarów stanowi dokument pozwalający na rozliczenie faktycznego postępu każdego z elementów robót. Obmiary wykonanych robót przeprowadza się w sposób ciągły w jednostkach przyjętych w kosztorysie i wpisuje do książki obmiarów.

(3) Dokumenty laboratoryjne

Dzienniki laboratoryjne, deklaracje zgodności lub certyfikaty zgodności materiałów, orzeczenia o jakości materiałów, recepty robocze i kontrolne wyniki badań Wykonawcy będą gromadzone w formie uzgodnionej w programie zapewnienia jakości. Dokumenty te stanowią załączniki do odbioru robót. Winny być udostępnione na każde życzenie Inżyniera/Kierownika projektu.

(4) Pozostałe dokumenty budowy

Do dokumentów budowy zalicza się, oprócz wymienionych w punktach (1) - (3) następujące dokumenty:

- a) pozwolenie na realizację zadania budowlanego,
- b) protokoły przekazania terenu budowy,
- c) umowy cywilno-prawne z osobami trzecimi i inne umowy cywilno-prawne,
- d) protokoły odbioru robót,
- e) protokoły z narad i ustaleń,
- f) korespondencję na budowie.

(5) Przechowywanie dokumentów budowy

Dokumenty budowy będą przechowywane na terenie budowy w miejscu odpowiednio zabezpieczonym.

Zaginięcie któregokolwiek z dokumentów budowy spowoduje jego natychmiastowe odtworzenie w formie przewidzianej prawem.

Wszelkie dokumenty budowy będą zawsze dostępne dla Inżyniera/Kierownika projektu i przedstawiane do wglądu na życzenie Zamawiającego.

7. OBMIAR ROBÓT

7.1. Ogólne zasady obmiaru robót

Obmiar robót będzie określać faktyczny zakres wykonywanych robót zgodnie z dokumentacją projektową i SST, w jednostkach ustalonych w kosztorysie.

Obmiaru robót dokonuje Wykonawca po pisemnym powiadomieniu Inżyniera/Kierownika projektu o zakresie obmierzanych robót i terminie obmiaru, co najmniej na 3 dni przed tym terminem.

Wyniki obmiaru będą wpisane do książki obmiarów.

Jakikolwiek błąd lub przeoczenie (opuszczenie) w ilościach podanych w ślepym kosztorysie lub gdzie indziej w SST nie zwalnia Wykonawcy od obowiązku ukończenia wszystkich robót. Błędne dane zostaną poprawione wg instrukcji Inżyniera/Kierownika projektu na piśmie.

Obmiar gotowych robót będzie przeprowadzony z częstotliwością wymaganą do celu miesięcznej płatności na rzecz Wykonawcy lub w innym czasie określonym w umowie lub oczekiwanym przez Wykonawcę i Inżyniera/Kierownika projektu.

7.2. Zasady określania ilości robót i materiałów

Długości i odległości pomiędzy wyszczególnionymi punktami skrajnymi będą obmierzone poziomo wzdłuż linii osiowej.

Jeśli SST właściwe dla danych robót nie wymagają tego inaczej, objętości będą wyliczone w m³ jako długość pomnożona przez średni przekrój.

Ilości, które mają być obmierzone wagowo, będą ważone w tonach lub kilogramach zgodnie z wymaganiami SST.

7.3. Urządzenia i sprzęt pomiarowy

Wszystkie urządzenia i sprzęt pomiarowy, stosowany w czasie obmiaru robót będą zaakceptowane przez Inżyniera/Kierownika projektu.

Urządzenia i sprzęt pomiarowy zostaną dostarczone przez Wykonawcę. Jeżeli urządzenia te lub sprzęt wymagają badań atestujących to Wykonawca będzie posiadać ważne świadectwa legalizacji.

Wszystkie urządzenia pomiarowe będą przez Wykonawcę utrzymywane w dobrym stanie, w całym okresie trwania robót.

7.4. Wagi i zasady ważenia

Wykonawca dostarczy i zainstaluje urządzenia wagowe odpowiadające odnośnym wymaganiom SST. Będzie utrzymywać to wyposażenie zapewniając w sposób ciągły zachowanie dokładności wg norm zatwierdzonych przez Inżyniera/Kierownika projektu.

7.5. Czas przeprowadzenia obmiaru

Obmiary będą przeprowadzone przed częściowym lub ostatecznym odbiorem odcinków robót, a także w przypadku występowania dłuższej przerwy w robotach.

Obmiar robót zanikających przeprowadza się w czasie ich wykonywania.

Obmiar robót podlegających zakryciu przeprowadza się przed ich zakryciem.

Roboty pomiarowe do obmiaru oraz nieodzowne obliczenia będą wykonane w sposób zrozumiały i jednoznaczny.

Wymiary skomplikowanych powierzchni lub objętości będą uzupełnione odpowiednimi szkicami umieszczonymi na karcie książki obmiarów. W razie braku miejsca szkice mogą być dołączone w formie oddzielnego załącznika do książki obmiarów, którego wzór zostanie uzgodniony z Inżynierem/Kierownikiem projektu.

8. ODBIÓR ROBÓT

8.1. Rodzaje odbiorów robót

W zależności od ustaleń odpowiednich SST, roboty podlegają następującym etapom odbioru:

- a) odbiorowi robót zanikających i ulegających zakryciu,
- b) odbiorowi częściowemu,
- c) odbiorowi ostatecznemu,
- d) odbiorowi pogwarancyjnemu.

8.2. Odbiór robót zanikających i ulegających zakryciu

Odbiór robót zanikających i ulegających zakryciu polega na finalnej ocenie ilości i jakości wykonywanych robót, które w dalszym procesie realizacji ulegną zakryciu.

Odbiór robót zanikających i ulegających zakryciu będzie dokonany w czasie umożliwiającym wykonanie ewentualnych korekt i poprawek bez hamowania ogólnego postępu robót.

Odbioru robót dokonuje Inżynier/Kierownik projektu.

Gotowość danej części robót do odbioru zgłasza Wykonawca wpisem do dziennika budowy i jednoczesnym powiadomieniem Inżyniera/Kierownika projektu. Odbiór będzie przeprowadzony niezwłocznie, nie później jednak niż w ciągu 3 dni od daty zgłoszenia wpisem do dziennika budowy i powiadomienia o tym fakcie Inżyniera/Kierownika projektu.

Jakość i ilość robót ulegających zakryciu ocenia Inżynier/Kierownik projektu na podstawie dokumentów zawierających komplet wyników badań laboratoryjnych i w oparciu o przeprowadzone pomiary, w konfrontacji z dokumentacją projektową, SST i uprzednimi ustaleniami.

8.3. Odbiór częściowy

Odbiór częściowy polega na ocenie ilości i jakości wykonanych części robót. Odbioru częściowego robót dokonuje się wg zasad jak przy odbiorze ostatecznym robót. Odbioru robót dokonuje Inżynier/Kierownik projektu.

8.4. Odbiór ostateczny robót

8.4.1. Zasady odbioru ostatecznego robót

Odbiór ostateczny polega na finalnej ocenie rzeczywistego wykonania robót w odniesieniu do ich ilości, jakości i wartości.

Całkowite zakończenie robót oraz gotowość do odbioru ostatecznego będzie stwierdzona przez Wykonawcę wpisem do dziennika budowy z bezzwłocznym powiadomieniem na piśmie o tym fakcie Inżyniera/Kierownika projektu.

Odbiór ostateczny robót nastąpi w terminie ustalonym w dokumentach umowy, licząc od dnia potwierdzenia przez Inżyniera/Kierownika projektu zakończenia robót i przyjęcia dokumentów, o których mowa w punkcie 8.4.2.

Odbioru ostatecznego robót dokona komisja wyznaczona przez Zamawiającego w obecności Inżyniera/Kierownika projektu i Wykonawcy. Komisja odbierająca roboty dokona ich oceny jakościowej na podstawie przedłożonych dokumentów, wyników badań i pomiarów, ocenie wizualnej oraz zgodności wykonania robót z dokumentacją projektową i SST.

W toku odbioru ostatecznego robót komisja zapozna się z realizacją ustaleń przyjętych w trakcie odbiorów robót zanikających i ulegających zakryciu, zwłaszcza w zakresie wykonania robót uzupełniających i robót poprawkowych.

W przypadkach niewykonania wyznaczonych robót poprawkowych lub robót uzupełniających w warstwie ścieralnej lub robotach wykończeniowych, komisja przerwie swoje czynności i ustali nowy termin odbioru ostatecznego.

W przypadku stwierdzenia przez komisję, że jakość wykonywanych robót w poszczególnych asortymentach nieznacznie odbiega od wymaganej dokumentacją projektową i SST z uwzględnieniem tolerancji i nie ma większego wpływu na cechy eksploatacyjne obiektu i bezpieczeństwo ruchu, komisja dokona potrąceń, oceniając pomniejszoną wartość wykonywanych robót w stosunku do wymagań przyjętych w dokumentach umowy.

8.4.2. Dokumenty do odbioru ostatecznego

Podstawowym dokumentem do dokonania odbioru ostatecznego robót jest protokół odbioru ostatecznego robót sporządzony wg wzoru ustalonego przez Zamawiającego.

Do odbioru ostatecznego Wykonawca jest zobowiązany przygotować następujące dokumenty:

1. dokumentację projektową podstawową z naniesionymi zmianami oraz dodatkową, jeśli została sporządzona w trakcie realizacji umowy,
2. szczegółowe specyfikacje techniczne (podstawowe z dokumentów umowy i ew. uzupełniające lub zamienne),
3. recepty i ustalenia technologiczne,
4. dzienniki budowy i książki obmiarów (oryginały),
5. wyniki pomiarów kontrolnych oraz badań i oznaczeń laboratoryjnych, zgodne z SST i ew. PZJ,
6. deklaracje zgodności lub certyfikaty zgodności wbudowanych materiałów zgodnie z SST i ew. PZJ,
7. opinię technologiczną sporządzoną na podstawie wszystkich wyników badań i pomiarów załączonych do dokumentów odbioru, wykonanych zgodnie z SST i PZJ,
8. rysunki (dokumentacje) na wykonanie robót towarzyszących (np. na przełożenie linii telefonicznej, energetycznej, gazowej, oświetlenia itp.) oraz protokoły odbioru i przekazania tych robót właścicielom urządzeń,
9. geodezyjną inwentaryzację powykonawczą robót i sieci uzbrojenia terenu,
10. kopię mapy zasadniczej powstałej w wyniku geodezyjnej inwentaryzacji powykonawczej.

W przypadku, gdy wg komisji, roboty pod względem przygotowania dokumentacyjnego nie będą gotowe do odbioru ostatecznego, komisja w porozumieniu z Wykonawcą wyznaczy ponowny termin odbioru ostatecznego robót.

Wszystkie zarządzone przez komisję roboty poprawkowe lub uzupełniające będą zestawione wg wzoru ustalonego przez Zamawiającego.

Termin wykonania robót poprawkowych i robót uzupełniających wyznaczy komisja.

8.5. Odbiór pogwarancyjny

Odbiór pogwarancyjny polega na ocenie wykonanych robót związanych z usunięciem wad stwierdzonych przy odbiorze ostatecznym i zaistniałych w okresie gwarancyjnym.

Odbiór pogwarancyjny będzie dokonany na podstawie oceny wizualnej obiektu z uwzględnieniem zasad opisanych w punkcie 8.4 „Odbiór ostateczny robót”.

9. PODSTAWA PŁATNOŚCI

9.1. Ustalenia ogólne

Podstawą płatności jest cena jednostkowa skalkulowana przez Wykonawcę za jednostkę obmiarową ustaloną dla danej pozycji kosztorysu.

Dla pozycji kosztorysowych wycenionych ryczałtowo podstawą płatności jest wartość (kwota) podana przez Wykonawcę w danej pozycji kosztorysu.

Cena jednostkowa lub kwota ryczałtowa pozycji kosztorysowej będzie uwzględniać wszystkie czynności, wymagania i badania składające się na jej wykonanie, określone dla tej roboty w SST i w dokumentacji projektowej.

Ceny jednostkowe lub kwoty ryczałtowe robót będą obejmować:

- robocizną bezpośrednią wraz z towarzyszącymi kosztami,
- wartość zużytych materiałów wraz z kosztami zakupu, magazynowania, ewentualnych ubytków i transportu na teren budowy,
- wartość pracy sprzętu wraz z towarzyszącymi kosztami,
- koszty pośrednie, zysk kalkulacyjny i ryzyko,
- podatki obliczone zgodnie z obowiązującymi przepisami.

Do cen jednostkowych nie należy wliczać podatku VAT.

9.2. Warunki umowy i wymagania ogólne D-M-00.00.00

Koszt dostosowania się do wymagań warunków umowy i wymagań ogólnych zawartych w D-M-00.00.00 obejmuje wszystkie warunki określone w ww. dokumentach, a nie wyszczególnione w kosztorysie.

9.3. Objazdy, przejazdy i organizacja ruchu

Koszt wybudowania objazdów/przejazdów i organizacji ruchu obejmuje:

- (a) opracowanie oraz uzgodnienie z Inżynierem/Kierownikiem projektu i odpowiednimi instytucjami projektu organizacji ruchu na czas trwania budowy, wraz z dostarczeniem kopii projektu Inżynierowi/Kierownikowi projektu i wprowadzaniem dalszych zmian i uzgodnień wynikających z postępu robót,
- (b) ustawienie tymczasowego oznakowania i oświetlenia zgodnie z wymaganiami bezpieczeństwa ruchu,
- (c) opłaty/dzierżawy terenu,
- (d) przygotowanie terenu,
- (e) konstrukcję tymczasowej nawierzchni, ramp, chodników, krawężników, barier, oznakowań i drenażu,
- (f) tymczasową przebudowę urządzeń obcych.

Koszt utrzymania objazdów/przejazdów i organizacji ruchu obejmuje:

- (a) oczyszczanie, przestawienie, przykrycie i usunięcie tymczasowych oznakowań pionowych, poziomych, barier i świateł,
- (b) utrzymanie płynności ruchu publicznego.

Koszt likwidacji objazdów/przejazdów i organizacji ruchu obejmuje:

- (a) usunięcie wbudowanych materiałów i oznakowania,
- (b) doprowadzenie terenu do stanu pierwotnego.

10. PRZEPISY ZWIĄZANE

1. Ustawa z dnia 7 lipca 1994 r. - Prawo budowlane (Dz. U. Nr 89, poz. 414 z późniejszymi zmianami).
2. Zarządzenie Ministra Infrastruktury z dnia 19 listopada 2001 r. w sprawie dziennika budowy, montażu i rozbiórki oraz tablicy informacyjnej (Dz. U. Nr 138, poz. 1555).
3. Ustawa z dnia 21 marca 1985 r. o drogach publicznych (Dz. U. Nr 14, poz. 60 z późniejszymi zmianami).

**SZCZEGÓŁOWA SPECYFIKACJA
TECHNICZNA**

D.01.01.01

**ODTWORZENIE (WYZNACZENIE) TRASY
I PUNKTÓW WYSOKOŚCIOWYCH**

1. Wstęp.

1.1. Przedmiot SST .

Przedmiotem niniejszej szczegółowej specyfikacji technicznej jest wyznaczenie trasy i punktów wysokościowych w przekrojach poprzecznych wraz z dokumentacją powykonawczą geodezyjną, związanych: z **remontem drogi gminnej w m. Wilkowo Polskie ul. Główna od km 0+000 do km 0+677,40**

1.2. Zakres stosowania SST.

Szczegółowa Specyfikacja Techniczna jest stosowana jako dokument kontraktowy i przetargowy przy zleceniu i realizacji robót wymienionych w punkcie 1.1.

1.3. Zakres robót objętych SST.

Wg OST .D.01.01.01 , pkt 1.3

W zakres robót pomiarowych , związanych z odtworzeniem trasy i punktów wysokościowych wchodzi :

- sprawdzenie wyznaczenia sytuacyjnego i wysokościowego punktów głównych osi trasy i punktów wysokościowych ,
- uzupełnienie osi trasy dodatkowymi punktami (wyznaczenie osi) ,
- wyznaczenie dodatkowych punktów wysokościowych (reperów roboczych) ,
- wyznaczenie przekrojów poprzecznych ,
- zastabilizowanie punktów w sposób trwały , ochrona ich przed zniszczeniem oraz oznakowanie w sposób ułatwiający odszukanie i ewentualne odtworzenie .
- dokumentacja powykonawcza geodezyjna

1.4. Określenia podstawowe.

Wg SST .D.01.01.01 , pkt. 1.4

Określenia podane w niniejszej SST są zgodne z obowiązującym i odpowiednimi polskimi normami .

1.5. Ogólne wymagania dotyczące robót.

Wykonawca robót jest odpowiedzialny za jakość ich wykonania oraz za zgodność z Dokumentacją Projektową , SST i poleceniami Inspektora Nadzoru . Ogólne wymagania dotyczące robót podano w SST D.00.00.00 " Wymagania ogólne "

2. Materiały.

Wg SST .D.01.01.01 , pkt. 2 .

Do utrwalań punktów trasy należy stosować

- paliki drewniane z gwoździem , słupki betonowe albo rury metalowe o średnicę od 0,15 do 0,20 mm , długości 1,5 – 1,7 m ,
- paliki drewniane o średnicy od 0,05 do 0,08 m. i długości około 0,30 – 0,50 m. ,
- dla punktów utrwalań w istniejącej nawierzchni bolce stalowe średnicy 5 mm i długości od 0,04 do 0,05 m ,
- farbę drogową nawierzchniową

3. Sprzęt .

Wg SST .D.01.01.01 , pkt. 3 .

4. Transport.

Wg SST .D.01.01.01 , pkt. 4 .

Materiały i sprzęt mogą być przewożone dowolnymi środkami transportu .

5. Wykonanie robót.

Wg SST .D.01.01.01 , pkt. 5 .

5.1. Wymagania ogólne

Ogólne wymagania dotyczące robót podano w SST D.00.00.00 " Wymagania ogólne "

5.2. Zasady wykonywania prac pomiarowych

Prace pomiarowe powinny być wykonywane zgodnie z obowiązującymi instrukcjami GUGiK . Wykonawca zobowiązany jest wytyczyć i zastabilizować w terenie punkty główne trasy oraz punkty wysokościowe , oraz dostarczyć Inżynierowi szkic wytyczenia trasy i wykaz punktów wysokościowych .

W oparciu o materiały dostarczone przez Zamawiającego , Wykonawca powinien

przeprowadzić obliczenia i pomiary geodezyjne niezbędne do szczegółowego wytyczenia robót .

Wykonawca powinien natychmiast poinformować Inspektora Nadzoru o wszelkich błędach wykrytych w wytyczeniu punktów głównych trasy i reperów roboczych .

Wykonawca powinien sprawdzić czy rzędne terenu określone w dokumentacji projektowej są zgodne z rzeczywistymi rzędnymi terenu . Jeśli Wykonawca stwierdzi , że rzeczywiste rzędne różnią się od rzędnych określonych w dokumentacji , to powinien powiadomić o tym Inspektora Nadzoru . Ukształtowanie terenu w takim rejonie nie powinno być zmieniane przed podjęciem odpowiedniej decyzji przez Inspektora Nadzoru . Wszystkie roboty dodatkowe , wynikające z różnic rzędnych terenu podanych w dokumentacji projektowej i rzeczywistych , akceptowane przez Inwestora , zostaną wykonane na koszt Zamawiającego .

Zaniechanie zawiadomienia Inspektora Nadzoru oznacza , że roboty dodatkowe w takim przypadku obciążą Wykonawcę . Wszystkie roboty , które bazują na pomiarach Wykonawcy nie mogą być rozpoczęte przed zaakceptowaniem wyników pomiarów przez Inspektora Nadzoru .

Punkty wierzchołkowe, punkty główne trasy i punkty pośrednie osi trasy muszą być zaopatrzone w oznaczenia określające w sposób wyraźny i jednoznaczny charakterystykę i położenie tych punktów. Forma i wzór tych oznaczeń powinna być zaakceptowana przez Inspektora Nadzoru.

Wykonawca jest odpowiedzialny za ochronę wszystkich punktów pomiarowych w czasie trwania robót. Jeżeli znaki pomiarowe przekazane przez zamawiającego zostaną zniszczone przez Wykonawcę świadomie lub wskutek zaniedbania, a ich odtworzenie jest konieczne do dalszego prowadzenia robót, to zostaną one odtworzone na koszt Wykonawcy.

Wszystkie pozostałe prace pomiarowe konieczne do prawidłowej realizacji robót należą do obowiązków wykonawcy.

Punkty osnowy geodezyjnej podlegaj ochronie na podstawie odrębnych przepisów

5.4. Wyznaczenie punktów osi

Wykonawca zobowiązany jest dokonać geodezyjnego wytyczenia trasy oraz roboczych punktów wysokościowych wykonanych przez uprawnionego geodetę.

Rozpoczęcie robót może nastąpić na podstawie wpisu do dziennika budowy o wykonaniu wytyczenia geodezyjnego obiektu oraz wpisów Kierownika Budowy i Inspektora Nadzoru.

Punkty wierzchołkowe trasy i inne punkty główne dostosowane do specyfiki obiektu powinny być zastabilizowane w sposób trwały, przy użyciu pali drewnianych lub słupków betonowych, a także dowiązane do punktów pomocniczych położonych poza granicami robót ziemnych.

Tyczenie trasy należy wykonać w oparciu o Dokumentację Projektową przy wykorzystaniu sieci poligonizacji państwowej i innej osnowy geodezyjnej określonej w Dokumentacji Projektowej oraz w oparciu o informacje przekazane przez Inspektora Nadzoru.

Wytyczone punkty trasy nie powinny być przesunięte w stosunku do projektowanych o więcej niż 3,0 cm, a rzędne należy wyznaczyć z dokładnością do 1,0 cm w stosunku do rzędnych podanych w Dokumentacji Projektowej.

Maksymalna odległość pomiędzy punktami głównymi na odcinku prostym nie może przekraczać 500 m.

5.5. Wyznaczenie roboczych punktów wysokościowych

Zamawiający powinien założyć robocze punkty wysokościowe (repery robocze) wzdłuż osi trasy drogowej, a także przy każdym obiekcie inżynierskim.

Maksymalna odległość pomiędzy reperami roboczymi wzdłuż trasy drogowej powinna wynosić 250 m.

Repery robocze należy założyć poza granicami robót związanych z wykonaniem trasy drogowej i obiektów towarzyszących. Jako repery robocze można wykorzystać punkty stałe na stabilnych, istniejących budowlach wzdłuż trasy drogowej. O ile brak takich punktów repery robocze należy założyć w postaci słupków betonowych lub grubych kształtowników stalowych osadzonych w gruncie w sposób wykluczający osiadanie, zaakceptowany przez Inwestora.

Rzędne reperów roboczych należy określić z taką dokładnością, aby średni błąd niwelacji po wyrównaniu był mniejszy od 5 mm, stosując niwelację podwójną w nawiązaniu do reperów państwowych.

Repery robocze powinny być wyposażone w dodatkowe oznaczenia, zawierające wyraźne i jednoznaczne określenie nazwy repery i jego rzędnej.

5.6. Mapa geodezyjna powykonawcza

Wykonawca jest zobowiązany do sporządzenia inwentaryzacji powykonawczej, poświadczonej w Ośrodku Dokumentacji Geodezyjno-Kartograficznej.

5.7. Wyznaczenie położenia obiektów mostowych

Dla każdego z obiektów mostowych należy wyznaczyć jego położenie w terenie poprzez:

- wytyczenie osi obiektu,
- wytyczenia punktów określających usytuowanie (kontur) obiektu.

6. Kontrola jakości robót.

6.1. Ogólne zasady kontroli robót.

Ogólne zasady kontroli jakości podano w SST D-00.00.00 "Wymagania ogólne".

6.2. Kontrola jakości prac pomiarowych

Kontrolę jakości prac pomiarowych związanych z odtworzeniem trasy i punktów wysokościowych należy prowadzić według niżej podanych zasad:

- os trasy należy sprawdzać na wszystkich załamaniach pionowych i krzywiznach poziomych oraz co najmniej co 200 m na odcinkach prostych,
- robocze punkty wysokościowe należy sprawdzać na całej długości budowanego odcinka.

7. Obmiar robót.

7.1. Ogólne zasady obmiaru robót

Ogólne zasady obmiaru robót podano w SST D-00.00.00 "Wymagania ogólne".

7.2. Jednostka obmiarowa

Jednostką obmiarową jest km (kilometr) odtworzonej trasy w terenie. Obmiar robót związanych z wyznaczeniem obiektów jest częścią obmiaru robót mostowych.

8. Odbiór robót.

8.1. Ogólne zasady odbioru robót.

Ogólne zasady odbioru robót podano w SST D- 00.00.00 "Wymagania ogólne" .

8.2. Sposób odbioru robót

Odbiór robót związanych z odtworzeniem trasy w terenie następuje na podstawie szkiców i dzienników pomiarów geodezyjnych lub protokołu z kontroli geodezyjnej , które Wykonawca przedkłada Inspektorowi Nadzoru.

9. Podstawa płatności.

9.1. Ogólne wymagania dotyczące płatności określone są w SST D.00.00.00. "Wymagania ogólne"

9.2. Cena jednostki obmiarowej .

Cena 1 km wykonania robót obejmuje :

- sprawdzenie wyznaczenia punktów głównych osi trasy i punktów wysokościowych
- uzupełnienie osi trasy dodatkowymi punktami ,
- wyznaczenie dodatkowych punktów wysokościowych ,
- wyznaczenie przekrojów poprzecznych z ewentualnym wytyczeniem dodatkowych przekrojów ,
- zastabilizowanie punktów w sposób trwałych , ochrona ich przed zniszczeniem i oznakowanie ułatwiające odszukanie i ewentualne odtworzenie ,
- wykonanie mapy inwentaryzacyjnej powykonawczej .

Płatność robót związanych z wyznaczeniem obiektów mostowych jest ujęta w koszcie robót mostowych .

10. Przepisy związane.

Wg SST D-01.00.00 "Roboty przygotowawcze" .

**SZCZEGÓŁOWA SPECYFIKACJA
TECHNICZNA**

D.04.01.01.

**KORYTO WRAZ Z PROFILOWANIEM
I ZAGĘSZCZENIEM PODŁOŻA**

11 – MECHANICZNE WYKONANIE KORYTA GŁĘGOKOŚCI 30 CM

1. Wstęp.

1.1. Przedmiot SST.

Przedmiotem niniejszej Szczegółowej Specyfikacji Technicznej są wymagania dotyczące wykonania i odbioru koryta wykonanego mechanicznie wraz z profilowaniem i zagęszczeniem podłoża gł. 20,0cm w związku z **remontem drogi gminnej w m. Wilkowo Polskie ul. Główna od km 0+000 do km 0+677,40**

1.2. Zakres stosowania SST

Szczegółowa Specyfikacja Techniczna jest stosowana jako dokument kontraktowy i przetargowy przy zlecaniu i realizacji robót wymienionych w punkcie 1.1.

1.3. Zakres robót objętych SST.

Ustalenia zawarte w niniejszej specyfikacji dotyczą wykonania koryta wykonanego mechanicznie wraz z profilowaniem i zagęszczeniem podłoża :

- Koryta na poszerzeniach jezdni i chodników o szerokości do 2,5 m, wykonane ręcznie, z zagęszczeniem walcem wibracyjnym, przy głębokości koryta 30 cm i gruncie kat.II-IV
- Profilowanie i zagęszczanie podłoża pod warstwy konstrukcyjne nawierzchni, wykonane w gruncie kat.II-VI mechanicznie - zagęszczanie walcem wibracyjnym

1.4. Określenia podstawowe.

Określenia podstawowe wg OST D-04.01.01 „Dolne warstwy podbudów ” , pkt. 1.4

1.5. Ogólne wymagania dotyczące robót.

Ogólne wymagania dotyczące robót podano w SST D.00.00.00 „Wymagania ogólne ”

2. MATERIAŁY

Nie występują.

3. SPRZĘT

3.1. Ogólne wymagania dotyczące sprzętu

Ogólne wymagania dotyczące sprzętu podano w OST D-M-00.00.00 „Wymagania ogólne” pkt 3.

3.2. Sprzęt do wykonania robót

Wykonawca przystępujący do wykonania koryta i profilowania podłoża powinien wykazać się możliwością korzystania z następującego sprzętu:

- równiarek lub spycharek uniwersalnych z ukośnie ustawianym lemieszem; Inspektor Nadzoru może dopuścić wykonanie koryta i profilowanie podłoża z zastosowaniem spycharki z lemieszem ustawionym prostopadle do kierunku pracy maszyny,
- koparek z czerpakami profilowymi (przy wykonywaniu wąskich koryt),
- walców statycznych, wibracyjnych lub płyt wibracyjnych.

Stosowany sprzęt nie może spowodować niekorzystnego wpływu na właściwości gruntu podłoża.

4. TRANSPORT

4.1. Ogólne wymagania dotyczące transportu

Ogólne wymagania dotyczące transportu podano w OST D-M-00.00.00 „Wymagania ogólne” pkt 4.

4.2. Transport materiałów

Wymagania dotyczące transportu materiałów podano w OST D-04.02.01, D-04.02.02, D-04.03.01 pkt 4.

5. WYKONANIE ROBÓT

5.1. Ogólne zasady wykonania robót

Ogólne zasady wykonania robót podano w OST D-M-00.00.00 „Wymagania ogólne” pkt 5.

5.2. Warunki przystąpienia do robót

Wykonawca powinien przystąpić do wykonania koryta oraz profilowania i zagęszczenia podłoża bezpośrednio przed rozpoczęciem robót związanych z wykonaniem warstw nawierzchni. Wcześniejsze przystąpienie do wykonania koryta oraz profilowania i zagęszczenia podłoża , jest możliwe wyłącznie za zgodą Inspektora Nadzoru, w korzystnych warunkach atmosferycznych.

W wykonanym korycie oraz po wyprofilowanym i zagęszczonym podłożu nie może odbywać się ruch budowlany, niezwiązany bezpośrednio z wykonaniem pierwszej warstwy nawierzchni.

5.3. Wykonanie koryta

Paliki lub szpilki do prawidłowego ukształtowania koryta w planie i profilu powinny być wcześniej przygoto. Paliki lub szpilki należy ustawiać w osi drogi i w rzędach równoległych do osi drogi lub w inny sposób zaakceptowany przez Inspektora Nadzoru. Rozmieszczenie palików lub szpilek powinno umożliwiać naciągnięcie sznurków lub linek do wytyczenia robót w odstępach nie większych niż co 10 metrów.

Rodzaj sprzętu, a w szczególności jego moc należy dostosować do rodzaju gruntu, w którym prowadzone są roboty i do trudności jego odspojenia.

Koryto można wykonywać ręcznie, gdy jego szerokość nie pozwala na zastosowanie maszyn, na przykład na poszerzeniach lub w przypadku robót o małym zakresie. Sposób wykonania musi być zaakceptowany przez Inspektora Nadzoru.

Grunt odspojony w czasie wykonywania koryta powinien być wykorzystany zgodnie z ustaleniami dokumentacji projektowej i SST, tj. wbudowany w nasyp lub odwieziony na odkład w miejsce uzgodnione z Inspektorem Nadzoru.

Profilowanie i zagęszczenie podłoża należy wykonać zgodnie z zasadami określonymi w pkt 5.4.

5.4. Profilowanie i zagęszczanie podłoża

Przed przystąpieniem do profilowania podłoże powinno być oczyszczone ze wszelkich zanieczyszczeń.

Po oczyszczeniu powierzchni podłoża należy sprawdzić, czy istniejące rzędne terenu umożliwiają uzyskanie po profilowaniu zaprojektowanych rzędnych podłoża. Zaleca się, aby rzędne terenu przed profilowaniem były o co najmniej 5 cm wyższe niż projektowane rzędne podłoża.

Jeżeli powyższy warunek nie jest spełniony i występują zaniżenia poziomu w podłożu przewidzianym do profilowania, Wykonawca powinien spulchnić podłoże na głębokość zaakceptowaną przez Inspektora Nadzoru, dowieźć dodatkowy grunt spełniający wymagania obowiązujące dla górnej strefy korpusu, w ilości koniecznej do uzyskania wymaganych rzędnych wysokościowych i zagęści warstwę do uzyskania wartości wskaźnika zagęszczenia, określonych w tablicy 1.

Do profilowania podłoża należy stosować równiarki. Ścięty grunt powinien być wykorzystany w robotach ziemnych lub w inny sposób zaakceptowany przez Inspektora Nadzoru.

Bezpośrednio po profilowaniu podłoża należy przystąpić do jego zagęszczenia. Zagęszczanie podłoża należy kontynuować do osiągnięcia wskaźnika zagęszczenia nie mniejszego od podanego w tablicy 1. Wskaźnik zagęszczenia należy określać zgodnie z BN-77/8931-12.

Tablica 1. Minimalne wartości wskaźnika zagęszczenia podłoża (I_s)

Strefa korpusu	Minimalna wartość I_s dla:	
	Ruch ciężki i bardzo ciężki	Ruch mniejszy od ciężkiego
Górna warstwa o grubości 20 cm	1,00	1,00
Na głębokości od 20 do 50 cm od powierzchni podłoża	1,00	0,97

W przypadku, gdy gruboziarnisty materiał tworzący podłoże uniemożliwia przeprowadzenie badania zagęszczenia, kontrolę zagęszczenia należy oprzeć na metodzie obciążeń płytowych. Należy określić pierwotny i wtórny moduł odkształcenia podłoża według BN-64/8931-02. Stosunek wtórnego i pierwotnego modułu odkształcenia nie powinien przekraczać 2,2.

Wilgotność gruntu podłoża podczas zagęszczenia powinna być równa wilgotności optymalnej z tolerancją od -20% do +10%.

5.5. Utrzymanie koryta oraz wyprofilowanego i zagęszczonego podłoża

Podłoże (koryto) po wyprofilowaniu i zagęszczeniu powinno być utrzymywane w dobrym stanie.

Jeżeli po wykonaniu robót związanych z profilowaniem i zagęszczeniem podłoża nastąpi przerwa w robotach i Wykonawca nie przystąpi natychmiast do układania warstw nawierzchni, to powinien on zabezpieczyć podłoże przed nadmiernym zawilgoceniem, na przykład przez rozłożenie folii lub w inny sposób zaakceptowany przez Inspektora Nadzoru.

Jeżeli wyprofilowane i zagęszczone podłoże uległo nadmiernemu zawilgoceniu, to do układania kolejnej warstwy można przystąpić dopiero po jego naturalnym osuszeniu.

Po osuszeniu podłoża Inspektor Nadzoru oceni jego stan i ewentualnie zaleci wykonanie niezbędnych napraw. Jeżeli zawilgocenie nastąpiło wskutek zaniedbania Wykonawcy, to naprawę wykona on na własny koszt.

6. KONTROLA JAKOŚCI ROBÓT

6.1. Ogólne zasady kontroli jakości robót

Ogólne zasady kontroli jakości robót podano w OST D-M-00.00.00 „Wymagania ogólne” pkt 6.

6.2. Badania w czasie robót

6.2.1. Częstotliwość oraz zakres badań i pomiarów

Częstotliwość oraz zakres badań i pomiarów dotyczących cech geometrycznych i zagęszczenia koryta i wyprofilowanego podłoża podaje tablica 2.

Tablica 2. Częstotliwość oraz zakres badań i pomiarów wykonanego koryta i wyprofilowanego podłoża

Lp.	Wyszczególnienie badań i pomiarów	Minimalna częstotliwość badań i pomiarów
1	Szerokość koryta	10 razy na 1 km
2	Równość podłużna	co 20 m na każdym pasie ruchu
3	Równość poprzeczna	10 razy na 1 km
4	Spadki poprzeczne ^{*)}	10 razy na 1 km
5	Rzędne wysokościowe	co 100 m
6	Ukształtowanie osi w planie ^{*)}	co 100 m
7	Zagęszczenie, wilgotność gruntu	w 2 punktach na dziennej działce roboczej, lecz nie

	podłoża	rzadziej niż raz na 600 m ²
*) Dodatkowe pomiary spadków poprzecznych i ukształtowania osi w planie należy wykonać w punktach głównych łuków poziomych		

- 6.2.2. Szerokość koryta (profilowanego podłoża)
Szerokość koryta i profilowanego podłoża nie może różnić się od szerokości projektowanej o więcej niż +10 cm i -5 cm .
- 6.2.3. Równość koryta (profilowanego podłoża)
Nierówności podłużne koryta i profilowanego podłoża należy mierzyć 4-metrową łata zgodnie z normą BN-68/8931-04 .
Nierówności poprzeczne należy mierzyć 4-metrową łata. Nierówności nie mogą przekraczać 20 mm.
- 6.2.4. Spadki poprzeczne
Spadki poprzeczne koryta i profilowanego podłoża powinny być zgodne z dokumentacją projektową z tolerancją $\pm 0,5\%$.
- 6.2.5. Rzędne wysokościowe
Różnice pomiędzy rzędnymi wysokościowymi koryta lub wyprofilowanego podłoża i rzędnymi projektowanymi nie powinny przekraczać +1 cm, -2 cm.
- 6.2.6. Ukształtowanie osi w planie
Oś w planie nie może być przesunięta w stosunku do osi projektowanej o więcej niż ± 5 cm dla pozostałych
- 6.2.7. Zagęszczenie koryta (profilowanego podłoża)
Wskaźnik zagęszczenia koryta i wyprofilowanego podłoża określony wg BN-77/8931-12 nie powinien być mniejszy od podanego w tablicy 1.
Jeśli jako kryterium dobrego zagęszczenia stosuje się porównanie wartości modułów odkształcenia, to wartość stosunku wtórnego do pierwotnego modułu odkształcenia, określonych zgodnie z normą BN-64/8931-02 nie powinna być większa od 2,2.
Wilgotność w czasie zagęszczania należy badać według PN-B-06714-17 . Wilgotność gruntu podłoża powinna być równa wilgotności optymalnej z tolerancją od -20% do + 10%.
- 6.3. Zasady postępowania z wadliwie wykonanymi odcinkami koryta (profilowanego podłoża)
Wszystkie powierzchnie, które wykazują większe odchylenia cech geometrycznych od określonych w punkcie 6.2 powinny być naprawione przez spulchnienie do głębokości co najmniej 10 cm, wyrównanie i powtórne zagęszczenie. Dodanie nowego materiału bez spulchnienia wykonanej warstwy jest niedopuszczalne.

7. OBMIAR ROBÓT

- 7.1. Ogólne zasady obmiaru robót
Ogólne zasady obmiaru robót podano w OST D-M-00.00.00 „Wymagania ogólne” pkt 7.
- 7.2. Jednostka obmiarowa
Jednostką obmiarową jest m² (metr kwadratowy) wykonanego i odebranego koryta.

8. ODBIÓR ROBÓT

Ogólne zasady odbioru robót podano w OST D-M-00.00.00 „Wymagania ogólne” pkt 8.
Roboty uznaje się za wykonane zgodnie z dokumentacją projektową, SST i wymaganiami Inspektora Nadzoru, jeżeli wszystkie pomiary i badania z zachowaniem tolerancji wg punktu 6 dały wyniki pozytywne.

9. PODSTAWA PŁATNOŚCI

- 9.1. Ogólne ustalenia dotyczące podstawy płatności
Ogólne ustalenia dotyczące podstawy płatności podano w OST D-M-00.00.00 „Wymagania ogólne” pkt 9.
- 9.2. Cena jednostki obmiarowej
Cena wykonania 1 m² koryta obejmuje:
- prace pomiarowe i roboty przygotowawcze,
 - odspojenie gruntu z przrzutem na pobocze i rozplantowaniem,
 - załadunek nadmiaru odspojonego gruntu na środki transportowe i odwiezienie na odkład lub nasyp,
 - profilowanie dna koryta lub podłoża,
 - zagęszczenie wykonanego koryta,
 - utrzymanie koryta lub podłoża,
 - przeprowadzenie pomiarów i badań laboratoryjnych, wymaganych w specyfikacji technicznej.

10. PRZEPISY ZWIĄZANE

Wg Ogólnej Specyfikacji Technicznej D-04.01.01

**SZCZEGÓŁOWA SPECYFIKACJA
TECHNICZNA**

D.04.03.01.

**OCZYSZCZENIE I SKROPIENIE
WARSTW KONSTRUKCYJNYCH**

**12 – OCZYSZCZENIE WARSTW KONSTRUKCYJNYCH
22 - SKROPIENIE WARSTW KONSTRUKCYJNYCH**

1. WSTĘP

- 1.1. Przedmiot SST .
Przedmiotem niniejszej szczegółowej specyfikacji technicznej są wymagania dotyczące wykonania i odbioru robót związanych z oczyszczeniem i skropieniem warstw konstrukcyjnych nawierzchni w związku z **remontem drogi gminnej w m. Wilkowo Polskie ul. Główna od km 0+000 do km 0+677,40**
- 1.2. Zakres stosowania SST.
Szczegółowa Specyfikacja Techniczna jest stosowana jako dokument przetargowy i kontraktowy przy zleceniu i realizacji robót wymienionych w punkcie 1.1
- 1.3. Zakres robót objętych SST.
Ustalenia zawarte w niniejszej specyfikacji dotyczą zasad prowadzenia robót z związanych z oczyszczeniem i skropieniem warstw konstrukcyjnych nawierzchni i obejmują :
- a/ zakup materiałów ,
 - b/ dostarczenie sprzętu i materiałów na miejsce budowy ,
 - c/ oznakowanie robót ,
 - d/ oczyszczenie warstw bitumicznych ,
 - e) skropienie podbudowy nieasfaltowej kationową emulsją średniorozpadową ilości :
 $0,8 \text{ kg} / \text{m}^2$
 - f) skropienie podbudowy asfaltowej i warstw z mieszanek mineralno asfaltowych kationową emulsją szybkorozpadową w ilości:
 $0,5 \text{ kg} / \text{m}^2$ -przed ułożeniem masy bitumicznej
 - g/ wywiezienie sprzętu ,
 - h/ uporządkowanie miejsca budowy
- 1.4. Określenia podstawowe .
Określenia podane w niniejszej SST są zgodne z obowiązującymi odpowiednimi polskimi normami i z definicjami podanymi w SST D.00.00.00. Wymagania ogólne „pkt. 1 .
- 1.5. Ogólne wymagania dotyczące robót.
Ogólne wymagania dotyczące robót podano w SST D.00.00.00.
" Wymagania ogólne " pkt. 1 .

2.MATERIAŁY.

- Wg OST D-04.03.01 pkt. 2
- 2.1. Ogólne wymagania dotyczące materiałów podano w SST D.00.00.00 "Wymagania Ogólne" .
- 2.2. Materiały do wykonania skropienia istniejącej nawierzchni
Materiałami stosowanymi przy wykonywaniu skropienia warstw konstrukcyjnych są :
- do skropienia podbudowy nieasfaltowej - emulsja asfaltowa kationowa średniorozpadową wg EmA-94 ,
 - do skropienia podbudowy asfaltowej - emulsja asfaltowa kation. szybkorozpadowa wg EmA-94 ,
- 2.3. Wymagania dla materiałów
wymagania dla emulsji asfaltowej kationowej podano w EmA-94 .
- 2.4. Składowanie lepiszcza
Warunki przechowywania nie mogą powodować utraty cech lepiszcza i obniżenia jego jakości .
Lepiszczce należy przechowywać w zbiornikach stalowych wyposażonych w urządzenia grzewcze i zabezpieczonych przed dostępem wody i zanieczyszczeniem .
Dopuszcza się magazynowanie w zbiornikach murowanych , betonowych przy spełnieniu tych samych warunków jak dla stalowych .
Emulsję można magazynować w opakowaniach transportowych lub stacjonarnych zbiornikach pionowych z nalewaniem od dna .
nie należy stosować zbiornika walcowego leżącego , ze względu na tworzenie się na dużej powierzchni cieczy "kożucha" asfaltowego zapychającego później przewody .
Przy przechowywaniu emulsji należy przestrzegać zasad ustalonych przez producenta .

3. SPRZĘT .

- Wg OST D-04.03.01 pkt. 3
- 3.1. Ogólne wymagania dotyczące sprzętu
Ogólne wymagania dotyczące sprzętu podano w SST D.00.00.00. "Wymagania Ogólne".
- 3.2. Oczyszczenie istniejącej nawierzchni należy wykonać następującym sprzętem :
- a) szczotki mechaniczne ,
 - b) sprężarki ,
 - c) zbiorniki z wodą ,
 - d) szczotki ręczne
- 3.3. Skropienie istniejącej nawierzchni należy wykonać następującym sprzętem :
- skrapiaarką lepiszcza o kontrolowanym wydatku lepiszcza wg OST , pkt. 3.3

4. TRANSPORT.

- Wg OST D-04.03.01 pkt . 4
- 4.1. Ogólne wymagania dotyczące transportu podano w SST D.00.00.00."Wymagania ogólne"
- 4.2. Emulsja może być transportowana w cysternach , autocysternach , skrapiaarkach , , beczkach i innych

opakowaniach pod warunkiem , że nie będą korodowały pod wpływem emulsji i nie będą powodowały jej rozpadu . Cysterny muszą być przedzielone przegrodami , a każda przegroda powinna mieć wykroje w dnie umożliwiające przepływ emulsji . Cysterny i zbiorniki muszą być czyste i nie powinny zawierać resztek innych lepiszczy .

5. WYKONANIE ROBÓT

Wg OST D-04.03.01 pkt. 5

- 5.1. Ogólne zasady wykonania robót podano w SST D.00.00.00. "Wymagania ogólne".
- 5.2. *Zakres wykonania robót*
- 5.2.1. Oczyszczenie istniejącej nawierzchni Powierzchnia przed ułożeniem nowej nawierzchni powinna być oczyszczona z wszelkich zanieczyszczeń i luźnego materiału .
- 5.2.2. Skropienie warstw nawierzchni wg OST D-04.03.01 pkt. 5.3
Skropienie warstwy może się rozpocząć po akceptacji Inspektora Nadzoru jej oczyszczenia . Warstwa nawierzchni powinna być skrapiana lepiszczem przy użyciu skrapiaczki , a w miejscach trudno dostępnych ręcznie , za pomocą węża z dyszą rozpryskową .
Temperatura lepiszcza przy skrapianiu musi wynosić od 20 do 40 °C .
Skropiona warstwa powinna być pozostawiona bez jakiegokolwiek ruchu na czas niezbędny do umożliwienia penetracji lepiszcza w warstwę i odparowania wody z emulsji . W zależności od rodzaju emulsji czas ten wynosi od 1 godz. do 24 godz.
Wykonawca jest zobowiązany zabezpieczyć skropioną warstwę przed uszkodzeniem dopuszczając tylko niezbędny ruch budowlany .

6. KONTROLA JAKOŚCI ROBÓT.

Wg OST D-04.03.01 pkt.6.3

- 6.1. Ogólne zasady kontroli jakości robót
Ogólne zasady kontroli jakości robót podano w SST D.00.00.00. "Wymagania ogólne" .
- 6.2. Badania i .kontrola przed przystąpieniem do robót oraz kontrola w czasie robót powinny być zgodne z obowiązującymi normami EmA-94 .
Materiały powinny posiadać odpowiedni atest producenta . Wykonawca jest zobowiązany kontrolować dla każdej dostawy lepkość emulsji .
Akceptacja materiałów przez Inspektora Nadzoru - wizualna.
Przed wszystkim należy zbadać dokładność sprysku podłoża, równomierność oraz wydatek na 1 m²

7. OBMIAŁ ROBÓT

Wg OST D-04.03.01 pkt. 7

- 7.1. Ogólne zasady obmiaru robót podano w SST D.00.00.00. "Wymagania ogólne".
- 7.2. Jednostka obmiarowa. Jednostką obmiaru jest m² .

8. ODBIÓR ROBÓT

Wg OST D-04.03.01 pkt. 8

- 8.1. Ogólne zasady odbioru robót podano w SST D.00.00.00. "Wymagania ogólne" .
Roboty uznaje się za wykonane zgodnie z dokumentacją projektową , SST i wymaganiami Inspektora Nadzoru , jeśli wszystkie pomiary i badania z zachowaniem tolerancji wg pkt. 6 dały wyniki pozytywne .
- 8.2. Odbiór oczyszczonej i skropionej powierzchni jest dokonany na zasadach odbioru robót zanikających i ulegających zakryciu. Do odbioru Wykonawca przedstawia wszystkie wyniki badań z bieżącej kontroli materiałów i robót . Odbioru dokonuje Inspektor Nadzoru na podstawie wyników badań Wykonawcy z bieżącej kontroli jakości materiałów i robót i oględzin warstwy. W przypadku stwierdzenia usterek Inspektor Nadzoru ustali zakres wykonania robót poprawkowych . Roboty te Wykonawca wykona na własny koszt w terminie ustalonym z Inspektorem Nadzoru.

9. Podstawy płatności.

Wg OST D-04.03.01 pkt. 9

- 9.1. Ogólne ustalenia dotyczące podstawy płatności
Ogólne ustalenia dotyczące podstawy płatności podano w SST D.00.00.00. "Wymagania Ogólne" .
- 9.2. Cena jednostki obmiarowej
Cena 1 m² oczyszczenia i skropienia warstw obejmuje :
 - a) oznakowanie robót,
 - b) usunięcie z warstwy zanieczyszczeń,
 - c) dostarczenie emulsji i napełnienie nim skrapiaczek ,
 - d) podgrzanie emulsji do wymaganej temperatury ,
 - e) skropienie powierzchni warstwy emulsją ,
 - f) przeprowadzenie pomiarów i badań laboratoryjnych wymaganych w SST

10. Przepisy związane.

Wg OST 04.03.01.

SST D.00.00.00. p.10.

Warunki Techniczne. Drogowe kationowe emulsje asfaltowe EmA-94 , IBDiM 1994

Instrukcja DP-T14 o dokonywaniu odbioru robót drogowych i mostowych realizowanych na drogach zamiejskich krajowych i wojewódzkich - Załącznik do Zarządzenia nr 7/89 Generalnego Dyrektora Dróg Publicznych z dnia 14 lipca 1989r. wraz z późniejszymi zmianami.

**SZCZEGÓŁOWA SPECYFIKACJA
TECHNICZNA**

D.04.04.02.

**PODBUDOWA Z KRUSZYWA ŁAMANEGO
STABILIZOWANYM MECHANICZNIE**

24 – WYKONANIE PODBUDOWY - WARSTWA 20 CM

1. WSTĘP.

- 1.1. Przedmiot SST.
Przedmiotem niniejszej Szczegółowej Specyfikacji Technicznej są wymagania dotyczące wykonania i odbioru podbudowy z kruszywa łamanego stabilizowanego mechanicznie w związku z **remontem drogi gminnej w m. Wilkowo Polskie ul. Główna od km 0+000 do km 0+677,40**
- 1.2. Zakres stosowania SST.
Szczegółowa Specyfikacja Techniczna jest stosowana jako dokument kontraktowy i przetargowy przy zleceniu i realizacji robót wymienionych w punkcie 1.1.
- 1.3. Zakres robót objętych SST.
Ustalenia zawarte w niniejszej specyfikacji stanowią wymagania przy wykonaniu podbudowy na poszerzeniu i zjazdach bitum, z kruszywa łamanego o ciągłym uziarnieniu stabilizowanego mechanicznie grub. 20.0 cm
- 1.4. Określenia podstawowe.
Podane określenia są zgodne z obowiązującymi odpowiednimi normami i definicjami podanymi w SST D.00.00.00 "Wymagania ogólne" oraz OST D-04.04.00 "Podbudowy z kruszyw . Wymagania ogólne".
- 1.5. Ogólne wymagania dotyczące robót.
Wykonawca robót jest odpowiedzialny za jakość ich wykonania oraz za zgodność z dokumentacją projektową , SST i poleceniami Inspektora Nadzoru.
Ogólne wymagania dotyczące robót podano w SST D.00.00.00. "Wymagania ogólne "

2. MATERIAŁY.

- 2.1. Ogólne wymagania dotyczące materiałów podano w SST D.00.00.00. "Wymagania ogólne"
- 2.2. Materiały do wykonania podbudowy
Do wykonania podbudowy z kruszywa łamanego stabilizowanego mechanicznie należy stosować materiały spełniające wymagania określone w OST D-04.04.00 "Podbudowy z kruszyw . Wymagania ogólne" pkt. 2 , OST D-04.04.02 "Podbudowa z kruszywa łamanego stabilizowanego mechanicznie" ,
Materiałem do wykonania podbudowy z kruszyw łamanych stabilizowanych mechanicznie powinno być kruszywo łamane, uzyskane w wyniku przekruszenia surowca skalnego lub kamieni narzutowych i otoczków.
Kruszywo powinno być jednorodne bez zanieczyszczeń obcych i bez domieszek gliny.
Należy stosować kruszywo o uziarnieniu ciągłym .
- 2.3. Wymagania dla materiałów
- 2.3.1. Uziarnienie kruszywa
Uziarnienie kruszywa powinno być zgodne z wymaganiami podanymi w OST D-04.04.00 "Podbudowa z kruszyw. Wymagania ogólne" pkt 2.3.1.
Krzywa uziarnienia kruszywa powinna być ciągła i nie może przebiegać od dolnej krzywej granicznej uziarnienia do górnej krzywej granicznej uziarnienia na sąsiednich sitach. Wymiar największego ziarna kruszywa nie może przekraczać 2/3 grubości warstwy układanej jednorazowo.
- 2.3.2. Właściwości kruszywa
Kruszywo powinno spełniać wymagania określone w OST D-04.04.00 "Podbudowa z kruszyw. Wymagania ogólne" pkt 2.3.2.

3. SPRZĘT.

- 3.1. Ogólne wymagania dotyczące sprzętu podano w SST D.00.00.00. "Wymagania ogólne"
- 3.2. Sprzęt do wykonania robót
Do wykonania wyrównania nawierzchni kruszywem łamanym stabilizowanym mechanicznie Wykonawca powinien dysponować sprzętem określonym w OST D-04.04.00 "Podbudowy z kruszyw . Wymagania ogólne" pkt. 3 .

4. TRANSPORT.

- 4.1. Ogólne wymagania dotyczące transportu podano w SST D.00.00.00. "Wymagania ogólne"
- 4.2. Transport kruszyw powinien spełniać wymagania postawione w OST D-04.04.00 "Podbudowy z kruszyw . Wymagania ogólne" pkt. 4 .
Materiał można przewozić dowolnym środkiem transportu zaakceptowanym przez Inspektora Nadzoru (ze wskazaniem na samochody samowyładunkowe), taki sposób, aby nie dopuścić do zanieczyszczenia i rozsegregowania materiałów .

5. WYKONANIE ROBÓT.

SST D. 04.04.02.

- 5.1. Ogólne wymagania dotyczące wykonania robót podano w SST D.00.00.00. "Wymagania ogólne" i w OST D-04.04.00 "Podbudowa z kruszyw. Wymagania ogólne" pkt 5.
- 5.2. Przygotowanie podłoża
Przygotowanie podłoża powinno odpowiadać wymaganiom określonym w OST D-04.04.00 "Podbudowa z kruszyw. Wymagania ogólne" pkt 5.2.
Paliki lub szpilki powinny być ustawione w osi drogi i w rzędach równoległych do osi drogi, lub w inny sposób zaakceptowany przez Inspektora Nadzoru.
Rozmieszczenie palików lub szpilek powinno umożliwiać naciągnięcie sznurków lub linek do wytyczenia robót w odstępach nie większych niż co 10 m.
- 5.3. Wytwarzanie mieszanki kruszywa
Mieszankę kruszywa należy wytwarzać zgodnie z ustaleniami podanymi w OST D-04.04.00 "Podbudowa z kruszyw. Wymagania ogólne" pkt 5.3.
Wykonawca na podstawie badań laboratoryjnych przygotowuje recepturę na wytworzenie mieszanki lub przedstawi do sprawdzenia gotową mieszankę zakupioną u producenta kruszyw .
Receptura obejmować musi ustalenie mieszanych frakcji kruszywa oraz wilgotność optymalna dla mieszanych składników . Sporządzona receptura musi być zatwierdzona przez Inspektora Nadzoru .
Wykonawca robót na podstawie zatwierdzonej receptury wykona w mieszarce mieszankę lub przedstawi do sprawdzenia gotową mieszankę zakupioną u producenta .
- 5.4. Wbudowywanie i zagęszczanie mieszanki kruszywa
Mieszanka kruszywa powinna być rozkładana w warstwie o jednakowej grubości, takiej, aby jej ostateczna grubość po zagęszczeniu była równa grubości projektowanej. Grubość pojedynczo układanej warstwy nie może przekraczać 20 cm po zagęszczeniu. Warstwa podbudowy powinna być rozłożona w sposób zapewniający osiągnięcie wymaganych spadków i rzędnych wysokościowych. Jeżeli podbudowa składa się z więcej niż jednej warstwy kruszywa, to każda warstwa powinna być wyprofilowana i zagęszczona z zachowaniem wymaganych spadków i rzędnych wysokościowych. Rozpoczęcie budowy każdej następnej warstwy może nastąpić po odbiorze poprzedniej warstwy przez Inspektora Nadzoru.
Wilgotność mieszanki kruszywa podczas zagęszczania powinna odpowiadać wilgotności optymalnej, określonej według próby Proctora, zgodnie z PN-B-04481 (metoda II). Materiał nadmiernie nawilgocony, powinien zostać osuszony przez mieszanie i napowietrzanie. Jeżeli wilgotność mieszanki kruszywa jest niższa od optymalnej o 20% jej wartości, mieszanka powinna być zwilżona określoną ilością wody i równomiernie wymieszana. W przypadku, gdy wilgotność mieszanki kruszywa jest wyższa od optymalnej o 10% jej wartości, mieszankę należy osuszyć.
Wskaźnik zagęszczenia podbudowy wg BN-77/8931-12 powinien odpowiadać 1,0 wg normalnej próby Proctora , zgodnie z PN-88/B-04481 .
- 5.5. Utrzymanie podbudowy
Podbudowa po wykonaniu, a przed ułożeniem następnej warstwy, powinna być utrzymywana w dobrym stanie. Jeżeli Wykonawca będzie wykorzystywał, za zgodą Inspektora Nadzoru, gotową podbudowę do ruchu budowlanego, to jest obowiązany naprawić wszelkie uszkodzenia podbudowy, spowodowane przez ten ruch. Koszt napraw wynikłych z niewłaściwego utrzymania podbudowy obciąża Wykonawcę robót.

6. KONTROLA JAKOŚCI ROBÓT

- 6.1. Ogólne zasady kontroli jakości robót
Ogólne zasady dotyczące kontroli robót podano w SST D.00.00.00. "Wymagania ogólne" i OST D-04.04.00 "Podbudowa z kruszyw. Wymagania ogólne" pkt 6.
- 6.2. Badania przed przystąpieniem do robót
Przed przystąpieniem do robót Wykonawca powinien wykonać badania kruszyw przeznaczonych do wykonania robót i przedstawić wyniki tych badań Inspektorowi Nadzoru w celu akceptacji materiałów. Badania te powinny obejmować wszystkie właściwości określone w pkt 2 niniejszej SST.
- 6.3. Badania w czasie robót
- 6.3.1 Częstotliwość oraz zakres badań przy budowie podbudowy z kruszyw stabilizowanych mechanicznie

Lp.	Wyszczególnienie badań	Częstotliwość badań	
		Minimalna liczba badań na dziennej działce roboczej	Maksymalna powierzchnia podbudowy przy-padająca na jedno

			badanie (m ²)
1	Uziarnienie mieszanki	2	600
2	Wilgotność mieszanki		
3	Zagęszczenie warstwy		
4	Zawartość zanieczyszczeń obcych		
5	Stopień przekruszenia ziarn	6000 i dla każdej partii kruszywa i przy każdej zmianie kruszywa	
6	Zawartość ziaren nieforemnych		
7	Zawartość zanieczyszczeń organicznych		
8	Granica płynności		
9	Wskaźnik plastyczności		
10	Mrozoodporność		
11	Ścieralność		
12	Wskaźnik piaskowy		

Uziarnienie mieszanki powinno być zgodne z wymaganiami podanymi w pkt 2.3. Próbkę należy pobierać w sposób losowy, z rozłożonej warstwy, przed jej zagęszczeniem. Wyniki badań powinny być na bieżąco przekazywane Inspektorowi Nadzoru.

6.3.2 Wilgotność mieszanki

Wilgotność mieszanki powinna odpowiadać wilgotności optymalnej, określonej według próby Proctora, zgodnie z PN-B-04481 (metoda II), z tolerancją +10% -20% .

Wilgotność należy określić według PN-B-06714-17 .

6.3.3 Zagęszczenie podbudowy

Zagęszczenie każdej warstwy powinno odbywać się aż do osiągnięcia wymaganego wskaźnika zagęszczenia.

Zagęszczenie podbudowy należy sprawdzać według BN-77/8931-12 . W przypadku, gdy przeprowadzenie badania jest niemożliwe ze względu na gruboziarniste kruszywo, kontrolę zagęszczenia należy oprzeć na metodzie obciążeń płytowych, wg BN-64/8931-02 i nie rzadziej niż raz na 5000 m², lub według zaleceń Inspektora Nadzoru.

Zagęszczenie podbudowy stabilizowanej mechanicznie należy uznać za prawidłowe, gdy stosunek wtórnego modułu E_2 do pierwotnego modułu odkształcenia E_1 jest nie większy od 2,2 dla każdej warstwy konstrukcyjnej podbudowy.

$$\frac{E_2}{E_1} \leq 2,2$$

6.4. Wymagania dotyczące cech geometrycznych podbudowy

Kontrola jakości wykonanych robót wg zał. nr 6 Rozporządzenia MTiGM z 2 marca 1999 r w sprawie warunków technicznych , jakim powinny odpowiadać drogi publiczne i ich usytuowanie

Dopuszczalne odchylenia dla rzędnych wysokościowych +0 , -1 cm:

Dopuszczalne odchylenia dla równości podłużnej ≤ 13 mm (pomiar co 10 m) .

Dopuszczalne odchylenia dla spadków poprzecznych 0,5% .

Dopuszczalne odchylenia dla równości poprzecznej ≤ 18 mm (pomiar wykonywany co 5 m , a liczba pomiarów nie mniejsza niż 20) .

Grubość podbudowy nie może się różnić od grubości projektowanej o więcej niż:

- dla podbudowy zasadniczej $\pm 10\%$,
- dla podbudowy pomocniczej +10%, -15%.

Nośność podbudowy

- moduł odkształcenia wg BN-64/8931-02 powinien być zgodny z podanym w tablicy ,
- ugięcie sprężyste wg BN-70/8931-06 powinno być zgodne z podanym w tablicy 4.

Tablica - cechy podbudowy

Podbudowa z kruszywa o wskaźniku w_{nos} nie mniejszym niż, %	Wymagane cechy podbudowy				
	Wskaźnik zagęszczenia I_s nie mniejszy niż	Maksymalne ugięcie sprężyste pod kołem, mm		Minimalny moduł odkształcenia mierzony płytą o średnicy 30 cm, MPa	
		40 kN	50 kN	od pierwszego obciążenia E_1	od drugiego obciążenia E_2
60	1,0	1,40	1,60	60	120
80	1,0	1,25	1,40	80	140
120	1,03	1,10	1,20	100	180

- 6.5. Zasady postępowania z wadliwie wykonanymi odcinkami podbudowy
Zasady postępowania z wadliwie wykonanymi odcinkami podbudowy podano w OST D-04.04.00 "Podbudowa z kruszyw. Wymagania ogólne" pkt 6.5.

7. OBMIAŁ ROBÓT

- 7.1. Ogólne zasady obmiaru robót
Ogólne zasady obmiaru robót podano w OST D-04.04.00 "Podbudowa z kruszyw. Wymagania ogólne" pkt 7.
- 7.2. Jednostka obmiarowa
Jednostką obmiarową jest m^2 (metr kwadratowy) wykonanej i odebranej podbudowy z kruszywa łamanego stabilizowanego mechanicznie.

8. ODBIÓR ROBÓT

Ogólne zasady odbioru robót podano w OST D-04.04.00 "Podbudowa z kruszyw. Wymagania ogólne" pkt 8.

9. PODSTAWA PŁATNOŚCI

- 9.1. Ogólne ustalenia dotyczące podstawy płatności
Ogólne ustalenia dotyczące podstawy płatności podano w OST D-04.04.00 "Podbudowa z kruszyw. Wymagania ogólne" pkt 9.
- 9.2. Cena jednostki obmiarowej
Cena wykonania $1 m^2$ podbudowy obejmuje:
- prace pomiarowe i roboty przygotowawcze,
 - oznakowanie robót,
 - sprawdzenie i ewentualną naprawę podłoża,
 - przygotowanie mieszanki z kruszywa, zgodnie z receptą,
 - dostarczenie mieszanki na miejsce wbudowania,
 - rozłożenie mieszanki,
 - zagęszczenie rozłożonej mieszanki,
 - przeprowadzenie pomiarów i badań laboratoryjnych określonych w specyfikacji technicznej,
 - utrzymanie podbudowy w czasie robót.

10. PRZEPISY ZWIĄZANE

Normy i przepisy związane podano w OST D-04.04.00 "Podbudowa z kruszyw. Wymagania ogólne" pkt 10.

SZCZEGÓŁOWA SPECYFIKACJA

TECHNICZNA

D.04.05.01.

**WZMOCNIENIE SŁABEGO PODŁOŻA POPRZEZ
WYKONANIE WARSTWY Z GRUNTU I KRUSZYWA
STABILIZOWANEGO CEMENTEM**

**31 – WZMOCNIENIE SŁABEGO PODŁOŻA POPRZEZ WYKONANIE
WARSTWY Z GRUNTU STABILIZOWANEGO CEMENTEM
GRUBOŚCI 10,0 CM**

1. WSTĘP.

1.1. Przedmiot SST.

Przedmiotem niniejszej Szczegółowej Specyfikacji Technicznej SST są wymagania dotyczące wykonania i odbioru wzmocnienia słabego podłoża poprzez wykonanie pod konstrukcją jezdni warstwy z gruntu stabilizowanego cementem, wytworzonego w betoniarnie na miejscu o wytrzymałości $R_m = 5,0$ MPa i grubości 15.0 cm w związku z **remontem drogi gminnej w m. Wilkowo Polskie ul. Główna od km 0+000 do km 0+677,40**

1.2. Zakres stosowania SST.

Szczegółowa Specyfikacja Techniczna SST stanowi dokument przetargowy i kontraktowy przy zleceniu i realizacji robót na drogach w zakresie wymienionym w p.1.1.

1.3. Zakres robót objętych SST.

Ustalenia zawarte w niniejszej specyfikacji dotyczą prowadzenia robót przy wzmocnieniu słabego podłoża poprzez wykonanie warstwy z gruntu stabilizowanego cementem wytworzonego w betoniarnie.

1.4. Określenia podstawowe.

1.4.1. Stabilizacja gruntu cementem - proces technologiczny polegający na zmieszaniu spulchnionego gruntu z optymalną ilością cementu i wody z wyrównaniem i zagęszczeniem wytworzonej mieszanki.

1.4.2. Pozostałe określenia są zgodne z obowiązującymi, odpowiednimi polskimi normami i z definicjami podanymi w SST D.00.00.00 "Wymagania ogólne".

1.5. Ogólne wymagania dotyczące robót.

Wykonawca jest odpowiedzialny za jakość ich wykonania oraz za zgodność z dokumentacją projektową SST i z poleceniami Inspektora Nadzoru.

Ogólne wymagania dotyczące robót podano w SST D.00.00.00 "Wymagania Ogólne".

2. MATERIAŁY.

Materiałami stosowanymi przy wykonaniu warstwy z gruntu stabilizowanego cementem według zasad niniejszej ST są:

2.1. Cement.

Należy stosować cement marki 25, portlandzki zgodnie ze wskazaniem SST lub zaleceniami Inspektora Nadzoru, wydanymi w oparciu o wyniki badań laboratoryjnych. Cement powinien spełniać wymagania podane w normach:

- PN-88/B-30000 Cement portlandzki,
- PN-88/B-04300 Cement. Metody badań. Oznaczenie cech fizycznych.

Cement używany stabilizacji gruntu pod względem wytrzymałości na ściskanie, początku i końca czasu wiązania i równomierności zmiany objętości powinien spełniać wymagania podane w w/w normach.

2.2. Grunt.

Obowiązujące normy:

- PN-86/B-02480 "Grunty budowlane. Określenia, symbole i opis gruntów"
- PN-88/B-04481 "Grunty budowlane. Badania próbek gruntu"
- PN-66/B-06714 "Kruszywa mineralne. Kruszywo kamienne budowlane. Badania techniczne"
- PN-76/B-06714 "Kruszywa mineralne. Badania. Postanowienia ogólne"
- BN-64/8931-01 "Drogi samochodowe. Oznaczenie wskaźnika piaskowego"

Wymagania dla kruszywa naturalnego lub doziarnionego:

- zawartość w mieszance mineralnej frakcji > 2 mm > 30 %
- zawartość w mieszance mineralnej frakcji < 0.075 mm < 15 %
- odczyn pH 5.0-8.0 - zawartość siarczanów $SO_3 < 1$ %
- zawartość części organicznych < 1 %
- wskaźnik piaskowy $20 < WP < 50$

2.3. Woda.

Do wykonania gruntu stabilizowanego cementem należy stosować wodę odpowiadającą wymaganiom normy PN-88/B-32250 "Materiały budowlane. Woda do betonów i zapraw". Zaleca się stosowanie wody pitnej wodociągowej. Stosowanie jej nie wymaga przeprowadzenia badań.

W przypadku poboru wody z innego źródła należy przeprowadzić bieżącą kontrolę zgodnie z PN-76/C-04630:

- zabarwienie - nie powinna wykazać,
- zapach - nie powinna wydzielać zapachu gnilnego,

- zawiesina - nie powinna zawierać grudek , kłaczków ,
- pH - co najmniej 6 przy badaniu papierkiem wskaźnikowym .

3. SPRZĘT.

- 3.1. Betoniarnia nie może zakłócać warunków ochrony środowiska tj. powodować zapylenia terenu , zanieczyszczenia wód i wywoływać hałas powyżej dopuszczalnych norm . Wydajność betoniarni musi zapewnić zapotrzebowanie dla danej budowy . Betoniarnia musi posiadać pełne wyposażenie gwarantujące właściwą jakość wytworzonej mieszanki . Minimalna pojemność zasypowa betoniarki - 1000 l (dm³) . Dozowanie wagowe kruszywa i cementu z dokładnością + 3 % . Dozowanie wody objętościowe przy pomocy objętościomierza przepływowego . Zabrania się stosowania betoniarek wolnospadowych .
- 3.2. Układanie warstwy podbudowy z gruntu stabilizowanego cementem wykonywane będzie równiarką lub układarką do mieszanki betonowej .
- 3.3. Sprzęt do zagęszczania podłoża z gruntu stabilizowanego cementem ;
- walec ogumiony średni lub ciężki o regulowanym ciśnieniu w oponach ,
 - walec gadki stalowy wibracyjny dwuwałowy , prowadzony ,
 - płyta wibracyjna lekka lub ciężka .
- Wybór urządzeń do zagęszczania pozostawia się Wykonawcy w zależności od jego możliwości i warunków terenowych - szerokości zagęszczonej warstwy .
- 3.4. Użyty przez Wykonawcę sprzęt mechaniczny do wykonania warstwy z gruntu stabilizowanego cementem musi być sprawny technicznie i uzyskać akceptację Inspektora Nadzoru .

4. TRANSPORT.

- 4.1. Transport kruszywa do betoniarni odbywać się może dowolnymi środkami transportu , zabezpieczającymi kruszywo przed zanieczyszczeniem i zmieszaniem z innymi asortymentami kruszywa podczas transportu .
- 4.2. Transport cementu odbywać się musi w sposób chroniący go przed zawilgoceniem , zbryleniem i zanieczyszczeniem .
- Przewiduje się transport cementu do wytwórni betonu - luzem , w cysternach przystosowanych do przewozu materiałów sypkich .
- 4.3. Transport mieszanki odbywać się musi samochodami samowładowymi . Samochody charakteryzować powinny się dużą pojemnością .
- Czas transportu mieszanki nie może przekraczać jednej godziny przy temperaturze poniżej +15 °C i 20 minut przy temperaturze otoczenia 15-30 °C .
- Środki transportu powinny umożliwić przewóz mieszanki betonowej do miejsca jej wbudowania bez zmiany konsystencji i bez rozsegregowania przed rozpoczęciem twardnienia . Mieszanka w czasie transportu powinna być chroniona od wpływów atmosferycznych takich jak : opady , nasłonecznienie , wiatry . Przy braku osłon w konstrukcji środków transportowych należy stosować przykrycia (folia , brezent) .

5. WYKONANIE ROBÓT.

- 5.1. Ogólne warunki wykonania robót podano w SST D.00.00.00 "Wymagania ogólne" .
- 5.2. Zakres wykonywanych robót
- 5.2.1. Wytyczne do zaprojektowania gruntu stabilizowanego cementem .
- Za przygotowanie receptury odpowiada Wykonawca robót , który przedstawi ją Inspektorowi Nadzoru do zatwierdzenia . Receptura powinna być opracowana dla konkretnych materiałów , zaakceptowanych wcześniej przez Inspektora Nadzoru do wbudowania i przy wykorzystaniu reprezentatywnych próbek materiałów . Receptura zostanie opracowana przez laboratorium wskazane przez Inspektora Nadzoru (na koszt Wykonawcy) . Laboratorium dokona poboru reprezentatywnych próbek ze składowiska w obecności Wykonawcy . Receptura powinna być opracowana w oparciu o następujące źródła :
- założenia materiałowe ujęte w PZJ ,
 - wytyczne niniejszej specyfikacji
 - normę BN-68/8933-08 "drogi samochodowe . Podbudowa z gruntów stabilizowanych cementem" ,
 - wyniki wykonywanych badań materiałów .
- 5.2.2. Warunki prowadzenia produkcji mieszanki
- Grunt stabilizowany cementem może być produkowany od 15 kwietnia do 15 października przy temperaturze otoczenia powyżej 5 °C . Ewentualne rozszerzenie tego okresu może nastąpić po wyrażeniu zgody przez Inspektora

Nadzoru , w przypadku stwierdzenia dobrych warunków pogodowych tj. temp. powyżej 5 °C , nie występowania przymrozków oraz opadów deszczu .Produkcja może odbywać się jedynie na podstawie receptury laboratoryjnej , opracowanej w laboratorium wskazanym przez Inspektora Nadzoru i zatwierdzonej przez niego . Wykonawca musi posiadać na budowie własne laboratorium lub też za zgodą Inspektora Nadzoru zleci nadzór niezależnemu laboratorium .

Inspektor Nadzoru będzie dysponował własnym laboratorium lub też będzie korzystał z laboratorium Wykonawcy , uczestnicząc w badaniach .

5.2.3. Zagęszczanie warstwy gruntu stabilizowanego cementem .

Zagęszczanie warstwy należy przeprowadzić zawsze od krawędzi najniższej do najwyższej , dla danego przekroju poprzecznego. Wszelkie manewry walca należy przeprowadzać płynnie , między innymi rozpoczęcie i zakończenie przejazdu , zmiana kierunku przejazdu nie może powodować szarpnięć . Zagęszczanie mieszanki musi być zakończone nie później niż w ciągu 5 godzin , licząc od rozpoczęcia mieszania gruntu z cementem w betoniarnie .

Wskaźnik zagęszczenia mieszanki powinien wynosić $I_S > 0.97$, określony zgodnie z normą BN-77/8931-12 .

Sprzęt do zagęszczania podbudowy z gruntu stabilizowanego cementem opisano w punkcie 3 niniejszej specyfikacji .

$I_S = [\delta_0 / \delta_{op}] \times 100$ gdzie :

δ_0 - gęstość objętościowa gruntocementu (g/cm³) określona za pomocą cylindra trójdzielnego bezpośrednio po wykonaniu odcinka .

δ_{op} - gęstość objętościowa gruntocementu (g/cm³) określona w cylindrze Proctora (metoda I) bezpośrednio na budowie w trakcie wykonywania odcinka .

5.2.7 Warunki dojrzewania wykonanej warstwy .

wymagana jest pielęgnacja wykonanej warstwy z gruntu stabilizowanego cementem przez okres min. 7 dni , poprzez polewanie wodą odpowiadającą wymaganiom jak w punkcie 2.3 niniejszej SST . Nie należy dopuścić do wyschnięcia warstwy gruntu stabilizowanego cementem , aby nie powstały pęknięcia skurczowe . Pielęgnacja wykonanej warstwy można przeprowadzić również poprzez skropienie warstwy emulsją asfaltową , asfaltem D200 lub D300 w ilości 0.5+-1 kg/m²

5.2.8 Efekt końcowy .

Zagęszczona warstwa ulepszonego podłoża z gruntu stabilizowanego cementem powinna charakteryzować się następującymi cechami :

- jednorodnością podłoża ,
- prawidłową równością podłoża .

Nierówności mierzone łątą lub planografem nie mogą przekroczyć 9 mm .

Ilość miejsc wykazujących odchylenia nie może przekraczać 15 na 1 km oraz 2 na jednym hektometrze .

6. KONTROLA JAKOŚCI ROBÓT.

6.1. Ogólne warunki wykonania robót podano w SST D 00.00.00 "Wymagania ogólne" .

6.2. Kontrole i badania w trakcie wykonywania robót .

Badania w czasie prowadzenia robót polegają na sprawdzeniu przez Inspektora Nadzoru na bieżąco , w miarę postępu robót , jakości używanych przez Wykonawcę materiałów i zgodności wykonywanych robót z projektem i wymaganiami niniejszej specyfikacji :

- badanie dostaw materiałów ,
- kontynuacja badań nowych dostaw ,
- badania jakości produkowanej mieszanki na budowie .

Wykonawca w obecności Inspektora Nadzoru wykona 1 serię (6 próbek) z każdej dziennej działki roboczej do badania wytrzymałości na ściskanie .

Wytrzymałość próbek nasyconych wodą na ściskanie po 28 dniach :

- ulepszone podłoże o $R_m = 3,5 - 5,0$ MPa .

W czasie wykonywania warstwy z gruntu stabilizowanego cementem Wykonawca zobowiązany jest kontrolować :

- jednorodność układanej warstwy ,
- prawidłowość cech geometrycznych (szerokość , grubość , równość podłużna i poprzeczna)

Bieżąca kontrola obejmuje wizualne sprawdzenie wszystkich elementów procesu technologicznego oraz zaakceptowania przez Inspektora Nadzoru wyników badań laboratoryjnych Wykonawcy , po uprzednim zapoznaniu się z nimi .

6.3. Badania odbiorcze

6.3.1. Badanie wytrzymałości na ściskanie .

Badanie polega na ściśnięciu w laboratorium Zamawiającego dostarczonych próbek (6 próbek z każdej dziennej działki roboczej). Wytrzymałość próbek nasyconych wodą na ściskanie po 28 dniach dla ulepszenia podłoża $R_{28} = 3,5 - 5,0$ MPa .

- 6.3.2. Pomiar nierówności podłużnej warstwy .
Pomiar zostanie wykonany w sposób ciągły planografem lub łata przykładaną co 20 m .
- 6.3.3. Pomiar nierówności poprzecznej warstwy .
pomiar powinien następować co 100 m przy użyciu łaty .
- 6.3.4. Pomiar szerokości warstwy .
Pomiaru dokonuje się co 100 m .
- 6.3.5. pomiar spadków poprzecznych .
Pomiaru dokonuje się co 100 m , w 5 miejscach na łukach .
- 6.3.6. Kontrola stanu zewnętrznego .
Wygląd zewnętrzny warstwy powinien być jednolity tj. bez miejsc porowatych i łuszczących się . Złącza poprzeczne powinny być związane .

7. OBMIAR ROBÓT.

Jednostką obmiaru wykonanej warstwy ulepszonego podłoża z gruntu stabilizowanego cementem jest 1 m^2 .
Ogólne zasady obmiaru podano w SST D.00.00.00 “Wymagania ogólne”

8. ODBIÓR ROBÓT.

Ogólne zasady odbioru robót podano w SST D.00.00.00 “Wymagania ogólne” . Inspektor Nadzoru oceni wyniki badań i pomiarów przedłożone przez wykonawcę zgodnie z niniejszą SST . W wypadku stwierdzenia usterek , Inspektor Nadzoru ustali zakres robót poprawkowych do wykonania . Wykonawca wykona je na koszt własny w ustalonym terminie .

9. PODSTAWA PŁATNOŚCI.

Ogólne wymagania dotyczące płatności określone zostały w SST D.00.00.00 “Wymagania ogólne” .
Płatność za 1 m^2 wykonanej warstwy należy przyjmować zgodnie z obmiarem i oceną jakości robót wykonanych , na podstawie pomiarów i wyników badań laboratoryjnych .

Cena wykonania robót dla ulepszonego podłoża wykonanego metodą na miejscu obejmuje :

- prace pomiarowe i przygotowawcze ,
- oznakowanie robót ,
- zakup materiałów do produkcji mieszanki ,
- wytworzenie mieszanki na podstawie zatwierdzonej przez Inspektora Nadzoru receptury laboratoryjnej ,
- transport mieszanki do miejsca wbudowania ,
- rozłożenie z odpowiednim zagęszczeniem mieszanki ,
- pielęgnacja wykonanej warstwy przez polewanie wodą ,
- przeprowadzenie niezbędnych badań laboratoryjnych i pomiarów wymaganych w specyfikacji .

10. Przepisy związane.

BN-68/8933-08 “Drogi samochodowe. Podbudowa z gruntu stabilizowanego cementem”
PN-86/B-02480 “Grunty budowlane. Określenia , symbole i opis gruntów”
PN-88/B-04481 “Grunty budowlane . Badanie próbek”
BN-64/8931-01 “Drogi samochodowe . Oznaczenie wskaźnika piaskowego”
PN-88/B-30000 “Cement portlandzki”
PN-88/B-04300 “Cement. Metody badań. Oznaczenie cech fizycznych”
PN-88/6731-08 “Cement . Transport i przechowywanie” .
PN-88/B-32250 “Materiały budowlane . woda do betonów i zapraw”
BN-77/8931-12 “Oznaczenie wskaźnika zagęszczenia gruntu”

SZCZEGÓŁOWA SPECYFIKACJA TECHNICZNA

D-05.03.05

**NAWIERZCHNIA Z BETONU ASFALTOWEGO
WARSTWA ŚCIERALNA NA KR 2**

1. Wstęp

1.1. Przedmiot SST

Przedmiotem niniejszej Szczegółowej Specyfikacji Technicznej są wymagania szczegółowe dotyczące wykonania i odbioru robót związanych z wykonaniem warstwy ścieralnej z betonu asfaltowego dla kategorii ruchu KR2 w związku z **remontem drogi gminnej w m. Wilkowo Polskie ul. Główna od km 0+000 do km 0+677,40**

1.2. Zakres stosowania SST

Niniejsza Szczegółowa Specyfikacja Techniczna jest stosowana jako dokument przetargowy i kontraktowy przy zlecaniu i realizacji Robót wymienionych w pkt. 1.1.

1.3. Zakres Robót objętych SST

Ustalenia zawarte w niniejszej Szczegółowej Specyfikacji Technicznej dotyczą zasad prowadzenia robót związanych z wykonaniem warstwy ścieralnej z betonu asfaltowego 0/12,8 o stabilności > 5,5 kN, grub. 5,0 cm.

1.4. Określenia podstawowe

1.4.1. Mieszanka mineralna - mieszanka kruszywa i wypełniacza kamiennego o określonym składzie i uziarnieniu.

1.4.2. Mieszanka mineralno-asfaltowa - mieszanka mineralna z odpowiednią ilością asfaltu, wytworzona w określony sposób, spełniająca określone wymagania.

1.4.3. Beton asfaltowy - mieszanka mineralno-asfaltowa o uziarnieniu równomiernie stopniowanym, ułożona i zagęszczona.

1.4.4. Pozostałe określenia podane w niniejszej SST są zgodne z zamieszczonymi w SST D-00.00.00. "Wymagania ogólne" pkt. 1.4.

1.4.5. Wykonawca jest odpowiedzialny za jakość wykonanych robót oraz za ich zgodność z Rysunkami, Specyfikacją Techniczną.

1.5. Ogólne wymagania dotyczące Robót

Ogólne wymagania dotyczące Robót podano w SST D-00.00.00. "Wymagania ogólne" pkt. 1.5.

Wykonawca jest odpowiedzialny za jakość wykonanych robót, oraz za ich zgodność z Rysunkami oraz poleceniami Inżyniera.

2. Materiały

Ogólne wymagania dotyczące materiałów, ich pozyskiwania i składowania podano w SST D-00.00.00. "Wymagania ogólne" pkt. 2.

Poszczególne rodzaje materiałów powinny pochodzić ze źródeł zatwierdzonych przez Inżyniera. W przypadku zmiany pochodzenia materiału należy, po wykonaniu odpowiednich badań, opracować skorygowaną receptę.

2.1. Rodzaje materiałów

Rodzaje materiałów stosowanych do mieszanki betonu asfaltowego podano w tablicy 1.

Tablica 1 Wymagania wobec materiałów do mieszanki betonu asfaltowego

Lp.	Rodzaj materiału	Wymagania
1.	Kruszywo łamane granulowane: - ze skał magmowych - ze skał osadowych - z surowca sztucznego (żuźle pomiedziowe i stalownicze)	kl. I , II gat. 1, 2 wg PN-B-11112, PN-B-11115:1998
2.	Kruszywo łamane zwykłe	kl. I, II; gat.1, 2 wg PN-B-11112
3	Żwir i mieszanka	kl. I, II wg PN-B-11111:1996
4	Grys i żwir kruszony z naturalnie rozdrobnionego surowca skalnego wg WT/MK-CZDP 84	kl. I, II; gat.1, 2
5.	Piasek łamany 0,075/2 lub mieszanka drobna granulowana	spełniająca wymagania PN-B-11112
6	Piasek	gat. 1, 2 wg PN-B-11113
7	Mączka wapienna	gat I wg. Zeszytu 56 IBDiM
8	Asfalt 50/70	Zgodny z tablicą 5 SST
9	Środek adhezyjny	wg Aprobaty Technicznej
10	Taśma bitumiczna	wg Aprobaty Technicznej

Nie dopuszcza się do stosowania w betonie asfaltowym do warstwy ścieralnej grysów bazaltowych z oznakami zgorzeli „słonecznej”. Zaleca się stosowanie mieszanki grysów o zróżnicowanej odporności na ścieranie i polerowanie.

2.2. Wymagania szczegółowe wobec materiałów

2.2.1. Kruszywa

W zależności od kategorii ruchu i warstwy należy stosować kruszywa podane w tablicy 1.

Składowanie kruszywa powinno odbywać się w warunkach zabezpieczających je przed zanieczyszczeniem i zmieszaniem z innymi asortymentami kruszywa lub jego frakcjami.

2.2.2. Wypełniacz

Do mieszanki betonu asfaltowego należy stosować mączkę wapienną spełniającą wymagania dla gatunku I określone w „Wytyczne Badań I Kryteria Oceny Mączek Wapiennych do Mieszanek Mineralno-Asfaltowych” Zeszyt No 56, IBDiM, Warszawa 1998 o parametrach podanych w tablicy 2.

Tablica 2. Wymagania wobec mączki wapiennej

Lp.	Cechy materiału	Gatunek I	Badania wg. Zeszytu 56 IBDiM p.
1	Wilgotność mączki mineralnej nie więcej niż %	1,0	4.5.1
2	Górna granica wielkości ziarna mączki wapiennej odpowiadająca wymiarowi oczek sit kontrolnych, mm	0,5	4.5.2
3	Zawartość wypełniacza w mączce wapiennej nie mniej niż %	80,0	4.5.2
4	Zawartość części rozpuszczalnych w wodzie r, nie więcej niż, %	1,2	4.5.3
5	Oznaczanie zawartości minerałów ilastych; wskaźnik błękitu metylenowego nie więcej niż	0,8	4.5.5.1
6	Oznaczanie właściwości usztywniających wypełniacza wg. PiK, ΔT nie więcej niż, oC	20,0	4.5.6

2.2.3. Asfalt

Do wytwarzania mieszanki betonu asfaltowego na warstwę ścieralną należy stosować asfalt 50/70 o właściwościach odpowiadających wymaganiom w tablicy 3.

Tablica 3. Wymagania dla asfaltu 50/70

Lp.	Właściwości	Wymagania	Badania wg
1.	Penetracja 25 ^o C, 0,1 mm	50-70	PN-EN-1426
2.	Temperatura mięknięcia, ^o C	46-54	PN-EN-1427
3.	Temperatura zapłonu nie mniej niż ^o C	230	PN-EN-22592
4.	Zawartość składników rozpuszczalnych nie mniej niż % m/m	99	PN-EN-12592
5.	Zmiana masy po starzeniu (ubytek lub przyrost) nie więcej niż % m/m	0,5	PN-EN-12607-1
6.	Pozostała penetracja po starzeniu nie mniej niż %	50	PN-EN-1426
7.	Temperatura mięknięcia po starzeniu nie mniej niż ^o C	48	PN-EN-1427
8.	Zawartość parafiny nie więcej niż %	1,0	PN-EN-12606-1
9.	Wzrost temperatury mięknięcia po starzeniu nie więcej niż ^o C	9	PN-EN-1427
10.	Temperatura łamliwości, nie więcej niż, ^o C	-8	PN-EN-12593

2.2.4. Środek adhezyjny

Do mieszanki betonu asfaltowego należy stosować środek adhezyjny bez względu na rodzaj użytego kruszywa. Środek adhezyjny użyty do wytworzenia mieszanki betonu asfaltowego powinien posiadać Aprobatę Techniczną IBDiM i być zaakceptowany przez Inżyniera.

2.2.5. Emulsja asfaltowa i taśma bitumiczna

Do uszczelniania połączeń działek roboczych, oraz złącza podłużnego układanych pasów można stosować posmarowanie emulsją asfaltową lub oklejenie taśmą bitumiczną posiadającą Aprobatę Techniczną IBDiM.

2.3. Dostawy materiałów

Za dostawy materiałów odpowiedzialny jest Wykonawca robót zgodnie z ustaleniami określonymi w SST D-00.00.00 „Wymagania ogólne”.

Do obowiązku Wykonawcy należy takie zorganizowanie dostaw materiałów do wytwarzania mieszanki betonu asfaltowego, aby zapewnić nieprzerwaną pracę otaczarki w trakcie wykonywania dziennej działki roboczej.

Każda dostawa asfaltu, kruszywa i wypełniacza musi być zaopatrzona w deklarację zgodności o treści według PN-EN-45014:1993, wydaną przez dostawcę.

2.4. Składowanie materiałów

2.4.1. Składowanie kruszywa

Składowanie kruszywa powinno odbywać się w warunkach zabezpieczających je przed zanieczyszczeniem i zmieszaniem z innymi rodzajami lub frakcjami kruszywa.

2.4.2. Składowanie wypełniacza

Wypełniacz należy składować w silosach wyposażonych w urządzenia do aeracji.

2.4.3. Składowanie asfaltu

Asfalt powinien być składowany w zbiornikach, których konstrukcja i użyte do ich wykonania materiały wykluczają możliwość zanieczyszczenia asfaltu. Zbiorniki powinny być wyposażone w automatyczne urządzenia grzewcze - olejowe, parowe lub elektryczne. Nie dopuszcza się ogrzewania asfaltu otwartym ogniem.

Zbiornik roboczy otaczarki powinien być izolowany termicznie, posiadać automatyczny system grzewczy zdolny do utrzymania zadanej temperatury z tolerancją $\pm 5^{\circ}\text{C}$ oraz posiadać układ cyrkulacji asfaltu.

Zaleca się stosowanie izolowanych termicznie metalowych zbiorników pionowych, wyposażonych w elektryczny system grzewczy.

2.4.4. Składowanie środka adhezyjnego

Składowanie środka adhezyjnego jest dozwolone tylko w oryginalnych opakowaniach producenta w warunkach podanych w Aprobacie Technicznej.

3. Sprzęt

Ogólne wymagania dotyczące sprzętu podano w SST D-00.00.00. "Wymagania ogólne" pkt. 3.

3.1. Wytwórnia mieszanki mineralno-bitumicznej

Mieszankę betonu asfaltowego należy produkować przy zastosowaniu sterowanej komputerem wytwórnii (otaczarki) o mieszaniu cyklicznym, posiadającej wydajność minimum 30 t/h, wyposażonej w izolowany termicznie silos gotowej mieszanki o pojemności nie mniejszej niż połowa wydajności godzinowej.

Dozowanie składników mieszanki mineralno-asfaltowej powinno być wagowe. Odchyłki masy dozowanych składników (w stosunku do masy poszczególnych składników zarobu) nie powinny być większe od $\pm 2\%$.

Dozowanie wagowe lub objętościowe środka adhezyjnego do asfaltu powinno odbywać się poprzez wtrysk odpowiedniej porcji do asfaltu w trakcie jego podawania do mieszalnika otaczarki.

3.2. Układarka mieszanek mineralno-bitumicznych

Układanie mieszanki powinno być wykonywane przy użyciu mechanicznej układarki. Układarka winna posiadać między innymi następujące podzespoły :

- automatyczne sterowanie pozwalające na ułożenie warstwy zgodnie z założoną niweletą i grubością,
- płytę wibracyjną do wstępnego zagęszczenia mieszanki,
- urządzenia do podgrzewania płyty wibracyjnej.

Tylko wyjątkowo dopuszcza się ręczne ułożenie warstwy w miejscach niedostępnych dla sprzętu mechanicznego, przy czym szczególną uwagę należy zwrócić na zagęszczenie takich powierzchni, niedostępnych dla walców i dogęszczać je przy pomocy płyt wibracyjnych.

3.3. Walce do zagęszczania

Należy stosować, walce stalowe gładkie średnie i ciężkie z wibracją w zakresie 35 – 50 Hz, ogumione ciężkie o regulowanym ciśnieniu w oponach.

4. Transport

Ogólne wymagania dotyczące transportu podano w SST D 00.00.00. "Wymagania ogólne" pkt.4.

4.1. Transport kruszywa

Kruszywo można przewozić dowolnymi środkami transportu w warunkach zabezpieczających je przed zanieczyszczeniem i zmieszaniem z innymi rodzajami lub frakcjami kruszywa.

4.2. Transport wypełniacza

Wypełniacz należy przewozić luzem w odpowiednich cysternach przystosowanych do transportu materiałów sypkich, umożliwiających rozładunek pneumatyczny. W czasie przeladunku oraz transportu wypełniacz należy chronić przed zawilgoceniem, zbrzyleniem i zanieczyszczeniem.

4.3. Transport asfaltu

Asfalt należy przewozić izolowanymi termicznie cysternami wyposażonymi w instalacje umożliwiające podłączenie cystern do urządzeń grzewczych lub wyposażonymi we własne urządzenia grzewcze.

4.4. Transport środka adhezyjnego

Środek adhezyjny, w opakowaniach fabrycznych, może być przewożony dowolnymi środkami transportu.

4.5. Transport mieszanki

Mieszankę betonu asfaltowego należy przewozić samochodami samowładcowymi, wyposażonymi w plandeki do przykrywania mieszanki podczas transportu.

W czasie transportu spadek temperatury mieszanki mineralno-asfaltowej nie powinien być większy niż 10 % temperatury tej mieszanki w chwili załadunku z jednoczesnym spełnieniem warunków zachowania temperatury w budowania. Czas transportu mieszanki mineralno-asfaltowej od momentu załadunku do rozładunku nie powinien przekraczać 2 godziny.

5. Wykonanie Robót

Ogólne zasady wykonania Robót podano w SST D-00.00.00. "Wymagania ogólne" pkt. 5.

5.1. Projektowanie mieszanki betonu asfaltowego o uziarnieniu 0/12,8 mm

Przed przystąpieniem do robót, w terminie uzgodnionym z Inżynierem, Wykonawca dostarczy Inżynierowi do akceptacji projekt składu mieszanki mineralno-asfaltowej oraz wyniki badań laboratoryjnych poszczególnych składników (badania na koszt Wykonawcy). Na wniosek Zamawiającego Wykonawca dostarczy próbki materiałów pobrane w obecności Inżyniera do wykonania badań kontrolnych przez Zamawiającego.

Projektowanie składu mieszanki mineralno-asfaltowej polega na:

- doborze składników mieszanki,
- doborze optymalnej ilości asfaltu,
- określeniu właściwości mieszanki i porównaniu uzyskanych wyników z wymaganiami podanymi w niniejszej SST.

Uziarnienie mieszanki zostanie zaprojektowane w taki sposób, aby krzywa uziarnienia mieściła się pomiędzy krzywymi granicznymi podanymi w tabelicy 4.

Skład mieszanki betonu asfaltowego będzie ustalony na podstawie badań próbek sporządzonych wg metody Marshalla, zagęszczanych 2x75 uderzeń ubijaka w temperaturze 135°C – 140°C .

Zaprojektowana mieszanka BA 0/12,8 powinna spełniać wymagania podane w tabelicy 5 Lp.1÷5.

Wykonana warstwa z ścieralna z mieszanki BA 0/12,8 powinna spełniać wymagania podane w tabelicy 5 lp. 6÷7.

Tablica 4. Rzędne krzywych granicznych uziarnienia mieszanki mineralnej 0/12,8 mm

Uziarnienie mieszanki mineralnej	0/12,8
Kategoria ruchu	KR 2
Przechodzi przez # mm	%
20,0	100
16,0	90÷100
12,8	80÷100
9,6	69÷100
8,0	62÷93
6,3	56÷87
4,0	45÷76
2,0	35÷64
0,85	26÷50
0,42	19÷39
0,30	17÷33
0,18	13÷25
0,15	12÷22
0,075	7÷11
Orientacyjna zawartość asfaltu w mieszance mineralno-asfaltowej %, m/m	5,0÷6,5

Tablica 5. Wymagania wobec mieszanki BA 0/12,8 mm oraz wykonanej z niej warstwy ścieralnej

Lp.	Właściwości	Wymaganie
1.	Moduł sztywności pełzania, MPa nie mniej niż	nie wymaga się

2.	Stabilność próbek wg Marshalla w temperaturze 60 °C, zagęszczonych w temp. 135±5° C, 2x75 uderzeń nie mniej niż	5,5
3.	Odkształcenie próbek jw., mm	2,0 – 5,0
4.	Wolna przestrzeń w próbkach jw., % (v/v)	1,5 – 4,5
5.	Wypełnienie wolnej przestrzeni w próbkach jw., %	75 – 90
6.	Wskaźnik zagęszczenia warstwy, % nie mniej niż	98,0
7.	Wolna przestrzeń w warstwie, %(V/V)	1,5 – 5,0

Recepturę mieszanki mineralno - asfaltowej należy ustalić w laboratorium drogowym zaakceptowanym przez Zamawiającego (badania na koszt Wykonawcy).

5.2. Wytwarzanie mieszanki betonu asfaltowego

Asfalt w zbiorniku powinien być ogrzewany w sposób pośredni, z układem termostatowania, zapewniającym utrzymanie stałej temperatury z tolerancją $\pm 5^{\circ}\text{C}$.

Minimalna i maksymalna temperatura w zbiorniku dla asfaltu 50/70 powinna wynosić: 140°C – 165°C. Temperatura mieszanki mineralno-asfaltowej z asfaltem 50/70 bezpośrednio po wysypaniu z mieszalnika powinna zawierać się pomiędzy: 135°C – 170°C

Kruszywo powinno być wysuszone i tak podgrzane, aby mieszanka mineralna po dodaniu wypełniacza uzyskała właściwą temperaturę. Maksymalna temperatura gorącego kruszywa nie powinna być wyższa o więcej niż 30°C od maksymalnej, dopuszczalnej temperatury mieszanki mineralno-asfaltowej.

Środek adhezyjny należy wprowadzać do asfaltu przed wprowadzeniem go do mieszalnika.

Wytwarzanie mieszanki powinno odbywać się w oparciu o receptę laboratoryjną zatwierdzoną przez Inżyniera. Rzędne krzywej uziarnienia według recepty laboratoryjnej powinny być skorygowane w wyniku przeprowadzonej próby technologicznej. Tolerancja uziarnienia, podana w tablicy 6, powinna być określana w stosunku do krzywej skorygowanej.

Wytworzona mieszanka betonu asfaltowego powinno mieć uziarnienie oraz ilość asfaltu zgodne z receptą laboratoryjną z uwzględnieniem tolerancji zawartych w tablicy 6. Parametry mieszanki powinny być zgodne z tablicą 5.

5.3. Przygotowanie podłoża

Podłoże pod warstwę ścieralną z betonu asfaltowego powinno być oczyszczone i skropione emulsją asfaltową zgodnie z zasadami podanymi w SST D-04.03.01.

Boczne powierzchnie (krawędzie) istniejących warstw konstrukcji, także wyciętych łąt, do których będzie przylegała układana mieszanka mineralno-asfaltowa powinny być posmarowane emulsją asfaltową lub pokryte taśmą asfaltową lub innym materiałem uszczelniającym, uzgodnionym z Inżynierem.

Powierzchnie krawężników, włączów, wpustów i tym podobnych urządzeń, przylegające do układanej mieszanki mineralno-asfaltowej powinny być posmarowane emulsją asfaltową lub pokryte taśmą asfaltową lub innym materiałem uszczelniającym, uzgodnionym z Inżynierem.

Należy wykonać uzupełnienie ubytków istniejącej nawierzchni bitumicznej mieszanką mineralno - asfaltową określoną w pkt. 5.1. i 5.2.

Powierzchnię nawierzchni, na której grubość warstwy byłaby mniejsza od grubości minimalnej układanej warstwy ścieralnej, należy sfrezować na głębokość pozwalającą na jej ułożenie.

5.4. Warunki atmosferyczne

Warstwa ścieralna z mieszanki betonu asfaltowego będzie układana, gdy temperatura otoczenia będzie wynosiła nie mniej niż +10°C. Niższa temperatura otoczenia w jakiej można układać warstwę ścieralną wymaga akceptacji Inżyniera.

Nie dopuszcza się układania mieszanki betonu asfaltowego na wilgotnym lub oblodzonym podłożu, podczas opadów atmosferycznych oraz silnego wiatru.

Powierzchnia podłoża po przelotnym deszczu, powinna być osuszona, np. dmuchawą lub sprężonym powietrzem. W przypadku, gdy istnieje możliwość podgrzania podłoża, temperatura w czasie robót może być niższa niż podano powyżej.

5.5. Próba technologiczna

Wykonawca przed przystąpieniem do produkcji mieszanki betonu asfaltowego jest zobowiązany do przeprowadzenia w obecności Inżyniera próby technologicznej. W tym celu należy zaprogramować otaczarkę zgodnie z receptą roboczą i w cyklu automatycznym produkować mieszankę betonu asfaltowego przez okres nie krótszy niż 10 minut. Do badań należy pobrać mieszankę wyprodukowaną po ustabilizowaniu się pracy otaczarki, tj. najwcześniej po 5 minutach.

Nie dopuszcza się oceniania dokładności pracy otaczarki oraz prawidłowości składu mieszanki mineralnej na podstawie tzw. suchego zarobu, z uwagi segregację kruszywa.

Mieszankę wyprodukowaną po ustabilizowaniu się pracy otaczarki należy zgromadzić w oddzielnym (pustym) silosie lub załadować bezpośrednio na samochód, a następnie pobrać z niej metodą kwartowania próbki do badania składu mieszanki betonu asfaltowego oraz jej właściwości, określanych na podstawie próbek Marshalla. Należy wykonać trzy kolejne opróbowania tej samej partii mieszanki. Z każdego z nich laboratorium Wykonawcy wykona jedno badanie składu mieszanki oraz trzy próbki Marshalla. Do każdego badania składu mieszanki należy użyć, próbkę o masie (w gramach) nie mniejszą, niż wynika to z iloczynu 100x (nominalny wymiar największego ziarna mieszanki betonu asfaltowego).

Wskazane jest, aby zarób próbny, przy zachowaniu tej samej procedury został dodatkowo opróbowany i przebadany przez laboratorium wytypowane przez Inżyniera.

Na podstawie uzyskanych wyników Inżynier podejmuje decyzję o wykonaniu warstwy ścieralnej.

Tolerancje zawartości składników mieszanki betonu asfaltowego względem składu zaprojektowanego powinny być zawarte w granicach podanych w tablicy 6.

Tablica 6 Odchyłki zawartości składników mieszanki betonu asfaltowego względem składu zaprojektowanego przy badaniu pojedynczej próbki metodą ekstrakcji

wymiary w procentach (m/m)

Lp.	Składniki mieszanki betonu asfaltowego	Dopuszczalne odchyłki
1	Ziarna pozostające na sitach o oczkach # w mm: 31.5; 25.0; 20.0; 16.0; 12.8; 9.6; 8.0; 6.3; 4.0; 2.0	± 4,0
2	Ziarna pozostające na sitach o oczkach # w mm: 0,85; 0,42; 0,30; 0,18; 0,15; 0,075	± 2,0
3	Ziarna przechodzące przez sito o oczkach # 0,075 mm	± 1,5
4	Asfalt	± 0,3

5.6. Wbudowanie i zagęszczanie warstwy ścieralnej z betonu asfaltowego

Układanie mieszanki betonu asfaltowego może odbywać się tylko przy użyciu mechanicznej układarki z włączoną

Nie obramowany brzeg warstwy powinien być wyprofilowany lub obcięty i pokryty emulsją asfaltową.

Zagęszczanie rozłożonej mieszanki należy wykonywać walcami wibracyjnymi oraz ogumionymi, spełniającymi wymagania podane w SST.

Temperatura mieszanki w koszu rozkładarki nie powinna być zgodna z temperaturami podanymi w p. 5.2.

Zagęszczanie mieszanki powinno odbywać się zgodnie z ustalonym schematem przejść walca.

Zagęszczanie nie powinno powodować wyciskania zaprawy na powierzchnię.

Wyniki badań zagęszczenia wykonanej warstwy powinny być zgodne z wymaganiami podanymi w tablicy 5.

Niweleta i grubość wbudowanej warstwy powinny być zgodne z Dokumentacją Projektową.

Złącza w warstwie powinny być wykonane w linii prostej równoległe lub prostopadłe do osi drogi. Złącza powinny być całkowicie związane, a przylegające warstwy powinny być w jednym poziomie.

Złącze robocze (podłużne i poprzeczne) powinno być równo obcięte a powierzchnia obciętej krawędzi posmarowana emulsją asfaltową lub oklejona samoprzylepną taśmą asfaltowo-kauczukową. Sposób wykonania złącz powinien być uzgodniony z Inżynierem.

Boczne krawędzie warstwy należy zabezpieczyć poprzez szczelne posmarowanie emulsją.

Za zgodą Inżyniera, nawierzchnię można oddać do ruchu zaraz po jej wykonaniu i ostygnięciu.

6. Kontrola jakości Robót

Ogólne zasady kontroli jakości Robót podano w SST D-00.00.00. "Wymagania ogólne" pkt. 6.

Wszystkie badania i pomiary wykonywane są na koszt Wykonawcy .

6.1. Badania i pomiary przed przystąpieniem do robót

Przed przystąpieniem do robót Wykonawca powinien przedstawić Inżynierowi do akceptacji źródła poboru materiałów kamiennych, asfaltu, oraz wszystkich dodatkowych materiałów, dołączając wyniki badań lub Aprobaty Techniczne.

6.2. Badania w czasie robót

6.2.1. Częstotliwość oraz zakres badań i pomiarów

Tablica 7 Zakres oraz częstotliwość badań i pomiarów w czasie wytwarzania i w budowywania mieszanki betonu asfaltowego

Lp.	Wyszczególnienie badań	Częstotliwość badań
BADANIA MATERIAŁÓW		
1.	Uziarnienie kruszywa, zawartość ziaren nieforemnych, zawartość zanieczyszczeń obcych	Jedno badanie na 1000 ton dostarczonej frakcji frakcji
2.	Uziarnienie i wilgotność wypełniacza	Jedno badanie na 200 ton dostarczonego wypełniacza
3.	Właściwości asfaltu (Pen , Pik)	Jedno badanie dla każdej dostawy w ilości do 75 ton
4.	Badania cech klasowych kruszyw zgodnie z tabl. 2 punkt 1-4	3 badania w ciągu całego okresu produkcji dla każdej frakcji
BADANIA MIESZANKI MINERALNO-ASFALTOWEJ		
5.	Temperatura składników	Dozór ciągły
6.	Temperatura mieszanki	Każdy samochód przy załadunku i w czasie w budowywania
7.	Zawartość asfaltu i uziarnienie mieszanki	Jeden raz na każde 500 ton produkcji
8.	Stabilność, odkształcenie i wolna przestrzeń w próbkach Marshalla	Jeden raz na każde 500 ton produkcji
BADANIA PO ZAGĘSZCZENIU WARSTWY WYKONANEJ Z BETONU ASFALTOWEGO		
9	Grubość i wskaźnik zagęszczenia warstwy, wolna przestrzeń w warstwie	2 próbki na 1 km

6.2.2. Badanie właściwości kruszywa

Z częstotliwością podaną w tablicy 7 należy kontrolować każdy rodzaj dostarczanego kruszywa drobnego i każdą frakcję grysów. Wyniki powinny być zgodne z wymaganiami podanymi w punkcie 2.2.1. Wszystkie odchyłki od uziarnienia materiałów użytych do opracowania recepty powinny być uwzględnione na bieżąco w dozowaniu wstępnym otaczarni.

6.2.3. Badanie właściwości wypełniacza

Z częstotliwością podaną w tablicy 7 należy kontrolować dostarczany wypełniacz. Wyniki powinny być zgodne z wymaganiami podanymi w punkcie 2.2.2. Wszystkie odchyłki od uziarnienia należy na bieżąco uwzględnić w receptie roboczej otaczarni.

6.2.4. Badanie właściwości asfaltu

Z częstotliwością podaną w tablicy 7 należy kontrolować dostarczany asfalt. Wyniki powinny być zgodne z wymaganiami podanymi w punkcie 2.2.3.

6.2.5. Pomiar temperatury składników mieszanki

Z częstotliwością podaną w tablicy 7 należy kontrolować temperaturę składników mieszanki. Pomiar polega na odczytaniu wskazań odpowiednich termometrów zamontowanych w otaczarni. Wyniki powinny być zgodne z wymaganiami podanymi w punkcie 5.2.

6.2.6. Pomiar temperatury mieszanki

Temperaturę mieszanki betonu asfaltowego należy mierzyć i rejestrować przy załadunku i w czasie w budowywania w nawierzchnię. Zaleca się stosowanie termometrów cyfrowych z sondą wgłębną. Wyniki powinny być zgodne z temperaturami podanymi w p. 5.2

6.2.7. Zawartość asfaltu

Z częstotliwością podaną w tablicy 7 należy kontrolować zawartość asfaltu.. Wielkość próbki poddanej ekstrakcji należy przyjąć zgodnie z punktem 5.5. Wyniki powinny być zgodne z zatwierdzoną receptą, przy zachowaniu tolerancji podanej w tablicy 8

6.2.8. Uziarnienie mieszanki mineralnej

Po wykonaniu ekstrakcji lepszczu należy przeprowadzić kontrolę uziarnienia mieszanki kruszywa mineralnego. Krzywa uziarnienia powinna być zgodna z krzywą zatwierdzoną w receptie, przy zachowaniu tolerancji podanej w tablicy 6

6.2.9. Właściwości mieszanki betonu asfaltowego

Z częstotliwością podaną w tablicy 7 należy określać stabilność, odkształcenie wolną przestrzeń w próbkach Marshalla oraz wypełnienie wolnej przestrzeni. Gęstość objętościowa mieszanki mineralno-asfaltowej powinna być zbadana metodą piknometryczną w rozpuszczalniku (opis metody podano w Zeszycie 64 wydanym przez IBDiM). Gęstość strukturalną próbek Marshalla wykonanych z mieszanki pobranej w dniu jej wbudowania, należy określać metodą hydrostatyczną (opis metody podano w Zeszycie 64 wydanym przez IBDiM). Wyniki powinny być zgodne z wartościami podanymi w tablicy 5.

6.2.10. Pomiar grubości warstwy

Grubość wykonanej warstwy należy określać z częstotliwością podaną w tablicy 7 na podstawie wyciętych próbek. Grubość warstwy, nie może różnić się od grubości projektowanej o więcej niż $\pm 0,5$ cm.

6.2.11. Wskaźnik zagęszczenia warstwy

Wskaźnik zagęszczenia warstwy należy sprawdzać na próbkach wyciętych z zagęszczonej warstwy, poprzez porównanie gęstości strukturalnej wyciętych próbek z gęstością strukturalną próbek Marshalla formowanych w dniu wykonywania kontrolowanej działki roboczej. Określanie gęstości należy wykonywać metodą hydrostatyczną. Wskaźnik zagęszczenia nie może być niższy niż 98%.

Za zaniżenia zagęszczenia warstwy ścieralnej naliczane będą potrącenia jak za wady trwałe w następujący sposób:

- procent zaniżenia w stosunku do zagęszczenia wymaganego 98% (dla uzyskanych wyników w przedziale 97,0% - 97,9%) $\times 0,025 \times$ koszt brutto wykonania warstwy reprezentowanej przez próbkę, stanowi wartość potrącenia.
- Dla uzyskanych wyników zagęszczenia w przedziale 96,0% - 96,9%, procent zaniżenia w stosunku do zagęszczenia wymaganego $\times 0,050 \times$ koszt brutto wykonania warstwy reprezentowanej przez próbkę, stanowi wartość potrącenia.

Warstwę o zagęszczeniu $< 96,0\%$ należy rozebrać.

6.2.12. Wolna przestrzeń w zagęszczonej warstwie

Do obliczenia wolnej przestrzeni w warstwie należy przyjmować gęstość objętościową mieszanki mineralno-asfaltowej oznaczonej w dniu wykonywania kontrolowanej działki roboczej.

6.3. Badania cech geometrycznych warstwy ścieralnej z betonu asfaltowego**6.3.1. Częstotliwość oraz zakres badań i pomiarów**

Częstotliwość oraz zakres badań i pomiarów podano w tablicy 8

Tablica 8 Częstotliwość oraz zakres badań i pomiarów wykonanej warstwy

Lp.	Badania cecha	Minimalna częstotliwość badań i pomiarów
1.	Szerokość warstwy	10 razy na 1 km
2.	Równość podłużna	Dla każdej jezdni i każdego pasa ruchu metoda profilometryczna , pomiar planografem oraz w miejscach niedostępnych metoda łąty 4-metrowej i klina.
3.	Równość poprzeczna	Nie rzadziej niż co 5 m
4.	Spadki poprzeczne*)	Nie rzadziej niż co 100 m

5.	Rzędne wysokościowe (oś podłużna i krawędzie)	wg zał. 6 rozporządzenia MTiGM z 02.03.1999 r. w osi i krawędzi co 20 m, na łukach co 10 m
5.	Dowiązanie wysokościowe poszerzenia do istniejącej nawierzchni	Na całej długości wykonanego odcinka
6.	Ukształtowanie osi w planie*)	co 100 m
7.	Złącza podłużne i poprzeczne	każde złącze (ocena wizualna)
8.	Wygląd warstwy	ocena wizualna

*) Dodatkowe pomiary spadków poprzecznych i ukształtowania w planie należy wykonać w punktach głównych łuków poziomych.

6.3.2. Szerokość warstwy

Z częstotliwością podaną w tablicy 8 należy sprawdzać szerokość warstwy. Sprawdzenie polega na zmierzeniu w poziomie, taśmą mierniczą, odległości przeciwległych bocznych krawędzi.

Szerokość wykonanej warstwy nie może różnić się od szerokości projektowanej o więcej niż ± 5 cm – 1 cm.

6.3.3. Równość podłużna i poprzeczna warstwy

A. Ocena równości podłużnej

Do oceny równości podłużnej warstwy ścieralnej należy stosować metodę pomiaru planografem (metodę równoważną użyciu łąty i klina).

Stosowanie łąty i klina dopuszcza się do oceny równości podłużnej tam, gdzie nie można wykorzystać metody profilometrycznej ani planografu.

Przy pomiarze równości planografem zgodnie z BN-68/8931-04 dopuszczalne nierówności wynoszą 6 mm. Nierówności w przedziale 6 mm - 9 mm traktowane będą jako obniżenie jakości i zostaną za nie naliczone potrącenia zgodnie z procedurą zawartą w Instrukcji DP – T14 GDDP Warszawa 1989 r.

W przypadku wystąpienia nierówności powyżej 9 mm Wykonawca zobowiązany jest do ich usunięcia.

W wypadku gdy konieczne jest stosowanie łąty i klina, określonych w Polskiej Normie, pomiar wykonuje się nie rzadziej niż co 10 m z dokładnością co najmniej 1 mm.. Wymagana równość podłużna jest określona przez wartości odchyień równości, które nie mogą być przekroczone w liczbie pomiarów stanowiących 95% i 100% liczby wszystkich pomiarów na badanym odcinku. Przez odchylenie równości rozumie się największą odległość między łątą a mierzoną powierzchnią .

Wartości odchyień, wyrażone w mm, określa tablica 9.

Element nawierzchni	95%	100%
1	2	3
Pasy ruchu zasadnicze	$\leq 6,0$	$\leq 7,0$

B. Ocena równości poprzecznej nawierzchni

Do pomiaru poprzecznej równości nawierzchni powinna być stosowana metoda równoważna metodzie z wykorzystaniem łąty i klina, określonych w Polskiej Normie. Pomiar powinien być wykonywany nie rzadziej niż co 5 m, a liczba pomiarów nie może być mniejsza niż 20. Wymagana równość poprzeczna jest określona przez wartości odchyień równości, które nie mogą być przekroczone w liczbie pomiarów stanowiących 90% , 95% oraz 100% liczby wszystkich pomiarów na badanym odcinku. Odchylenie równości oznacza największą odległość między łątą a mierzoną powierzchnią w danym profilu.

Wartości odchyień, wyrażone w mm, określa tablica 10.

Element nawierzchni	90%	95%	100%
1	2	3	4
Pasy ruchu zasadnicze	$\leq 6,0$	-	$\leq 9,0$

6.3.4. Spadki poprzeczne

Z częstotliwością podaną w tablicy 8 należy sprawdzać spadek poprzeczny warstwy. Sprawdzenie polega na przyłożeniu łąty i pomiar prześwitu klinem lub pomiar profilografem laserowym. Spadki poprzeczne warstwy ścieralnej na odcinkach prostych i na łukach powinny być zgodne z Rysunkami z tolerancją $\pm 0,5\%$. Wymaga się, aby co najmniej 95% wykonanych pomiarów nie przekraczało przedziału dopuszczalnych odchyień.

6.3.5. Krawędź, obramowanie warstwy

Warstwa przy opornikach drogowych i urządzeniach w jezdni powinna wystawać 3-5 mm ponad ich powierzchnię. Warstwy bez oporników powinny być równo obcięte lub wyprofilowane oraz posmarowana emulsją asfaltową.

6.3.6. Ukształtowanie osi w planie

Oś warstwy w planie powinna być usytuowana zgodnie z Rysunkami z tolerancją ± 1 cm.

6.3.7. Rzędne wysokościowe warstwy

Rzędne wysokościowe warstwy ścieralnej powinny być mierzone w przekrojach co 10 m w osi i na krawędziach jezdni. Przed przystąpieniem do robót Wykonawca przedstawi schemat punktów pomiarowych do akceptacji. Różnice pomiędzy rzędnymi wysokościowymi warstwy a rzędnymi projektowanymi nie powinny przekraczać ± 1 cm.

6.3.8. Złącza podłużne i poprzeczne

Złącza w nawierzchni powinny być wykonane w linii prostej, prostopadle do osi drogi. Złącza w konstrukcji wielowarstwowej powinny być przesunięte względem siebie co najmniej o 15 cm. Złącza powinny być całkowicie związane, a przylegające warstwy powinny być w jednym poziomie.

6.3.9. Wygląd warstwy

Wygląd warstwy powinien być jednorodny, bez miejsc „przeasfaltowanych”, porowatych, łuszczących się i spękanych.

7. Obmiar robót

Ogólne zasady odbioru robót podano w SST D-00.00.00 „Wymagania ogólne”.

Jednostką obmiaru robót jest m^2 (metr kwadratowy) wykonanej warstwy ścieralnej z betonu asfaltowego o uziarnieniu 0/12,8 mm i grubości 5 cm.

8. Odbiór robót

Roboty uznaje się za wykonane zgodnie z dokumentacją projektową i SST, jeżeli wszystkie pomiary i badania z zachowaniem dopuszczalnych tolerancji są pozytywne.

9. Podstawa płatności

Cena wykonania $1m^2$ warstwy ścieralnej z betonu asfaltowego obejmuje:

- roboty pomiarowe i przygotowawcze,
- oznakowanie robót prowadzonych w pasie drogowym,
- zakup i dostarczenie materiałów,
- opracowanie receptur,
- wytworzenie mieszanki betonu asfaltowego bazując na receptcie roboczej zaaprobowanej przez Inżyniera,
- transport mieszanki na plac budowy,
- zabezpieczenie krawężników, zakrywanie i odkrywanie urządzeń kanalizacyjnych w trakcie robót, pokryw studni rewizyjnych i osadników, kratki ściekowych, dylatacji, oznakowania stałego,
- przygotowanie powierzchni styku w tym oczyszczenie i posmarowanie asfaltem,
- mechaniczne ułożenie mieszanki,
- mechaniczne zagęszczenie rozłożonej warstwy,
- wykonanie i zabezpieczenie złączy i krawędzi,
- przeprowadzenie pomiarów i badań wymaganych Specyfikacją,
- uporządkowanie placu budowy.

10. Przepisy związane i standardy

1. PN-S-96025 Drogi samochodowe i lotniskowe. Nawierzchnie asfaltowe. Wymagania
2. PN-B-11112 Kruszywa mineralne. Kruszywa łamane do nawierzchni drogowych
3. PN-B-06714/00 Kruszywa mineralne. Badania. Postanowienia ogólne
4. PN-B-06714/01 Kruszywa mineralne. Badania. Podział, nazwy i określenie badań
5. PN-B-06714/12 Kruszywa mineralne. Badania. Oznaczanie zawartości zanieczyszczeń obcych
6. PN-B-06714/15 Kruszywa mineralne. Badania. Oznaczanie składu ziarnowego
7. PN-B-06714/19 Kruszywa mineralne. Badania. Oznaczanie mrozoodporności metodą bezpośrednią
8. PN-B-06714/26 Kruszywa mineralne. Badania. Oznaczanie zawartości zanieczyszczeń organicznych
9. PN-B-06714/42 Kruszywa mineralne. Badania. Oznaczanie ścieralności w bębnie Los Angeles
10. PN-B-06721 Kruszywa mineralne. Pobieranie próbek
11. BN-68/8931-04 Drogi samochodowe. Pomiar równości nawierzchni planografem i łąką
12. BN-64/8931-01 Drogi samochodowe. Oznaczanie wskaźnika piaskowego
13. PN-EN 45014 Ogólne kryteria dotyczące deklaracji zgodności wydawanej przez dostawców

Inne dokumenty

14. Wytyczne badań i kryteria oceny mączek wapiennych do mieszanek mineralno-asfaltowych. Zeszyt 56 IBDiM Warszawa 1998
15. Rozporządzenie Ministra Transportu i Gospodarki Morskiej z dnia 2 marca 1999 roku w sprawie przepisów technicznych jakim powinny odpowiadać drogi publiczne i ich usytuowanie (Dz. U. z dnia 14 maja 1999 r.)
16. Procedury badań do projektowania składu i kontroli mieszanek mineralno-asfaltowych. IBDiM Warszawa 2002. Zeszyt 64.
17. Zasady pomiaru i oceny stanu właściwości przeciwoślizgowych nawierzchni bitumicznych w systemie oceny stanu nawierzchni (SOSN)

SZCZEGÓŁOWA SPECYFIKACJA TECHNICZNA

D - 08.01.01

KRAWEŻNIKI BETONOWE

1. WSTĘP

1.1. Przedmiot SST

Przedmiotem niniejszej szczegółowej specyfikacji technicznej (SST) są wymagania ogólne dotyczące wykonania i odbioru robót drogowych związanych z **remontem drogi gminnej w m. Wilkowo Polskie ul. Główna od km 0+000 do km 0+677,40**

1.2. Zakres stosowania SST

Szczegółowa specyfikacja techniczna (SST) stanowi podstawowy dokument przetargowy i kontraktowy przy zleceniu i realizacji robót wymienionych w pkt 1.1.

1.3. Zakres robót objętych SST

Ustalenia zawarte w niniejszej specyfikacji dotyczą zasad prowadzenia robót związanych z ustawieniem: Krawężniki betonowe wystające wraz z wykonaniem ławy betonowej, na podsypce cementowo-piaskowej, o wymiarach 15x30 cm

1.4. Określenia podstawowe

1.4.1. Krawężniki betonowe - prefabrykowane belki betonowe ograniczające chodniki dla pieszych, pasy dzielące, wyspy kierujące oraz nawierzchnie drogowe.

1.4.2. Pozostałe określenia podstawowe są zgodne z obowiązującymi, odpowiednimi polskimi normami i z definicjami podanymi w SST D-00.00.00 „Wymagania ogólne” pkt 1.4.

1.5. Ogólne wymagania dotyczące robót

Ogólne wymagania dotyczące robót podano w SST D-00.00.00 „Wymagania ogólne” pkt 1.5.

2. MATERIAŁY

2.1. Ogólne wymagania dotyczące materiałów

Ogólne wymagania dotyczące materiałów, ich pozyskiwania i składowania, podano w SST D-00.00.00 „Wymagania ogólne” pkt 2.

2.2. Stosowane materiały

Materiałami stosowanymi są:

- krawężniki betonowe,
- piasek na podsypkę i do zapraw,
- cement do podsypki i zapraw,
- woda,
- materiały do wykonania ławy pod krawężniki.

2.3. Krawężniki betonowe - klasyfikacja

Klasyfikacja jest zgodna z BN-80/6775-03/01 [14].

2.3.1. Typy

W zależności od przeznaczenia rozróżnia się następujące typy krawężników betonowych:

- U - uliczne,
- D - drogowe.

2.3.2. Rodzaje

W zależności od kształtu przekroju poprzecznego rozróżnia się następujące rodzaje krawężników betonowych:

- prostokątne ścięte - rodzaj „a”,
- prostokątne - rodzaj „b”.

2.3.3. Odmiany

W zależności od technologii i produkcji krawężników betonowych, rozróżnia się odmiany:

- 1 - krawężnik betonowy jednowarstwowy,
- 2 - krawężnik betonowy dwuwarstwowy.

2.3.4. Gatunki

W zależności od dopuszczalnych wad, uszkodzeń krawężniki betonowe dzieli się na:

- gatunek 1 - G1,
- gatunek 2 - G2.

Przykład oznaczenia krawężnika betonowego ulicznego (U), prostokątnego (b), jednowarstwowego (1) o wymiarach 12 x 15 x 100 cm, gat. 1: Ub-1/12/15/100 BN-80/6775-03/04 [15].

2.4. Krawężniki betonowe - wymagania techniczne

2.4.1. Kształt i wymiary

Kształt krawężników betonowych przedstawiono na rysunku 1, a wymiary podano w tablicy 1.

Wymiary krawężników betonowych podano w tablicy 1.

Dopuszczalne odchyłki wymiarów krawężników betonowych podano w tablicy 2.

a) krawężnik rodzaju „a”

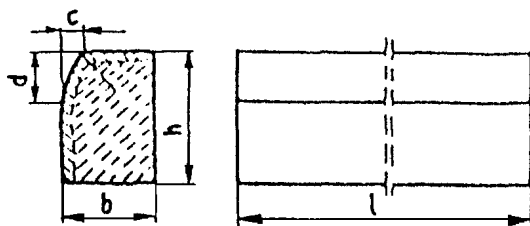

b) krawężnik rodzaju „b”

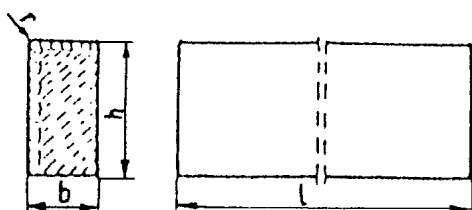

krawężników

c) wpusty na powierzchniach stykowych

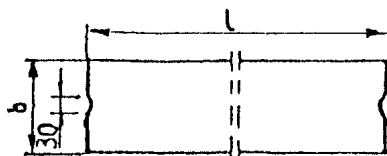

Rys. 1. Wymiarowanie krawężników

Tablica 1. Wymiary krawężników betonowych

Typ krawężnik	Rodzaj krawężnika	Wymiary krawężników, cm					
		l	b	h	c	d	r
U	a	100	20 15	30	min. 3 max. 7	min. 12 max. 15	1,0
D	b	100	15 12 10	20 25 25	-	-	1,0

Tablica 2. Dopuszczalne odchyłki wymiarów krawężników betonowych

Rodzaj wymiaru	Dopuszczalna odchyłka, mm	
	Gatunek 1	Gatunek 2

l	± 8	± 12
b, h	± 3	± 3

2.4.2. Dopuszczalne wady i uszkodzenia

Powierzchnie krawężników betonowych powinny być bez rys, pęknięć i ubytków betonu, o fakturze z formy lub zatartej. Krawędzie elementów powinny być równe i proste.

Dopuszczalne wady oraz uszkodzenia powierzchni i krawędzi elementów, zgodnie z BN-80/6775-03/01 [14], nie powinny przekraczać wartości podanych w tablicy 3.

Tablica 3. Dopuszczalne wady i uszkodzenia krawężników betonowych

Rodzaj wad i uszkodzeń		Dopuszczalna wielkość wad i uszkodzeń	
		Gatunek 1	Gatunek 2
Wklęsłość lub wypukłość powierzchni krawężników w mm		2	3
Szczeryby i uszkodzenia krawędzi i naroży	ograniczających powierzchnie górne (ścieralne), mm	nie dopuszczalne	
	ograniczających pozostałe powierzchnie:		
	- liczba max	2	2
	- długość, mm, max	20	40
	- głębokość, mm, max	6	10

2.4.3. Składowanie

Krawężniki betonowe mogą być przechowywane na składowiskach otwartych, posegregowane według typów, rodzajów, odmian, gatunków i wielkości.

Krawężniki betonowe należy układać z zastosowaniem podkładek i przekładek drewnianych o wymiarach: grubość 2,5 cm, szerokość 5 cm, długość min. 5 cm większa niż szerokość krawężnika.

2.4.4. Beton i jego składniki

2.4.4.1. Beton do produkcji krawężników

Do produkcji krawężników należy stosować beton wg PN-B-06250 [2], klasy B 25 i B 30. W przypadku wykonywania krawężników dwuwarstwowych, górna (licowa) warstwa krawężników powinna być wykonana z betonu klasy B 30.

Beton użyty do produkcji krawężników powinien charakteryzować się:

- nasiąkliwością, poniżej 4%,
- ścieralnością na tarczy Boehmego, dla gatunku 1: 3 mm, dla gatunku 2: 4 mm,
- mrozoodpornością i wodoszczelnością, zgodnie z normą PN-B-06250 [2].

2.4.4.2. Cement

Cement stosowany do betonu powinien być cementem portlandzkim klasy nie niższej niż „32,5” wg PN-B-19701 [10].

Przechowywanie cementu powinno być zgodne z BN-88/6731-08 [12].

2.4.4.3. Kruszywo

Kruszywo powinno odpowiadać wymaganiom PN-B-06712 [5].

Kruszywo należy przechowywać w warunkach zabezpieczających je przed zanieczyszczeniem, zmieszaniem z kruszywami innych asortymentów, gatunków i marek.

2.4.4.4. Woda

Woda powinna być odmiany „1” i odpowiadać wymaganiom PN-B-32250 [11].

2.5. Materiały na podsypkę i do zapraw

Piasek na podsypkę cementowo-piaskową powinien odpowiadać wymaganiom PN-B-06712 [5], a do zaprawy cementowo-piaskowej PN-B-06711 [4].

Cement na podsypkę i do zaprawy cementowo-piaskowej powinien być cementem portlandzkim klasy nie mniejszej niż „32,5”, odpowiadający wymaganiom PN-B-19701 [10].

Woda powinna być odmiany „1” i odpowiadać wymaganiom PN-B-32250 [11].

2.6. Materiały na ławy

Do wykonania ław pod krawężniki należy stosować dla ławy betonowej - beton klasy B 15 lub B 10, wg PN-B-06250 [2], którego składniki powinny odpowiadać wymaganiom punktu 2.4.4,

2.7. Masa zalewowa

Masa zalewowa, do wypełnienia szczelin dylatacyjnych na gorąco, powinna odpowiadać wymaganiom BN-74/6771-04 [13] lub aprobaty technicznej.

3. SPRZĘT

3.1. Ogólne wymagania dotyczące sprzętu

Ogólne wymagania dotyczące sprzętu podano w SST D-00.00.00 „Wymagania ogólne” pkt 3.

3.2. Sprzęt

Roboty wykonuje się ręcznie przy zastosowaniu:

- betoniarek do wytwarzania betonu i zapraw oraz przygotowania podsypki cementowo-piaskowej,
- wibratorów płytowych, ubijaków ręcznych lub mechanicznych.

4. TRANSPORT

4.1. Ogólne wymagania dotyczące transportu

Ogólne wymagania dotyczące transportu podano w SST D-00.00.00 „Wymagania ogólne” pkt 4.

4.2. Transport krawężników

Krawężniki betonowe mogą być przewożone dowolnymi środkami transportowymi.

Krawężniki betonowe układać należy na środkach transportowych w pozycji pionowej z nachyleniem w kierunku jazdy.

Krawężniki powinny być zabezpieczone przed przemieszczeniem się i uszkodzeniami w czasie transportu, a górna warstwa nie powinna wystawać poza ściany środka transportowego więcej niż 1/3 wysokości tej warstwy.

4.3. Transport pozostałych materiałów

Transport cementu powinien się odbywać w warunkach zgodnych z BN-88/6731-08 [12].

Kruszywa można przewozić dowolnym środkiem transportu, w warunkach zabezpieczających je przed zanieczyszczeniem i zmieszaniem z innymi materiałami. Podczas transportu kruszywa powinny być zabezpieczone przed wysypaniem, a kruszywo drobne - przed rozpyleniem.

Masę zalewową należy pakować w bębny blaszane lub beczki drewniane. Transport powinien odbywać się w warunkach zabezpieczających przed uszkodzeniem bębnow i beczek.

5. WYKONANIE ROBÓT

5.1. Ogólne zasady wykonania robót

Ogólne zasady wykonania robót podano w SST D-00.00.00 „Wymagania ogólne” pkt 5.

5.2. Wykonanie koryta pod ławy

Koryto pod ławy należy wykonywać zgodnie z PN-B-06050 [1].

Wymiary wykopu powinny odpowiadać wymiarom ławy w planie z uwzględnieniem w szerokości dna wykopu ew. konstrukcji szalunku oraz uwzględnieniem poszerzenia pod zatoki autobusowe.

Wskaźnik zagęszczenia dna wykonanego koryta pod ławę powinien wynosić co najmniej 0,97 według normalnej metody Proctora.

5.3. Wykonanie ław

Wykonanie ław powinno być zgodne z BN-64/8845-02 [16].

5.3.1. Ława betonowa

Ławy betonowe zwykle w gruntach spoistych wykonuje się bez szalowania, przy gruntach sypkich należy stosować szalowanie.

Ławy betonowe z oporem wykonuje się w szalowaniu. Beton rozścielony w szalowaniu lub bezpośrednio w korycie powinien być wyrównywany warstwami. Betonowanie ław należy wykonywać zgodnie z wymaganiami PN-B-06251 [3], przy czym należy stosować co 50 m szczeliny dylatacyjne wypełnione bitumiczną masą zalewową.

5.4. Ustawienie krawężników betonowych

5.4.1. Zasady ustawiania krawężników

Światło (odległość górnej powierzchni krawężnika od jezdni) powinno być zgodne z ustaleniami dokumentacji projektowej, a w przypadku braku takich ustaleń powinno wynosić od 10 do 12 cm, a w przypadkach wyjątkowych (np. ze względu na „wyrobienie” ścieku) może być zmniejszone do 6 cm lub zwiększone do 16 cm.

Zewnętrzna ściana krawężnika od strony chodnika powinna być po ustawieniu krawężnika obsypana piaskiem, żwirem, tłuczniem lub miejscowym gruntem przepuszczalnym, starannie ubitym.

Ustawienie krawężników powinno być zgodne z BN-64/8845-02 [16].

5.4.2. Ustawienie krawężników na ławie betonowej

Ustawianie krawężników na ławie betonowej wykonuje się na podsypce z piasku lub na podsypce cementowo-piaskowej o grubości 3 do 5 cm po zagęszczeniu.

5.4.3. Wypełnianie spoin

Spoiny krawężników nie powinny przekraczać szerokości 1 cm. Spoiny należy wypełnić żwirem, piaskiem lub zaprawą cementowo-piaskową, przygotowaną w stosunku 1:2. Zalewanie spoin krawężników zaprawą cementowo-piaskową stosuje się wyłącznie do krawężników ustawionych na ławie betonowej.

Spoiny krawężników przed zalaniem zaprawą należy oczyścić i zmyć wodą. Dla zabezpieczenia przed wpływami temperatury krawężniki ustawione na podsypce cementowo-piaskowej i o spoinach zalanych zaprawą należy zalewać co 50 m bitumiczną masą zalewową nad szczeliną dylatacyjną ławy.

6. KONTROLA JAKOŚCI ROBÓT

6.1. Ogólne zasady kontroli jakości robót

Ogólne zasady kontroli jakości robót podano w SST D-00.00.00 „Wymagania ogólne” pkt 6.

6.2. Badania przed przystąpieniem do robót

6.2.1. Badania krawężników

Przed przystąpieniem do robót Wykonawca powinien wykonać badania materiałów przeznaczonych do ustawienia krawężników betonowych i przedstawić wyniki tych badań Inżynierowi do akceptacji.

Sprawdzenie wyglądu zewnętrznego należy przeprowadzić na podstawie oględzin elementu przez pomiar i policzenie uszkodzeń występujących na powierzchniach i krawędziach elementu zgodnie z wymaganiami tablicy 3. Pomiary długości i głębokości uszkodzeń należy wykonać za pomocą przymiaru stalowego lub suwmiarki z dokładnością do 1 mm, zgodnie z ustaleniami PN-B-10021 [6].

Sprawdzenie kształtu i wymiarów elementów należy przeprowadzić z dokładnością do 1 mm przy użyciu suwmiarki oraz przymiaru stalowego lub taśmy zgodnie z wymaganiami tablicy 1 i 2. Sprawdzenie kątów prostych w narożach elementów wykonuje się przez przyłożenie kątownika do badanego naroża i zmierzenia odchyłek z dokładnością do 1 mm.

6.2.2. Badania pozostałych materiałów

Badania pozostałych materiałów stosowanych przy ustawianiu krawężników betonowych powinny obejmować wszystkie właściwości, określone w normach podanych dla odpowiednich materiałów w pkt 2.

6.3. Badania w czasie robót

6.3.1. Sprawdzenie koryta pod ławę

Należy sprawdzać wymiary koryta oraz zagęszczenie podłoża na dnie wykopu.

Tolerancja dla szerokości wykopu wynosi ± 2 cm. Zagęszczenie podłoża powinno być zgodne z pkt 5.2.

6.3.2. Sprawdzenie ław

Przy wykonywaniu ław badaniu podlegają:

- a) Zgodność profilu podłużnego górnej powierzchni ław z dokumentacją projektową.
Profil podłużny górnej powierzchni ławy powinien być zgodny z projektowaną niweletą. Dopuszczalne odchylenia mogą wynosić ± 1 cm na każde 100 m ławy.
- b) Wymiary ław.
Wymiary ław należy sprawdzić w dwóch dowolnie wybranych punktach na każde 100 m ławy. Tolerancje wymiarów wynoszą:
 - dla wysokości $\pm 10\%$ wysokości projektowanej,
 - dla szerokości $\pm 10\%$ szerokości projektowanej.
- c) Równość górnej powierzchni ław.
Równość górnej powierzchni ławy sprawdza się przez przyłożenie w dwóch punktach, na każde 100 m ławy, trzymetrowej łaty.
Prześwit pomiędzy górną powierzchnią ławy i przyłożoną łatą nie może przekraczać 1 cm.
- d) Zagęszczenie ław.
Zagęszczenie ław bada się w dwóch przekrojach na każde 100 m..
- e) Odchylenie linii ław od projektowanego kierunku.
Dopuszczalne odchylenie linii ław od projektowanego kierunku nie może przekraczać ± 2 cm na każde 100 m wykonanej ławy.

6.3.3. Sprawdzenie ustawienia krawężników

Przy ustawianiu krawężników należy sprawdzać:

- a) dopuszczalne odchylenia linii krawężników w poziomie od linii projektowanej, które wynosi ± 1 cm na każde 100 m ustawionego krawężnika,
- b) dopuszczalne odchylenie niwelety górnej płaszczyzny krawężnika od niwelety projektowanej, które wynosi ± 1 cm na każde 100 m ustawionego krawężnika,
- c) równość górnej powierzchni krawężników, sprawdzane przez przyłożenie w dwóch punktach na każde 100 m krawężnika, trzymetrowej łaty, przy czym prześwit pomiędzy górną powierzchnią krawężnika i przyłożoną łatą nie może przekraczać 1 cm,
- d) dokładność wypełnienia spoin bada się co 10 metrów. Spoiny muszą być wypełnione całkowicie na pełną głębokość.

7. OBMIAR ROBÓT

7.1. Ogólne zasady obmiaru robót

Ogólne zasady obmiaru robót podano w SST D-00.00.00 „Wymagania ogólne” pkt 7.

7.2. Jednostka obmiarowa

Jednostką obmiarową jest m (metr) ustawionego krawężnika betonowego.

8. ODBIÓR ROBÓT

8.1. Ogólne zasady odbioru robót

Ogólne zasady odbioru robót podano w SST D-00.00.00 „Wymagania ogólne” pkt 8.

Roboty uznaje się za wykonane zgodnie z dokumentacją projektową, SST i wymaganiami Inżyniera, jeżeli wszystkie pomiary i badania z zachowaniem tolerancji wg pkt 6 dały wyniki pozytywne.

8.2. Odbiór robót zanikających i ulegających zakryciu

Odbiorowi robót zanikających i ulegających zakryciu podlegają:

- wykonanie koryta pod ławę,
- wykonanie ławy z oporem,
- wykonanie podsypki.

9. PODSTAWA PŁATNOŚCI

9.1. Ogólne ustalenia dotyczące podstawy płatności

Ogólne ustalenia dotyczące podstawy płatności podano w SST D-00.00.00 „Wymagania ogólne” pkt 9.

9.2. Cena jednostki obmiarowej

Cena wykonania 1 m krawężnika betonowego, opornika betonowego obejmuje:

- prace pomiarowe i roboty przygotowawcze,
- dostarczenie materiałów na miejsce wbudowania,
- ew. wykonanie szalunku,
- wykonanie ławy,
- wykonanie podsypki,
- ustawienie krawężników na podsypce(cementowo-piaskowej,
- wypełnienie spoin krawężników zaprawą,
- ew. zalanie spoin masą zalewową,
- zasypanie zewnętrznej ściany krawężnika gruntem i ubicie,
- przeprowadzenie badań i pomiarów wymaganych w specyfikacji technicznej,

10. PRZEPISY ZWIĄZANE

10.1. Normy

- | | | |
|-----|------------------|--|
| 1. | PN-B-06050 | Roboty ziemne budowlane |
| 2. | PN-B-06250 | Beton zwykły |
| 3. | PN-B-06251 | Roboty betonowe i żelbetowe |
| 4. | PN-B-06711 | Kruszywo mineralne. Piasek do betonów i zapraw |
| 5. | PN-B-06712 | Kruszywo mineralne do betonu zwykłego |
| 6. | PN-B-10021 | Prefabrykaty budowlane z betonu. Metody pomiaru cech geometrycznych |
| 7. | PN-B-11111 | Kruszywo mineralne. Kruszywo naturalne do nawierzchni drogowych. Żwir i mieszanka |
| 8. | PN-B-11112 | Kruszywo mineralne. Kruszywo łamane do nawierzchni drogowych |
| 9. | PN-B-11113 | Kruszywo mineralne. Kruszywo naturalne do nawierzchni drogowych. Piasek |
| 10. | PN-B-19701 | Cement. Cement powszechnego użytku. Skład, wymagania i ocena zgodności |
| 11. | PN-B32250 | Materiały budowlane. Woda do betonów i zapraw |
| 12. | BN-88/6731-08 | Cement. Transport i przechowywanie |
| 13. | BN-74/6771-04 | Drogi samochodowe. Masa zalewowa |
| 14. | BN-80/6775-03/01 | Prefabrykaty budowlane z betonu. Elementy nawierzchni dróg, ulic, parkingów i torowisk tramwajowych. Wspólne wymagania i badania |
| 15. | BN-80/6775-03/04 | Prefabrykaty budowlane z betonu. Elementy nawierzchni dróg, ulic, parkingów i torowisk tramwajowych. Krawężniki i obrzeża chodnikowe |
| 16. | BN-64/8845-02 | Krawężniki uliczne. Warunki techniczne ustawiania i odbioru. |

10.2. Inne dokumenty

17. Katalog powtarzalnych elementów drogowych (KPED), Transprojekt - Warszawa, 1979 i 1982 r.

SZCZEGÓŁOWA SPECYFIKACJA TECHNICZNA

D – 08.01.01b

USTAWIENIE KRAWĘŻNIKÓW BETONOWYCH

1. WSTĘP

1.1. Przedmiot OST

Przedmiotem niniejszej ogólnej specyfikacji technicznej (OST) są wymagania dotyczące wykonania i odbioru robót związanych z ustawieniem krawężników betonowych wraz z wykonaniem ław związanych z remontem drogi gminnej w m. Wilkowo Polskie ul. Główna od km 0+000 do km 0+677,40

1.2. Zakres stosowania OST

Ogólna specyfikacja techniczna (OST) jest materiałem pomocniczym do opracowania szczegółowej specyfikacji technicznej (SST) stosowanej jako dokument przetargowy i kontraktowy przy zleceniu i realizacji robót na drogach, ulicach i placach.

1.3. Zakres robót objętych OST

Ustalenia zawarte w niniejszej specyfikacji dotyczą zasad prowadzenia robót związanych z wykonaniem i odbiorem ustawienia krawężników betonowych typu ulicznego i typu drogowego (wtopionych) na ławach betonowych, żwirowych, tłuczniowych.

1.4. Określenia podstawowe

1.4.1. Krawężnik betonowy – prefabrykat betonowy, przeznaczony do oddzielenia powierzchni znajdujących się na tym samym poziomie lub na różnych poziomach stosowany: a) w celu ograniczania lub wyznaczania granicy rzeczywistej lub wizualnej, b) jako kanały odpływowe, oddzielnie lub w połączeniu z innymi krawężnikami, c) jako oddzielenie pomiędzy powierzchniami poddanymi różnym rodzajom ruchu drogowego.

1.4.2. Wymiar nominalny – wymiar krawężnika określony w celu jego wykonania, któremu powinien odpowiadać wymiar rzeczywisty w określonych granicach dopuszczalnych odchyłek.

1.4.3. Pozostałe określenia podstawowe są zgodne z obowiązującymi, odpowiednimi polskimi normami i z definicjami podanymi w OST D-M-00.00.00 „Wymagania ogólne”[1] pkt 1.4.

1.5. Ogólne wymagania dotyczące robót

Ogólne wymagania dotyczące robót podano w OST D-M-00.00.00 „Wymagania ogólne” [1] pkt 1.5.

2. MATERIAŁY

2.1. Ogólne wymagania dotyczące materiałów

Ogólne wymagania dotyczące materiałów, ich pozyskiwania i składowania, podano w OST D-M-00.00.00 „Wymagania ogólne” pkt 2.

2.2. Materiały do wykonania robót

2.2.1. Zgodność materiałów z dokumentacją projektową

Materiały do wykonania robót powinny być zgodne z ustaleniami dokumentacji projektowej lub SST.

2.2.2. Stosowane materiały

Przy ustawianiu krawężników na ławach można stosować następujące materiały:

- krawężniki betonowe,
- piasek na podsypkę i do zapraw,
- cement do podsypki i do zapraw,
- wodę,
- materiały do wykonania ławy.

2.2.3. Krawężniki betonowe

2.2.3.1. Wymagania ogólne wobec krawężników

Krawężniki betonowe mogą mieć następujące cechy charakterystyczne:

- krawężnik może być produkowany:
 - a) z jednego rodzaju betonu,
 - b) z różnych betonów zastosowanych w warstwie konstrukcyjnej oraz w warstwie ścieralnej (która na całej powierzchni deklarowanej przez producenta jako powierzchnia widoczna powinna mieć minimalną grubość 4 mm),
- skośne krawędzie krawężnika powyżej 2 mm powinny być określone jako fazowane, z wymiarami deklarowanymi przez producenta,

- krawężnik może mieć profile funkcjonalne i/lub dekoracyjne (których nie uwzględnia się przy określaniu wymiarów nominalnych krawężnika); zalecana długość prostego odcinka krawężnika wraz ze złączem wynosi 1000 mm,
- powierzchnia krawężnika może być obrabiana, poddana dodatkowej obróbce lub obróbce chemicznej,
- płaszczyzny czołowe krawężników mogą być proste lub ukształtowane w sposób ułatwiający układanie lub ryglowanie (przykłady w zał. 1),
- krawężniki łukowe mogą być wykonane jako wypukłe lub wklęsłe (przykłady w zał. 2),
- rozróżnia się dwa typy krawężników (przykłady w zał. 3):
 - a) uliczne, do oddzielenia powierzchni znajdujących się na różnych poziomach (np. jezdni i chodnika),
 - b) drogowe, do oddzielenia powierzchni znajdujących się na tym samym poziomie (np. jezdni i pobocza).

2.2.3.2. Wymagania techniczne wobec krawężników

Wymagania techniczne stawiane krawężnikom betonowym określa PN-EN 1340 [5] w sposób przedstawiony w tablicy 1.

Tablica 1. Wymagania wobec krawężnika betonowego, ustalone w PN-EN 1340 [5] do stosowania w warunkach kontaktu z solą odładzającą w warunkach mrozu

Lp.	Cecha	Załącznik	Wymagania		
1	Kształt i wymiary				
1.1	Wartości dopuszczalnych odchyłek od wymiarów nominalnych, z dokładnością do milimetra	C	Długość: $\pm 1\%$, $\geq 4 \text{ mm}$ i $\leq 10 \text{ mm}$ Inne wymiary z wyjątkiem promienia: - dla powierzchni: $\pm 3\%$, $\geq 3 \text{ mm}$, $\leq 5 \text{ mm}$, - dla innych części: $\pm 5\%$, $\geq 3 \text{ mm}$, $\leq 10 \text{ mm}$		
1.2	Dopuszczalne odchyłki od płaskości i prostoliniowości, dla długości pomiarowej 300 mm 400 mm 500 mm 800 mm	C	$\pm 1,5 \text{ mm}$ $\pm 2,0 \text{ mm}$ $\pm 2,5 \text{ mm}$ $\pm 4,0 \text{ mm}$		
2	Właściwości fizyczne i mechaniczne				
2.1	Odporność na zamrażanie/rozmarzanie z udziałem soli odładzających	D	Ubytek masy po badaniu: wartość średnia $\leq 1,0 \text{ kg/m}^2$, przy czym każdy pojedynczy wynik $< 1,5 \text{ kg/m}^2$		
2.2	Wytrzymałość na zginanie (Klasa wytrzymałości ustalona w dokumentacji projektowej lub przez Inżyniera)	F	Klasa wytr.	Charakterystyczna wytrzymałość, MPa	Każdy pojedynczy wynik, MPa
			1	3,5	$> 2,8$
			2	5,0	$> 4,0$
			3	6,0	$> 4,8$
2.3	Trwałość ze względu na wytrzymałość	F	Krawężniki mają zadawalającą trwałość (wytrzymałość) jeśli spełnione są wymagania pktu 2.2 oraz poddawane są normalnej konserwacji		
2.4	Odporność na ścieranie (Klasa odporności ustalona w dokumentacji projektowej lub przez Inżyniera)	G i H	Odporność przy pomiarze na tarczy		
			Klasa odporności	szerokiej ściernej, wg zał. G normy – badanie podstawowe	Böhme, wg zał. H normy – badanie alternatywne
			1	Nie określa się	Nie określa się
			3	$\leq 23 \text{ mm}$	$\leq 20000 \text{ mm}^3/5000 \text{ mm}^2$
			4	$\leq 20 \text{ mm}$	$\leq 18000 \text{ mm}^3/5000 \text{ mm}^2$
2.5	Odporność na poślizg/poślizgnięcie	I	a) jeśli górna powierzchnia krawężnika nie była szlifowana i/lub polerowana – zadawalająca odporność, b) jeśli wyjątkowo wymaga się podania wartości odporności na poślizg/poślizgnięcie – należy zadeklarować minimalną jej wartość pomierzoną wg zał. I normy (wahadłowym przyrządem do badania tarcia), c) trwałość odporności na poślizg/poślizgnięcie w normalnych warunkach użytkowania krawężnika jest zadawalająca przez cały okres użytkowania, pod		

			warunkiem właściwego utrzymywania i gdy na znacznej części nie zostało odsłonięte kruszywo podlegające intensyw-nemu polerowaniu.
3	Aspekty wizualne		
3.1	Wygląd	J	a)powierzchnia krawężnika nie powinna mieć rys i odprysków, b)nie dopuszcza się rozwarstwień w krawężnikach dwuwarstwowych c)ewentualne wykwyty nie są uważane za istotne
3.2	Tekstura	J	a)krawężniki z powierzchnią o specjalnej teksturze – producent powinien określić rodzaj tekstury, b)tekstura powinna być porównana z próbkami dostarczonymi przez producenta, zatwierdzonymi przez odbiorcę, c)różnice w jednolitości tekstury, spowodowane nieuniknionymi zmianami we właściwości surowców i warunków twardnienia, nie są uważane za istotne
3.3	Zabarwienie	J	a)barwiona może być warstwa ściernalna lub cały element, b)zabarwienie powinno być porównane z próbkami dostarczonymi przez producenta, zatwierdzonymi przez odbiorcę, c)różnice w jednolitości zabarwienia, spowodowane nieuniknionymi zmianami właściwości surowców lub warunków dojrzewania betonu, nie są uważane za istotne

W przypadku zastosowań krawężników betonowych na powierzchniach innych niż przewidziano w tabelicy 1 (np. przy nawierzchniach wewnętrznych, nie narażonych na kontakt z solą odładzającą), wymagania wobec krawężników należy odpowiednio dostosować do ustaleń PN-EN 1340 [5].

2.2.3.3. Składowanie krawężników

Krawężniki betonowe mogą być przechowywane na składowiskach otwartych, posegregowane według typów, rodzajów, kształtów, cech fizycznych i mechanicznych, wielkości, wyglądu itp.

Krawężniki betonowe należy układać z zastosowaniem podkładek i przekładek drewnianych o wymiarach: grubość 2,5 cm, szerokość 5 cm, długości min. 5 cm większej od szerokości krawężnika.

2.2.4. Materiały na podsypkę i do zapraw

Jeśli dokumentacja projektowa lub SST nie ustala inaczej, to należy stosować następujące materiały:

a) na podsypkę piaskową

- piasek naturalny wg PN-B-11113 [10], odpowiadający wymaganiom dla gatunku 2 lub 3,
- piasek łamany (0,075÷2) mm, mieszanekę drobną granulowaną (0,075÷4) mm albo miał (0÷4) mm, odpowiadający wymaganiom PN-B-11112 [9],

b) na podsypkę cementowo-piaskową i do zapraw

- mieszanekę cementu i piasku: z piasku naturalnego spełniającego wymagania dla gatunku 1 wg PN-B-11113 [10], cementu 32,5 spełniającego wymagania PN-EN 197-1 [3] i wody odmiany 1 odpowiadającej wymaganiom PN-88/B-32250 [11].

Składowanie kruszywa, nie przeznaczonego do bezpośredniego wbudowania po dostarczeniu na budowę, powinno odbywać się na podłożu równym, utwardzonym i dobrze odwodnionym, przy zabezpieczeniu kruszywa przed zanieczyszczeniem i zmieszaniem z innymi materiałami kamiennymi.

Przechowywanie cementu powinno być zgodne z BN-88/6731-08 [12].

2.2.5. Materiały na ławy

Do wykonania ław pod krawężnik należy stosować, dla:

- a) ławy betonowej – beton klasy C12/15 lub C8/10 wg PN-EN 206-1 [4], a tymczasowo B15 i B10 wg PN-88/B-06250 [6],
- b) ławy żwirowej – żwir odpowiadający wymaganiom PN-B-11111 [8],
- c) ławy tłuczniowej – tłuczeń odpowiadający wymaganiom PN-B-11112 [9].

2.2.6. Masa zalewowa w szczelinach ławy betonowej i spoinach krawężników

Masa zalewowa, do wypełniania szczelin dylatacyjnych, powinna odpowiadać wymaganiom OST D-05.03.04a [2].

3. SPRZĘT

3.1. Ogólne wymagania dotyczące sprzętu

Ogólne wymagania dotyczące sprzętu podano w OST D-M-00.00.00 „Wymagania ogólne” [1] pkt 3.

3.2. Sprzęt do wykonania robót

Roboty wykonuje się ręcznie przy zastosowaniu:

- betoniarek do wytwarzania betonu i zapraw oraz przygotowania podsypki cementowo-piaskowej,
- wibratorów płytowych, ubijaków ręcznych lub mechanicznych.

4. TRANSPORT

4.1. Ogólne wymagania dotyczące transportu

Ogólne wymagania dotyczące transportu podano w OST D-M-00.00.00 „Wymagania ogólne” [1] pkt 4.

4.2. Transport krawężników

Krawężniki betonowe mogą być przewożone dowolnymi środkami transportowymi.

Krawężniki betonowe układać należy na środkach transportowych w pozycji pionowej z nachyleniem w kierunku jazdy.

Krawężniki powinny być zabezpieczone przed przemieszczeniem się i uszkodzeniami w czasie transportu, a górna warstwa nie powinna wystawać poza ściany środka transportowego więcej niż 1/3 wysokości tej warstwy.

4.3. Transport pozostałych materiałów

Transport cementu powinien się odbywać w warunkach zgodnych z BN-88/6731-08 [12].

Kruszywa można przewozić dowolnym środkiem transportu, w warunkach zabezpieczających je przed zanieczyszczeniem i zmieszaniem z innymi materiałami. Podczas transportu kruszywa powinny być zabezpieczone przed wysypaniem, a kruszywo drobne - przed rozpyleniem.

Masę zalewową należy pakować w bębny blaszane lub beczki. Transport powinien odbywać się w warunkach zabezpieczających przed uszkodzeniem bębnow i beczek.

5. WYKONANIE ROBÓT

5.1. Ogólne zasady wykonania robót

Ogólne zasady wykonania robót podano w OST D-M-00.00.00 „Wymagania ogólne” [1] pkt 5.

5.2. Zasady wykonywania robót

Sposób wykonania robót powinien być zgodny z dokumentacją projektową i SST. W przypadku braku wystarczających danych można korzystać z ustaleń podanych w niniejszej specyfikacji oraz z informacji podanych w załącznikach.

Podstawowe czynności przy wykonywaniu robót obejmują:

1. roboty przygotowawcze,
2. wykonanie ławy,
3. ustawienie krawężników,
4. wypełnienie spoin,
5. roboty wykończeniowe.

5.3. Roboty przygotowawcze

Przed przystąpieniem do robót należy, na podstawie dokumentacji projektowej, SST lub wskazań Inżyniera:

- ustalić lokalizację robót,
- ustalić dane niezbędne do szczegółowego wytyczenia robót oraz ustalenia danych wysokościowych,
- usunąć przeszkody, np. słupki, pacholki, elementy dróg, ogrodzeń itd.
- ustalić materiały niezbędne do wykonania robót,
- określić kolejność, sposób i termin wykonania robót.

5.4. Wykonanie ławy

5.4.1. Koryto pod ławę

Wymiary wykopu, stanowiącego koryto pod ławę, powinny odpowiadać wymiarom ławy w planie z uwzględnieniem w szerokości dna wykopu ew. konstrukcji szalunku.

Wskaźnik zagęszczenia dna wykonanego koryta pod ławę powinien wynosić co najmniej 0,97 według normalnej metody Proctora.

5.4.2. Ława zwirowa

Ławę zwirową o wysokości do 10 cm wykonuje się jednowarstwowo przez zasypianie koryta żwirem i zagęszczenie go, polewając wodą.

Ławy o wysokości powyżej 10 cm należy wykonywać dwuwarstwowo, starannie zagęszczając poszczególne warstwy.

5.4.3. Ława tłuczniowa

Ławę należy wykonywać przez zasypianie wykopu koryta tłuczniem.

Tłuczeń należy starannie ubić polewając wodą. Górną powierzchnię ławy tłuczniowej należy wyrównać klincem i ostatecznie zagęścić.

Przy grubości warstwy tłucznia w ławie wynoszącej powyżej 10 cm należy ławę wykonać dwuwarstwowo, starannie zagęszczając poszczególne warstwy.

5.4.4. Ława betonowa

Ławę betonową zwykłą w gruntach spoistych wykonuje się bez szalowania, przy gruntach sypkich należy stosować szalowanie.

Ławę betonową z oporem wykonuje się w szalowaniu. Beton rozścielony w szalowaniu lub bezpośrednio w korycie powinien być wyrównywany warstwami. Betonowanie ław należy wykonywać zgodnie z wymaganiami PN-63/B-06251 [7], przy czym należy stosować co 50 m szczeliny dylatacyjne wypełnione bitumiczną masą zalewową.

Przykłady ław betonowych zwykłych i ław z oporem podaje załącznik 4.

5.5. Ustawienie krawężników betonowych

5.5.1. Zasady ustawiania krawężników

Światło (odległość górnej powierzchni krawężnika od jezdni) powinno być zgodne z ustaleniami dokumentacji projektowej, a w przypadku braku takich ustaleń powinno wynosić od 10 do 12 cm, a w przypadkach wyjątkowych (np. ze względu na „wyrobienie” ścieku) może być zmniejszone do 6 cm lub zwiększone do 16 cm.

Zewnętrzna ściana krawężnika od strony chodnika powinna być po ustawieniu krawężnika obsypana piaskiem, żwirem, tłuczniem lub miejscowym gruntem przepuszczalnym, starannie ubitym.

5.5.2. Ustawienie krawężników na ławie zwirowej lub tłuczniowej

Ustawianie krawężników na ławie zwirowej i tłuczniowej powinno być wykonywane na podsypce z piasku o grubości warstwy od 3 do 5 cm po zagęszczeniu.

5.5.3. Ustawienie krawężników na ławie betonowej

Ustawianie krawężników na ławie betonowej wykonuje się na podsypce z piasku lub na podsypce cementowo-piaskowej o grubości 3 do 5 cm po zagęszczeniu.

5.5.4. Wypełnianie spoin

Spoiny krawężników nie powinny przekraczać szerokości 1 cm. Spoiny należy wypełnić żwirem, piaskiem lub zaprawą cementowo-piaskową, przygotowaną w stosunku 1:2. Zalewanie spoin krawężników zaprawą cementowo-piaskową stosuje się wyłącznie do krawężników ustawionych na ławie betonowej.

Spoiny krawężników przed zalaniem zaprawą należy oczyścić i zmyć wodą. Dla zabezpieczenia przed wpływami temperatury krawężniki ustawione na podsypce cementowo-piaskowej i o spoinach zalanych zaprawą należy zalewać co 50 m bitumiczną masą zalewową nad szczeliną dylatacyjną ławy.

5.6. Roboty wykończeniowe

Roboty wykończeniowe powinny być zgodne z dokumentacją projektową i SST. Do robót wykończeniowych należą prace związane z dostosowaniem wykonanych robót do istniejących warunków terenowych, takie jak:

- odtworzenie elementów czasowo usuniętych,
- roboty porządkujące otoczenie terenu robót.

6. KONTROLA JAKOŚCI ROBÓT

6.1. Ogólne zasady kontroli jakości robót

Ogólne zasady kontroli jakości robót podano w OST D-M-00.00.00 „Wymagania ogólne” [1] pkt 6.

6.2. Badania przed przystąpieniem do robót

Przed przystąpieniem do robót Wykonawca powinien:

- uzyskać wymagane dokumenty, dopuszczające wyroby budowlane do obrotu i powszechnego stosowania (certyfikaty zgodności, deklaracje zgodności, ew. badania materiałów wykonane przez dostawców itp.),
- ew. wykonać własne badania właściwości materiałów przeznaczonych do wykonania robót, określone w pkt 2 (tablicy 1),
- sprawdzić cechy zewnętrzne krawężników.

Wszystkie dokumenty oraz wyniki badań Wykonawca przedstawia Inżynierowi do akceptacji.

Sprawdzenie wyglądu zewnętrznego krawężników należy przeprowadzić na podstawie oględzin elementu przez pomiar i ocenę uszkodzeń występujących na powierzchniach i krawędziach elementu zgodnie z wymaganiami tablicy 1 i ustaleniami PN-EN 1340 [5].

Badania pozostałych materiałów stosowanych przy ustawianiu krawężników betonowych powinny obejmować właściwości, określone w normach podanych dla odpowiednich materiałów w pkt 2.

6.3. Badania w czasie robót

6.3.1. Sprawdzenie koryta pod ławę

Należy sprawdzać wymiary koryta oraz zagęszczenie podłoża na dnie wykopu.

Tolerancja dla szerokości wykopu wynosi ± 2 cm. Zagęszczenie podłoża powinno być zgodne z pkt 5.4.1.

6.3.2. Sprawdzenie ław

Przy wykonywaniu ław badaniu podlegają:

- a) zgodność profilu podłużnego górnej powierzchni ław z dokumentacją projektową.
Profil podłużny górnej powierzchni ławy powinien być zgodny z projektowaną niweletą. Dopuszczalne odchylenia mogą wynosić ± 1 cm na każde 100 m ławy,
- b) wymiary ław.
Wymiary ław należy sprawdzić w dwóch dowolnie wybranych punktach na każde 100 m ławy. Tolerancje wymiarów wynoszą:
 - dla wysokości $\pm 10\%$ wysokości projektowanej,
 - dla szerokości $\pm 10\%$ szerokości projektowanej,
- c) równość górnej powierzchni ław.
Równość górnej powierzchni ławy sprawdza się przez przyłożenie w dwóch punktach, na każde 100 m ławy, trzymetrowej łąty. Prześwit pomiędzy górną powierzchnią ławy i przyłożoną łątą nie może przekraczać 1 cm,
- d) zagęszczenie ław z kruszyw.
Zagęszczenie ław bada się w dwóch przekrojach na każde 100 m. Ławy ze żwiru lub piasku nie mogą wykazywać śladu urządzenia zagęszczającego.
Ławy z tłuczni, badane próbą wyjęcia poszczególnych ziarn tłuczni, nie powinny pozwalać na wyjęcie ziarna z ławy,
- e) odchylenie linii ław od projektowanego kierunku.
Dopuszczalne odchylenie linii ław od projektowanego kierunku nie może przekraczać ± 2 cm na każde 100 m wykonanej ławy.

6.3.3. Sprawdzenie ustawienia krawężników

Przy ustawianiu krawężników należy sprawdzać:

- a) dopuszczalne odchylenia linii krawężników w poziomie od linii projektowanej, które wynosi ± 1 cm na każde 100 m ustawionego krawężnika,
- b) dopuszczalne odchylenie niwelety górnej płaszczyzny krawężnika od niwelety projektowanej, które wynosi ± 1 cm na każde 100 m ustawionego krawężnika,
- c) równość górnej powierzchni krawężników, sprawdzane przez przyłożenie w dwóch punktach na każde 100 m krawężnika, trzymetrowej łąty, przy czym prześwit pomiędzy górną powierzchnią krawężnika i przyłożoną łątą nie może przekraczać 1 cm,
- d) dokładność wypełnienia spoin bada się co 10 metrów. Spoiny muszą być wypełnione całkowicie na pełną głębokość.

7. OBMIAR ROBÓT

7.1. Ogólne zasady obmiaru robót

Ogólne zasady obmiaru robót podano w OST D-M-00.00.00 „Wymagania ogólne” [1] pkt 7.

7.2. Jednostka obmiarowa

Jednostką obmiarową jest m (metr) ustawionego krawężnika.

8. ODBIÓR ROBÓT

8.1. Ogólne zasady odbioru robót

Ogólne zasady odbioru robót podano w OST D-M-00.00.00 „Wymagania ogólne” [1] pkt 8.

Roboty uznaje się za wykonane zgodnie z dokumentacją projektową, SST i wymaganiami Inżyniera, jeżeli wszystkie pomiary i badania z zachowaniem tolerancji wg pkt 6 dały wyniki pozytywne.

8.2. Odbiór robót zanikających i ulegających zakryciu

Odbiorowi robót zanikających i ulegających zakryciu podlegają:

- wykonanie koryta pod ławę,
- wykonanie ławy,
- wykonanie podsypki.

Odbiór tych robót powinien być zgodny z wymaganiami pktu 8.2 OST D-M-00.00.00 „Wymagania ogólne” [1] oraz niniejszej OST.

9. PODSTAWA PŁATNOŚCI

9.1. Ogólne ustalenia dotyczące podstawy płatności

Ogólne ustalenia dotyczące podstawy płatności podano w OST D-M-00.00.00 „Wymagania ogólne” [1] pkt 9.

9.2. Cena jednostki obmiarowej

Cena ustawienia 1 m krawężnika obejmuje:

- prace pomiarowe i roboty przygotowawcze,
- oznakowanie robót,
- przygotowanie podłoża,
- dostarczenie materiałów i sprzętu,
- wykonanie koryta pod ławę,
- wykonanie ławy z ewentualnym wykonaniem szalunku i zalaniem szczelin dylatacyjnych,
- wykonanie podsypki,
- ustawienie krawężników z wypełnieniem spoin i zalaniem szczelin według wymagań dokumentacji projektowej, SST i specyfikacji technicznej,
- przeprowadzenie pomiarów i badań wymaganych w specyfikacji technicznej,
- odwiezienie sprzętu.

9.3. Sposób rozliczenia robót tymczasowych i prac towarzyszących

Cena wykonania robót określonych niniejszą OST obejmuje:

- roboty tymczasowe, które są potrzebne do wykonania robót podstawowych, ale nie są przekazywane Zamawiającemu i są usuwane po wykonaniu robót podstawowych,
- prace towarzyszące, które są niezbędne do wykonania robót podstawowych, niezaliczane do robót tymczasowych, jak geodezyjne wytyczenie robót itd.

10. PRZEPISY ZWIĄZANE

10.1. Ogólne specyfikacje techniczne (OST)

- | | |
|-----------------|---|
| 1. D-M-00.00.00 | Wymagania ogólne |
| 2. D-05.03.04a | Wypełnianie szczelin w nawierzchni z betonu cementowego |

10.2. Normy

- | | |
|---------------------|--|
| 3. PN-EN 197-1:2002 | Cement. Część 1: Skład, wymagania i kryteria zgodności dotyczące cementu powszechnego użytku |
| 4. PN-EN 206-1:2003 | Beton. Część 1: Wymagania, właściwości, produkcja i zgodność |
| 5. PN-EN 1340:2003 | Krawężniki betonowe. Wymagania i metody badań |
| 6. PN-88/B-06250 | Beton zwykły |
| 7. PN-63/B-06251 | Roboty betonowe i żelbetowe |
| 8. PN-B-11111:1996 | Kruszywa mineralne. Kruszywa naturalne do nawierzchni drogowych. Żwir i mieszanka |
| 9. PN-B-11112:1996 | Kruszywa mineralne. Kruszywo łamane do nawierzchni drogowych |
| 10. PN-B-11113:1996 | Kruszywa mineralne. Kruszywa naturalne do nawierzchni drogowych. Piasek |
| 11. PN-88/B-32250 | Materiały budowlane. Woda do betonów i zapraw |
| 12. BN-88/6731-08 | Cement. Transport i przechowywanie |

10.3. Inne dokumenty

13. Katalog szczegółów drogowych ulic, placów i parków miejskich, Centrum Techniki Budownictwa Komunalnego, Warszawa 1987

ZAŁĄCZNIKI

ZAŁĄCZNIK 1

GEOMETRIA KRAWĘŻNIKÓW (wg [5])

1.1. Przykład kształtu krawężnika przeznaczonego do ryglowania

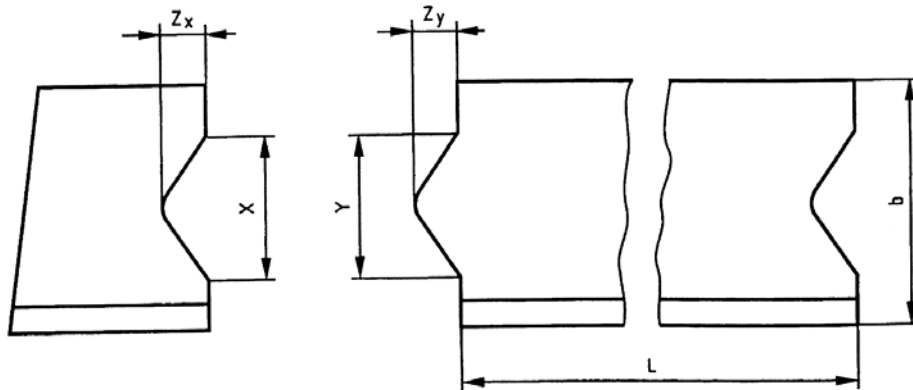

Oznaczenia: $Y \leq X - 3 \text{ mm}$ i $Z_Y \leq Z_X - 3 \text{ mm}$, X minimum: $\geq 1/5 b$ i $\geq 20 \text{ mm}$,
 X maximum: $\leq 1/3 b$ i $\leq 70 \text{ mm}$, Z_Y maximum: $Y/2$, Tolerancja dla X i Z_X -1, +2 mm, Tolerancja dla Y i Z_Y -2,
 +1 mm, L - Długość, b - Szerokość

1.2. Przykład wgłębienia lub wcięcia powierzchni czołowej w dolnej części krawężnika

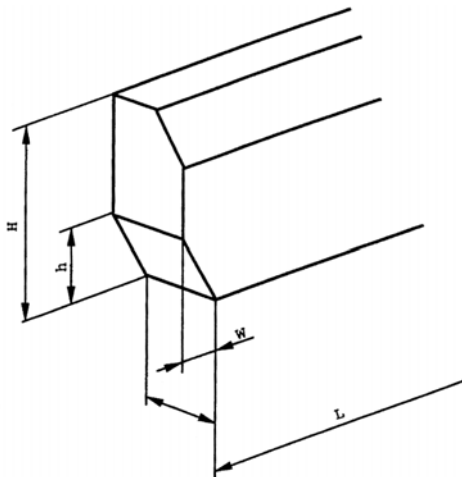

Oznaczenia: H – Wysokość elementu krawężnika, h – wysokość wgłębienia lub wcięcia, W – szerokość, L -
 długość

ZAŁĄCZNIK 2

PRZYKŁADY KRAWĘŻNIKÓW ŁUKOWYCH (wg [5])

a) wklęsłego

b) wypukłego

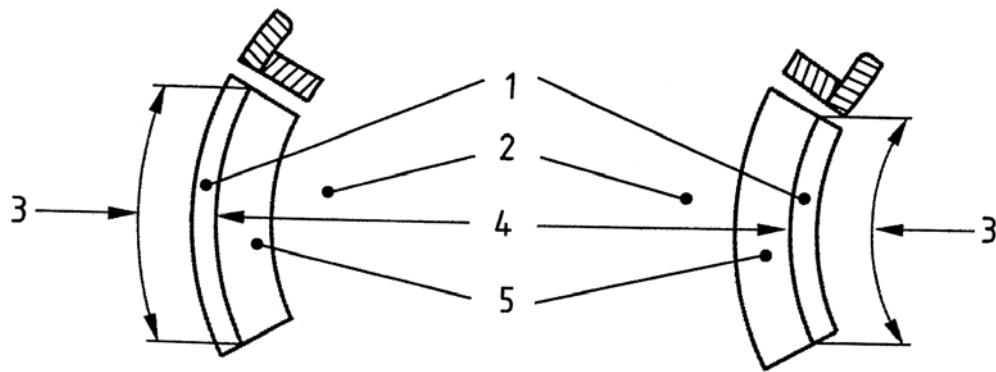

Oznaczenia: 1 – Krawężnik, 2 – Jezdnia, 3 – Długość, 4 – Promień, 5 – Kanał odpływowy

ZAŁĄCZNIK 3

PRZYKŁADY KRAWĘŻNIKÓW TYPU ULICZNEGO I DROGOWEGO

(wg BN-80/6775-03/04 Prefabrykaty budowlane z betonu. Elementy nawierzchni dróg, ulic, parkingów i torowisk tramwajowych. Krawężniki i obrzeża chodnikowe)

a) Krawężnik typu ulicznego

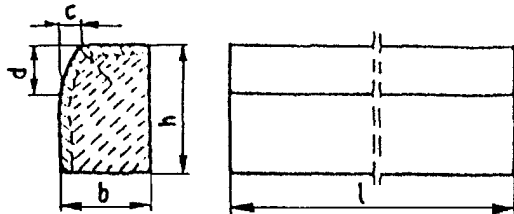

b) Krawężnik typu drogowego

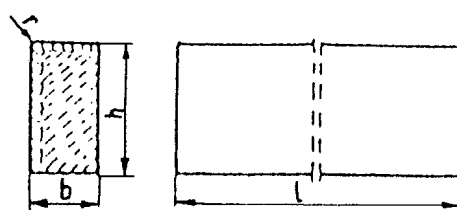

Przykładowe wymiary krawężników

Typ krawężnika	Wymiary krawężników, cm					
	l	b	h	c	d	r
Uliczny	100	20 15	30	min. 3 max. 7	min. 12 max. 15	1,0
Drogowy	100	15 12 10	20 25 25	-	-	1,0

ZAŁĄCZNIK 4

PRZYKŁADY USTAWIENIA KRAWĘŻNIKÓW BETONOWYCH NA ŁAWACH (wg [13])

- a) Krawężnik typu ulicznego 20 x 30 cm na ławie betonowej z oporem

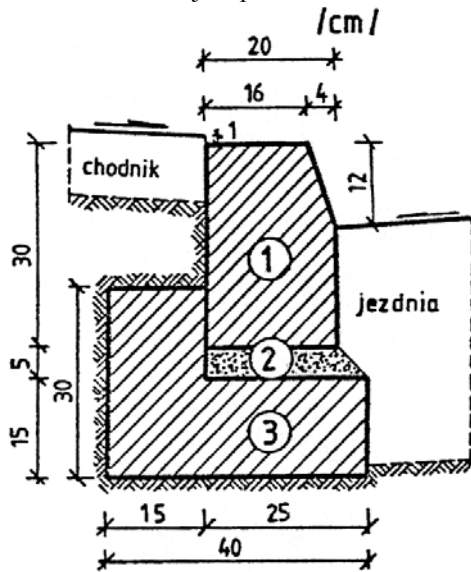

1. krawężnik, typ ciężki 20x30x100 cm
2. podsypka cem.-piaskowa 1:4
3. ława z betonu B10

- b) Krawężnik typu ulicznego 15 x 30 cm na ławie betonowej zwykłej

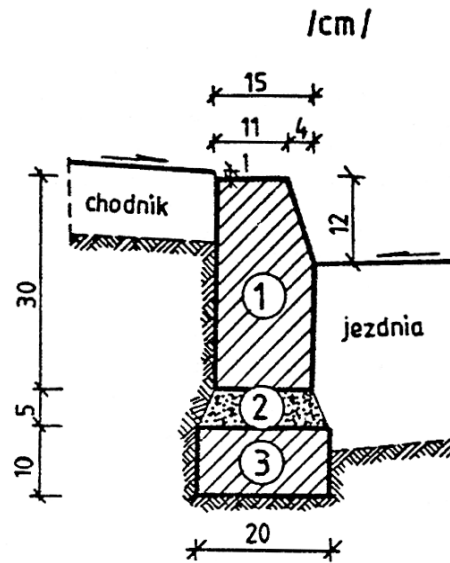

1. krawężnik, typ uliczny 15x30x100 cm
2. podsypka cem.-piaskowa 1:4
3. ława z betonu B10

- c) Krawężnik typu ulicznego 15 x 30 cm na ławie zwirowej

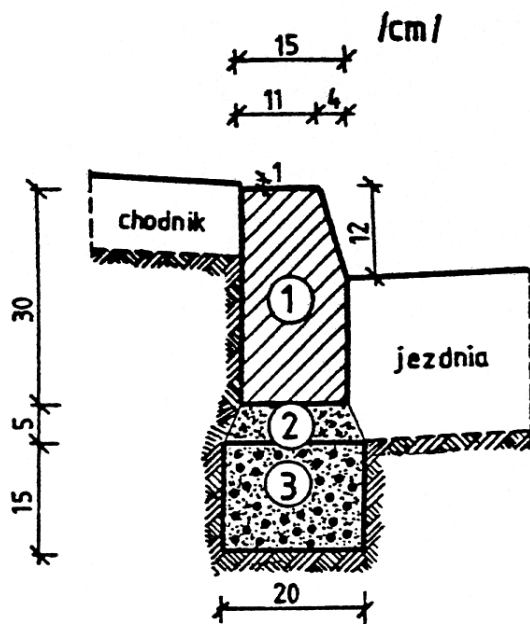

1. krawężnik, typ uliczny 15x30x100 cm
2. podsypka piaskowa lub cem.-piaskowa 1:4
3. ława żwirowa

- d) Krawężnik typu ulicznego 15 x 30 cm na ławie tłuczniowej

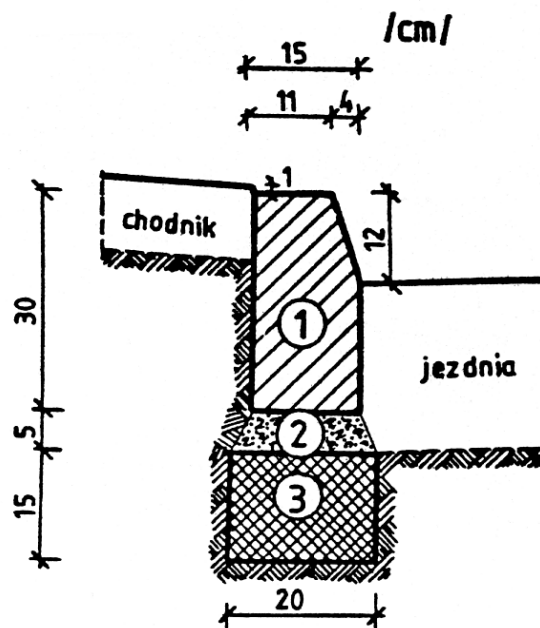

1. krawężnik, typ uliczny 15x30x100 cm
2. podsypka piaskowa lub cem.-piaskowa 1:4
3. ława tłuczniowa

- e) Krawężnik typu drogowego 12 x 25 cm na ławie zwirowej lub tłuczniowej

- f) Krawężnik typu drogowego 15 x 30 cm na ławie betonowej

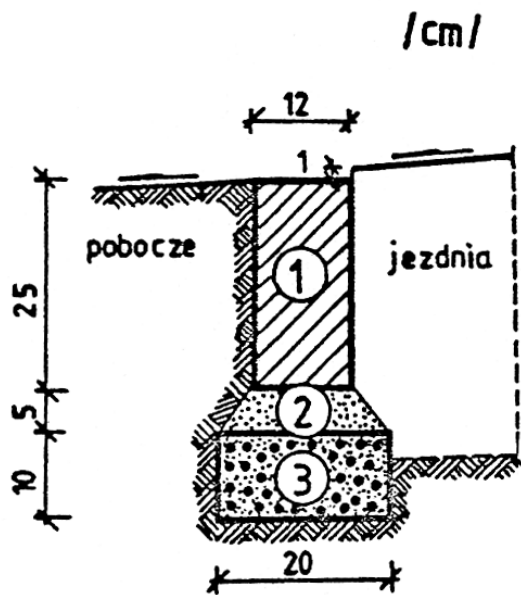

1. krawężnik, typ drogowy 12x25x100 cm
2. podsypka z piasku
3. ława żwirowa lub tłuczniowa

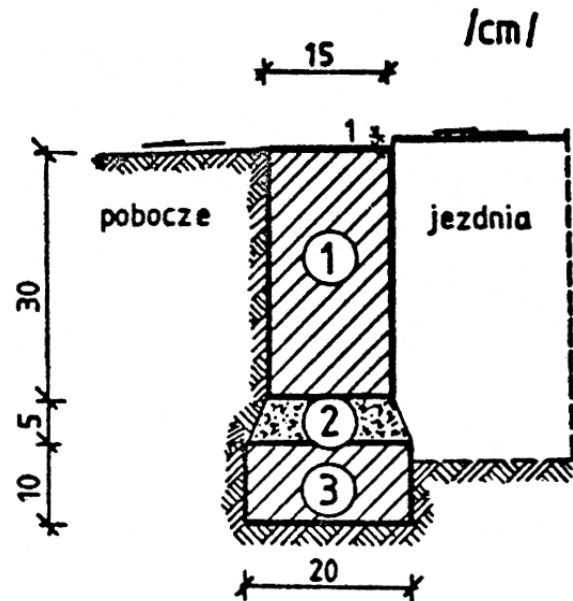

1. krawężnik, typ drogowy 15x30x100 cm
2. podsypka cem.-piaskowa 1:4
3. ława z betonu B10

- g) Krawężnik typu ulicznego 20 x 30 cm ułożony na płask (np. przy wjeździe na chodnik, do bramy)

- h) Krawężnik typu ulicznego, ze ściekiem betonowym, na ławie betonowej

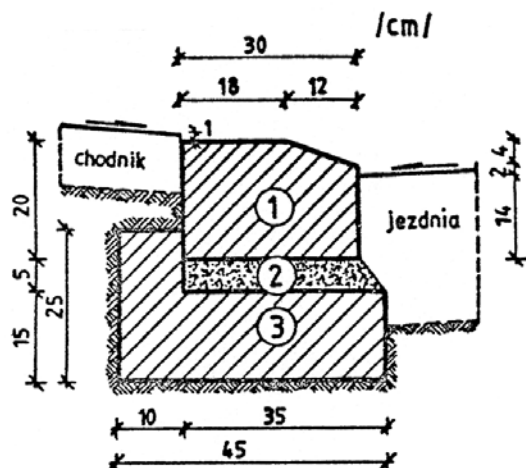

1. krawężnik 20x30x100 cm
2. podsypka cem.-piaskowa 1:4
3. ława z betonu B10

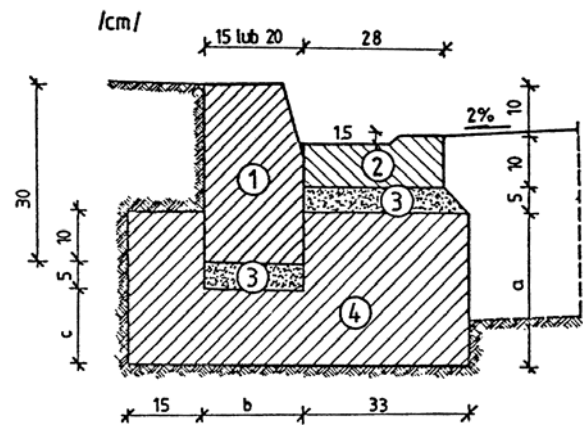

WYMIARY UZUPEŁNIAJĄCE (alternatywne)

krawężnik	a	b	c
betonowy 20 x 30	25	20	15
15 x 30	20	15	10

1. krawężnik, typ uliczny 15(20)x30x100 cm
2. ściek betonowy
3. podsypka cem.-piaskowa 1:4
4. ława z betonu B10

SPECYFIKACJA TECHNICZNA

D.08.05.01

ŚCIEKI Z BETONOWEJ KOSTKI BRUKOWEJ

1. Wstęp

1.1. Przedmiot ST.

Przedmiotem niniejszej Specyfikacji Technicznej są wymagania dotyczące wykonania i odbioru robót związanych z wykonaniem ścieków z dwóch rzędów betonowej kostki wibroprasowanej typu Holland, gr.8cm koloru ciemnoszarego w związku z **remontem drogi gminnej w m. Wilkowo Polskie ul. Główna od km 0+000 do km 0+677,40**

1.2. Zakres stosowania ST.

Specyfikacja Techniczna stosowana jest jako dokument przetargowy i kontraktowy przy zleceniu i realizacji robót wymienionych w punkcie 1.1.

1.3. Zakres robót objętych ST.

Ustalenia zawarte w niniejszej specyfikacji dotyczą zasad prowadzenia robót związanych z wykonaniem:

- ścieków przykrawężnikowych,

1.4. Określenia podstawowe.

1.4.1. *Ściek przykrawężnikowy* - element konstrukcji jezdni służący do odprowadzenia wód opadowych z nawierzchni jezdni i chodników do projektowanych odbiorników (np. kanalizacji deszczowej).

1.4.2. *Ściek międzyjezdniowy* - element konstrukcji jezdni służący do odprowadzenia wód opadowych z nawierzchni, na których zastosowano przeciwne spadki poprzeczne, np. w rejonie zatok, placów itp.

1.4.3. *Ściek terenowy* - element zlokalizowany poza jezdnią lub chodnikiem służący do odprowadzenia wód opadowych z nawierzchni jezdni, chodników oraz przyległego terenu do odbiorników sztucznych lub naturalnych.

1.4.4. Pozostałe określenia podstawowe są zgodne z obowiązującymi, odpowiednimi polskimi normami i z definicjami podanymi w OST D-M-00.00.00 „Wymagania ogólne” pkt 1.4.

1.5. Ogólne wymagania dotyczące robót.

Ogólne wymagania dotyczące robót podano w ST D.M.00.00.00 "Wymagania ogólne".

2. Materiały

2.1. Ogólne wymagania dotyczące materiałów.

Ogólne wymagania dotyczące materiałów, ich pozyskiwania i składowania, podano w ST DM.00.00.00 „Wymagania Ogólne”.

2.2. Prefabrykowane elementy betonowe ścieku.

Prefabrykowane elementy betonowe stosowane do wykonania ścieków przykrawężnikowych, międzyjezdniowych lub terenowych, powinny odpowiadać wymaganiom BN-80/6775-03/01 [9].

Kształt i wymiary prefabrykowanych elementów betonowych, użytych do wykonania ścieków, powinny być zgodne z dokumentacją projektową. Mogą to być np. prefabrykaty betonowe o wymiarach i kształtach wg „Katalogu szczegółów drogowych ulic, placów i parków miejskich - Karty 2.5, 2.9, 2.13 [12].

Do wykonania prefabrykatów należy stosować beton wg PN-B-06250 [2], klasy co najmniej 25.

Nasiąkliwość prefabrykatów nie powinna przekraczać 4%.

Ścieralność na tarczy Boehmego nie powinna przekraczać 3,5 mm.

Wytrzymałość betonu na ściskanie powinna być zgodna z PN-B-06250 [2] dla przyjętej klasy betonu.

Powierzchnia prefabrykatów powinna być bez rys, pęknięć i ubytków betonu, o fakturze zatartej.

Krawędzie elementów powinny być równe i proste. Wklęsłość lub wypukłość powierzchni elementów nie powinna przekraczać 3 mm.

Dopuszczalne odchyłki wymiarów prefabrykatów:

- na długości ± 10 mm,
- na wysokości i szerokości ± 3 mm.

Prefabrykaty betonowe powinny być składowane w pozycji wbudowania, na podłożu utwardzonym i dobrze odwodnionym.

2.9. Masa zalewowa

Masa zalewowa do wypełnienia spoin powinna być stosowana na gorąco i odpowiadać wymaganiom BN-74/6771-04 [8].

Sprzęt

- 3.1. Ogólne wymagania dotyczące sprzętu.
Ogólne wymagania dotyczące sprzętu podano w ST D.M.00.00.00. „Wymagania ogólne”.
Roboty można wykonywać ręcznie przy pomocy drobnego sprzętu, z zastosowaniem:
- betoniarek do wytwarzania betonu i zapraw oraz przygotowania podsypki cementowo-piaskowej,
 - wibratorów płytowych, ubijaków ręcznych lub mechanicznych.

4. Transport

- 4.1. Ogólne wymagania dotyczące transportu.
Ogólne wymagania dotyczące transportu podano w ST DM.00.00.00 „Wymagania Ogólne”.
- 4.2. Transport materiałów.
Transport prefabrykatów powinien odbywać się wg BN-80/6775-03/01 [9], transport cementu wg BN-88/6731-08 [7].
Kruszywo można przewozić dowolnymi środkami transportu w sposób zabezpieczający je przed zanieczyszczeniem i zmieszaniem z innymi asortymentami.

5. Wykonanie robót

- 5.1. Ogólne zasady wykonania Robót.
Ogólne zasady wykonania Robót podano w ST DM.00.00.00 „Wymagania Ogólne”.
- 5.2. Wykonanie ścieku z prefabrykatów
Ustawienie prefabrykatów na lawie powinno być wykonane na podsypce cementowo-piaskowej o grubości 5 cm, lub innego wymiaru wskazanego w dokumentacji projektowej. Ustawianie prefabrykatów powinno być zgodne z projektowaną niweletą dna ścieku.
Spoiny elementów prefabrykowanych nie powinny przekraczać szerokości 1 cm. Spoiny prefabrykatów układanych na lawie żwirowej należy wypełnić żwirem lub piaskiem. Spoiny prefabrykatów układanych na lawie betonowej należy wypełnić zaprawą cementowo-piaskową, przygotowaną w stosunku 1:2. Spoiny przed zalaniem należy oczyścić i zmyć wodą. Prefabrykaty ustawione na podsypce cementowo-piaskowej i o spoinach zalanych zaprawą, powinny mieć co 50 m spoiny wypełnione bitumiczną masą zalewową nad szczeliną dylatacyjną lawy betonowej.
Jeżeli do wykonania ścieków terenowych zastosowano prefabrykaty typu „korytkowego” wg KPED - karta 01.03 [13], to połączenie prefabrykatu z jezdnią należy wypełnić bitumiczną masą zalewową. Od dolnej strony prefabrykatu, wykop należy wypełnić piaskiem lub żwirem i starannie zagęścić.

6. Kontrola jakości robót

- 6.1. Ogólne zasady kontroli jakości Robót.
Ogólne zasady kontroli jakości Robót podano w ST DM.00.00.00 „Wymagania Ogólne”.
- 6.2. Badania przed przystąpieniem do robót.
Przed przystąpieniem do robót Wykonawca powinien wykonać badania materiałów przeznaczonych do wykonania ścieku i przedstawić wyniki tych badań Inżynierowi do akceptacji.
Badania materiałów stosowanych do wykonania ścieku z prefabrykatów powinny obejmować wszystkie właściwości, które zostały określone w normach podanych dla odpowiednich materiałów w pkt 2.
- 6.3. Badania w czasie robót.
W czasie robót związanych z wykonaniem ścieku z prefabrykatów należy sprawdzać:
- wykop pod lawę,
 - gotową lawę,
 - ustawienie krawężnika,
 - wykonanie ścieku.
- Przy wykonaniu ścieku, badaniu podlegają:
- a) niweleta ścieku, która może różnić się od niwelety projektowanej o ± 1 cm na każde 100 m wykonanego ścieku,
 - b) równość podłużna ścieku, sprawdzana w dwóch dowolnie wybranych punktach na każde 100 m długości, która może wykazywać przeswit nie większy niż 0,8 cm pomiędzy powierzchnią ścieku a łatą czterometrową,

- c) wypełnienie spoin, wykonane zgodnie z pkt 5, sprawdzane na każdych 10 metrach wykonanego ścieku, przy czym wymagane jest całkowite wypełnienie badanej spoiny,
- d) grubość podsypki, sprawdzana co 100 m, która może się różnić od grubości projektowanej o ± 1 cm.

7. Obmiar robót

7.1. Ogólne wymagania dotyczące obmiaru robót.

Ogólne wymagania dotyczące obmiaru robót podano w ST D.M.00.00.00. "Wymagania ogólne".
Jednostką obmiarową jest m (metr) wykonanego ścieku z prefabrykowanych elementów betonowych.

8. Odbiór robót

8.1. Ogólne zasady odbioru robót.

Ogólne zasady odbioru robót podano w ST D.M.00.00.00. "Wymagania ogólne".

Roboty uznaje się za wykonane zgodnie z dokumentacją projektową, SST i wymaganiami Inżyniera, jeżeli wszystkie pomiary i badania z zachowaniem tolerancji wg pkt 6 dały wyniki pozytywne.

8.2. Odbiór robót zanikających i ulegających zakryciu

Odbiorowi robót zanikających i ulegających zakryciu podlegają:

- wykop pod lawę,
- wykonana lawa,
- wykonana podsypka.

9. Podstawa płatności

9.1. Ogólne wymagania dotyczące płatności.

Ogólne wymagania dotyczące płatności podano w ST D.M.00.00.00. "Wymagania ogólne".

9.2. Szczegółowe warunki płatności.

Cena wykonania 1 m ścieku z prefabrykowanych elementów betonowych obejmuje:

- prace pomiarowe i przygotowawcze,
- dostarczenie materiałów,
- wykonanie wykopu pod lawy,
- wykonanie szalunku (dla law betonowych z oporem),
- wykonanie lawy (betonowej, żwirowej),
- wykonanie podsypki cementowo-piaskowej,
- ustawienie krawężników z wypełnieniem spoin,
- ułożenie prefabrykatów ścieku z wypełnieniem spoin,
- zalanie spoin bitumiczną masą zalewową,
- zasypanie zewnętrznej ściany prefabrykatu lub krawężnika,
- przeprowadzenie pomiarów i badań wymaganych w specyfikacji technicznej.

10. Przepisy związane

10.1 Normy

- | | | |
|-----|------------------|--|
| 1. | PN-B-06050 | Roboty ziemne budowlane |
| 2. | PN-B-06250 | Beton zwykły |
| 3. | PN-B-06711 | Kruszywo mineralne. Piasek do betonów i zapraw |
| 4. | PN-B-06712 | Kruszywa mineralne do betonu zwykłego |
| 5. | PN-B-19701 | Cement. Cement powszechnego użytku. Skład, wymagania i ocena zgodności |
| 6. | PN-B-32250 | Materiały budowlane. Woda do betonów i zapraw |
| 7. | BN-88/6731-08 | Cement. Transport i przechowywanie |
| 8. | BN-74/6771-04 | Drogi samochodowe. Masa zalewowa |
| 9. | BN-80/6775-03/01 | Prefabrykaty budowlane z betonu. Elementy nawierzchni dróg, ulic, parkingów i torowisk tramwajowych. Wspólne wymagania i badania |
| 10. | BN-80/6775-03/04 | Prefabrykaty budowlane z betonu. Elementy nawierzchni dróg, |

- ulic, parkingów i torowisk tramwajowych. Krawężniki i obrzeża chodnikowe
11. BN-64/8845-02 Krawężniki uliczne. Warunki techniczne ustawiania i odbioru
 - 10.2. Inne dokumenty.
 12. Katalog szczegółów drogowych ulic, placów i parków miejskich, Centrum Techniki Budownictwa Komunalnego, Warszawa 1987.
 13. Katalog powtarzalnych elementów drogowych (KPED), Transprojekt-Warszawa, 1979.