

**SIEĆ WODOCIĄGOWA  
W MIEJSCOWOŚCI NIENADOWA (ZASILANIE PRAWOSTRONNE)**

Działki nr: 3646/3, 3646/2, 3645/2, 3646/1, 3640/3, 3643/2, 3640/1, 3816, 177/7, 177/5, 177/4, 162/2, 4029/1, 167, 168/1, 168/2, 162/1, 157/4, 157/3, 157/5, 155/2, 156/13, 156/14, 151/42, 151/44, 157/2, 235/2, 156/16, 156/15, 156/5, 156/9, 154/1, 154/2, 154/3, 151/46, 151/62, 151/73, 151/72, 151/71, 151/70, 151/25, 151/12, 151/4, 151/60, 151/61, 151/51, 151/36, 235/3, 235/12, 235/15, 235/13, 4028, 151/75, 201/2, 200/1, 151/7, 151/23, 151/39, 151/40, 151/37, 150/6, 149/5, 149/3, 149/8, 151/59, 151/55, 146/4, 146/72, 146/64, 4071/14, 4071/15, 4071/2, 146/77, 4071/5, 4071/4, 4071/8, 146/42, 146/40, 146/37, 146/35, 146/34, 146/23, 146/21, 146/46, 146/45, 146/31, 146/16, 146/1, 146/2, 4035, 100/231, 146/43, 4049/1, 4056, 189 - obręb Nienadowa, 359/1 - obręb Dubiecko

**PROJEKT BUDOWLANY**

**OBIEKT**

**SIEĆ WODOCIĄGOWA**

1. PROJEKT ZAGOSPODAROWANIA TERENU
2. PROJEKT BUDOWLANY SIECI WODOCIĄGOWEJ

**INWESTOR**

**Gmina Dubiecko**

**37-750 Dubiecko**

Przedsiębiorstwo Projektowo – Budowlane

**JEDNOSTKA  
PROJEKTOWA**

**PROBUD**

**37-700 Przemyśl, ul. Wybrzeże Ojca Św. Jana Pawła II 24  
tel. 016 670 58 66**

<b>PROJEKTANT</b>	<b>mgr inż. Marian Zabawski</b>	<b>Nr upr. WBPP/ZNB/IUB/9/3.17/2/80</b>	
<b>SPRAWDZAJĄCY</b>	<b>mgr inż. Tomasz Zabawski</b>	<b>Nr upr. S-215/02</b>	

**SPIS ZAWARTOŚCI PROJEKTU BUDOWLANEGO:**

- I** Projekt zagospodarowania terenu  
1. część opisowa
- II** Projekt architektoniczno-budowlany  
1. opis techniczny  
2. Informacja dotycząca bezpieczeństwa i ochrony zdrowia
- III** Protokoły, uzgodnienia, opinie, oświadczenia  
3.1 Oświadczenie Projektanta.  
3.2 Zaświadczenie Podkarpackiej Okręgowej Izby Inżynierów Budownictwa PDK/IS/1204/01 z dnia 09.12.2008 r.  
3.3 Decyzja Wojewody Podkarpackiego o nadaniu uprawnień budowlanych WBPP/ZNB/IUB/9/3.17/2/80 z dnia 11.02.1980 r.  
3.4 Oświadczenie Sprawdzającego.  
3.5 Zaświadczenie Podkarpackiej Okręgowej Izby Inżynierów Budownictwa PDK/IS/0444/03 z dnia 06.02.2009 r.  
3.6 Decyzja Wojewody Podkarpackiego o nadaniu uprawnień budowlanych S-215/02 z dnia 07.11.2002 r.  
3.7 Wypis i wyrys z ewidencji gruntów.  
3.8 Warunki techniczne ZGK w Dubiecku nr: NZ/7020/26/08 z dnia 09.10.2008r.  
3.9 Opinia ZUDP Starostwo Powiatowe w Przemyślu nr: G.VI.7442-677/08 z dnia 06.04.2009 r.  
3.10 Decyzja Zarządu Dróg Wojewódzkich w Rzeszowie PZDW-RDW-Ia-7332U/18.1/09 z dnia 22.06.2009r.  
3.11 Decyzja Zarządu Dróg Powiatowych w Przemyślu ZDP.VI.5444D-102/2009 z dnia 14.04.2009 r.
- IV** Część rysunkowa do projektu zagospodarowania i projektu architektoniczno-budowlanego

**Przemyśl, marzec 2009**

## **SPIS TREŚCI:**

### **I. PROJEKT ZAGOSPODAROWANIA TERENU**

#### **1. Część opisowa**

- 1.1. Przedmiot inwestycji.
- 1.2. Istniejący stan zagospodarowania terenu.
- 1.3. Projektowane zagospodarowanie terenu.
- 1.4. Inne dane i informacje.

### **II. PROJEKT BUDOWLANY BUDOWY SIECI WODOCIĄGOWEJ**

#### **1. Opis techniczny**

- 1.1. Podstawa opracowania.
- 1.2. Zakres opracowania.
- 1.3. Roboty ziemne.
- 1.4. Rozwiązania techniczne sieci wodociągowej.
  - 1.4.1. Przewody-materiały, uzbrojenie, technologia.
  - 1.4.2. Przekroczenie dróg.
  - 1.4.3. Zabezpieczenie urządzeń ,kabli elektroenergetycznych i telekomunikacyjnych.
- 1.5. Uwagi końcowe.

#### **2. Informacja dotycząca bezpieczeństwa i ochrony zdrowia**

### **III. UZGODNIENIA, PROTOKOŁY, OPINIE.**

- 3.1. Oświadczenie Projektanta.
- 3.2. Zaświadczenie Podkarpackiej Okręgowej Izby Inżynierów Budownictwa PDK/IS/1204/01 z dnia 09.12.2008 r.
- 3.3. Decyzja Wojewody Podkarpackiego o nadaniu uprawnień budowlanych WBPP/ZNB/IUB/9/3.17/2/80 z dnia 11.02.1980 r.
- 3.4. Oświadczenie Sprawdzającego.
- 3.5. Zaświadczenie Podkarpackiej Okręgowej Izby Inżynierów Budownictwa PDK/IS/0444/03 z dnia 06.02.2009 r.
- 3.6. Decyzja Wojewody Podkarpackiego o nadaniu uprawnień budowlanych S-215/02 z dnia 07.11.2002 r.
- 3.7. Wypis i wyrys z ewidencji gruntów.
- 3.8. Warunki techniczne ZGK w Dubiecku nr: NZ/7020/26/08 z dnia 09.10.2008r.
- 3.9. Opinia ZUDP Starostwo Powiatowe w Przemyślu nr: G.VI.7442-677/08 z dnia 06.04.2009 r.
- 3.10. Decyzja Zarządu Dróg Wojewódzkich w Rzeszowie PZDW-RDW-Ia-7332U/18.1/09 z dnia 22.06.2009r.
- 3.11. Decyzja Zarządu Dróg Powiatowych w Przemyślu ZDP.VI.5444D-102/2009 z dnia 14.04.2009 r.

## **IV. CZĘŚĆ RYSUNKOWA**

- O. Orientacja
- 4.1. Projekt zagospodarowania terenu
- 4.2. Projekt zagospodarowania terenu
- 4.3. Projekt zagospodarowania terenu
- 4.4. Projekt zagospodarowania terenu
- 4.5. Projekt zagospodarowania terenu
- 4.6. Profile podłużne wodociągu
- 4.7. Profile podłużne wodociągu
- 4.8. Profile podłużne wodociągu
- 4.9. Profile podłużne wodociągu
- 4.10. Profile podłużne wodociągu
- 4.11. Schemat montażowy węzłów wodociągowych

## **I. PROJEKT ZAGOSPODAROWANIA TERENU**

### **1. Część opisowa.**

#### **1.1. Przedmiot inwestycji.**

Niniejsze opracowanie obejmuje projekt budowlany budowy sieci wodociągowej w miejscowości Nienadowa (zasilanie prawostronne).

Zaprojektowana sieć wodociągowa umożliwi zaopatrzenie w wodę do celów bytowo - gospodarczych i przeciwpożarowych posesji w miejscowości Nienadowa.

Trasy kolektorów poprowadzono mając na uwadze:

- istniejące uzbrojenie ,
- istniejący i projektowany układ dróg
- drzewostan,
- projektowane i przewidywane uzbrojenie

#### **1.2. Istniejący stan zagospodarowania terenu.**

Na całym terenie istnieje zabudowa wolnostojąca niska jednorodzinna.

Nie przewiduje się zmian w dotychczasowym sposobie użytkowania terenu, następuje zmiana zagospodarowania przez wprowadzenie nowego odcinka sieci infrastruktury technicznej.

#### **1.3. Projektowane zagospodarowanie terenu.**

Sieć wodociągowa zlokalizowana będzie na działkach:

Działki nr: 3646/3, 3646/2, 3645/2, 3646/1, 3640/3, 3643/2, 3640/1, 3816, 177/7, 177/5, 177/4, 162/2, 4029/1, 167, 168/1, 168/2, 162/1, 157/4, 157/3, 157/5, 155/2, 156/13, 156/14, 151/42, 151/44, 157/2, 235/2, 156/16, 156/15, 156/5, 156/9, 154/1, 154/2, 154/3, 151/46, 151/62, 151/73, 151/72, 151/71, 151/70, 151/25, 151/12, 151/4, 151/60, 151/61, 151/51, 151/36, 235/3, 235/12, 235/15, 235/13, 4028, 151/75, 201/2, 200/1, 151/7, 151/23, 151/39, 151/40, 151/37, 150/6, 149/5, 149/3, 149/8, 151/59, 151/55, 146/4, 146/72, 146/64, 4071/14, 4071/15, 4071/2, 146/77, 4071/5, 4071/4, 4071/8, 146/42, 146/40, 146/37, 146/35, 146/34, 146/23, 146/21, 146/46, 146/45, 146/31, 146/16, 146/1, 146/2, 4035, 100/231, 146/43, 4049/1, 4056, 189 - obręb Nienadowa, 359/1 - obręb Dubiecko

Do budowy wodociągu dla zaopatrzenia w wodę i celów przeciwpożarowych należy zastosować rury ciśnieniowe z PE typu TS SDR 11 PE 100 o średnicy:

- 160×14,6mm                    L=2211,5m.
- 110×10,0mm                   L=497,0m.
- 90×8,2mm                     L=229,0m.
- 63×5,8mm                     L=47,0m.
- 50×4,6mm                     L=176,0m.

#### **1.4. Inne dane i informacje.**

1.4.1. Teren położony jest poza obszarem specjalnej ochrony ptaków Natura 2000 pod nazwą „Pogórze Przemyskie”.

Inwestycja realizowana będzie w Przemysko – Dynowskim Obszarze Chronionego Krajobrazu, w którego granicach obowiązują przepisy rozporządzenia nr 65 Wojewody Podkarpackiego z dnia 28.06.2005 r. w sprawie Przemysko – Dynowskiego Obszaru Chronionego Krajobrazu (Dz. Urz. Woj. Podkarpackiego nr 94, poz.1585 z późn. zm.)

1.4.2. Przedmiotowa inwestycja nie spowoduje naruszenia obowiązujących norm ochrony środowiska.

Zaprojektowany wodociąg nie pogorszy stanu środowiska przyrodniczego w czasie budowy i eksploatacji i nie będzie miał negatywnego wpływu na zdrowie ludzi. Zrealizowane przedsięwzięcie poprawi stan sanitarny i komfort życia mieszkańców miejscowości Nienadowa. Przedsięwzięcie jest inwestycją liniową doziemną i nie wymaga trwałego wyłączenia gruntów rolnych z produkcji rolniczej.

Opracował:

mgr inż. Marian Zabawski

## II. PROJEKT BUDOWLANY BUDOWY SIECI WODOCIĄGOWEJ

### 1. Opis techniczny.

#### 1.1. Podstawa opracowania.

- mapy sytuacyjno – wysokościowe.
- wizja lokalna w terenie
- literatura branżowa
- normy i przepisy branżowe
- Ustawa z dnia 07.07. 1994 Prawo Budowlane (tekst jednolity Dz. U.nr 156; poz.1118 z 2006 r.)

#### 1.2. Zakres opracowania.

Niniejsze opracowanie obejmuje projekt budowlany budowy sieci wodociągowej w miejscowości Nienadowa (zasilanie prawostronne).

Zaprojektowana sieć wodociągowa umożliwi zaopatrzenie w wodę do celów bytowo - gospodarczych i przeciwpożarowych posesji w miejscowości Nienadowa (prawa strona).

#### 1.3. Roboty ziemne.

Roboty ziemne należy wykonać mechanicznie oraz ręcznie w pobliżu obiektów kubaturowych oraz przy kolizjach z uzbrojeniem podziemnym jak: kable energetyczne, telefoniczne i wodociągi, a szczególnie gazociągi. Roboty wykonać zgodnie z PN – B/10736:1999 „ Roboty ziemne. Wykopy otwarte dla przewodów wodociągowych i kanalizacyjnych. Warunki techniczne wykonania” oraz PN-B-06050:1999 „Roboty ziemne -- Wymagania ogólne”

#### **Umocnienie wykopów wąskoprzestrzennych wykonywanych ręcznie:**

Ściany wykopów umocnić balami drewnianymi układanymi poziomo. Należy zastosować bale sosnowe klasy III/IV , kategoria konstrukcji C. Bale podrozporowe jak i rozpory okrągłe również wykonać z drewna sosnowego w/w klasy.

Dla wykopów umocnienie ścian wykopów wykonać z bali o wymiarach:

- a). bale przyścienne:
- szerokość – 1,0m
  - długość - 2,0m
  - grubość - 63mm.

Dla bali przyściennych ze względu na schemat statyczny obudowy odległości rozpór:

- od końca bala – 0,41m
- w środku przęsła – 1,18m

- b). bale podrozporowe 89 x 180mm
- długość - 1,2m

Dla bali podrozporowych ze względu na schemat statyczny obudowy odległości rozpór:

- od końca bala – 0,25m
- w środku przęsła – 0,70m

- c). Rozpory okrągłe o średnicy Ø 150mm

## **Podsypka i obsypka ochronna rurociągu**

Ze względu na zastosowanie rur TS PE 100 nie stosuje się podsypki i obsypki ochronnej z piasku.

## **Zagęszczanie gruntu**

Stopień zagęszczenia dla obsypki wynosi w drogach min. 98%, a w terenach innych 90% zmodyfikowanej próby Proctora.

Podczas wykonywania zagęszczania należy przestrzegać następujących zasad:

1. Przy ręcznym zagęszczaniu (przez ubijanie lub udeptywanie) maksymalna grubość warstw obsypki nie powinna być większa niż 10-15cm, przy zagęszczaniu mechanicznym ubijakiem wibracyjnym maksymalna grubość warstw nie powinna przekraczać 30cm.
2. Zaleca się stosowanie sprzętu do zagęszczania, który może pracować jednocześnie po obu stronach przewodu.

Podbijanie należy wykonywać przy użyciu ubijaków drewnianych. Stosowanie ubijaków metalowych dopuszczalne jest w odległości co najmniej 10 cm od rurociągu.

Pierwsze warstwy aż do osi rury powinny być zagęszczane bardzo ostrożnie, aby uniknąć uniesienia rury. Po wykonaniu obsypki do ½ wysokości rury, wszelkie ubijanie warstw powinno być wykonywane w kierunku od ścian wykopu do rurociągu. Mechaniczne zagęszczanie nad rurą można rozpocząć dopiero, gdy nad jej wierzchołkiem została wykonana warstwa ochronna o grubości minimalnej 50cm.

## **Zasyпка wykopu.**

Zasypkę rurociągu należy wykonywać z takiego materiału i w taki sposób, aby spełniać wymagania stawiane przy rekonstrukcji danego terenu (drogi, chodniki, tereny zielone). Do zasyпки można użyć gruntu rodzimego oraz nie należy używać gruntu zawierającego duże kamienie i głazy.

Rozbiórka odeskowania wykopu powinna następować równolegle z zasypką, przy zachowaniu szczególnej ostrożności, ze względu na możliwość obsunięcia się ścian wykopu.

## **1.4. Rozwiązania techniczne sieci wodociągowej**

Projektowany wodociąg zgodnie z warunkami technicznymi należy włączyć do projektowanego wodociągu  $\varnothing 160$  PE w miejscowości Nienadowa (zgodnie ze schematem montażowym węzłów wodociągowych – rys. 11).

Zapotrzebowanie na wodę:

W ogólnym zapotrzebowaniu na wodę uwzględniono potrzeby na cele:

- bytowe ludności
- przeciwpożarowe

Norma zużycia wody na jednego mieszkańca w gospodarstwie domowym (wg Dz.U. nr 8 poz.70 z 2002r. w sprawie określenia przeciętnych norm zużycia wody)- wynosi  $100 \text{ dm}^3/\text{md}$

Współczynnik nierównomierności dobowej  $N_d = 1,6$  a współczynnik nierównomierności godzinowej  $N_h = 1,8$

Ilość mieszkańców przyjęto  $M = 315\text{Mk}$ .

Zapotrzebowanie na wodę:

$$Q_{d\max} = 50,40 \text{ m}^3/\text{d}$$

$$Q_{h\max} = 3,78 \text{ m}^3/\text{h} = 1,05 \text{ dm}^3/\text{s}$$

$$Q_{h\max + p.poz} = 1,05 + 10 = 11,05 \text{ dm}^3/\text{s}$$

#### 1.4.1. Przewody-materiały, uzbrojenie, technologia

Rury wykonane w całości z materiału klasy PE100, odporne na skutki zarysowań i naciski punktowe (np. Atofina XSC50), wykonane w technologii jedno – lub trójwarstwowej (w wersji trójwarstwowej z warstwą ochronną z zewnątrz i od środka rury o grubości min 25%, warstwy połączone molekularnie) – nie wymagające obsypki i podsypki.

Średnice do fi. 75 w technologii monolitycznej, średnice od fi. 90 w technologii trójwarstwowej.

W przypadku rur jednowarstwowych ścianka rury powinna być jednorodna w swej strukturze wewnętrznej w całej masie, zewnętrzna średnica powinna być zgodna z normatywnym typoszeregiem dla rur klasy PE100 (możliwość stosowanie standardowego sprzętu bez dodatkowych zabiegów i procesów) i rozwiązanie powinno zapewniać takie same parametry wytrzymałościowe na całej długości przewodu (strefy zgrzewu).

Ponadto rura powinna posiadać wszelkie niezbędne atesty i certyfikaty o n/w parametrach lub równoważnych:

Podwyższona odporność na skutki zarysowań oraz naciski punktowe:

-odporność na wolną propagację pęknięć wg metod badania zgodnej z PN-EN ISO 13479; wymagany brak pęknięcia w trakcie badania po 5000 h,

-test FNCT (Full Notch Creep Test) zgodny z ISO/DIS 16770.3; wymagane minimum 6000 h”,

Producent rur powinien posiadać certyfikaty ISO 9001 i ISO 14001.

Producent powinien posiadać wyniki badań surowca użytego do produkcji rur pod kątem propagacji pęknięć dla każdej partii oddzielnie.

Do budowy wodociągu dla zaopatrzenia w wodę i celów przeciwpożarowych należy zastosować rury ciśnieniowe z PE typu TS SDR 11 PE 100 o średnicy:

- |              |            |
|--------------|------------|
| – 160×14,6mm | L=2211,5m. |
| – 110×10,0mm | L=497,0m.  |
| – 90×8,2mm   | L=229,0m.  |
| – 63×5,8mm   | L=47,0m.   |
| – 50×4,6mm   | L=176,0m.  |

#### Łączenie liniowe rur PE o średnicach 160-63

Poszczególne odcinki rur łączy się przy pomocy zgrzewania czołowego. Do zgrzewania stosuje się zgrzewarki automatyczne lub półautomatyczne z regulowanym hydraulicznym dociskiem. Zgrzewarki czołowe muszą być wyposażone w manometry umożliwiające odczyt siły docisku.

Końcówki rur przeznaczonych do zgrzewania należy oczyścić z piasku i błota przy pomocy szmat na sucho lub mokro, a następnie dokładnie osuszyć. W przypadku zanieczyszczenia rury smarem, olejem lub tłuszczem, co jest w zasadzie niedopuszczalne należy miejsca te umyć benzyną ekstrakcyjną.

Po przycięciu końcówek przeznaczonych do zgrzewania należy unikać dotykania rur palcami.

Przy zgrzewaniu rur należy zwrócić baczną uwagę czy rury przylegają do siebie równomiernie powierzchniami czołowymi na całym obwodzie i czy zachowana jest współosiowość rur.

Temperatura płyty grzewczej musi być zawarta pomiędzy 210°C- 230°C.

Zgrzewanie nie może być wykonywane w temperaturze poniżej +5°C, przy silnym wietrze, opadach atmosferycznych i w czasie mgły.

Prawidłowo wykonany zgrzew ma charakterystyczny podwójny kołnierz, równomiernie rozłożony na całym obwodzie.

Powierzchnia kołnierza jest naturalna i nie różni się zasadniczo od powierzchni rury.

Każdy zgrzew, który nie ma podwójnego kołnierza na całym obwodzie należy uznać za nieprawidłowo wykonany.

Na zmianach kierunków trasy i załamaniach trasy wodociągu należy stosować typowe kształtki segmentowe do wody TS PE100 SDR 11 tj łuki o kącie rozwarcia 15°, 30°, 45°, 60°, 90°.

W węzłach trójniki PE do zgrzewania doczołowego zastosować o parametrach rury przewodowej

### Łączenie liniowe rur PE o średnicach 50

Łączenie rur wykonać technologią zgrzewania elektrooporowego przy zastosowaniu kształtek mufowych.

Zgrzewanie elektrooporowe jest procesem, który usprawnia łączenie rurociągów PE ograniczając do minimum wpływ czynnika ludzkiego na jakość uzyskanych połączeń.

Kształtki do zgrzewania elektrooporowego różnią się od tradycyjnych kształtek tym, że zawierają cewkę z drutu oporowego umieszczoną w pobliżu powierzchni zgrzewnej.

Zgrzewanie wykonuje się poprzez wsunięcie końcówek rur do łącznika i podłączeniu końcówek drutu oporowego do źródła prądu.

### Uzbrojenie przewodów

#### Wymogi:

Dla materiałów i wyrobów należy dostarczyć pozytywną opinię Państwowego Zakładu Higieny– dla elementów i urządzeń przeznaczonych do produkcji oraz kontaktu z wodą pitną aprobatę techniczną Centralnego Ośrodka Badawczo Rozwojowego Techniki Instalacyjnej INSTAL lub deklaracje zgodności z PN- EN.

#### Zasuwy:

Zasuwy kołnierzowe klinowe równoprzelotowe z miękkim uszczelnieniem klina, wykonane z żeliwa sferoidalnego (korpus, pokrywa, klin)-szereg 15-długość zabudowy zgodnie z PN-EN 558-1.

Przyłącza kołnierzowe wg PN-EN 1092-2:1999.

Maksymalne ciśnienie robocze PN 16,

Obudowy do zasuw: teleskopowe .

Skrzynki do zasuw żeliwne: Okrągły korpus, okrągła pokrywa

### Hydrant nadziemny DN 80:

- 1) Hydrant nadziemny .
- 2) Ciśnienie nominalne PN 10.
- 3) Wymiary kołnierza do posadowienia na kolanie stopowym dla PN 10 wg PN-EN 1092-2:1999 „Kołnierze żeliwne i ich połączenia. Kołnierze okrągłe do rur, armatury i osprzętu z oznaczeniem PN. Kołnierze żeliwne”.
- 4) Nominalna wydajność 10dm<sup>3</sup>/s, przy ciśnieniu 0,2MPa zgodnie z PN-B-02863:1997 Hydranty muszą posiadać atest Centrum Naukowo-Badawczego Ochrony Przeciwpożarowej (05-420 Jozefów, ul. Nadwiślańska 3) i atest PZH



### **Oznakowanie przewodu wodociągowego**

Po wykonaniu przewód wodociągowy należy oznakować tablicami informacyjnymi wg PN-86/B-09700.

Tablice te winny być umocowane na pobliskim ogrodzeniu trwałym, budynkach, ewentualnie na słupkach żelbetowych o wym. 0,10x0,10m, długości ok. 2,5–3,0m. Oznakowaniu podlegają, zasuwa, hydranty p. poż.

Połączenia kołnierzone wykonać śrubami nierdzewnymi z zabezpieczeniem antykorozyjnym termokurczliwą taśmą z PE.

Trasę wodociągu oznaczyć taśmą z wkładką metalową.

Wszystkie materiały użyte do budowy przyłącza muszą posiadać dopuszczenie do obrotu i powszechnego stosowania w budownictwie.

### **1.4.2. Przekroczenie dróg**

Przekroczenia dróg wykonać metodą podwiertu z równoczesnym ułożeniem rury przewodowej TS.

Przekroczenia wykonać zachowując bezpieczeństwo komunikacji pieszej i kołowej przez odpowiednie zabezpieczenie miejsca prowadzenia robót.

#### **Przekroczenie drogi wojewódzkiej nr: 884 Przemyśl-Domaradz**

Przekroczenia drogi wojewódzkiej nr: 884 Przemyśl- Domaradz w km 29+240 w miejscowości Nienadowa wykonać pod kątem prostym lub zbliżonym do prostego z zastosowaniem rury ochronnej Ø250 PE, długości L= 24,0m (w tym L=22,0m w pasie drogowym) zgodnie z załączonym profilem przekroczenia. Komory przepychowe wykonać w odległości 1m od granicy pasa drogowego.

#### **Przekroczenie drogi powiatowej nr: 1777 Pruchnik- Nienadowa- Bircza**

Przekroczenie drogi powiatowej nr: 1777 w km 16+0,83 w miejscowości Nienadowa wykonać metodą podwiertu z zastosowaniem rury ochronnej PE Ø250 o długości 14m zgodnie z załączonym profilem. Komory do odwiertu należy zlokalizować poza granicą pasa drogowego, a roboty wykonać bez naruszenia rowów i poboczy.

### **1.4.3. Zabezpieczenie urządzeń ,kable elektroenergetycznych i telekomunikacyjnych.**

- a) zabezpieczenie istniejących urządzeń elektroenergetycznych ZKE Rejonowy Zakład Energetyczny w Przemyślu.

Roboty ziemne w pobliżu kabli i urządzeń elektroenergetycznych wykonać ręcznie.

Zabezpieczenie istniejących urządzeń elektroenergetycznych należy wykonać zgodnie z zaleceniami w Opinii ZUDP.

W miejscu skrzyżowania z kablem elektroenergetycznym na kabel nałożyć rurę ochronną dwudzielną typu „AROT” o długości L=2,0m.

- b) zabezpieczenie istniejących urządzeń telekomunikacyjnych TP SA.

Roboty ziemne w pobliżu kabli i urządzeń wykonać ręcznie.

Zabezpieczenie istniejących urządzeń telekomunikacyjnych należy wykonać zgodnie z zaleceniami w Opinii ZUDP.

W miejscu skrzyżowania z kablem telekomunikacyjnym na kabel nałożyć rurę ochronną dwudzielną typu „AROT” o długości L=3,0m.

- c) zabezpieczenie istniejących gazociągów KOSD w Tarnowie, ZG w Jarosławiu.
- przy przebiegu równoległym wodociągu z gazociągami zachować odległość poziomą minimum 1,5m
  - w miejscach skrzyżowania wodociągu z gazociągiem zachować odległość w pionie minimum 0,15m
  - prace ziemne w pobliżu gazociągów wykonywać ręcznie pod nadzorem pracownika Zakładu Gazowniczego w Przeworsku.
  - plac budowy pod wodociąg przekazać wykonawcy w obecności pracownika Zakładu Gazowniczego w Przeworsku.

#### **Płukanie i dezynfekcja przewodów.**

Do płukania sieci używać wody wodociągowej.

Dezynfekcja przewodów polega na wprowadzeniu wody chlorowej powstałej z rozpuszczenia podchlorynu wapnia lub sodu zawierającą co najmniej  $50\text{mgCl}_2/\text{dm}^3$  i pozostawieniu roztworu w przewodzie przez 24 godziny. Następnie przewód ponownie przepłukać wodą.

#### **Odbiory robót, próby szczelności.**

Odbiory i próby wykonać zgodnie z PN-97/B-10725.

Próbę szczelności należy wykonać na ciśnienie 1,0 MPa.

Próbę szczelności rurociągów przeprowadzać należy w odcinkach ~ 300 mb (przed zasypem rurociągu)

#### **1.5. Uwagi końcowe.**

- przed rozpoczęciem robót zawiadomić użytkowników istniejących urządzeń,
- w pobliżu i miejscach istniejącego uzbrojenia roboty ziemne należy wykonać ręcznie,
- odpowiednio zabezpieczyć przejścia dla pieszych i oznakować miejsca prowadzonych robót oraz przestrzegać przepisów BHP,
- podczas wykonywania robót w obrębie pasa drogowego bezpieczeństwo komunikacji pieszej i kołowej musi być zachowane przez odpowiednie zabezpieczenie i oznakowanie miejsca robót zgodnie z obowiązującymi przepisami.
- w przypadku niekorzystnych gruntów do bezpośredniego posadowienia kanału należy każdą partię robót ziemnych obejrzeć komisyjnie z udziałem inspektora nadzoru , projektanta i geologa celem określenia co do sposobu posadowienia,
- całość robót wykonać zgodnie z projektem, obowiązującymi przepisami oraz zgodnie z „Warunkami technicznymi Wykonania i Odbioru sieci wodociągowych” – zalecane do stosowania przez Ministerstwo Infrastruktury - wrzesień 2001

Opracował:

mgr inż. Marian Zabawski

## 2. INFORMACJA DOTYCZĄCA BEZPIECZEŃSTWA I OCHRONY ZDROWIA

Nazwa i adres obiektu budowlanego:

**„Sieć wodociągowa w miejscowości Nienadowa (zasilanie prawostronne)”**

Działki nr: 3646/3, 3646/2, 3645/2, 3646/1, 3640/3, 3643/2, 3640/1, 3816, 177/7, 177/5, 177/4, 162/2, 4029/1, 167, 168/1, 168/2, 162/1, 157/4, 157/3, 157/5, 155/2, 156/13, 156/14, 151/42, 151/44, 157/2, 235/2, 156/16, 156/15, 156/5, 156/9, 154/1, 154/2, 154/3, 151/46, 151/62, 151/73, 151/72, 151/71, 151/70, 151/25, 151/12, 151/4, 151/60, 151/61, 151/51, 151/36, 235/3, 235/12, 235/15, 235/13, 4028, 151/75, 201/2, 200/1, 151/7, 151/23, 151/39, 151/40, 151/37, 150/6, 149/5, 149/3, 149/8, 151/59, 151/55, 146/4, 146/72, 146/64, 4071/14, 4071/15, 4071/2, 146/77, 4071/5, 4071/4, 4071/8, 146/42, 146/40, 146/37, 146/35, 146/34, 146/23, 146/21, 146/46, 146/45, 146/31, 146/16, 146/1, 146/2, 4035, 100/231, 146/43, 4049/1, 4056, 189 - obręb Nienadowa, 359/1 - obręb Dubiecko

Nazwa i adres inwestora:

**Gmina Dubiecko**

37-750 Dubiecko

Imię i nazwisko oraz adres projektanta, sporządzającego informację

**Marian Zabawski, ul. Skrzetuskiego 14, 37-700 Przemyśl**

**Część opisowa**

**1. Zakres robót dla całego zamierzenia budowlanego oraz kolejność realizacji poszczególnych obiektów;**

a) zakres robót

- sieć wodociągowa

b) kolejność realizacji

- roboty przygotowawcze – urządzenie placu budowy

- roboty ziemne – wykonywanie wykopów

- roboty budowlano - montażowe

- roboty ziemne – zasypywanie wykopów

- roboty wykończeniowe – doprowadzenie placu budowy do stanu pierwotnego

**2. Wykaz istniejących obiektów budowlanych.**

Na całym terenie istnieje zabudowa niska jednorodzinna wraz z infrastrukturą techniczną.

**3. Wskazanie elementów zagospodarowania działki lub terenu, które mogą stwarzać zagrożenie bezpieczeństwa i zdrowia ludzi.**

**Roboty ziemne**

**Wykonywanie robót ziemnych w bezpośrednim sąsiedztwie sieci, takich jak:**

- gazowe,
- elektroenergetyczne
- telekomunikacyjne

- wodociągowe i kanalizacyjne,
- Roboty budowlano-montażowe**
- praca i poruszanie się maszyn i pojazdów

#### **4. Wskazanie dotyczące przewidywanych zagrożeń występujących podczas realizacji robót budowlanych, określające skalę i rodzaje zagrożeń oraz miejsce i czas ich wystąpienia.**

##### **Roboty ziemne**

Zagrożenia występujące przy wykonywaniu robót ziemnych:

- upadek pracownika lub osoby postronnej do wykopu (brak wygradzenia wykopu balustradami; brak przykrycia wykopu),
- potrącenie pracownika lub osoby postronnej tyłką koparki przy wykonywaniu robót na placu budowy lub w miejscu dostępnym dla osób postronnych (brak wygradzenia strefy niebezpiecznej).

Roboty ziemne powinny być prowadzone na podstawie projektu określającego położenie instalacji i urządzeń podziemnych, mogących znaleźć się w zasięgu prowadzonych robót.

Wykonywanie robót ziemnych w bezpośrednim sąsiedztwie sieci, takich jak:

- wodociągowe i kanalizacyjne, powinny być poprzedzone określeniem przez kierownika budowy bezpiecznej odległości w jakiej mogą być one wykonywane od istniejącej sieci i sposobu wykonywania tych robót.

W czasie wykonywania robót ziemnych miejsca niebezpieczne należy ogrodzić i umieścić napisy ostrzegawcze.

##### **Roboty budowlano - montażowe**

Zagrożenia występujące przy wykonywaniu robót budowlano - montażowych:

- upadek pracownika z wysokości (brak zabezpieczenia obrysu wykopu);  
Zabronione jest w szczególności:
- przechodzenia osób w czasie pracy żurawia pomiędzy obiektami budowlanymi a podwoziem żurawia

##### **Maszyny i urządzenia techniczne użytkowane na placu budowy**

Zagrożenia występujące przy wykonywaniu robót budowlanych przy użyciu maszyn i urządzeń technicznych:

- pochwycenie kończyny górnej lub kończyny dolnej przez napęd (brak pełnej osłony napędu),
- potrącenie pracownika lub osoby postronnej tyłką koparki przy wykonywaniu robót na placu budowy lub w miejscu dostępnym dla osób postronnych (brak wygradzenia strefy niebezpiecznej),
- porażenie prądem elektrycznym (brak zabezpieczenia przewodów zasilających urządzenia mechaniczne przed uszkodzeniami mechanicznymi).

#### **5. Wskazanie sposobu prowadzenie instruktażu pracowników przed przystąpieniem do realizacji robót szczególnie niebezpiecznych.**

Przed przystąpieniem do realizacji robót wszyscy pracownicy muszą zostać przeszkoleni w zakresie instruktażu ogólnego i stanowiskowego BHP.

Instruktaż musi obejmować bezpieczne metody i sposoby wykonywania robót, określenie stopnia występujących zagrożeń oraz zasady postępowania w przypadku wystąpienia zagrożeń dla każdego stanowiska pracy, wyposażenie w środki ochrony indywidualnej, odzieży i obuwia roboczego oraz zasady i metody udzielania pierwszej pomocy.

Szkolenia w dziedzinie bezpieczeństwa i higieny pracy dla pracowników zatrudnionych na stanowiskach robotniczych, przeprowadza się jako:

- szkolenie wstępne,
- szkolenie okresowe.

Szkolenia te przeprowadzane są w oparciu o programy poszczególnych rodzajów szkolenia.

Szkolenie wstępne na stanowisku pracy -Instruktaż stanowiskowy- powinien zapoznać pracowników z zagrożeniami występującymi na określonym stanowisku pracy, sposobami ochrony przed zagrożeniami, oraz metodami bezpiecznego wykonywania pracy na tym stanowisku.

Pracownicy przed przystąpieniem do pracy, powinni być zapoznani z ryzykiem zawodowym związanym z pracą na danym stanowisku pracy.

Na placu budowy powinny być udostępnione pracownikom do stałego korzystania, aktualne instrukcje bezpieczeństwa i higieny pracy dotyczące:

- wykonywania prac związanych z zagrożeniami wypadkowymi lub zagrożeniami zdrowia pracowników,
- obsługi maszyn i innych urządzeń technicznych,
- postępowania z materiałami szkodliwymi dla zdrowia i niebezpiecznymi,
- udzielania pierwszej pomocy.

**6. Wskazanie środków technicznych i organizacyjnych, zapobiegających niebezpieczeństwom wynikającym z wykonywania robót budowlanych w strefach szczególnego zagrożenia zdrowia lub w ich sąsiedztwie, w tym zapewniających bezpieczną i sprawną komunikację, umożliwiającą szybką ewakuację na wypadek pożaru, awarii i innych zagrożeń.**

- (a) oznakowanie i zabezpieczenie miejsc prowadzenia robót - ogrodzenia terenu i wyznaczenia stref niebezpiecznych,
- (b) wykonanie dróg i przejść dla pieszych,
- (c) doprowadzenie energii elektrycznej, wody oraz odprowadzenia ścieków ,
- (d) urządzenie pomieszczeń higieniczno-sanitarnych i socjalnych,
- (e) zapewnienie oświetlenia naturalnego i sztucznego,
- (f) urządzenie składowisk materiałów i wyrobów,
- (g) wyposażenie w sprzęt p.poż.,
- (h) stosowanie sprzętu posiadającego wymagane atesty i dopuszczenia do stosowania w budownictwie,
- (i) prowadzenie prac pod bezpośrednim nadzorem kierownika budowy, kierownika robót, majstra budowy,
- (j) stosowanie środków ochrony indywidualnej.

Opracował:

mgr inż. Marian Zabawski

### III. UZGODNIENIA, PROTOKOŁY, OPINIE.

#### 3.1. Oświadczenie projektanta

Przemyśl, dnia 31.03.2009 r.

**Marian Zabawski**

(imię i nazwisko)

**ul. Skrzetuskiego 14 , 37-700 Przemyśl**

(adres)

**WBPP/ZNB/IUB/9/3.17/2/80**

(nr uprawnień)

**PDK/IS/1204/01**

(nr członkowski izby zawodowej)

#### OŚWIADCZENIE PROJEKTANTA

zgodnie z art. 20 ust. 4 ustawy z dnia 7 lipca 1994 r. Prawo budowlane (t.j. Dz. U. z 2006 r. Nr 156, poz. 1118 z późn. zm.)

oświadczam, że projekt budowlany:

**„SIEĆ WODOCIĄGOWA W MIEJSCOWOŚCI NIENADOWA (ZASILANIE PRAWOSTRONNE)”**

(nazwa projektu budowlanego)

**m. Nienadowa**

(adres zamierzenia budowlanego)

**Działka(i) nr**

Działki nr: 3646/3, 3646/2, 3645/2, 3646/1, 3640/3, 3643/2, 3640/1, 3816, 177/7, 177/5, 177/4, 162/2, 4029/1, 167, 168/1, 168/2, 162/1, 157/4, 157/3, 157/5, 155/2, 156/13, 156/14, 151/42, 151/44, 157/2, 235/2, 156/16, 156/15, 156/5, 156/9, 154/1, 154/2, 154/3, 151/46, 151/62, 151/73, 151/72, 151/71, 151/70, 151/25, 151/12, 151/4, 151/60, 151/61, 151/51, 151/36, 235/3, 235/12, 235/15, 235/13, 4028, 151/75, 201/2, 200/1, 151/7, 151/23, 151/39, 151/40, 151/37, 150/6, 149/5, 149/3, 149/8, 151/59, 151/55, 146/4, 146/72, 146/64, 4071/14, 4071/15, 4071/2, 146/77, 4071/5, 4071/4, 4071/8, 146/42, 146/40, 146/37, 146/35, 146/34, 146/23, 146/21, 146/46, 146/45, 146/31, 146/16, 146/1, 146/2, 4035, 100/231, 146/43, 4049/1, 4056, 189 - obręb Nienadowa, 359/1 - obręb Dubiecko

(dane ewidencyjne działki(ek))

**marzec 2009**

(data sporządzenia projektu)

**w zakresie sieci: sanitarnych**

(branża)

**dla Gminy Dubiecko, ul. Przemyska 10, 37-750 Dubiecko**

(inwestor – imię i nazwisko, nazwa)

**został wykonany zgodnie z obowiązującymi przepisami oraz zasadami wiedzy technicznej.**

.....  
(podpis projektanta)

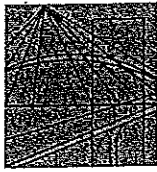

P O L S K A  
I Z B A  
INŻYNIERÓW  
BUDOWNICTWA

Rzeszów, 2008-12-09

(miejsowość, data)

## Zaświadczenie

Pan/Pani ..... Marian Zabawski  
miejsce zamieszkania ..... ul. Skrzetuskiego 14  
..... 37-700 Przemyśl

jest członkiem Podkarpackiej Okręgowej Izby Inżynierów  
Budownictwa o numerze ewidencyjnym ..... PDK/IS/1204/01

i posiada wymagane ubezpieczenie od odpowiedzialności  
cywilnej.

Niniejsze zaświadczenie ważne jest  
od dnia ..... 2009-01-01 ..... do dnia ..... 2009-12-31

Przewodniczący Rady  
PODKARPACKIEJ OKRĘGOWEJ  
IZBY INŻYNIERÓW BUDOWNICTWA

*Jerzy Kerste*  
dy.inż. Jerzy Kerste

Podkarpacka Okręgowa Izba Inżynierów Budownictwa  
35-060 Rzeszów, ul. Słowackiego 20; pok. 608, tel.: +48 17 850-77-05, +48 17 850-77-06, fax +48-17 850-77-07,  
www.inzynier.rzeszow.pl, e-mail: pdk@piib.org.pl

Polska Izba Inżynierów Budownictwa 00-048 Warszawa, ul. Mazowiecka 6/8  
tel.: +48 22 828-31-89, fax +48 22 827-07-51, www.piib.org.pl, e-mail: biuro@piib.org.pl

(pieczęć)

Nr WBPP/ZNB/TUB/9/3.17/2/80**DECYZJA O STWIERDZENIU PRZYGOTOWANIA ZAWODOWEGO  
do pełnienia samodzielnych funkcji technicznych w budownictwie**Na podstawie § 2 ust. 1 pkt 1 i § 13 ust. 1 pkt 4 lit. arozporządzenia Ministra Gospodarki Terenowej i Ochrony Środowiska z dnia 20 lutego 1975  
w sprawie samodzielnych funkcji technicznych w budownictwie (Dz.U. Nr 8, poz. 46) stwierdza się:Obywatel (ka) Marian Zabawski s. Stanisława

(imię i nazwisko)

mgr inż. urządzeń sanitarnych

(tytuł naukowy - zawodowy)

urodzony (a) dnia 2 lipca 1950 r. w Przemysku

posiada przygotowanie zawodowe upoważniające do wykonywania samodzielnej funkcji

projektanta

(rodzaj funkcji)

w specjalności instalacyjno - inżynieryjnej

(rodzaj specjalności techniczno-budowlanej)

w zakresie sieci sanitarnychZaopatrzenie w wodę, unieszkodliwianie ścieków i odpadów

(specjalizacja zawodowa)

MA-BUA/14

CWD MA-BUA-14 zam. 10087-Kw-W-76 WDA zam. 218-K1 50.000 piśm. 71g



Obywatel (ka) mgr inż. Marian Zabawski jest upoważniony (a) do:  
(imię i nazwisko)

Sporządzanie projektów sieci wodociągowych, kanalizacyjnych i ciepłych uzbrojenia terenu.

Decyzja niniejsza jest ostateczna. Stanowi poszerzenie zakresu decyzji o stwierdzeniu przygotowania zawodowego do pełnienia samodzielnych funkcji technicznych w budownictwie z dnia 12.09.1978 r. Nr 30/78 w specjalności instalacyjno - inżynierskiej, w zakresie sieci sanitarnych do wykonywania samodzielnej funkcji kierownika budowy i robót, wydanej Obywatelowi przez Urząd Wojewódzki, Wydział Gospodarki Terenowej i Ochrony Środowiska w Przemyślu.

Otrzymują:

1. Ob. mgr inż. Marian Zabawski  
ul. Rogozińskiego 11/53  
37-700 Przemyśl
2. a/a



Z upoważnienia Wojewody  
Główny Architekt Województwa

mgr inż. arch. Józef Głuch

m. p.

(podpis i pieczęć)

### **3.4. Oświadczenie sprawdzającego**

Przemysł, dnia 31.03.2009 r.

**Tomasz Zabawski**

(imię i nazwisko)

**ul. Malawskiego 23/8, 37-700 Przemysł**

(adres)

**S-215/02**

(nr uprawnień)

**PDK/IS/0444/03**

(nr członkowski izby zawodowej)

## **OŚWIADCZENIE SPRAWDZAJĄCEGO**

zgodnie z art. 20 ust. 4 ustawy z dnia 7 lipca 1994 r. Prawo budowlane (t.j. Dz. U. z 2006 r. Nr 156, poz. 1118 z późn. zm.)

oświadczam, że projekt budowlany:

**„SIEĆ WODOCIĄGOWA W MIEJSCOWOŚCI NIENADOWA (ZASILANIE PRAWOSTRONNE)”**

(nazwa projektu budowlanego)

**m. Nienadowa**

(adres zamierzenia budowlanego)

**Działka(i) nr**

Działki nr: 3646/3, 3646/2, 3645/2, 3646/1, 3640/3, 3643/2, 3640/1, 3816, 177/7, 177/5, 177/4, 162/2, 4029/1, 167, 168/1, 168/2, 162/1, 157/4, 157/3, 157/5, 155/2, 156/13, 156/14, 151/42, 151/44, 157/2, 235/2, 156/16, 156/15, 156/5, 156/9, 154/1, 154/2, 154/3, 151/46, 151/62, 151/73, 151/72, 151/71, 151/70, 151/25, 151/12, 151/4, 151/60, 151/61, 151/51, 151/36, 235/3, 235/12, 235/15, 235/13, 4028, 151/75, 201/2, 200/1, 151/7, 151/23, 151/39, 151/40, 151/37, 150/6, 149/5, 149/3, 149/8, 151/59, 151/55, 146/4, 146/72, 146/64, 4071/14, 4071/15, 4071/2, 146/77, 4071/5, 4071/4, 4071/8, 146/42, 146/40, 146/37, 146/35, 146/34, 146/23, 146/21, 146/46, 146/45, 146/31, 146/16, 146/1, 146/2, 4035, 100/231, 146/43, 4049/1, 4056, 189 - obręb Nienadowa, 359/1 - obręb Dubiecko

(dane ewidencyjne działek)

**marzec 2009**

(data sporządzenia projektu)

**w zakresie sieci: sanitarnych**

(branża)

**dla Gminy Dubiecko, ul. Przemyska 10, 37-750 Dubiecko**

(inwestor – imię i nazwisko, nazwa)

**został wykonany zgodnie z obowiązującymi przepisami oraz zasadami wiedzy technicznej.**

.....  
(podpis sprawdzającego)

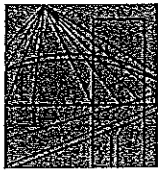

P O L S K A  
I Z B A  
INŻYNIERÓW  
BUDOWNICTWA

Rzeszów, 2009-02-06

(miejsowość, data)

## Zaświadczenie

Pan/Pani ..... Tomasz Zabawski  
miejsce zamieszkania ..... ul. Malawskiego 23/8  
..... 37-700 Przemyśl

jest członkiem Podkarpackiej Okręgowej Izby Inżynierów  
Budownictwa o numerze ewidencyjnym ..... PDK/IS/0444/03

i posiada wymagane ubezpieczenie od odpowiedzialności  
cywilnej.

Niniejsze zaświadczenie ważne jest  
od dnia ..... 2009-03-01 ..... do dnia ..... 2010-02-28 .....

Przewodniczący Rady  
PODKARPACKIEJ OKRĘGOWEJ  
IZBY INŻYNIERÓW BUDOWNICTWA

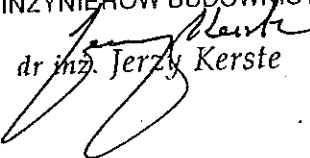
  
dr inż. Jerzy Kerste

Podkarpacka Okręgowa Izba Inżynierów Budownictwa  
35-060 Rzeszów, ul. Słowackiego 20; pok. 608, tel.: +48 17 850-77-05, +48 17 850-77-06, fax +48 17 850-77-07,  
www.inzynier.rzeszow.pl, e-mail: pdk@piib.org.pl

Polska Izba Inżynierów Budownictwa 00-048 Warszawa, ul. Mazowiecka 6/8  
tel.: +48 22 828-31-89, fax +48 22 827-07-51, www.piib.org.pl, e-mail: biuro@piib.org.pl



**WOJEWODA PODKARPACKI**  
35-959 Rzeszów, skr. poczt. 297  
ul. Grunwaldzka 15  
R.XII.A-7131/75/02

Rzeszów, 2002 - 11 - 07

**DECYZJA**  
**O NADANIU UPRAWNIENIŃ BUDOWLANYCH**

Na podstawie art. 13 ust. 1, pkt 1, ust. 4, art. 14 ust. 1 pkt 4 i ust 3 pkt 1 ustawy z dnia 7 lipca 1994 r. Prawo budowlane (tekst jednolity: Dz. U. Nr 106 poz. 1126 z 2000 r. z późn. zm.) oraz art. 62 ustawy z dnia 15 grudnia 2000r o samorządach zawodowych architektów, inżynierów budownictwa oraz urbanistów (Dz. U. Nr 5 poz. 42 z 2001r i zm. Dz. U. Nr 23 poz. 221 z 2002r) i § 4 ust. 2 i § 9 ust. 1 rozporządzenia Ministra Gospodarki Przestrzennej i Budownictwa z dnia 30 grudnia 1994 r. w sprawie samodzielnych funkcji technicznych w budownictwie (Dz. U. Nr 8 poz. 38 z 1995r. z późn. zm.) i art. 104 Kodeksu postępowania administracyjnego (jednolity tekst: Dz. U. Nr 98 poz. 1071 z 2000 r.), po ustaleniu, że spełnione zostały warunki w zakresie przygotowania zawodowego oraz po złożeniu egzaminu na uprawnienia budowlane z wynikiem pozytywnym

**Pan TOMASZ ZABAWSKI**

**magister inżynier**

/kierunek studiów - inżynieria środowiska/  
ur. 14 maja 1973r. w Brzozowie

**otrzymuje**

**UPRAWNIENIA BUDOWLANE**

**Nr ewid. S - 215/02**

**do projektowania bez ograniczeń,**  
**w specjalności instalacyjnej w zakresie sieci, instalacji i urządzeń:**  
**wodociągowych i kanalizacyjnych, ciepłych, wentylacyjnych i gazowych.**

Od niniejszej decyzji służy odwołanie do Głównego Inspektora Nadzoru Budowlanego w Warszawie, za pośrednictwem Wojewody Podkarpackiego, w terminie 14 dni od daty jej otrzymania.

Otrzymują:

1. Pan mgr inż. Tomasz Zabawski  
ul. Maławskiego 23/8  
37-700 Przemyśl

2. a/a



Z up. WOJEWODY PODKARPACKIEGO

*[Signature]*  
mgr inż. arch. Władysław Wozniak  
ZŁCA DYREKTORA WYDZIAŁU  
POZWOJU REGIONALNEGO  
ARCHITEKCI WOJEWÓDZKI

**Wypis skrócony z rejestru gruntów  
z właścicielami i komentarzami**

Województwo podkarpackie  
Powiat przemyski  
Jednostka ewidencyjna 181302\_2, Dublecko, Obręb Nr 0007, Nienadowa

NUMER obręb arkusz działka	Władający POW. [ha]	NAZWISKO I IMIĘ (NAZWA) właściciela lub władającego	UDZ. WŁAD.	ADRES ZAMIESZKANIA (SIEDZIBA) miejscowość ulica nr	J.R.
181302_2.0007 11 43/2 Nienadowa	0.09	Współwłaściciel Hembel Jan Roman (Michał, Czesława)	1/2	37-750 Nienadowa 553	1305 Komentarz do JR: G.004041-0001
		Współwłaściciel Hembel Krystyna Halina (Stanisław, Józefa)	1/2	37-750 Nienadowa 553	
Id dz. : 181302_2.0007.43/2					
181302_2.0007 11 76/2 Nienadowa	0.20 Kom.: AN 1039/89	Właściciel Król Irena Maria (Tadeusz, Stanisława)	1/1	37-750 Nienadowa 551	265 Komentarz do JR: G.003298-0001
		Id dz. : 181302_2.0007.76/2			
181302_2.0007 11 76/3 Nienadowa	0.39 Kom.: post-spad.373/68	Współwłaściciel Chruścicka Janina (Tomasz, Maria)	1/2	37-750 Nienadowa 552	238 Komentarz do JR: G.003278-0001
		Współwłaściciel Chruścicki Eugeniusz Edward (Bolesław, Janina)	1/2	37-750 Nienadowa 552	
Id dz. : 181302_2.0007.76/3					
181302_2.0007 11 80/1 Nienadowa	0.24 Kom.: AN 15802/97	Współwłaściciel Małż.: Kraus Stanisław (Jakub, Julia), Kraus Krystyna (Władysław, Józefa)	1/1	Nienadowa, 555; 37-750 Nienadowa, 555	49 Komentarz do JR: G.003120-0001
		Id dz. : 181302_2.0007.80/1			
181302_2.0007 11 80/2 Nienadowa	0.51	Właściciel Powiat Przemyski	1/1	37-700 Przemyśl, Plac Dominikański 3	50 Komentarz do JR: G.000748-0002
		zarządca trwały Zespół Szkół Im. Aleksandra Fredry w Nienadowej	1/1	37-750 Nienadowa	
Id dz. : 181302_2.0007.80/2					
181302_2.0007 11 86/1 Nienadowa	0.19 Kom.: Działki nr 86/1 i 86/3 znoszą się do dz. nr 4072. działka nr 4072 dzieli się na dz. nr 4072/1 i 4072/2.	Współwłaściciel Chruścicka Anna Julia (Jan, Michalina)	5/8	37-750 Nienadowa 550	243 Komentarz do JR: G.003283-0001
		Współwłaściciel Chruścicki Andrzej Tadeusz (Stanisław, Anna)	1/8	Nienadowa 550	
		Współwłaściciel Cwlan Marta (Stanisław, Anna)	1/8	Nienadowa 550	
		Współwłaściciel Lis Ewa Bożena (Stanisław, Anna)	1/8	Nienadowa 550	
Id dz. : 181302_2.0007.86/1					
181302_2.0007 11 86/2 Nienadowa	0.12	Właściciel Kilon Stanisław (Wojciech, Anna)	1/1	37-750 Nienadowa 549	651 Komentarz do JR: G.003554-0001
		Id dz. : 181302_2.0007.86/2			
181302_2.0007 11 86/3 Nienadowa	0.41 Kom.: Działki nr 86/1 i 86/3 znoszą się do dz. nr 4072. działka nr 4072 dzieli się na dz. nr 4072/1 i 4072/2.	Współwłaściciel Chruścicka Anna Julia (Jan, Michalina)	5/8	37-750 Nienadowa 550	243 Komentarz do JR: G.003554-0001
		Współwłaściciel Chruścicki Andrzej Tadeusz (Stanisław, Anna)	1/8	Nienadowa 550	
		Współwłaściciel Cwlan Marta (Stanisław, Anna)	1/8	Nienadowa 550	
		Współwłaściciel Lis Ewa Bożena (Stanisław, Anna)	1/8	Nienadowa 550	

**Wypis skrócony z rejestru gruntów  
z właścicielami i komentarzami**

Województwo podkarpackie  
Powiat przemyski  
Jednostka ewidencyjna 181302\_2, Dublecko, Obręb Nr 0007, Nienadowa

NUMER		Władający	NAZWISKO I IMIĘ (NAZWA)	UDZ.	ADRES ZAMIESZKANIA (SIEDZIBA)	J.R.
obręb	arkusz działka	POW. [ha]	właściciela lub władającego	WŁAD.	miejsowość ulica nr	
Komentarz do JR: G.003283-0001						
Id dz. : 181302_2.0007.86/3						
		Władający	Lis Jan (Tomasz,Anna)	1/1	37-750 Nienadowa 548	
181302_2.0007 11 89		0.65				721
Nienadowa		Kom.: Dec.klas.74202/2/87/88 z 10.08.88r				
Komentarz do JR: G.003608-0001						
Id dz. : 181302_2.0007.89						
		Właściciel	Turek Małgorzata (Bronisław,Teresa)	1/1	Krzywca 74	
181302_2.0007 11 95		0.04			[nom. praw. 37344]	558
Nienadowa						
Komentarz do JR: G.003492-0001						
Id dz. : 181302_2.0007.95						
		Współwłaściciel	Małk.: Brożyna Kazimierz (Paweł,Ludwika), Brożyna Elżbieta (Jan,Józefa)	1/1	Poczta: 37-750 Dublecko, miejscowość: Nienadowa, 480a; Poczta: 37-750 Dublecko, miejscowość: Nienadowa, 480a	
181302_2.0007 11 96/1		0.01			[nom. praw. 80590]	39
Nienadowa		Kom.: AN 1575/00				
Komentarz do JR: G.003112-0001						
Id dz. : 181302_2.0007.96/1						
		Właściciel	Gminna Spółdzielnia "Samopomoc Chłopska" W Dublecku	1/1	37-750 Dublecko, Przemyska 29	
181302_2.0007 11 96/2		0.19			[nom. praw. 48930]	46
Nienadowa		Kom.: wyrok NSA SA 2126/93 z 31.01.95 r.				
Komentarz do JR: G.003118-0001						
Id dz. : 181302_2.0007.96/2						
		Współwłaściciel	Muzyczka Elżbieta Dorota (Andrzej,Genowefa)	1/12	Poczta: 37-750 Dublecko, miejscowość: Nienadowa 490	
		Współwłaściciel	Muzyczka Krzysztof (Władysław,Helena)	2/12	37-750 Nienadowa 482	
		Współwłaściciel	Muzyczka Małgorzata Helena (Andrzej,Genowefa)	1/12	Poczta: 37-750 Dublecko, miejscowość: Nienadowa 490	
		Współwłaściciel	Muzyczka Witold (Andrzej,Genowefa)	1/12	Poczta: 37-750 Dublecko, miejscowość: Nienadowa 490	
		Współwłaściciel	Szybiak Maria (Władysław,Helena)	6/12	37-750 Nienadowa 488	
		Współwłaściciel	Małk.: Kwasińtur Czesław (Jan,Katarzyna), Kwasińtur Urszula Wanda (Stanisław,Maria)	1/12	Nienadowa, 38; Poczta: 37-750 Dublecko, miejscowość: Nienadowa, 491	
181302_2.0007 8 146/1		0.24				1676
Nienadowa						
Komentarz do JR: G.006685-0001 Post. spadk. Ns 418/01 z dn.17.04.2001r.						
Id dz. : 181302_2.0007.146/1						
		Współwłaściciel	Małk.: Kwasińtur Czesław (Jan,Katarzyna), Kwasińtur Urszula (Stanisław,Maria)	1/1	37-752 Kosztowa, 38; 37-752 Kosztowa, 38	
181302_2.0007 8 146/2		0.13				1269
Nienadowa						
Komentarz do JR: G.004013-0001						
Id dz. : 181302_2.0007.146/2						
		Właściciel	Śliwa Tadeusz (Franciszek,Katarzyna)	1/1	37-750 Nienadowa 483	
181302_2.0007 8,9 146/4		2.21			[nom. praw. 4219]	1099
Nienadowa		Kom.: AN 9689/77 z 21.10.77				
Komentarz do JR: G.002496-0002						
Id dz. : 181302_2.0007.146/4						
		Współwłaściciel	Muzyczka Elżbieta Dorota (Andrzej,Genowefa)	1/2	Poczta: 37-750 Dublecko, miejscowość: Nienadowa 490	
		Współwłaściciel	Muzyczka Małgorzata Helena (Andrzej,Genowefa)	1/2	Poczta: 37-750 Dublecko, miejscowość: Nienadowa 490	

**Wypis skrócony z rejestru gruntów  
z właścicielami i komentarzami**

Województwo podkarpackie  
Powiat przemyski

Jednostka ewidencyjna 181302\_2, Dubiecko, Obręb Nr 0007, Nienadowa

obręb	NUMER arkusz	działka	Władający POW. [ha]	NAZWISKO I IMIĘ (NAZWA) właściciela lub władającego	UDZ. WŁAD.	ADRES ZAMIESZKANIA (SIEDZIBA) miejscowość ulica nr	J.R.
181302_2.0007	8	146/25	0.19 Kom.: AN 2356/63				1281 Komentarz do JR: G.004024-0001
Id dz. : 181302_2.0007.146/25							
181302_2.0007	8	146/27	0.08 Kom.: AWZ 402	Małż.: Kwasińsk <b>Czesław</b> (Jan, Katarzyna), Kwasińsk <b>Urszula</b> (Stanisław, Maria)	1/1	37-752 Kosztowa, 38; 37-752 Kosztowa, 38	1269 Komentarz do JR: G.004013-0001
Id dz. : 181302_2.0007.146/27							
181302_2.0007	8	146/35	0.04	Małż.: Gąska <b>Jan Stanisław</b> (Henryk, Stefania), Gąska <b>Aleksandra Barbara</b> (Marcin, Karolina)	1/1	Poczt.: 37-750 Dubiecko, miejscowość: Nienadowa, 486; 37-750 Nienadowa, 486 [nom. praw. 30375]	1324 Komentarz do JR: G.004053-0001
Id dz. : 181302_2.0007.146/35							
181302_2.0007	8	146/37	0.04			[nom. praw. 30375]	1324 Komentarz do JR: G.004053-0001
Id dz. : 181302_2.0007.146/37							
181302_2.0007	8	146/40	0.09 Kom.: AN 1563/87	Małż.: Mędraś <b>Ryszard Józef</b> (Wojciech, Zofia), Mędraś <b>Romualda Józefa</b> (Anton, Janina)	1/1	37-750 Nienadowa, 485a; 37-750 Nienadowa, 485a	1367 Komentarz do JR: G.004082-0001
Id dz. : 181302_2.0007.146/40							
181302_2.0007	8	146/48	0.15	Małż.: <b>Tomaszewski Grzegorz Jakub</b> (Tadeusz, Zofia), <b>Tomaszewska Renata</b> (Edward, Eugenia)	1/1	37-750 Nienadowa, 348; 37-750 Nienadowa, 348 [nom. praw. 54424]	181 Komentarz do JR: G.003235-0001
Id dz. : 181302_2.0007.146/48							
181302_2.0007	8	146/50	0.1502	Małż.: <b>Baran Maciej</b> (Tadeusz, Anna), <b>Baran Małgorzata Agata</b> (Tadeusz, Teresa)	1/1	Poczt.: 37-750 Dubiecko, miejscowość: Wybrzeże, 44; Poczt.: 37-750 Dubiecko, miejscowość: Wybrzeże, 44 [nom. praw. 54627]	1728 Komentarz do JR: G.006696-0001 AN Rep.A.Nr 3120/2001 z dn.21.12.2001r. Służebność gruntowa polegająca na prawie przejazdu i przechodu przez działkę nr 146/49 trasą oznaczoną na mapie kolorem żółtym na rzecz każdorazowych właścicieli i posiadaczy działki nr 146/50.
Id dz. : 181302_2.0007.146/50							
181302_2.0007	8,9	146/72	0.3503 Kom.: AN 4285/00 z 20.06.2000r.	Małż.: <b>Grzech Eugeniusz</b> (Ludwik, Janina), <b>Grzech Krzyszyna</b> (Ludwik, Katarzyna)	1/1	37-750 Nienadowa, 459; 37-750 Nienadowa, 459 [nom. praw. 52419]	182 Komentarz do JR: G.003236-0001
Id dz. : 181302_2.0007.146/72							
181302_2.0007	9,1	149/3	0.63 Kom.: umowa 9260-2/90/80	<b>Śliwa Mieczysław Kazimierz</b> (Jan, Józefa)	1/1	37-750 Nienadowa 481 [nom. praw. 4938]	632 Komentarz do JR: G.003541-0001

Wypis skrócony z rejestru gruntów  
z właścicielami i komentarzami

Województwo podkarpackie

Powiat przemyski

Jednostka ewidencyjna 181302\_2, Dublecko, Obręb Nr 0007, Nienadowa

NUMER		Władający	NAZWISKO I IMIĘ (NAZWA)	UDZ.	ADRES ZAMIESZKANIA (SIEDZIBA)	J.R.
obręb	arkusz działka	POW. [ha]	właściciela lub władającego	WŁAD.	miejsowość ulica nr	
Id dz. : 181302_2.0007.149/3						
		Współwłaściciel	Śliwa Helena (Jan, Józefa)	3/8	38-500 Sanok	
		Współwłaściciel	Śliwa Mieczysław Kazimierz (Jan, Józefa)	5/8	37-750 Nienadowa 481	
		Użytkownik	Śliwa Mieczysław Kazimierz (Jan, Józefa)	1/1	37-750 Nienadowa 481	
181302_2.0007	9,1 149/5	0.26			[nom. praw. 4922]	1100
Nienadowa		Kom.: PS 1453/75 Umowa 9260-2/90/80			Komentarz do JR: G.003882-0001	
Id dz. : 181302_2.0007.149/5						
		Właściciel	Małż.: Brożyna Bogusław Andrzej (Jan, Waleria), Brożyna Grażyna Franciszka (Stanisław, Maria)	1/1	37-750 Nienadowa, 482; 37-750 Nienadowa, 482	
181302_2.0007	9 149/8	0.05			[nom. praw. 77273]	1537
Nienadowa		Kom.: AN 2462/95 z 24.04.95r			Komentarz do JR: AN Rep.A.Nr 3733/2003 z dnia 10.10.2003r.	
Id dz. : 181302_2.0007.149/8						
		Właściciel	Młynarska Wiktoria (Jan, Franciszka)	1/1	Poczta: 37-750 Dublecko, miejscowość: Przedmieście Dubleckie 214	
181302_2.0007	9 150/5	0.14			[nom. praw. 54443]	860
Nienadowa		Kom.: AN 269/80			Komentarz do JR: G.006792-0001 AN Rep.A.Nr 517/2002 z dn.02.03.2002r.	
Id dz. : 181302_2.0007.150/5						
		Współwłaściciel	Młynarska Wiktoria (Jan, Franciszka)	1/2	Poczta: 37-750 Dublecko, miejscowość: Przedmieście Dubleckie 214	
		Współwłaściciel	Małż.: Brożyna Kazimierz (Paweł, Ludwika), Brożyna Elżbieta (Jan, Józefa)	1/2	Poczta: 37-750 Dublecko, miejscowość: Nienadowa, 480a; Poczta: 37-750 Dublecko, miejscowość: Nienadowa, 480a	
181302_2.0007	9 150/7	0.02			[nom. praw. 53992]	43
Nienadowa		Kom.: AN 269/80			Komentarz do JR: G.006791-0001 AN Rep.A.Nr 517/2002 z dn.02.03.2002r.	
Id dz. : 181302_2.0007.150/7						
		Właściciel	Ślupczyński Edward (Adam, Aniele)	1/1	37-750 Nienadowa 474	
181302_2.0007	9,1 151/4	3.22				930
Nienadowa		Kom.: PS 74 i 75/88			Komentarz do JR: G.003758-0001	
Id dz. : 181302_2.0007.151/4						
		Współwłaściciel	Małż.: Kurasz Zenon (Błażej, Karolina), Kurasz Anna (Konstanty, Maria)	1/1	37-750 Dublecko, Sienkiewicza 3; 37-750 Dublecko, Sienkiewicza 3	
181302_2.0007	11 151/12	0.28				782
Nienadowa		Kom.: AN 3986 z 19.12.94r			Komentarz do JR: G.003656-0001	
Id dz. : 181302_2.0007.151/12						
181302_2.0007	9,1 151/25	0.59				782
Nienadowa		Kom.: AN 3885 z 19.12.94r			Komentarz do JR: G.003656-0001	
Id dz. : 181302_2.0007.151/25						
		Właściciel	Dudek Dariusz Adam (Kazimierz, Janina)	1/1	37-750 Nienadowa 477	
181302_2.0007	9 151/36	2.10				317
Nienadowa		Kom.: AN 2046 z 29.03.94r KW 11698			Komentarz do JR: G.003339-0001	



### Wypis skrócony z rejestru gruntów z właścicielami i komentarzami

Województwo podkarpackie

Powiat przemyski

Jednostka ewidencyjna 181302\_2, Dublecko, Obręb Nr 0007, Nienadowa

NUMER		Władający	NAZWISKO I IMIĘ (NAZWA)	UDZ.	ADRES ZAMIESZKANIA (SIEDZIBA)	J.R.
obręb	arkusz	działka	POW. [ha]	WŁAD.	miejsowość ulica nr	
Id dz. : 181302_2.0007.151/36						
		Właściciel	Sowa Marek (Władysław, Genowefa)	1/1	37-750 Nienadowa 478	
181302_2.0007	9,1	151/39	1.15			1440
Nienadowa		Kom.: AN 596/92		Komentarz do JR: G.003806-0003		
Id dz. : 181302_2.0007.151/39						
		Właściciel	Sowa Stanisław (Władysław, Genowefa)	1/1	37-750 Nienadowa 479	
181302_2.0007	11	151/41	0.06		[nom. praw. 45006]	1371
Nienadowa		Kom.: AN 2188/87		Komentarz do JR: G.004085-0001		
Id dz. : 181302_2.0007.151/41						
		Właściciel	Binko Janusz Józef (Stanisław, Zofia)	1/1	37-750 Nienadowa 145	
181302_2.0007	9,1	151/47	0.20			629
Nienadowa		Kom.: AN 4512/96 z 4.02.96r		Komentarz do JR: G.003540-0001		
Id dz. : 181302_2.0007.151/47						
		Współwłaściciel	Małż.: Binko Janusz Józef (Stanisław, Zofia), Binko Alicja (Jan, Krystyna)	1/1	37-750 Nienadowa, 145; 37-750 Nienadowa, 136	
181302_2.0007	9,1	151/48	0.11			1604
Nienadowa		Kom.: AN 2837/97 z 24.02.97r		Komentarz do JR: G.004278-0001		
Id dz. : 181302_2.0007.151/48						
		Współwłaściciel	Małż.: Czech Bogusław Mieczysław (Józef, Janina), Czech Beata Dorota (Henryk, Bernardeta)	1/1	37-750 Nienadowa, 476; 37-750 Nienadowa, 476	
181302_2.0007	9	151/51	0.48			1433
Nienadowa		Kom.: AN 1752/91		Komentarz do JR: G.004137-0001		
Id dz. : 181302_2.0007.151/51						
		Właściciel	Małż.: Brożyna Bogusław Andrzej (Jan, Waleria), Brożyna Grażyna Franciszka (Stanisław, Maria)	1/1	37-750 Nienadowa, 482; 37-750 Nienadowa, 482	
181302_2.0007	9	151/59	0.02		[nom. praw. 78858]	1537
Nienadowa		Kom.: AN 2462/95 z 24.04.95r		Komentarz do JR: AN Rep.A.Nr 3733/2003 z dnia 10.10.2003r.		
Id dz. : 181302_2.0007.151/59						
		Właściciel	Gergont Barbara (Henryk, Bernardeta)	1/1	Nienadowa 476	
181302_2.0007	9	151/60	1.30			1632
Nienadowa					Komentarz do JR: G.000712-0002	
Id dz. : 181302_2.0007.151/60						
		Właściciel	Gergont Henryk (Józef, Katarzyna)	1/1	37-750 Nienadowa 476	
181302_2.0007	9	151/61	0.21			381
Nienadowa					Komentarz do JR: G.003379-0001	
Id dz. : 181302_2.0007.151/61						
		Współwłaściciel	Małż.: Kołcz Jacek (Antoni, Teresa), Kołcz Barbara (Stanisław, Zofia)	1/1	Pocza: 15-349 Białystok, miejscowość: Białystok, Dubois 6/23; Białystok, Dubois 6/23	

**Wypis skrócony z rejestru gruntów  
z właścicielami i komentarzami**

Województwo podkarpackie  
Powiat przemyski

Jednostka ewidencyjna 181302\_2, Dublecko, Obręb Nr 0007, Nienadowa

NUMER		Władający	NAZWISKO I IMIĘ (NAZWA)	UDZ.	ADRES ZAMIESZKANIA (SIEDZIBA)	J.R.
obręb	arkusz działka	POW. [ha]	właściciela lub władającego	WŁAD.	mięscowość ulica nr	
181302_2.0007	9,1 151/62 1	0.03			(nom. praw. 52914)	1659
Nienadowa						Komentarz do JR: G.004320-0001
		Id dz. : 181302_2.0007.151/62				
181302_2.0007	9,1 151/69 1	1.15			(nom. praw. 52914)	1659
Nienadowa						Komentarz do JR: G.004320-0001
		Id dz. : 181302_2.0007.151/69				
		Właściciel	Waśko Tomasz (Czesław,Stanisława)	1/1	Pocztą: 37-750 Dublecko, miejscowość: Nienadowa 472	
181302_2.0007	9,1 151/70 1	1.2021			(nom. praw. 83561)	513
Nienadowa						Komentarz do JR: G.003464-0001
		Id dz. : 181302_2.0007.151/70				
		Współwłaściciel	Waśko Rafał Piotr (Czesław,Stanisława)	1/2	Pocztą: 37-750 Dublecko, miejscowość: Nienadowa 472	
		Współwłaściciel	Małż.: Waśko Jacek Józef (Czesław, Stanisława), Waśko Marta (Stanisław, Zofia)	1/2	Pocztą: 36-034 Futoma, miejscowość: Futoma, 539; Pocztą: 36-034 Futoma, miejscowość: Futoma, 539	
181302_2.0007	9,1 151/72 1	0.1870			(nom. praw. 74600)	1801
Nienadowa						Kom.: AN 1611/89.
		Id dz. : 181302_2.0007.151/72				
		Współwłaściciel	Małż.: Woźniak Stanisław (Józef, Stanisława), Woźniak Irena (Wojciech, Stanisława)	1/1	37-750 Nienadowa, 468; 37-750 Nienadowa, 468	
181302_2.0007	11 154/1	0.99				1087
Nienadowa						Kom.: AN 1531/85
		Id dz. : 181302_2.0007.154/1				
		Właściciel	Bambenek Marian (Piotr,Helena)	1/1	37-750 Nienadowa 469	
181302_2.0007	9,1 154/2 1	1.10				109
Nienadowa						Kom.: AN 2375/87
		Id dz. : 181302_2.0007.154/2				
		Właściciel	Daraż Anna Maria (Edward,Zofia)	1/1	37-750 Nienadowa 470	
181302_2.0007	9,1 154/3 1	1.66				1212
Nienadowa						Kom.: umowa 9260-2/146/80
		Id dz. : 181302_2.0007.154/3				
		Współwłaściciel	Hejnowicz Ewa Dorota (Jan,Marja)	3/32	Pocztą: 37-750 Dublecko, miejscowość: Nienadowa 555e/3	
		Współwłaściciel	Jarema Marta Małgorzata (Jan,Marja)	3/32	Pocztą: 37-700 Przemyśl, miejscowość: Przemyśl, ul. Marcina Biełskiego 45	
		Współwłaściciel	Klimczyk Adam Tomasz (Jan,Marja)	3/32		
		Współwłaściciel	Klimczyk Agnieszka Katarzyna (Jan,Marja)	3/32	Pocztą: 37-750 Dublecko, miejscowość: Nienadowa 466	
		Współwłaściciel	Klimczyk Maria (Józef,Waleria)	20/32	37-750 Nienadowa 466	
181302_2.0007	11 156/5	0.20				669
Nienadowa						Kom.: AN 2444/66
		Id dz. : 181302_2.0007.156/5				
				1/1	37-750 Nienadowa 465	

**Wypis skrócony z rejestru gruntów  
z właścicielami i komentarzami**

Województwo podkarpackie  
Powiat przemyski  
Jednostka ewidencyjna 181302\_2, Dublecko, Obręb Nr 0007, Nienadowa

NUMER		Władający	NAZWISKO I IMIĘ (NAZWA)	UDZ.	ADRES ZAMIESZKANIA (SIEDZIBA)	J.R.
obręb	arkusz	działka	POW. [ha]	WŁAD.	mięscowość ulica nr	
		<b>Właściciel</b>	<b>Janowska Janina (Władysław, Maria)</b>		<b>37-750 Nienadowa 465</b>	
181302_2.0007	11	156/7	0.11		{nom. praw. 13815}	529
						Komentarz do JR: G.003474-0001
						Id dz. : 181302_2.0007.156/7
		<b>Współwłaściciel</b>	<b>Małż.: Ferenc Zygmunt (Jan, Józefa), Ferenc Kazimiera (Kazimierz, Franciszka)</b>	1/1	37-750 Nienadowa, 467; 37-750 Nienadowa, 467	
181302_2.0007	11	156/8	0.09			349
		Kom.: 1484/71				Komentarz do JR: G.003359-0001
						Id dz. : 181302_2.0007.156/8
		<b>Współwłaściciel</b>	<b>Małż.: Durys Zbigniew (Karol, Weronika), Durys Helena (Franciszek, Wincentyna)</b>	1/1	37-750 Nienadowa, 464; 37-750 Nienadowa, 464	
181302_2.0007	11	156/10	0.11			324
		Kom.: AN 5092/71				Komentarz do JR: G.003344-0001
						Id dz. : 181302_2.0007.156/10
		<b>Właściciel</b>	<b>Skarb Państwa</b>	1/1		
		<b>Użytkownik</b>	<b>Polski Koncern Naftowy ORLEN Spółka wleczysty</b>	1/1	Pocztą: 09-411 Płock, miejscowość: Płock, Chemików 7	
181302_2.0007	11	156/13	0.53		{nom. praw. 76396}	13
		Kom.: Dec.Woj. Nr 7228-96/92 z dnia 1992-07-09				Komentarz do JR: G.000750-0009
						Id dz. : 181302_2.0007.156/13
		<b>Współwłaściciel</b>	<b>Małż.: Hallżak Józef (Franciszek, Julia), Hallżak Stanisława (Jan, Józefa)</b>	1/1	Pocztą: 37-750 Dublecko, miejscowość: Nienadowa, 456; Pocztą: 37-750 Dublecko, miejscowość: Nienadowa, 456	
181302_2.0007	10	158/1	0.22		{nom. praw. 53895}	502
						Komentarz do JR: G.003458-0001
						Id dz. : 181302_2.0007.158/1
		<b>Właściciel</b>	<b>Hallżak Stanisława (Jan, Józefa)</b>	1/1	Pocztą: 37-750 Dublecko, miejscowość: Nienadowa 456	
181302_2.0007	10	158/2	0.13		{nom. praw. 80522}	47
						Komentarz do JR: G.003119-0001
						Id dz. : 181302_2.0007.158/2
		<b>Właściciel</b>	<b>Spólnik Jan (Franciszek, Józefa)</b>	1/1	Pocztą: 37-750 Dublecko, miejscowość: Nienadowa 454	
181302_2.0007	11	160	0.40		{nom. praw. PR1P/00089439/3}	1000
		Kom.: AN.Rep.A.Nr 5106/2006 z 27.11.2006r.				Komentarz do JR: G.003813-0001 Dec.St.Przem. G.II.7430-33/2002 z dn.12.03.2002r.
						Id dz. : 181302_2.0007.160
		<b>Współwłaściciel</b>	<b>Małż.: Pantola Bolesław (Stanisław, Maria), Pantola Genowefa (Stanisław, Maria)</b>	1/1	37-750 Nienadowa, 453; 37-750 Nienadowa, 453	
181302_2.0007	11	162/1	0.30			800
		Kom.: AN 6572/71				Komentarz do JR: G.003670-0001
						Id dz. : 181302_2.0007.162/1
		<b>Właściciel</b>	<b>Kijanka Jan Stanisław (Józef, Katarzyna)</b>	1/1	37-750 Nienadowa 450	
181302_2.0007	11	162/2	0.28			633
		Kom.: AN 1329/89				

**Wypis skrócony z rejestru gruntów  
z właścicielami i komentarzami**

Województwo podkarpackie  
Powiat przemyski

Jednostka ewidencyjna 181302\_2, Dublecko, Obręb Nr 0007, Nienadowa

NUMER		Władający	NAZWISKO I IMIĘ (NAZWA)	UDZ.	ADRES ZAMIESZKANIA (SIEDZIBA)	J.R.
obręb	arkusz działka	POW. [ha]	właściciela lub władającego	WŁAD.	mięjscość ulica nr	
Komentarz do JR: G.003542-0001						
Id dz. : 181302_2.0007.162/2						
		Właściciel	Szymański Bogusław Tomasz (Michał, Stanisława)	1/1	Pocztą: 37-750 Dublecko, miejscowość: Nienadowa 449	
181302_2.0007 11	167	0.22			[nom. praw. 15426]	786
Komentarz do JR: G.002338-0012						
Id dz. : 181302_2.0007.167						
		Właściciel	Haliżak Albina (Andrzej, Katarzyna)	1/1	Pocztą: 37-750 Dublecko, miejscowość: Nienadowa 451	
181302_2.0007 11	168/1	0.20				497
Komentarz do JR: G.003453-0001						
Id dz. : 181302_2.0007.168/1						
		Współwłaściciel	Małk.: Król Czesław Antoni (Eugeniusz, Maria), Król Elżbieta Anna (Leon, Albina)	1/1	37-750 Nienadowa, 451; 37-750 Nienadowa, 451	
181302_2.0007 11	168/2	0.11				1435
Komentarz do JR: G.004138-0001						
Id dz. : 181302_2.0007.168/2						
		Właściciel	Haliżak Helena (Marcin, Maria)	1/1	37-750 Nienadowa 586	
181302_2.0007 11	170	0.10				590
Komentarz do JR: G.003456-0001						
Id dz. : 181302_2.0007.170						
		Właściciel	Klijanka Jan Stanisław (Józef, Katarzyna)	1/1	37-750 Nienadowa 450	
181302_2.0007 11	173/1	0.11				633
Komentarz do JR: G.003542-0001						
Id dz. : 181302_2.0007.173/1						
		Właściciel	Klijanka Jan Stanisław (Józef, Katarzyna)	1/1	37-750 Nienadowa 450	
181302_2.0007 11	177/4	0.16				633
Komentarz do JR: G.003542-0001						
Id dz. : 181302_2.0007.177/4						
		Właściciel	Jach Andrzej (Wojciech, Stanisława)	1/1	Pocztą: 37-750 Dublecko, miejscowość: Nienadowa 371	
181302_2.0007 9	460/1	0.16			[nom. praw. 84698]	1757
Komentarz do JR: G.006970-0002						
Id dz. : 181302_2.0007.460/1						
		Współwłaściciel	Śliwa Helena (Jan, Józefa)	1/2	38-500 Sanok	
		Współwłaściciel	Śliwa Mieczysław Kazimierz (Jan, Józefa)	1/2	37-750 Nienadowa 481	
181302_2.0007 9	460	0.15			[nom. praw. 3543]	1294
Komentarz do JR: G.004034-0001						
Id dz. : 181302_2.0007.460						
		Właściciel	Powiat Przemyski	1/1	37-700 Przemysł, Plac Dominikański 3	
		Zarządca	Zarząd Dróg Powiatowych w Przemysku	1/1	Pocztą: 37-700 Przemysł, miejscowość: Przemysł, Plac Dominikański 3	
181302_2.0007 9	4029/1	1.58			[nom. praw. 75567]	1781

**Wypis skrócony z rejestru gruntów  
z właścicielami i komentarzami**

Województwo podkarpackie

Powiat przemyski

Jednostka ewidencyjna 181302\_2, Dubiecko, Obręb Nr 0007, Nienadowa

NUMER obręb arkusz działka	Władający POW. [ha]	NAZWISKO I IMIĘ (NAZWA) właściciela lub władającego	UDZ. WŁAD.	ADRES ZAMIESZKANIA (SIEDZIBA) miejscowość ulica nr	J.R.
Nienadowa Kom.: Droga powiatowa nr 184. Komentarz do JR: DEc. Woj. Podk. R.XVII.N.77291/3/03 z dnia 29.05.2003r.					
Id dz. : 181302_2.0007.4029/1					
	Właściciel	Skarb Państwa	1/1		
	Zarządca	Podkarpacki Zarząd Dróg Wojewódzkich w Rzeszowie	1/1	Poczta: 35-105 Rzeszów, miejscowość: Rzeszów, T. Boya Żeleńskiego 19a	
181302_2.0007 11 4036	0.23			[nom. praw. 15437]	1892
Nienadowa Id dz. : 181302_2.0007.4036					
	Właściciel	Skarb Państwa	1/1		
	Zarządca	Zarząd Dróg Powiatowych w Przemysku	1/1	Poczta: 37-700 Przemyski, miejscowość: Przemyski, Plac Dominikański 3	
181302_2.0007 11 4037	0.44			[nom. praw. 15437]	1726
Nienadowa Komentarz do JR: G.000005-0092					
Id dz. : 181302_2.0007.4037					
	Właściciel	Gmina Dubiecko	1/1	37-750 Dubiecko	
181302_2.0007 11 4038	0.08			[nom. praw. 15438]	1387
Nienadowa Komentarz do JR: G.000003-0055					
Id dz. : 181302_2.0007.4038					
	Właściciel	Ner Anna (Bogusław,Leokadia)	1/1	Poczta: 37-750 Dubiecko, miejscowość: Nienadowa 485	
181302_2.0007 8,1 4071/2	0.1940			[nom. praw. 81517]	1778
Nienadowa Komentarz do JR: AN Rep.A.Nr 1152/2003 z dnia 24.04.2003r.					
Id dz. : 181302_2.0007.4071/2					
	Właściciel	Karnas Henryk (Franciszek,Henryka)	1/1	Poczta: 37-750 Dubiecko, miejscowość: Kosztowa 26	
181302_2.0007 8,1 4071/4	0.1439			[nom. praw. 84144]	1809
Nienadowa Kom.: AN 1708/2004 z dnia 20.04.2004 r.					
Id dz. : 181302_2.0007.4071/4					
	Właściciel	Turek Teresa (Władysław,Katarzyna)	1/1	Poczta: 37-755 Krzywca, miejscowość: Krzywca 74	
181302_2.0007 11 5387	0.05			[nom. praw. PR1P/00089200/9]	1862
Nienadowa Kom.: AN Rep.A.Nr 4505/2006 z 12.10.2006 r.					
Id dz. : 181302_2.0007.5387					

II. działek: 72 Suma pow.: 30.1475 Słownie : trzydzieści hektarów jeden tysiąc czterysta siedemdziesiąt pięć m<sup>2</sup>

Sporządzono według stanu na dzień 2007.07.11.

Stwierdza się zgodność  
z operatami ewidencji gruntów i budynków  
G. II. D. 7412-1005/07  
Przemyski, dnia 11.07.2007

z up. STAROSTY  
*Zdzisław Bocznacki*  
Z-ca Naczelnika Wydziału  
Geodezji, Kartografii, Katastru,  
Gospodarki Nieruchomościami  
i Miarami Powiatu

**Wypis skrócony z rejestru gruntów  
z właścicielami i komentarzami**

Województwo podkarpackie

Powiat przemyski

Jednostka ewidencyjna 181302\_2, Dubiecko, Obręb Nr 0007, Nienadowa

NUMER		Władający	NAZWISKO I IMIĘ (NAZWA)	UDZ.	ADRES ZAMIESZKANIA (SIEDZIBA)	J.R.
obręb	arkusz działka	POW. [ha]	właściciela lub władającego	WŁAD.	miejsowość ulica nr	
		Właściciel	Muzyczka Adam (Marian, Stefania)	1/1	37-750 Nienadowa 486A	
181302_2.0007 8	146/38	0,33			[nom. praw. 30401]	767
Nienadowa		Kom.: AN 1441/91 z 14.06.91r				Komentarz do JR: G.003644-0001
Id dz. : 181302_2.0007.146/38						

II. działek: 1 Suma pow.: 0,33 Słownie : trzydzieści trzy setne hektara

Sporządzono według stanu na dzień 2008.03.26.

Stwierdza się zgodność  
z operatem ewidencji gruntów i budynków  
..... G.H. D. 7412- 703 / 08 .....  
Przemyśl, dnia ..... 26. 03. 2008 .....

z up. STAROSTY  
  
Zdzisław Bochnacki  
Z-ca Naczelnika Wydziału  
Geodezji, Kartografii, Katastru,  
Gospodarki Nieruchomościami  
i Mieniem Powiatu

**Wypis skrócony z rejestru gruntów  
z właścicielami i komentarzami**

Województwo podkarpackie

Powiat przemyski

Jednostka ewidencyjna 181302\_2, Dublecko, Obręb Nr 0007, Nienadowa

NUMER		Władający	NAZWISKO I IMIĘ (NAZWA)	UDZ.	ADRES ZAMIESZKANIA (SIEDZIBA)	J.R.		
obręb	arkusz	działka	POW. [ha]	władcy	lub władającego	UDZ. WŁAD.	ADRES ZAMIESZKANIA (SIEDZIBA)	J.R.
			Właściciel	Rostkowski Wiktor Michał (Roman, Maria)		1/1	57-350 Kudowa-Zdrój, Zdrojowa 16/XVI/7	
181302_2.0007	8,1	4071/4	0.1439				[nom. praw. PR1P/00084233/4]	1809
		1						
Nienadowa			Kom.: AN.Rep.A.Nr 3796/2008 z 27.05.2008r Id dz. : 181302_2.0007.4071/4					

II. działek: 1 Suma pow.: 0.1439 Słownie : jeden tysiąc czterysta trzydzieści dziewięć m2

Sporządzono według stanu na dzień 2008.08.13.

Stwierdza się zgodność  
z operatem ewidencji gruntów i budynków  
6-11-D-7412-1660/08.....  
Przemyśl, dnia 13.08.2008.....

z up. STAROSTY  
*Zdzisław Bochnacki*  
Z-ca Naczelnika Wydziału  
Geodezji, Kartografii, Katastru,  
Gospodarki Nieruchomościami  
i Mieniem Powiatu

**Wypis skrócony z rejestru gruntów  
z właścicielami i komentarzami**

Województwo podkarpackie  
Powiat przemyski

Jednostka ewidencyjna 181302\_2, Dubiecko, Obręb Nr 0007, Nienadowa

NUMER		Władający	NAZWISKO I IMIĘ (NAZWA)	UDZ.	ADRES ZAMIESZKANIA (SIEDZIBA)	J.R.
obręb	arkusz działka	POW. [ha]	właściciela lub władającego	WŁAD.	mięscowosc ulica nr	
		Współwłaściciel	Małż.: Serdeczny Lesław (Mieczysław, Anna), Serdeczna Eufzjeta (Jan, Maria)	1/1	37-750 Nienadowa, 11; Poczta: 37-750 Dubiecko, mięscowosc: Nienadowa, 11	
181302_2.0007 11	3646/3	0.09			[nom. praw. 54670 ANREP.A.NR 427/2002]	1525

Nienadowa

Komentarz do JR: G.004213-0001 AN Rep.A.Nr 427/2002 z dn.18.02.2002r.

Id dz. : 181302\_2.0007.3646/3

II. działek: 1 Suma pow.: 0.09 Słownie : dziewięć setnych hektara

Sporządzono według stanu na dzień 2007.10.19.

Stwierdza się zgodność  
z operatem ewidencji gruntów i budynków  
.....G.: II. C. 7412-1771/07.....  
Przemyśl, dnia 19. 10. 2007r.....

z up. STAROSTY  
*Zdzisław Bóchnacki*  
Z-ca Naczelnika Wydziału  
Geodezji, Kartografii, Katastru  
Gospodarki Nieruchomościami  
i Mieniem Powiatu



Wypis skrócony z rejestru gruntów  
z właścicielami i komentarzami

Województwo podkarpackie

Powiat przemyski

Jednostka ewidencyjna 181302\_2, Dubiecko, Obręb Nr 0007, Nienadowa

NUMER		Władający	NAZWISKO I IMIĘ (NAZWA)	UDZ.	ADRES ZAMIESZKANIA (SIEDZIBA)	J.R.	
obręb	arkusz	działka	POW. [ha]	właściciela lub władającego	WŁAD.	miejsowość ulica nr	
			Współwłaściciel	<b>Dańko Anna Katarzyna</b> (Władysław, Genowefa)	1/20	37-750 Nienadowa 479	
			Współwłaściciel	<b>Sowa Kazimierz</b> (Władysław, Genowefa)	1/20	37-750 Nienadowa 479	
			Współwłaściciel	<b>Sowa Stanisław</b> (Władysław, Genowefa)	1/20	37-750 Nienadowa 479	
			Współwłaściciel	<b>Sowa Władysław</b> (Jan, Marcjanna)	16/20	37-750 Nienadowa 479	
			Współwłaściciel	<b>Szymańska Małgorzata Krystyna</b> (Władysław, Genowefa)	1/20	37-750 Nienadowa 479	
181302_2.0007	9,1	151/37	1.15				1441
	1						
Nienadowa			Kom.: AN 596/92				
							Komentarz do JR: G.004143-0001
							Id dz. : 181302_2.0007.151/37
			Właściciel	<b>Małż.: Brożyna Bogusław Andrzej</b> (Jan, Waleria), <b>Brożyna Grażyna Franciszka</b> (Stanisław, Maria)	1/1	37-750 Nienadowa, 482; 37-750 Nienadowa, 482	
181302_2.0007	9	151/57	0.05		[nom. praw. 75069]		1537
Nienadowa			Kom.: AN 2462/95 z 24.04.95r				
							Komentarz do JR: AN Rep.A.Nr 3733/2003 z dnia 10.10.2003r.
							Id dz. : 181302_2.0007.151/57

II. działek: 2 Suma pow.: 1.20 Słownie : jeden hektar dwadzieścia setnych hektara

Sporządzono według stanu na dzień 2007.10.18.

Stwierdza się zgodność  
z operatem ewidencji gruntów i budynków  
.....G. 11. C. 7412 - 1747/07.....  
Przemyśl, dnia 18.10.2007r......

z up. STAROSTY  
Zdzisław Bochnacki  
Z-ca Naczelnika Wydziału  
Geodezji, Kartografii, Katastru,  
Gospodarki Nieruchomościami  
i Miernictwem Powiatu

**Wypis skrócony z rejestru gruntów  
z właścicielami i komentarzami**

Województwo podkarpackie  
Powiat przemyski  
Jednostka ewidencyjna 181302\_2, Dubiecko, Obręb Nr 0007, Nienadowa

NUMER		Władający	NAZWISKO I IMIĘ (NAZWA)	UDZ.	ADRES ZAMIESZKANIA (SIEDZIBA)	J.R.
obręb	arkusz	działka	POW. [ha]	WŁAD.	miejsowość ulica nr	
		<b>Właściciel</b>	<b>Jarema Krystyna (Anton, Janina)</b>	<b>1/1</b>	<b>37-750 Nienadowa 76</b>	
181302_2.0007	8	146/43	0.15			1560
Nienadowa			Kom.: AN 31013/94 z 7.12.94r			
			Id dz. : 181302_2.0007.146/43			Komentarz do JR: G.004241-0001
		<b>Właściciel</b>	<b>Małż.: Brożyna Bogusław Andrzej (Jan, Waleria), Brożyna Grażyna Franciszka (Stanisław, Maria)</b>	<b>1/1</b>	<b>37-750 Nienadowa, 482; 37-750 Nienadowa, 482</b>	
181302_2.0007	9	151/55	0.17		[nom. praw. 75069]	1537
Nienadowa			Kom.: AN 2462/95 z 24.04.95r			
			Id dz. : 181302_2.0007.151/55			Komentarz do JR: AN Rep.A.Nr 3733/2003 z dnia 10.10.2003r.
		<b>Współwłaściciel</b>	<b>Małż.: Brożyna Jerzy (Jan, Waleria), Brożyna Anna (Stanisław, Krystyna)</b>	<b>1/1</b>	<b>37-750 Nienadowa, 460B; Nienadowa, 482</b>	
181302_2.0007	9	151/67	0.30		[nom. praw. 53476]	1681
Nienadowa						
			Id dz. : 181302_2.0007.151/67			Komentarz do JR: G.004337-0001
		<b>Właściciel</b>	<b>Skarb Państwa</b>	<b>1/1</b>		
		<b>Zarządca</b>	<b>Podkarpacki Zarząd Melioracji i Urządzeń Wodnych w Rzeszowie Oddział w Jarosławiu</b>	<b>1/1</b>	<b>37-500 Jarosław, Poniatowskiego 53</b>	
181302_2.0007	9,1	189	0.18		[nom. praw. PR1P/00075568/5]	17
Nienadowa	1					
			Id dz. : 181302_2.0007.189			Komentarz do JR: G.000750-0011
		<b>Właściciel</b>	<b>Zawadowicz Adam (Władysław, Zofia)</b>	<b>1/1</b>	<b>Poczta: 37-700 Przemyśl, miejscowość: Łętowia 4</b>	
181302_2.0007	9	235/14	0.17		[nom. praw. 53256]	543
Nienadowa						
			Id dz. : 181302_2.0007.235/14			Komentarz do JR: G.003483-0001
		<b>Właściciel</b>	<b>Gmina Dubiecko</b>	<b>1/1</b>	<b>37-750 Dubiecko</b>	
181302_2.0007	9	4028	0.35		[nom. praw. 15436]	1387
Nienadowa						
			Id dz. : 181302_2.0007.4028			Komentarz do JR: G.000003-0055
		<b>Właściciel</b>	<b>Skarb Państwa</b>	<b>1/1</b>		
		<b>Zarządca</b>	<b>Podkarpacki Zarząd Dróg Wojewódzkich w Rzeszowie</b>	<b>1/1</b>	<b>Poczta: 35-105 Rzeszów, miejscowość: Rzeszów, T. Boya Żeleńskiego 19a</b>	
181302_2.0007	8,1	4035	3.57		[nom. praw. 15437]	1892
Nienadowa	1					
			Id dz. : 181302_2.0007.4035			
		<b>Właściciel</b>	<b>Małż.: Szymański Jarosław (Jerzy, Danuta), Szymańska Joanna (Jan, Maria)</b>	<b>1/1</b>	<b>37-750 Dubiecko, Zamkowa 3; 37-750 Przedmieście Dubieckie, 191</b>	
181302_2.0007	8,1	4071/7	0.1204		[nom. praw. PR1P/00088948/7]	1870
Nienadowa	1					
			Kom.: AN.Rep.A.Nr 1675/2006 z 19.05.2006r.			
			Id dz. : 181302_2.0007.4071/7			

II. działek: 8 Suma pow.: 5.0104 Słownie : pięć hektarów sto cztery m2

**Wypis skrócony z rejestru gruntów  
z właścicielami i komentarzami**

Województwo podkarpackie

Powiat przemyski

Jednostka ewidencyjna 181302\_2, Dubiecko, Obręb Nr 0007, Nienadowa

NUMER		Władający	NAZWISKO I IMIĘ (NAZWA)	UDZ.	ADRES ZAMIESZKANIA (SIEDZIBA)	J.R.
obręb	arkusz działka	POW. [ha]	właściciela lub władającego	WŁAD.	miejsowość ulica nr	

Sporządzono według stanu na dzień 2008.03.19.

Stwierdza się zgodność  
z operatem ewidencji gruntów i budynków  
G.N.D. 7412-642/08  
Przemyśl, dnia 19.03.2008

z up. STAROSTY  
*Zdzisław Bocjancki*  
Z-ca Naczelnika Wydziału  
Geodezji, Kartografii, Katastru,  
Gospodarki Nieruchomościami  
i Mieniem Powiatu

**Wypis skrócony z rejestru gruntów  
z właścicielami i komentarzami**

Województwo podkarpackie  
Powiat przemyski  
Jednostka ewidencyjna 181302\_2, Dubiecko, Obręb Nr 0007, Nienadowa

NUMER		Władający	NAZWISKO I IMIĘ (NAZWA)	UDZ.	ADRES ZAMIESZKANIA (SIEDZIBA)	J.R.
obręb	arkusz	dziłka	POW. [ha]	właściciela lub władającego	WŁAD.	miejsowość ulica nr
181302_2.0007 8		146/28	0.20	Małż.: Dańczak Michał (Mikołaj, Anna), Dańczak Waleria (Nn, Apolonia)		1/1 37-750 Nienadowa, 489; 37-750 Nienadowa, 489
Nienadowa			Kom.: AN 6820/70		[nom. praw. 75629]	308
Id dz. : 181302_2.0007.146/28						
181302_2.0007 8		146/45	0.35	Właściciel Spółdzielnia Budownictwa Wiejskiego W Dubiecku		1/1 37-750 Dubiecko, Przemyska
Nienadowa						1613
Id dz. : 181302_2.0007.146/45						
181302_2.0007 8		146/73	0.1502	Małż.: Pólichopek Mariusz (Leon, Krystyna), Pólichopek Anna Zofia (Bolesław, Kazimiera)		1/1 Poczta: 37-750 Dubiecko, miejscowość: Dubiecko, Wałowa 4a; 37-564 Wola Rzeplińska, 38
Nienadowa			Kom.: AN.Rep.A.Nr 2598/2006 z 14.06.2006r.		[nom. praw. 88423]	1384
Id dz. : 181302_2.0007.146/73						
181302_2.0007 9		150/3	0.14	Współwłaściciel Śliwa Helena (Jan, Józefa)		3/8 38-500 Sanok
Nienadowa			Kom.: PS 1453/75 Umowa 9260-2/90/80			1100
Id dz. : 181302_2.0007.150/3						
181302_2.0007 9		151/7	0.68	Współwłaściciel Małż.: Woźniak Stanisław (Józef, Stanisława), Woźniak Irena (Wojciech, Stanisława)		1/1 37-750 Nienadowa, 468; 37-750 Nienadowa, 468
Nienadowa			Kom.: AN 1531/85			1048
Id dz. : 181302_2.0007.151/7						
181302_2.0007 9		151/23	0.15	Właściciel Ner Józef (Florian, Marianna)		1/1 37-750 Nienadowa 462
Nienadowa			Kom.: AN 4212/70			779
Id dz. : 181302_2.0007.151/23						
181302_2.0007 9,1		151/42	1.10	Właściciel Sowa Marek (Władysław, Genowefa)		1/1 37-750 Nienadowa 478
Nienadowa		1	Kom.: AN 596/92			1440
Id dz. : 181302_2.0007.151/42						
181302_2.0007 11		151/44	0.08	Współwłaściciel Małż.: Sowa Andrzej (Władysław, Genowefa), Sowa Wanda Helena (Henryk, Helena)		1/1 37-750 Nienadowa, 461a; 37-750 Nienadowa, 461a
Nienadowa			Kom.: AN 707/83			1378
Id dz. : 181302_2.0007.151/44						
181302_2.0007 11		151/44	0.08	Współwłaściciel Binko Janusz Józef (Stanisław, Zofia)		15/60 37-750 Nienadowa 145
Nienadowa						136
181302_2.0007 11		151/44	0.08	Współwłaściciel Małż.: Binko Janusz Józef (Stanisław, Zofia)		45/60 37-750 Nienadowa, 145; 37-750 Nienadowa, 136
Nienadowa						136

**Wypis skrócony z rejestru gruntów  
z właścicielami i komentarzami**

Województwo podkarpackie

Powiat przemyski

Jednostka ewidencyjna 181302\_2, Dubiecko, Obręb Nr 0007, Nienadowa

NUMER		Władający	NAZWISKO I IMIĘ (NAZWA)	UDZ.	ADRES ZAMIESZKANIA (SIEDZIBA)	J.R.
obręb	arkusz	działka	POW. [ha]	WŁAD.	mięscowość ulica nr	
		<b>Współwłaściciel</b>	<b>Binko Alicja (Jan, Krystyna)</b>		<b>37-750 Nienadowa, 145; 37-750 Nienadowa, 136</b>	
181302_2.0007	9,1	151/63	0.12			1381
	1					
Nienadowa			Kom.: AN 4512/84 z 4.02.94r			Komentarz do JR: G.004094-0001
Id dz. : 181302_2.0007.151/63						
		<b>Właściciel</b>	<b>Małż.: Waśko Jacek Józef (Czesław, Stanisława), Waśko Marta (Stanisław, Zofia)</b>	1/1	<b>Poczta: 36-034 Futoma, miejscowość: Futoma, 539; Poczta: 36-034 Futoma, miejscowość: Futoma, 539</b>	
181302_2.0007	9,1	151/71	1.0112		[nom. praw. 83562]	1800
	1					
Nienadowa			Kom.: AN 1611/89.			
Id dz. : 181302_2.0007.151/71						
		<b>Właściciel</b>	<b>Szymański Czesław (Andrzej, Katarzyna)</b>	1/1	<b>02-222 Warszawa, Kulczyńskiego 7/9</b>	
181302_2.0007	9	151/75	0.20		[nom. praw. 15400]	1033
Nienadowa			Kom.: Dec.9260-1/66/87 Post.Ns 623/00 z 04-08-2000r.			Komentarz do JR: G.003832-0001
Id dz. : 181302_2.0007.151/75						
		<b>Właściciel</b>	<b>Gmina Dubiecko</b>	1/1	<b>37-750 Dubiecko</b>	
181302_2.0007	9	155/2	0.11		[nom. praw. 15436]	1387
Nienadowa						Komentarz do JR: G.000003-0055
Id dz. : 181302_2.0007.155/2						
		<b>Właściciel</b>	<b>Bembenek Franciszek (Michał, Wiktor)</b>	1/1	<b>37-750 Nienadowa 393</b>	
181302_2.0007	11	156/9	0.29			106
Nienadowa			Kom.: whl 93a			Komentarz do JR: G.003174-0001
Id dz. : 181302_2.0007.156/9						
181302_2.0007	11	156/14	0.88			106
Nienadowa			Kom.: whl 93a			Komentarz do JR: G.003174-0001
Id dz. : 181302_2.0007.156/14						
		<b>Współwłaściciel</b>	<b>Małż.: Janowski Antoni (Marcin, Anna), Janowska Janina (Władysław, Maria)</b>	1/1	<b>37-750 Nienadowa, 465; 37-750 Nienadowa, 465</b>	
181302_2.0007	11	156/15	0.05			524
Nienadowa			Kom.: AWZ 730			Komentarz do JR: G.003470-0001
Id dz. : 181302_2.0007.156/15						
		<b>Współwłaściciel</b>	<b>Małż.: Durys Zbigniew (Karol, Weronika), Durys Helena (Franciszek, Wincentyna)</b>	1/1	<b>37-750 Nienadowa, 464; 37-750 Nienadowa, 464</b>	
181302_2.0007	11	156/16	0.05			324
Nienadowa			Kom.: AWZ 360			Komentarz do JR: G.003344-0001
Id dz. : 181302_2.0007.156/16						
		<b>Właściciel</b>	<b>Rozmus Jan Grzegorz (Mieczysław, Zofia)</b>	1/1	<b>37-750 Nienadowa 458</b>	
181302_2.0007	9,1	157/2	0.33			893
	1					
Nienadowa			Kom.: AN 466/90 z 6.11.90r			Komentarz do JR: G.002477-0004
Id dz. : 181302_2.0007.157/2						

### Wypis skrócony z rejestru gruntów z właścicielami i komentarzami

Województwo podkarpackie

Powiat przemyski

Jednostka ewidencyjna 181302\_2, Dubiecko, Obręb Nr 0007, Nienadowa

NUMER		Władający	NAZWISKO I IMIĘ (NAZWA)	UDZ.	ADRES ZAMIESZKANIA (SIEDZIBA)	J.R.
obręb	arkusz działka	POW. [ha]	właściciela lub władającego	WŁAD.	miejsowość ulica nr	
		Właściciel	<b>Spólnik Jan (Franciszek, Józefa)</b>	1/1	Począ: 37-750 Dubiecko, miejscowość: Nienadowa 454	
181302_2.0007	11 157/3	0.14			[nom. praw. PR1P/00089439/3]	1000
Nienadowa		Kom.: AN.Rep.A.Nr 5106/2006 z 27.11.2006r.				
			Id dz. : 181302_2.0007.157/3			
		Właściciel	<b>Szymański Bogusław Tomasz (Michał, Stanisława)</b>	1/1	Począ: 37-750 Dubiecko, miejscowość: Nienadowa 449	
181302_2.0007	11 157/4	1.04				1074
Nienadowa		Kom.: AN 31051/92				
			Id dz. : 181302_2.0007.157/4			Komentarz do JR: G.002338-0016
		Właściciel	<b>Turek Małgorzata (Bronisław, Teresa)</b>	1/1	Krzywca 74	
181302_2.0007	11 177/5	0.28			[nom. praw. 37344]	558
Nienadowa			Id dz. : 181302_2.0007.177/5			Komentarz do JR: G.003492-0001
		Współwłaściciel	<b>Haliżak Albina (Andrzej, Katarzyna)</b>	5/8	Począ: 37-750 Dubiecko, miejscowość: Nienadowa 451	
		Współwłaściciel	<b>Haliżak Bogusław (Leon, Albina)</b>	1/8		
		Współwłaściciel	<b>Haliżak Bożena (Leon, Albina)</b>	1/8	37-750 Nienadowa 451	
		Współwłaściciel	<b>Haliżak Teresa (Leon, Albina)</b>	1/8	37-750 Nienadowa 451	
181302_2.0007	11 177/7	0.17			[nom. praw. 15359]	498
Nienadowa			Id dz. : 181302_2.0007.177/7			Komentarz do JR: G.003454-0001
		Właściciel	<b>Szybiak Danuta (Józef, Waleria)</b>	1/1	37-750 Nienadowa 457	
181302_2.0007	11 194/1	0.20				1027
Nienadowa		Kom.: AN 4452/69				
			Id dz. : 181302_2.0007.194/1			Komentarz do JR: G.003828-0001
		Właściciel	<b>Szymański Bogusław Tomasz (Michał, Stanisława)</b>	1/1	Począ: 37-750 Dubiecko, miejscowość: Nienadowa 449	
181302_2.0007	11 194/2	1.32				1074
Nienadowa		Kom.: AN 31051/92				
			Id dz. : 181302_2.0007.194/2			Komentarz do JR: G.002338-0016
		Właściciel	<b>Pracz Franciszek (Jan, Ludwika)</b>	1/1	Począ: 66-100 Sulechów, miejscowość: Sulechów, Oś.Nadobrzańskie 9b/16	
181302_2.0007	9,1 200/1	0.11				877
Nienadowa	1	Kom.: AN.Rep.A.Nr 2978/2007 z 3.07.2007r.				
			Id dz. : 181302_2.0007.200/1			
		Właściciel	<b>Grzech Krystyna (Ludwik, Katarzyna)</b>	1/1	37-750 Nienadowa 459	
181302_2.0007	9,1 201/2	0.17			[nom. praw. 55078]	476
Nienadowa	0	Kom.: AWZ 480				
		Rezerwacja numerów działek. Działka 201/2 dzieli się na 201/9-10.				Komentarz do JR: G.003438-0001
			Id dz. : 181302_2.0007.201/2			
		Właściciel	<b>Rozmus Jan Grzegorz (Mieczysław, Zofia)</b>	1/1	37-750 Nienadowa 458	

**Wypis skrócony z rejestru gruntów  
z właścicielami i komentarzami**

Województwo podkarpackie

Powiat przemyski

Jednostka ewidencyjna 181302\_2, Dubiecko, Obręb Nr 0007, Nienadowa

NUMER		Władający	NAZWISKO I IMIĘ (NAZWA)	UDZ.	ADRES ZAMIESZKANIA (SIEDZIBA)	J.R.
obręb	arkusz	działka	POW. [ha]	właściciela lub władającego	WŁAD.	miejsowość ulica nr
181302_2.0007	9	235/2	0.07			893
Nienadowa		Kom.: AN 466/90 z 6.11.90r		Komentarz do JR: G.002477-0004		
Id dz. : 181302_2.0007.235/2						
		Współwłaściciel	Małż.: <b>Splawiński Wojciech</b> (Jan, Wiktoria), <b>Splawińska Janina</b> (Jan, Apolonja)	1/1	37-750 Nienadowa, 426; 37-750 Nienadowa, 426	
181302_2.0007	9	235/3	0.11			996
Nienadowa		Kom.: AWZ 728		Komentarz do JR: G.003811-0001		
Id dz. : 181302_2.0007.235/3						
		Współwłaściciel	Małż.: <b>Grzegorzak Zbigniew</b> (Andrzej, Anela), <b>Grzegorzak Grażyna</b> (Krzysztof, Wanda)	1/1	37-750 Nienadowa, 99; 37-750 Nienadowa, 99	
181302_2.0007	9	235/12	0.23			221
Nienadowa		Kom.: AN 626/91		Komentarz do JR: G.003268-0001		
Id dz. : 181302_2.0007.235/12						
		Współwłaściciel	Małż.: <b>Szybiak Robert Józef</b> (Kazimierz, Maria), <b>Szybiak Maria Anna</b> (Krzysztof, Wanda)	1/1	Poczta: 37-750 Dubiecko, miejscowość: Nienadowa, 463; Poczta: 37-750 Dubiecko, miejscowość: Nienadowa, 463	
181302_2.0007	9	235/13	0.10			1509
Nienadowa		Kom.: AN 22293 z 29.07.94r		Komentarz do JR: G.004200-0001		
Id dz. : 181302_2.0007.235/13						
		Współwłaściciel	<b>Klimczyk Adam</b> (Janusz, Krystyna)	1/8	Poczta: 37-750 Dubiecko, miejscowość: Drohobyczka 55	
		Współwłaściciel	<b>Klimczyk Krystyna</b> (Wojciech, Janina)	5/8	Poczta: 37-750 Dubiecko, miejscowość: Nienadowa 463	
		Współwłaściciel	<b>Skubisz Bożena</b> (Janusz, Krystyna)	1/8	Poczta: 37-750 Dubiecko, miejscowość: Nienadowa 1	
		Współwłaściciel	<b>Sowa Renata</b> (Janusz, Krystyna)	1/8	Poczta: 37-750 Dubiecko, miejscowość: Nienadowa 1	
181302_2.0007	9	235/15	0.08			1470
Nienadowa		Kom.: I Ns 714/06 z 24.11.2006r.		Komentarz do JR: G.004164-0001		
Id dz. : 181302_2.0007.235/15						
		Właściciel	<b>Gmina Dubiecko</b>	1/1	37-750 Dubiecko	
		Użytkownik	<b>Sołectwo Wsi Nienadowa</b>	1/1	Nienadowa	
181302_2.0007	11	3640/3	0.07		[nom. praw. 15438]	4
Nienadowa					Komentarz do JR: G.000003-0048	
Id dz. : 181302_2.0007.3640/3						
		Właściciel	<b>Brach Józefa</b> (Bronisław, Zofia)	1/1	37-750 Nienadowa 16	
181302_2.0007	11	3646/1	0.12			1335
Nienadowa		Kom.: AN 1414/82		Komentarz do JR: G.004060-0001		
Id dz. : 181302_2.0007.3646/1						
		Współwłaściciel	<b>Kaszycka Maria Wanda</b> (Łukasz, Wiktoria)	12/16	Poczta: 37-750 Dubiecko, miejscowość: Nienadowa 13	
		Współwłaściciel	<b>Orłowska Władysława</b> (Łukasz, Wiktoria)	3/12		
181302_2.0007	11	3678/6	0.14		[nom. praw. PR1P/00075495/2.]	557
Nienadowa					Komentarz do JR: G.003491-0001	
Id dz. : 181302_2.0007.3678/6						
181302_2.0007	11	3678/7	0.20		[nom. praw. PR1P/00075495/2.]	557
Nienadowa						

**Wypis skrócony z rejestru gruntów  
z właścicielami i komentarzami**

Województwo podkarpackie  
Powiat przemyski

Jednostka ewidencyjna 181302\_2, Dubiecko, Obręb Nr 0007, Nienadowa

NUMER		Władający	NAZWISKO I IMIĘ (NAZWA)	UDZ.	ADRES ZAMIESZKANIA (SIEDZIBA)	J.R.
obręb	arkusz działka	POW. [ha]	właściciela lub władającego	WŁAD.	miejsowość ulica nr	
Komentarz do JR: G.003491-0001						
Id dz. : 181302_2.0007.3678/7						
		<b>Właściciel</b>	<b>Gmina Dubiecko</b>	<b>1/1</b>	<b>37-750 Dubiecko</b>	
181302_2.0007	9,1 3816 1	0.16			[nom. praw. 15438]	1387
Nienadowa		Kom.: Dec.Woj.7250-182-10/91		Komentarz do JR: G.000003-0055		
Id dz. : 181302_2.0007.3816						
		<b>Właściciel</b>	<b>Powiat Przemyski</b>	<b>1/1</b>	<b>37-700 Przemyśl, Plac Dominikański 3</b>	
		<b>Zarządca</b>	<b>Zarząd Dróg Powiatowych w Przemyślu</b>	<b>1/1</b>	<b>Pocztą: 37-700 Przemyśl, miejscowość: Przemyśl, Plac Dominikański 3</b>	
181302_2.0007	9 4029/1	1.58			[nom. praw. 75567]	1781
Nienadowa		Kom.: Droga powiatowa nr 184.		Komentarz do JR: DEc. Woj. Podk. R.XVII.N.77291/3/03 z dnia 29.05.2003r.		
Id dz. : 181302_2.0007.4029/1						
		<b>Właściciel</b>	<b>Skarb Państwa</b>	<b>1/1</b>		
		<b>Zarządca</b>	<b>Podkarpacki Zarząd Melioracji i Urządzeń Wodnych w Rzeszowie Oddział w Jarosławiu</b>	<b>1/1</b>	<b>37-500 Jarosław, Poniatowskiego 53</b>	
181302_2.0007	6 4049/1	5.98	[położ. : Potok Kamieniec ]		[nom. praw. PR1P/00075568/5]	36
Nienadowa		Kom.: Służebność gruntowa na rzecz dz.nr 2954/3-droga konieczna post.I.ns 853/00 z dn.21.11.2001r.-zm.26a/2002.		Komentarz do JR: G.000005-0038		
Id dz. : 181302_2.0007.4049/1						
		<b>Właściciel</b>	<b>Skarb Państwa</b>	<b>1/1</b>		
		<b>Zarządca</b>	<b>Podkarpacki Zarząd Melioracji i Urządzeń Wodnych w Rzeszowie Oddział w Jarosławiu</b>	<b>1/1</b>	<b>37-500 Jarosław, Poniatowskiego 53</b>	
181302_2.0007	12, 13, 14 4056	0.18			[nom. praw. PR1P/00075568/5]	17
Nienadowa		Komentarz do JR: G.000750-0011				
Id dz. : 181302_2.0007.4056						
		<b>Właściciel</b>	<b>Małż.: Żurawski Grzegorz (Kazimierz, Zofia), Żurawska Marta (Jan, Helena)</b>	<b>1/1</b>	<b>Pocztą: 37-750 Dubiecko, miejscowość: Drohobyczka, 29; Pocztą: 37-750 Dubiecko, miejscowość: Nienadowa, 309</b>	
181302_2.0007	8,1 4071/8 1	0.1202			[nom. praw. 88653]	1866
Nienadowa		Kom.: AN.Rep.A.Nr 1326/2006 z 24.04.2006r		Id dz. : 181302_2.0007.4071/8		
		<b>Współwłaściciel</b>	<b>Ner Stanisław (Władysław,Bronisława)</b>	<b>9/10</b>	<b>Pocztą: 37-750 Dubiecko, miejscowość: Nienadowa 485</b>	
		<b>Współwłaściciel</b>	<b>Szabarkiewicz Edward Wojciech (Stanisław,Marja)</b>	<b>1/10</b>	<b>Pocztą: 37-750 Dubiecko, miejscowość: Hucisko Nienadowskie 121</b>	
181302_2.0007	8,1 4071/14 1	0.2052			[nom. praw. PR1P/00077114/2]	1896
Nienadowa		Kom.: AN.Rep.A.Nr 3481/2007 z 30.07.2007r.		Id dz. : 181302_2.0007.4071/14		
		<b>Właściciel</b>	<b>Ner Stanisław (Władysław,Bronisława)</b>	<b>1/1</b>	<b>Pocztą: 37-750 Dubiecko, miejscowość: Nienadowa 485</b>	
181302_2.0007	8,1 4071/15 1	0.3175			[nom. praw. PR1P/00077114/2]	777
Nienadowa		Id dz. : 181302_2.0007.4071/15				

Il. działek: 41 Suma pow.: 18.9843 Słownie : osiemnaście hektarów dziesięć tysięcy osiemset czterdzieści trzy m2

Sporządzono według stanu na dzień 2007.09.20.

Stwierdza się zgodność  
z operatem ewidencji gruntów i budynków  
6-11-0-7412-1563/07  
Przemyśl, dnia 20.09.2007  
z up. STAROSTY  
Zdzisław Bóchnacki  
Z-ca Naczelnika Wydziału  
Geodezji, Kartografii, Katastru,  
Gospodarki Nieruchomościami  
i Mieniem Powiatu



**Wypis skrócony z rejestru gruntów  
z właścicielami i komentarzami**

Województwo podkarpackie  
Powiat przemyski

Jednostka ewidencyjna 181302\_2, Dubiecko, Obręb Nr 0007, Nienadowa

NUMER		Władający	NAZWISKO I IMIĘ (NAZWA)	UDZ.	ADRES ZAMIESZKANIA (SIEDZIBA)	J.R.
obręb	arkusz działka	POW. [ha]	właściciela lub władającego	WŁAD.	mięscowość ulica nr	
181302_2.0007 8	146/16	0.36	Współwłaściciel	1/2	Poczta: 37-750 Dubiecko, miejscowość: Nienadowa 490	1281
			Współwłaściciel	1/2	Poczta: 37-750 Dubiecko, miejscowość: Nienadowa 490	
			[nom. praw. 50711]			
			Komentarz do JR: G.004024-0001			
Id dz. : 181302_2.0007.146/16						
181302_2.0007 8	146/21	0.44	Właściciel	1/1	37-750 Dubiecko, Śliwnicka 18	283
			Kom.: whl 53a			
			Komentarz do JR: G.001624-0002			
Id dz. : 181302_2.0007.146/21						
181302_2.0007 8	146/23	0.36	Właściciel	1/1	Nienadowa 487	1267
			Kom.: AN 4146 Ns.241/99 z 13.10.1999 r.			
			Komentarz do JR: G.004011-0001			
Id dz. : 181302_2.0007.146/23						
181302_2.0007 8	146/29	0.17	Współwłaściciel	1/24	Poczta: 37-750 Dubiecko, miejscowość: Nienadowa 490	768
			Współwłaściciel	1/8	37-750 Nienadowa 482	
			Współwłaściciel	1/24	Poczta: 37-750 Dubiecko, miejscowość: Nienadowa 490	
			Współwłaściciel	1/24	Poczta: 37-750 Dubiecko, miejscowość: Nienadowa 490	
			Współwłaściciel	6/8	37-750 Nienadowa 488	
			Komentarz do JR: G.006683-0001 Post. spadk. Ns 41/01 z dn.17.04.2001r.			
Id dz. : 181302_2.0007.146/29						
181302_2.0007 8	146/31	0.41	Współwłaściciel	1/12	Poczta: 37-750 Dubiecko, miejscowość: Nienadowa 490	1660
			Współwłaściciel	5/20	37-750 Nienadowa 482	
			Współwłaściciel	1/12	Poczta: 37-750 Dubiecko, miejscowość: Nienadowa 490	
			Współwłaściciel	1/12	Poczta: 37-750 Dubiecko, miejscowość: Nienadowa 490	
			Współwłaściciel	10/20	37-750 Nienadowa 488	
			Komentarz do JR: G.006684-0001 Post. spadk. Ns 418/01 z dn.17.04.2001r.			
Id dz. : 181302_2.0007.146/31						
181302_2.0007 8	146/34	0.05	Współwłaściciel	7/24	Poczta: 37-750 Dubiecko, miejscowość: Dubiecko, Wałowa 2	1217
			Współwłaściciel	1/24	Poczta: 37-750 Dubiecko, miejscowość: Nienadowa 486	
			Współwłaściciel	1/3	37-750 Dubiecko, Śliwnicka 38	
			Współwłaściciel	1/3	37-750 Dubiecko, Wałowa 14	
			Komentarz do JR: G.003966-0001			
Id dz. : 181302_2.0007.146/34						
181302_2.0007 8	146/42	0.15	Współwłaściciel	1/1	37-750 Nienadowa, 485a; 37-750 Nienadowa, 485a	1559
			Kom.: AN 30985/94 z 7.12.94r			
			Komentarz do JR: G.004082-0002			

**Wypis skrócony z rejestru gruntów  
z właścicielami i komentarzami**

Województwo podkarpackie  
Powiat przemyski

Jednostka ewidencyjna 181302\_2, Dubiecko, Obręb Nr 0007, Nienadowa

NUMER		Władający	NAZWISKO I IMIĘ (NAZWA)	UDZ.	ADRES ZAMIESZKANIA (SIEDZIBA)	J.R.
obręb	arkusz działka	POW. [ha]	właściciela lub władającego	WŁAD.	miejscowość ulica nr	
Id dz. : 181302_2.0007.146/42						
		Właściciel	<b>Euro-Center spółka z ograniczoną odpowiedzialnością</b>	1/1	37-124 Kraczkowa 1440	
181302_2.0007 8	146/46	0.38			[nom. praw. 79828]	1614
Nienadowa		Kom.: AN Rep.A.Nr 364/2001r. z dn.29.01.2001r. AN 1889/00				Komentarz do JR: G.004284-0001
Id dz. : 181302_2.0007.146/46						
		Współwłaściciel	<b>Małż.: Grzech Eugeniusz (Ludwik, Janina), Grzech Krystyna (Ludwik, Katarzyna)</b>	1/1	37-750 Nienadowa, 459; 37-750 Nienadowa, 459	
181302_2.0007 8,9	146/64	0.1558			[nom. praw. 52419]	182
Nienadowa		Kom.: AN 4285/00 z 20.06.2000r.				Komentarz do JR: G.003236-0001
Id dz. : 181302_2.0007.146/64						
		Współwłaściciel	<b>Golenowski Krzysztof Piotr (Antoni, Janina)</b>	3/7	37-750 Nienadowa 76	
		Współwłaściciel	<b>Małż.: Czajkowski Robert Maciej (Czesław, Krystyna), Czajkowska Danuta (Mieczysław, Krystyna)</b>	1/7	Poczta: 37-750 Dubiecko, miejscowość: Śliwnica, 6; Śliwnica, 6	
		Współwłaściciel	<b>Małż.: Daraż Robert Jan (Adam, Emilia), Daraż Jola Łucja (Jan, Ludwika)</b>	2/7	Poczta: 37-750 Dubiecko, miejscowość: Przedmieście Dubieckie, 4b; Poczta: 37-750 Dubiecko, miejscowość: Przedmieście Dubieckie, 4b	
		Współwłaściciel	<b>Małż.: Pólichłopek Mariusz (Leon, Krystyna), Pólichłopek Anna Zofia (Bolesław, Kazimiera)</b>	1/7	Poczta: 37-750 Dubiecko, miejscowość: Dubiecko, Wałowa 4a; 37-564 Wola Rzeplińska, 38	
181302_2.0007 8	146/77	0.1854			[nom. praw. PR1P/00088422/4]	1868
Nienadowa		Kom.: AN.Rep.A.Nr 2591/2006 z 14.06.2006r. Id dz. : 181302_2.0007.146/77				
		Współwłaściciel	<b>Małż.: Brożyna Kazimierz (Paweł, Ludwika), Brożyna Elżbieta (Jan, Józefa)</b>	1/1	Poczta: 37-750 Dubiecko, miejscowość: Nienadowa, 480a; Poczta: 37-750 Dubiecko, miejscowość: Nienadowa, 480a	
181302_2.0007 9	150/6	0.22			[nom. praw. 80579]	39
Nienadowa						Komentarz do JR: G.003112-0001
Id dz. : 181302_2.0007.150/6						
		Właściciel	<b>Sowa Marek (Władysław, Genowefa)</b>	1/1	37-750 Nienadowa 478	
181302_2.0007 9,1	151/40	1.08				1440
Nienadowa	1	Kom.: AN 596/92				Komentarz do JR: G.003806-0003
Id dz. : 181302_2.0007.151/40						
		Właściciel	<b>Binko Janusz Józef (Stanisław, Zofia)</b>	1/1	37-750 Nienadowa 145	
181302_2.0007 9,1	151/46	0.20				1454
Nienadowa	1	Kom.: AN 4512/94 z 4.02.94r				Komentarz do JR: G.003540-0002
Id dz. : 181302_2.0007.151/46						
		Współwłaściciel	<b>Małż.: Binko Janusz Józef (Stanisław, Zofia), Binko Alicja (Jan, Krystyna)</b>	1/1	37-750 Nienadowa, 145; 37-750 Nienadowa, 136	
181302_2.0007 9,1	151/68	0.45			[nom. praw. 54565]	1604
Nienadowa	1					Komentarz do JR: G.004278-0001
Id dz. : 181302_2.0007.151/68						
		Właściciel	<b>Waśko Rafał Piotr (Czesław, Stanisława)</b>	1/1	Poczta: 37-750 Dubiecko, miejscowość: Nienadowa 472	

**Wypis skrócony z rejestru gruntów  
z właścicielami i komentarzami**

Województwo podkarpackie

Powiat przemyski

Jednostka ewidencyjna 181302\_2, Dubiecko, Obręb Nr 0007, Nienadowa

NUMER		Władający	NAZWISKO I IMIĘ (NAZWA)	UDZ.	ADRES ZAMIESZKANIA (SIEDZIBA)	J.R.
obręb	arkusz działka	POW. [ha]	właściciela lub władającego	WŁAD.	miejsowość ulica nr	
181302_2.0007	9,1 151/73 1	1.2904			[nom. praw. 83563]	1802
Nienadowa		Kom.: AN 1611/89. Id dz. : 181302_2.0007.151/73				
		Współwłaściciel	<b>Głowacz Anna</b> (Franciszek, Genowefa)	4/16	37-750 Nienadowa 457 Koresp.: 37-700 Helena Knych - Przemyśl, Wyb. Jana Pawła II 76a/20	
		Współwłaściciel	<b>Głowacz Barbara</b> (Franciszek, Genowefa)	4/16	35-302 Rzeszów, Nazimka 2/113	
		Współwłaściciel	<b>Głowacz Krystyna</b> (Franciszek, Genowefa)	4/16	Koresp.: 37-700 Urszula Przywara - Przemyśl, Słowackiego 11/1	
		Współwłaściciel	<b>Malecka Maria</b> (Franciszek, Genowefa)	4/16	Stalowa Wola, Poniatowskiego 26/2	
181302_2.0007	11 157/5	0.13				414
Nienadowa		Kom.: I Ns 815/05 z 15.12.2005r. Id dz. : 181302_2.0007.157/5 Komentarz do JR: G.003402-0001				
		Właściciel	<b>Rozwadowska Maria</b> (Władysław, Bronisława)	1/1	Poczta: 44-240 Żory, miejscowość: Żory, Osiedle Pawlikowskiego 20A/37	
181302_2.0007	8,1 4071/5 1	0.1862			[nom. praw. 83945]	1812
Nienadowa		Id dz. : 181302_2.0007.4071/5				

II. działek: 17 Suma pow.: 6.2178 Słownie : sześć hektarów dwa tysiące sto siedemdziesiąt osiem m2

Sporządzono według stanu na dzień 2007.07.16.

**Stwierdza się zgodność**  
z operatem ewidencji gruntów i budynków  
.....G.11.C.7417 - 1026/07.....  
Przemyśl, dnia .....16.07./2007r.....

z up. STAROSTY  
*Zdzisław Bochnacki*  
Z-ca Naczelnika Wydziału  
Geodezji, Kartografii, Katastru,  
Gospodarki Nieruchomościami  
i Mieniem Powiatu

**Wypis skrócony z rejestru gruntów  
z właścicielami i komentarzami**

Województwo podkarpackie  
Powiat przemyski  
Jednostka ewidencyjna 181302\_2, Dubiecko, Obręb Nr 0007, Nienadowa

NUMER		Władający	NAZWISKO I IMIĘ (NAZWA)	UDZ.	ADRES ZAMIESZKANIA (SIEDZIBA)	J.R.
obręb	arkusz działka	POW. [ha]	właściciela lub władającego	WŁAD.	miejscowość ulica nr	
		Współwłaściciel	<b>Opalka Tadeusz</b> (Kazimierz, Maria)	1/2	37-750 Nienadowa 22	
		Współwłaściciel	<b>Małż.: Opalka Edward Adam</b> (Tadeusz, Jadwiga), <b>Opalka Elżbieta</b> (Adolf, Maria)	1/2	Poczt.: 37-750 Dubiecko, miejscowość: Nienadowa, 22; Poczt.: 37-750 Dubiecko, miejscowość: Nienadowa, 22	
181302_2.0007	12 3577/1	0.33				1503
Nienadowa		Kom.: AN 3707 z 3.11.94r				Komentarz do JR: G.004194-0001
Id dz. : 181302_2.0007.3577/1						
		Współwładający	<b>Jach Andrzej</b> (Franciszek, Józefa)	1/24	37-450 Stalowa Wola, Żeromskiego 2/21	
		Współwładający	<b>Jach Zygmunt Zdzisław</b> (Franciszek, Józefa)	1/24	Poczt.: 37-750 Dubiecko, miejscowość: Nienadowa 473	
		Współwładający	<b>Kaszycka Maria Wanda</b> (Łukasz, Wiktoria)	4/6	Poczt.: 37-750 Dubiecko, miejscowość: Nienadowa 13	
		Współwładający	<b>Opalka Alicja</b> (Franciszek, Józefa)	1/24	37-752 Bachórzec 13	
		Współwładający	<b>Orłowska Władysława</b> (Łukasz, Wiktoria)	1/6		
		Współwładający	<b>Waśko Stanisława</b> (Franciszek, Józefa)	1/24	37-750 Nienadowa 472	
181302_2.0007	11 3620/1	0.09				1836
Nienadowa						
Id dz. : 181302_2.0007.3620/1						
		Współwłaściciel	<b>Małż.: Osiadły Ryszard Marian</b> (Jan, Krystyna), <b>Osiadły Danuta Irena</b> (Bolesław, Józefa)	1/1	37-750 Nienadowa, 558; 37-750 Nienadowa, 558	
181302_2.0007	11 3620/3	0.03			[nom. praw. 84001]	1486
Nienadowa		Kom.: AN 2804/2004 z dnia 08.04.2004 r.				
Id dz. : 181302_2.0007.3620/3						
		Właściciel	<b>Maszczyk Bronisława</b> (Wojciech, Maria)	1/1	80-395 Gdańsk Oliwa, Opolska 7a/7	
181302_2.0007	11 3621/6	0.14				1451
Nienadowa		Kom.: Dec.6013-6/52/91				Komentarz do JR: G.004152-0001
Id dz. : 181302_2.0007.3621/6						
		Właściciel	<b>Gmina Dubiecko</b>	1/1	37-750 Dubiecko	
		Użytkownik	<b>Sołectwo Wsi Nienadowa</b>	1/1	Nienadowa	
181302_2.0007	11 3623/1	0.60			[nom. praw. 15434]	4
Nienadowa						Komentarz do JR: G.000003-0048
Id dz. : 181302_2.0007.3623/1						
		Współwłaściciel	<b>Bembenek Genowefa Maria</b> (, Zofia)	4/6	37-750 Nienadowa 24	
		Współwłaściciel	<b>Bembenek Tomasz Paweł</b> (Emil, Genowefa)	1/6	37-750 Nienadowa 24	
		Współwłaściciel	<b>Lech Halina Grażyna</b> (Emil, Genowefa)	1/6	37-750 Nienadowa 24	
181302_2.0007	11 3623/2	0.28			[nom. praw. 86813]	1786
Nienadowa						Komentarz do JR: An Rep.A.Nr 1754/2003 z dnia 12.06.2003r.
Id dz. : 181302_2.0007.3623/2						
		Władający	<b>Polnik Bronisław</b> (Antoni, Maria)	1/1	37-750 Nienadowa 21	
181302_2.0007	11 3639/1	0.12				872
Nienadowa						Komentarz do JR: G.003714-0001
Id dz. : 181302_2.0007.3639/1						
					[nom. praw. 1071]	872
181302_2.0007	11 3639/2	0.11				
Nienadowa		Kom.: AWZ 1067				Komentarz do JR: G.003714-0001
Id dz. : 181302_2.0007.3639/2						
		Właściciel	<b>Kazienko Zofia</b> (Maciej, Rozalia)	1/1	37-750 Nienadowa 19	

**Wypis skrócony z rejestru gruntów  
z właścicielami i komentarzami**

Województwo podkarpackie

Powiat przemyski

Jednostka ewidencyjna 181302\_2, Dubiecko, Obręb Nr 0007, Nienadowa

NUMER		Władający	NAZWISKO I IMIĘ (NAZWA)	UDZ.	ADRES ZAMIESZKANIA (SIEDZIBA)	J.R.
obręb	arkusz działka	POW. [ha]	właściciela lub władającego	WŁAD.	miejsowość ulica nr	
181302_2.0007	11 3640/1	0.31				565
Nienadowa		Kom.: PS 739/87				
Id dz. : 181302_2.0007.3640/1						
		Współwłaściciel	Małż.: Szybiak Michał (Jan, Stefania), Szybiak Maria (Czesław, Cecylia)	1/1	37-750 Hucisko Nienadowskie, 170; 37-750 Nienadowa, 25	
Komentarz do JR: G.003499-0001						
181302_2.0007	11 3640/4	0.11			[nom. praw. 39173]	738
Nienadowa		Kom.: AN 34948/92				
Id dz. : 181302_2.0007.3640/4						
		Właściciel	Maszczyk Bronisława (Wojciech, Maria)	1/1	80-395 Gdańsk Oliwa, Opolska 7a/7	
Komentarz do JR: G.003620-0001						
181302_2.0007	11 3640/5	0.04				1451
Nienadowa		Kom.: Dec.6013-6/52/91				
Id dz. : 181302_2.0007.3640/5						
		Właściciel	Ferenc Bogusław Józef (Józef, Kazimiera)	1/1	37-750 Nienadowa 15	
Komentarz do JR: G.004152-0001						
181302_2.0007	11 3643/1	0.25			[nom. praw. 30752]	1301
Nienadowa		Kom.: Umowa 7016-1/55/78				
Id dz. : 181302_2.0007.3643/1						
		Właściciel	Skarb Państwa-Zasób Gruntów	1/1		
Komentarz do JR: G.004039-0001						
181302_2.0007	11 3643/2	0.07			[nom. praw. 15351]	1359
Nienadowa						
Id dz. : 181302_2.0007.3643/2						
		Współwłaściciel	Małż.: Sowa Józef (Kazimierz, Maria), Sowa Maria (Jan, Rozalia)	1/1	37-750 Nienadowa, 17; 37-750 Nienadowa, 17	
Komentarz do JR: G.000551-0004						
181302_2.0007	11 3645/2	0.02				971
Nienadowa		Kom.: AWZ 897				
Id dz. : 181302_2.0007.3645/2						
181302_2.0007	11 3646/2	0.09				971
Nienadowa		Kom.: AWZ 897				
Id dz. : 181302_2.0007.3646/2						
		Właściciel	Kazienko Zbigniew (Władysław, Maria)	1/1	30-322 Kraków, Praska 60/9	
Komentarz do JR: G.003792-0001						
181302_2.0007	11 3678/2	0.19			[nom. praw. 23830]	601
Nienadowa		Kom.: AN 10283/73				
Id dz. : 181302_2.0007.3678/2						
		Współwłaściciel	Kaszycka Maria Wanda (Łukasz, Wiktoria)	12/16	Poczta: 37-750 Dubiecko, miejscowość: Nienadowa 13	
		Współwłaściciel	Orłowska Władysława (Łukasz, Wiktoria)	3/12		
Komentarz do JR: G.003521-0002						
181302_2.0007	11 3678/3	0.16			[nom. praw. PR1P/00075495/2.]	557
Nienadowa						
Id dz. : 181302_2.0007.3678/3						
		Współwłaściciel	Małż.: Serdeczny Lesław (Mieczysław, Anna), Serdeczna Elżbieta (Jan, Maria)	1/1	37-750 Nienadowa, 11; Poczta: 37-750 Dubiecko, miejscowość: Nienadowa, 11	
Komentarz do JR: G.003491-0001						

**Wypis skrócony z rejestru gruntów  
z właścicielami i komentarzami**

Województwo podkarpackie

Powiat przemyski

Jednostka ewidencyjna 181302\_2, Dubiecko, Obręb Nr 0007, Nienadowa

obrub	NUMER		Władający POW. [ha]	NAZWISKO I IMIĘ (NAZWA) właściciela lub władającego	UDZ. WLAD.	ADRES ZAMIESZKANIA (SIEDZIBA) miejscowość ulica nr	J.R.
	arkusz	działka					
181302_2.0007 11	3678/4		0.28				1525
Nienadowa							
Komentarz do JR: G.004213-0001 AN Rep.A.Nr 427/2002 z dn.18.02.2002r.							
Id dz. : 181302_2.0007.3678/4							
	Właściciel	Jach Anna (Kazimierz,Katarzyna)		1/1	37-750 Nienadowa 14		
181302_2.0007 11	3679/3		0.19				1385
Nienadowa							
Kom.: Dec.9260-4/4/90							
Komentarz do JR: G.004098-0001							
Id dz. : 181302_2.0007.3679/3							
	Właściciel	Skarb Państwa-Zasób Gruntów		1/1			
181302_2.0007 11	3679/4		0.09				1359
Nienadowa							
Komentarz do JR: G.000551-0004							
Id dz. : 181302_2.0007.3679/4							
	Współwłaściciel	Klimczyk Andrzej Henryk (Antoni,Krystyna)		1/2	37-750 Nienadowa 17		
	Współwłaściciel	Klimczyk Krystyna (Jan,Stefania)		1/2	37-750 Nienadowa 17		
181302_2.0007 11	3680/2		0.08				1306
Nienadowa							
Kom.: ZD 2985							
Komentarz do JR: G.004042-0001							
Id dz. : 181302_2.0007.3680/2							
	Właściciel	Ferenc Bogusław Józef (Józef,Kazimiera)		1/1	37-750 Nienadowa 15		
181302_2.0007 11	3680/3		0.04		[nom. praw. 30752]		1301
Nienadowa							
Kom.: Umowa 7016-1/55/78							
Komentarz do JR: G.004039-0001							
Id dz. : 181302_2.0007.3680/3							

II. działek: 22 Suma pow.: 3.62 Słownie : trzy hektary sześćdziesiąt dwie setne hektara

Sporządzono według stanu na dzień 2007.07.25.

Stwierdza się zgodność  
z operatem ewidencji gruntów i budynków  
G: 11. C. 7412 - 117/07  
Przemysł, dnia 25.07.2007r.

z up. STAROSTY  
*Zdzisław Bochnacki*  
Z-ca Naczelnika Wydziału  
Geodezji, Kartografii, Katastru,  
Gospodarki Nieruchomościami  
i Mieniem Powiatu

### Wypis skrócony z rejestru gruntów z właścicielami i komentarzami

Województwo podkarpackie

Powiat przemyski

Jednostka ewidencyjna 181302\_2, Dubiecko, Obręb Nr 0003, Dubiecko

NUMER		Władający	NAZWISKO I IMIĘ (NAZWA)	UDZ.	ADRES ZAMIESZKANIA (SIEDZIBA)	J.R.
obręb	arkusz	dziółka	POW. [ha]	właściciela lub władającego	WŁAD.	miejsowość ulica nr
		Współwłaściciel	Szpindor Marta (Jan, Olga)			Pocztą: 37-750 Dubiecko, miejscowość: Nienadowa, 486; Pocztą: 37-750 Dubiecko, miejscowość: Nienadowa, 486
181302_2.0003	4	281/1	0.13			[nom. praw. 54537 ZD3913] 414
Dubiecko		Komentarz do JR: G.006609-0001				
Id dz. : 181302_2.0003.281/1						
		Współwłaściciel	Małż.: Szpindor Edward (Michał, Bronisława), Szpindor Czesława (Stanisław, Józefa)	1/1		37-750 Dubiecko, Śliwnicka 8a; 37-750 Dubiecko, Śliwnicka 8a
181302_2.0003	4	281/3	0.10			[nom. praw. 54536 ZD3913] 166
Dubiecko		Komentarz do JR: G.001743-0001				
Id dz. : 181302_2.0003.281/3						
		Właściciel	Plecień Janina (Szczepan, Maria)	1/1		37-750 Dubiecko, Wałowa 7
181302_2.0003	4,6	333/3	0.18			258
Dubiecko		Kom.: ZD Nr 4/48 Post.sąd.Ns 809/97 z dnia 3.11.1997 r.				
Komentarz do JR: G.001832-0001						
Id dz. : 181302_2.0003.333/3						
		Właściciel	Sekuła Alina (Jan, Kazimiera)	1/1		37-750 Dubiecko, Cmentarna 2
181302_2.0003	6	353/1	0.47			[nom. praw. 54268] 172
Dubiecko		Komentarz do JR: G.006628-0001				
Id dz. : 181302_2.0003.353/1						
181302_2.0003	6	353/2	0.32			[nom. praw. 54268] 172
Dubiecko		Komentarz do JR: G.006628-0001				
Id dz. : 181302_2.0003.353/2						
		Współwłaściciel	Żurawska Barbara (Jan, Józefa)	1/4		37-750 Dubiecko, Przemyska 2
		Współwłaściciel	Żurawska Irena (Władysław, Maria)	1/2		37-200 Przeworsk, Niepodległości 2
		Współwłaściciel	Żurawski Józef (Jan, Stefania)	1/4		37-753 Drohobyczka 355
181302_2.0003	6	359/1	0.23			224
Dubiecko		Kom.: AN Nr 6295/62				
Komentarz do JR: G.001798-0001						
Id dz. : 181302_2.0003.359/1						
		Właściciel	Gmina Dubiecko	1/1		37-750 Dubiecko
181302_2.0003	4	414/2	0.1030			[nom. praw. PR1P/00077891/2] 357
Dubiecko		Komentarz do JR: G.000003-0028				
Id dz. : 181302_2.0003.414/2						
181302_2.0003	4	414/3	0.1018			[nom. praw. PR1P/00077891/2] 357
Dubiecko		Komentarz do JR: G.000003-0028				
Id dz. : 181302_2.0003.414/3						
181302_2.0003	4	414/4	0.1030			[nom. praw. PR1P/00077891/2] 357
Dubiecko		Komentarz do JR: G.000003-0028				
Id dz. : 181302_2.0003.414/4						
181302_2.0003	4	414/5	0.1030			[nom. praw. PR1P/00077891/2] 357
Dubiecko						

**Wypis z rejestru gruntów**

Województwo podkarpackie

Powiat przemyski

Jednostka ewidencyjna 181302\_2, Dubiecko, Obręb Nr 0007, Nienadowa

NUMER obręb	arkusz	działka	Władający POW. [ha]	NAZWISKO I IMIĘ (NAZWA) właściciela lub władającego	UDZ. WŁAD.	ADRES ZAMIESZKANIA (SIEDZIBA) miejscowość ulica nr	J.R.
1150/2002]							
Nienadowa		Kom.: AN 17500/93		Komentarz do JR: G.006827-0001 AN Rep.A.Nr 1150/2002 z dn.19.04.2002r.			
Id dz. : 181302_2.0007.100/183							
			Właściciel	<b>Gergont Maria</b> (Franciszek,Emilia)	1/1	Pocztą: 37-750 Dubiecko, miejscowość: Nienadowa 531	
181302_2.0007	11	<b>100/184</b> ✓	<b>0.04</b>			[nom. praw. 83913]	402
Nienadowa		Komentarz do JR: G.003394-0001					
Id dz. : 181302_2.0007.100/184							
			Współwłaściciel	<b>Blinko Edmund Tadeusz</b> (Wojciech,Cecylia)	1/2	37-750 Nienadowa 473a	
			Współwłaściciel	<b>Blinko Grażyna Józefa</b> (Władysław,Janina)	1/2	37-750 Nienadowa 473a	
181302_2.0007	11	<b>100/187</b> ✓	<b>0.09</b>				1377
Nienadowa		Kom.: AN 87/89 I 609/89		Komentarz do JR: G.004090-0001			
Id dz. : 181302_2.0007.100/187							
			Współwłaściciel	Małż.: <b>Bosak Edmund</b> (Eugeniusz, Maria), <b>Bosak Maria</b> (Wojciech, Weronika)	1/1	37-750 Nienadowa, 544; 37-750 Nienadowa, 544a	
181302_2.0007	11	<b>100/191</b> ✓	<b>0.09</b>				1372
Nienadowa		Kom.: AN 235/88		Komentarz do JR: G.004086-0001			
Id dz. : 181302_2.0007.100/191							
			Współwłaściciel	<b>Czyżowski Andrzej</b> (Franciszek,Waleria)	1/4	35-111 Rzeszów, Sportowa 2/17	
			Współwłaściciel	<b>Czyżowski Tadeusz</b> (Franciszek,Waleria)	1/4	Nienadowa 443	
			Współwłaściciel	<b>Kozioł Maria</b> (Franciszek,Waleria)	1/4		
			Współwłaściciel	<b>Lesiecka Genowefa</b> (Franciszek,Waleria)	1/4	55-230 Jelcz-Laskowice, Działkowa 2/4	
181302_2.0007	11	<b>100/226</b> ✓	<b>0.19</b>			[nom. praw. 50071]	1390
Nienadowa		Komentarz do JR: G.006832-0001 Post.Ns 392/00 z 27.04.2000r. Post.Ns 2079/01 z dn.3.12.2001r.					
Id dz. : 181302_2.0007.100/226							
			Współwłaściciel	<b>Sowa Anna</b> (Franciszek,Janina)	1/3	37-750 Dubiecko, Cmentarna 1	
			Współwłaściciel	<b>Sowa Katarzyna Agnieszka</b> (Franciszek,Janina)	1/3	37-750 Dubiecko, Cmentarna 1	
			Współwłaściciel	<b>Sowa Maria</b> (Franciszek,Janina)	1/3	37-750 Dubiecko, Cmentarna 1	
181302_2.0007	11	<b>100/229</b> ✓	<b>0.97</b>				1598
Nienadowa		Kom.: AN 5389/97 z 4.04.97r		Komentarz do JR: G.004273-0001			
Id dz. : 181302_2.0007.100/229							
			Współwłaściciel	Małż.: <b>Daraż Józef</b> (Andrzej, Anna), <b>Daraż Wanda Irena</b> (Stefan, Magdalena)	1/1	37-750 Nienadowa, 506a; 37-750 Nienadowa, 506a	
181302_2.0007	11	<b>100/230</b> ✓	<b>0.10</b>				1265
Nienadowa		Komentarz do JR: G.004009-0001					
Id dz. : 181302_2.0007.100/230							
			Właściciel	<b>Bosak Eugeniusz</b> (Józef,Józefa)	1/1	37-750 Nienadowa 544	
181302_2.0007	11	<b>100/231</b> ✓	<b>0.79</b>				183
Nienadowa		Komentarz do JR: G.002349-0002					
Id dz. : 181302_2.0007.100/231							
			Współwłaściciel	Małż.: <b>Ślimak Zenon Wojciech</b> (Józef, Bronisława), <b>Ślimak Bernadeta</b> (Józef, Emilia)	1/1	37-750 Nienadowa, ; Pocztą: 37-750 Dubiecko, miejscowość: Nienadowa, 544b	
181302_2.0007	11	<b>100/232</b> ✓	<b>0.10</b>				1605
Nienadowa		Kom.: AN 822/92 z 11.03.92r		Komentarz do JR: G.004279-0001			
Id dz. : 181302_2.0007.100/232							



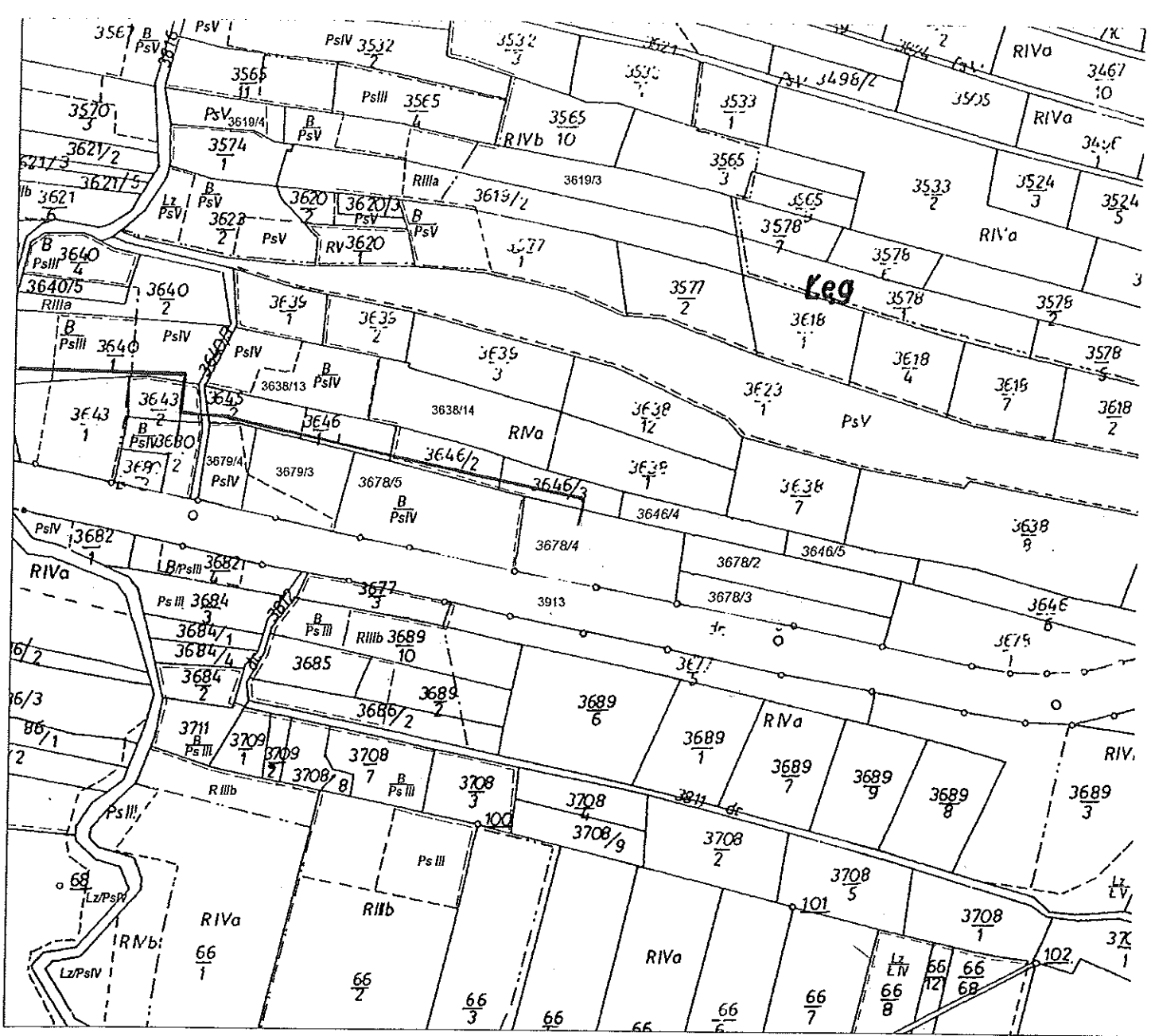

Mapa ewidencji gruntów i budynków

gm. Dubiecko w. Nienadowa

skala 1:2880

STAROSTA PRZEMYSKI  
 POWIATOWY OŚRODEK  
 DOKUMENTACJI GEODEZYJNEJ  
 I KARTOGRAFICZNEJ  
 w dniu 23/07/07  
 N 2007-07-25

STARSZY GEODETA

mgr inż. Roman Ciz

STAROSTA PRZEMYSKI  
 POWIATOWY OŚRODEK  
 DOKUMENTACJI GEODEZYJNEJ  
 I KARTOGRAFICZNEJ

Poświadczam zgodność niniejszej  
 mapy z oryginałem przyjętym do  
 państwowego zasobu geodezyjnego  
 i kartograficznego w dniu \_\_\_\_\_  
 i zaewidencjonowanym pod nr \_\_\_\_\_

Niniejsza mapa nie może służyć  
 do celów projektowych.

2007-07-25

miejsowość i data

imię i nazwisko, podpis  
 stanowisko służbowe  
 osoby upoważnionej

STAROSTA PRZEMYSKI  
 POWIATOWY OŚRODEK  
 DOKUMENTACJI GEODEZYJNEJ  
 I KARTOGRAFICZNEJ

Reprodukowanie, rozprowadzanie  
 i rozpraszanie niniejszego dokumentu  
 wymaga zgody, o której mowa w art. 16  
 ustawy z dnia 17 maja 1989 r. - o kartografii  
 i kartograficzne, poz. 163 z późn. zmianami

2007-07-25

miejsowość i data

imię i nazwisko, podpis  
 stanowisko służbowe  
 osoby upoważnionej

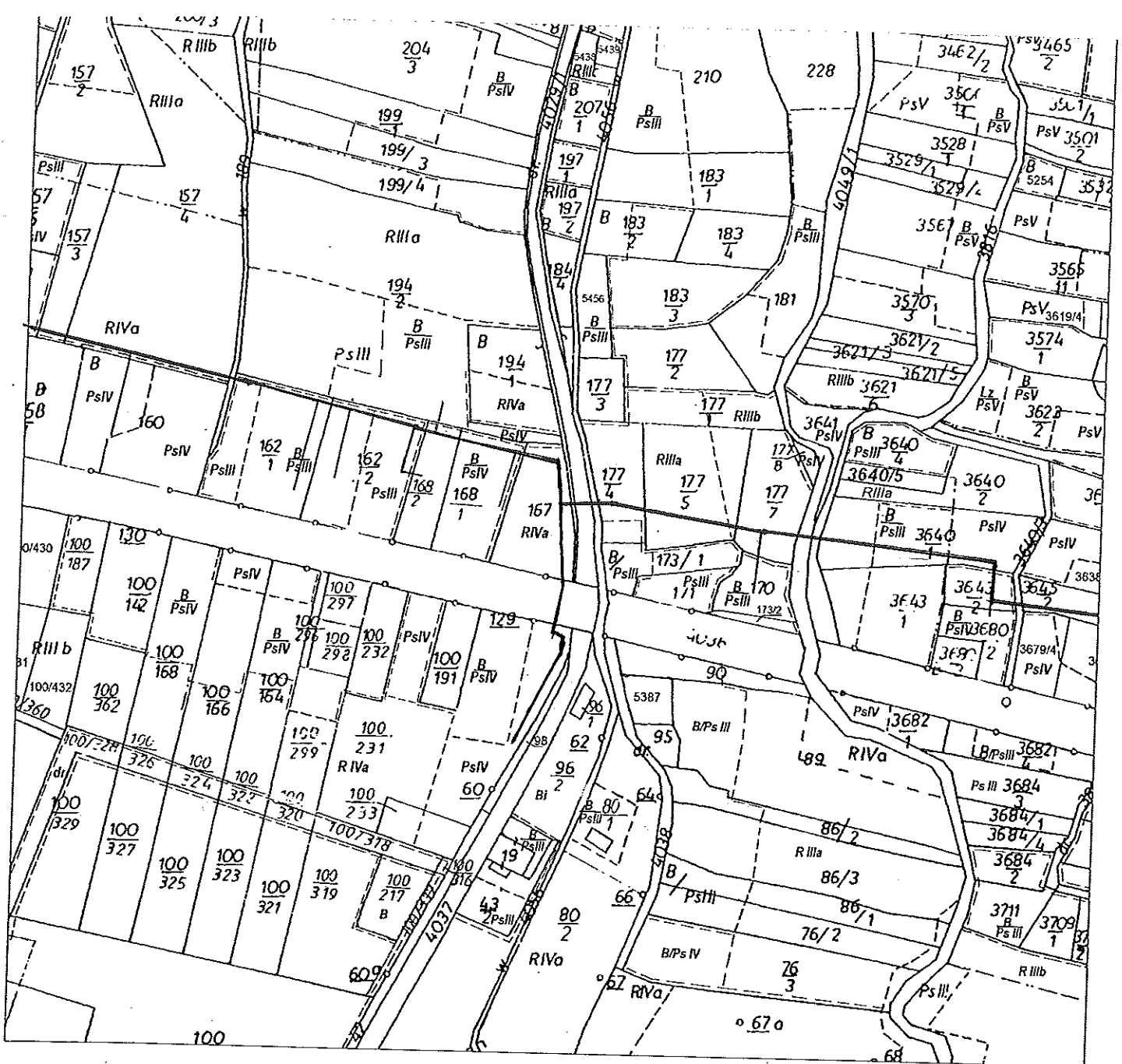

Mapa ewidencji gruntów i budynków

gm. Dubiecko w. Nienadowa

skala 1:2880

STAROSTA PRZEMYSKI  
POWIATOWY OŚRODEK  
Dokumentacji Geodezyjnej  
i Kartograficznej  
w dniu 2007-10-16  
Nr 2053/2007

STARSZY GEODETA

Andrzej Bandyra

STAROSTA PRZEMYSKI  
POWIATOWY OŚRODEK  
DOKUMENTACJI GEODEZYJNEJ  
I KARTOGRAFICZNEJ

Reprodukowanie, rozpowszechnianie i rozprowadzanie niniejszego dokumentu wymaga zezwolenia o którym mowa w art. 18 ustawy z dnia 17 maja 1989 r. - Prawo geodezyjne i kartograficzne (Dz. U. Nr 30, poz. 163 z późn. zmianami).

2007-10-16

miejsowość i data

imię i nazwisko, podpis, stanowisko służbowe osoby upoważnionej

STAROSTA PRZEMYSKI  
POWIATOWY OŚRODEK  
DOKUMENTACJI GEODEZYJNEJ  
I KARTOGRAFICZNEJ

Poświadczam zgodność niniejszej mapy z oryginałem przyjętym do państwowego zasobu geodezyjnego i kartograficznego w dniu \_\_\_\_\_ i zaświadczonym pod nr \_\_\_\_\_

Niniejsza mapa nie może służyć do celów projektowych.

2007-10-16

miejsowość i data

imię i nazwisko, podpis, stanowisko służbowe osoby upoważnionej



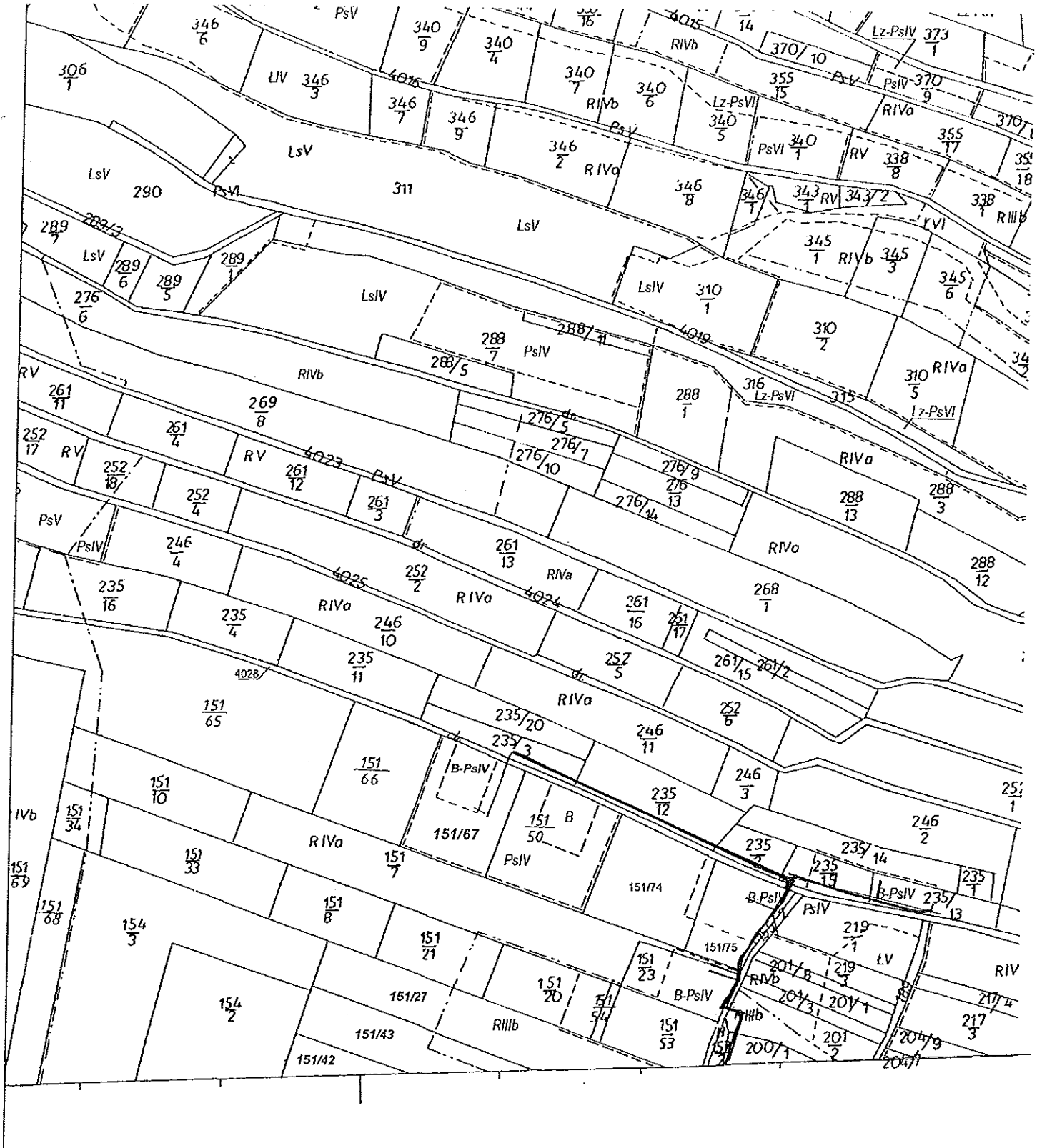

Mapa ewidencji gruntów i budynków  
 gm. Dubiecko, w. Nienadowa  
 skala 1:2880

**STAROSTA PRZEMYSKI  
 POWIATOWY OŚRODEK  
 DOKUMENTACJI GEODEZYJNEJ  
 I KARTOGRAFICZNEJ**

Poświadczam się zgodność niniejszej mapy z oryginałem przyjętym do państwowego zasobu geodezyjnego i kartograficznego w dniu \_\_\_\_\_ i zaewidencjonowanym pod nr \_\_\_\_\_

Niniejsza mapa nie może służyć do celów projektowych.

*P-SI, 2007-08-10*

miejsowość i data

**STAROSTA PRZEMYSKI  
 POWIATOWY OŚRODEK  
 DOKUMENTACJI GEODEZYJNEJ  
 I KARTOGRAFICZNEJ**

Reprodukowanie, rozpowszechnianie i rozprowadzanie niniejszego dokumentu wymaga zezwolenia o którym mowa w art. 18 ustawy z dnia 17 maja 1989 r. - Prawo geodezyjne i kartograficzne (Dz. U. Nr 30, poz. 163 z późn. zmianami).

*P-SI, 2007-08-10*

miejsowość i data

imię i nazwisko, podpis, stanowisko służbowe osoby upoważnionej

STAROSTA PRZEMYSKI  
 POWIATOWY OŚRODEK  
 Dokumentacji Geodezyjnej  
 i Kartograficznej  
 w dniu 2007-08-10  
 Nr 2340/10  
 podpis

*mgr inż. Jolanta Lemis*  
 Dyrektor  
 Powiatowego Ośrodka Dokumentacji

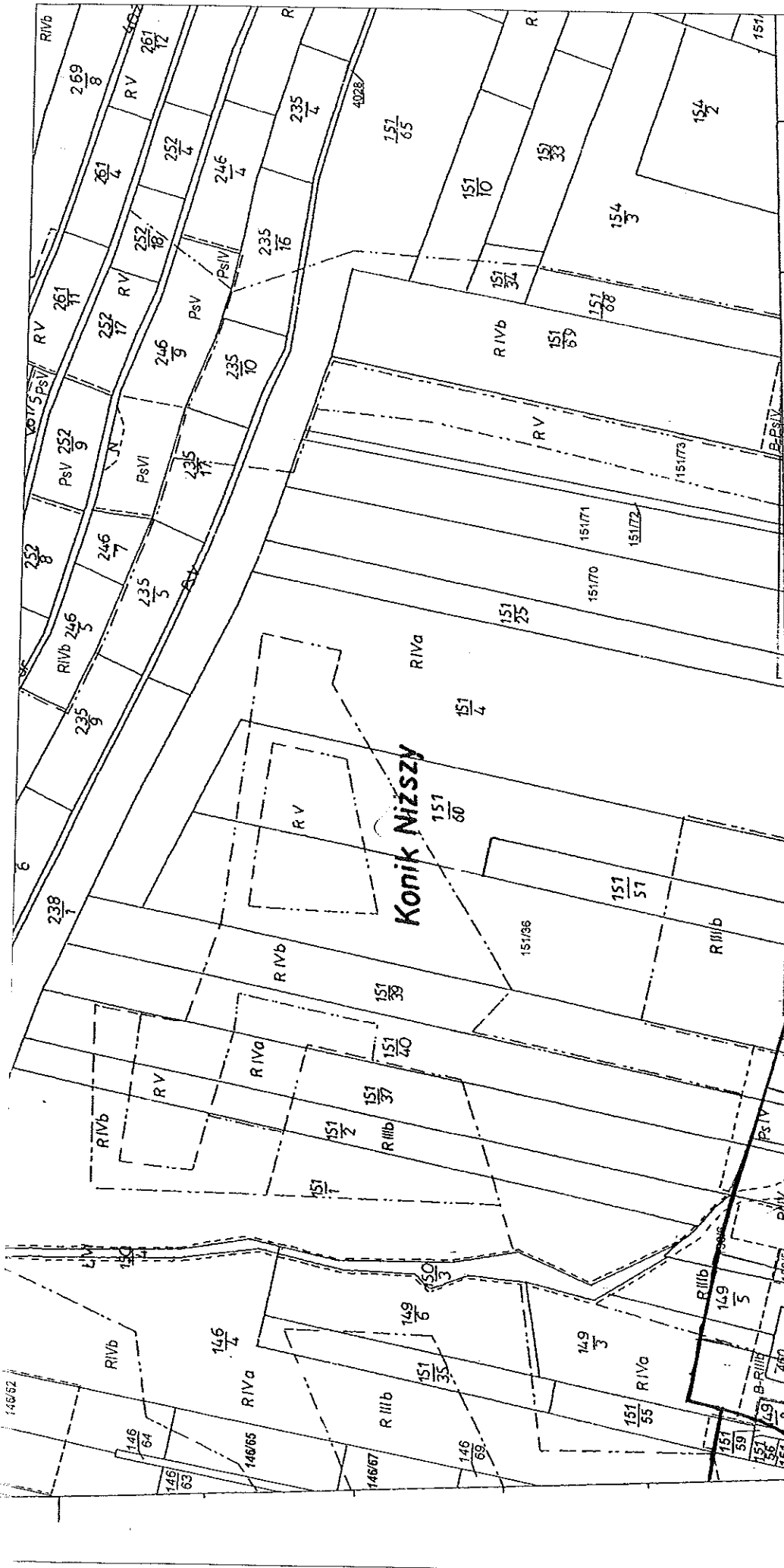

**Konik Niższy**

Mapa ewidencji gruntów i budynków  
 gm. Dubiecko w. Nienadowa  
 skala 1:2880

STAROSTA PRZEMYSKI  
 POWIATOWY OŚRODEK  
 DOKUMENTACJI GEODEZYJNEJ  
 I KARTOGRAFICZNEJ

Reprodukowanie, rozpowszechnianie i rozpraszanie niniejszego dokumentu wymaga zezwolenia o którym mowa w art. 18 ustawy z dnia 17 maja 1989 r. - Prawo geodezyjne i kartograficzne (Dz. U. Nr 30, poz. 163 z późn. zmianami).

2007-10-16

miejsowość i data  
 imię i nazwisko, podpis, stanowisko służbowe osoby upoważnionej

STAROSTA PRZEMYSKI  
 POWIATOWY OŚRODEK  
 DOKUMENTACJI GEODEZYJNEJ  
 I KARTOGRAFICZNEJ

Posiadać się zgodność niniejszej mapy z oryginałem przyjęłym do państwowego zasobu geodezyjnego i kartograficznego w dniu zezwiedncjonowanym pod nr

Niniejsza mapa nie może służyć do celów projektowych.

2007-10-16

imię i nazwisko, podpis, stanowisko służbowe osoby upoważnionej

STAROSTA PRZEMYSKI  
 POWIATOWY OŚRODEK  
 DOKUMENTACJI GEODEZYJNEJ  
 I KARTOGRAFICZNEJ  
 w dniu 2007-10-16  
 Nr 2255/2007

STAROSZY GEODETA  
 podpis  
 Andrzej Bundyra

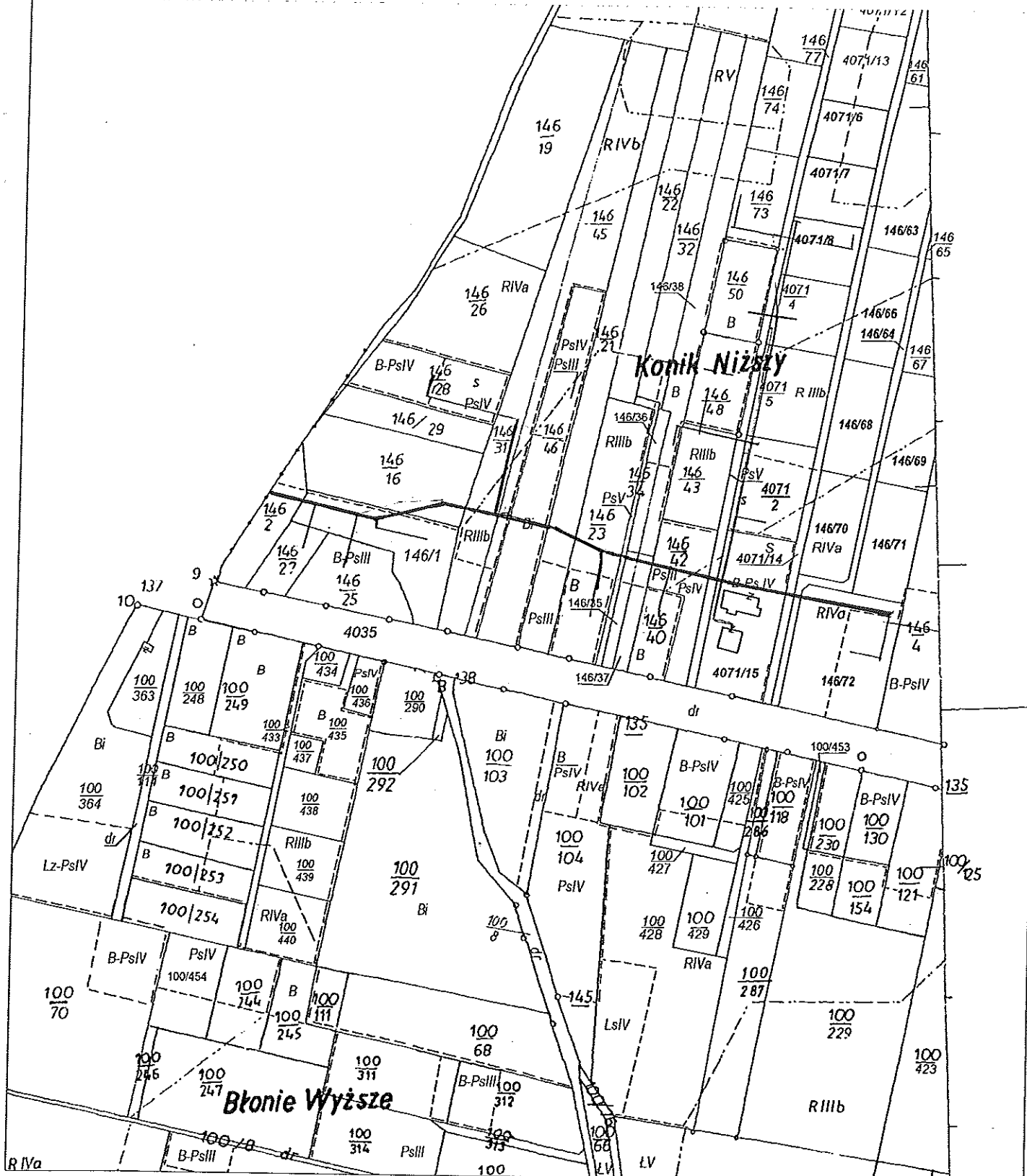

Mapa ewidencji gruntów i budynków  
 gm. Dubiecko w. Nienadowa  
 skala 1:2880

STAROSTA PRZEMYSŁU  
 POWIATOWY OŚRODEK  
 Dokumentacji Geodezyjnej  
 i Kartograficznej  
 w dniu 2007-10-16  
 Nr 2255/2007

STARSZY GEODETA  
 Andrzej Burdyra

STAROSTA PRZEMYSŁU  
 POWIATOWY OŚRODEK  
 DOKUMENTACJI GEODEZYJNEJ  
 I KARTOGRAFICZNEJ

Poświadczam zgodność niniejszej  
 mapy z oryginałem przyjętym do  
 państwowego zasobu geodezyjnego  
 i kartograficznego w dniu  
 i z ewidencjonowanym pod nr

Niniejsza mapa nie może służyć  
 do celów projektowych.

2007-10-16

miejsce i data

imię i nazwisko, podpis,  
 stanowisko służbowe  
 osoby upoważnionej

STAROSTA PRZEMYSŁU  
 POWIATOWY OŚRODEK  
 DOKUMENTACJI GEODEZYJNEJ  
 I KARTOGRAFICZNEJ

Reprodukowanie, rozpowszechnianie  
 i rozprowadzanie niniejszego doku-  
 mentu wymaga zezwolenia o którym  
 mowa w art. 18 ustawy z dnia  
 17 maja 1989 r. - Prawo geodezyjne  
 i kartograficzne (Dz. U. Nr 30, poz.  
 163 z późn. zmianami).

2007-10-16

miejsce i data

imię i nazwisko, podpis,  
 stanowisko służbowe  
 osoby upoważnionej



Dubiecko, dnia 09.10.2208r

NZ /7020/26/08

**WARUNKI TECHNICZNE**  
na podłączenie do gminnej stacji uzdatniania  
projektowanej sieci wodociągowej w m-ci Nienadowa (zasilanie prawostronne)

**1. Rurociąg wodociągowy wiejski Nienadowa (zasilanie prawostronne) rozdzielczy z przyłączami.**

Rurociąg zsynchronizować z siecią rozdzielczą „Nienadowa I etap” rurami PE o przekroju wg obliczeń wraz z węzłami hydrantowymi

Należy zaprojektować:

- wodociąg rozdzielczy z rur PE-HD(PN 10) o przekroju według obliczeń z uwzględnieniem potrzeb p.poż. i długości niezbędnej do zaopatrzenia w wodę działek na projektowanym terenie;

-węzły hydrantowe zgodnie z PN-B-02863. PN-B-02863/Az1, PN-B-02864 i PN-B-02864/Az1; połączenia kołnierzone łączyć śrubami nierdzewnymi z zabezpieczeniem antykorozyjnym termokurczliwą taśmą z PE, zasuwę bezdławikowe z miękkim uszczelnieniem i obudową teleskopową;

- przyłącza niż dn=25 mm, włączone do projektowanego wodociągu przez nawiertkę lub opaskę z zasuwą w obudowie teleskopowej;

-węzeł wodomierzowy, zgodnie z PN-B-10720, PN-IS0-4064-2, PN-92/B-01706 i PN-B-01706/Az1, zawory w podejściu do wodomierza - kulowe, za drugim zaworem za wodomierzem zamontować zawór zwrotny antyskażeniowy z możliwością nadzoru;

-oznakowanie trasy wodociągu i przyłącza taśmą PE z wkładką metaliczną;

**Uwaga:**

- W przypadku lokalizacji węzła wodomierzowego w studziencie, powinna ona spełniać wymogi PN-91/B-10728.
- Postępowanie administracyjne w sprawie uzyskania decyzji o lokalizacji inwestycji celu publicznego należy prowadzić we współpracy z tut. Zakładem Gospodarki Komunalnej.

**POUCZENIE**

1. Na roboty w obrębie dróg, potoków, rowów melioracyjnych należy uzyskać zgodę właściwych administratorów;
2. Zastosować armaturę posiadającą certyfikat jakości ISO;
3. Miejsce wbudowania armatury oznakować tabliczką.
4. Warunkiem otwarcia dopływu wody jest przedłożenie następujących dokumentów:
  - protokołu próby ciśnieniowej wodociągu i przyłącza;
  - protokołu odbioru technicznego;
  - geodezyjnej inwentaryzacji powykonawczej z opisem topograficznym.
5. Niniejsze warunki techniczne należy dołączyć do PB wodociągu i przyłączy wod.-kan.
6. Warunki techniczne zachowują ważność przez 2 lata.

Kierownik Zakładu  
  
inż. Maciej Pinda



Przemyśl 2009.04.06.

STAROSTWO POWIATOWE W PRZEMYŚLU  
Zespół Uzgadniania Dokumentacji Projektowej  
w Przemyślu  
pl. Dominikański 3, 37-700 Przemyśl tel.678-50-54

O P I N I A NR G.VI.7442-677/08

uzgodnienia dokumentacji projektowej:

Przedmiot uzgodnienia: Projekt sieci wodociągowej z przyłączami  
do budynków mieszkalnych.

dla: Gmina Dubiecko  
Adres: Dubiecko ul.Przemyska 10 37-750 Dubiecko

na zlecenie z dnia: 2008.10.13 znak:

Data wpływu zlecenia do Zespołu: 2008.10.16

Zespół Uzgadniania Dokumentacji Projektowej

opiniuje pozytywnie lokalizację obiektu położonego:

Nienadowa, Gmina: Dubiecko  
Godła map : 175.422.081, 175.422.082, 175.422.091, 175.422.093,  
175.422.094,

Uwagi i zalecenia:

Wydział Urbanistyki, Architektury i Budownictwa: bez uwag Stanisław Bosak

Powiatowy Inspektor Nadzoru Budowlanego: bez uwag Małgorzata Mielech

Zarząd Dróg Powiatowych w Przemyślu:

Wystąpić z wnioskiem do ZDP o wydanie decyzji zezwalającej na umieszczenie  
urządzeń w pasie drogowym.

Kazimierz Walczak

ZKE DYSTRYBUCJA RZE w Przemyślu:

- 1.Skrzyżowania i zbliżenia z istniejącymi urządzeniami elektroenergety -  
cznymi wykonać zgodnie z normami PN/E 05100-1 i N SEP-E-004.
- 2.W miejscach skrzyżowań z kablem elektroenergetycznym, na kable nałożyć  
rury ochronne dwudzielne typu "Arot" i przed zasypaniem zgłosić do RZE  
Przemyśl celem dokonania odbioru technicznego.
- 3.Przy zbliżeniach do słupów zachować odległość min. 1,0 m.
- 4.Prace ziemne w tych rejonach wykonywać ręcznie.

Andrzej Klimko

TP SA Pion Sieci Obszar w Rzeszowie:

Występują skrzyżowania projektowanej sieci wodociągowej z kablami teletech-  
nicznymi i kanalizacją teletechniczną:

- 1.W miejscu skrzyżowania na kablach teletech.(2x) i kanalizacji teletech.  
(3x) nałożyć rury ochronne dwudzielne Arota, dē. 3.0 m każda.
- 2.Należy uzyskać protokół ułożenia w/w rur przed zasypaniem.

3. Obowiązuje pisemne zawiadomienie o rozpoczęciu robót.
4. Ewentualne koszty napraw uszkodzonych kabli i kanalizacji ponosi inwestor  
Tel. kontaktowy 016 6790909.

Grażyna Mielnik

KSG w Tarnowie O/ZG w Jarosławiu:

1. Przy przebiegu równoległym wodociągu z gazociągami zachować odległość poziomą minimum 1,5 m.
2. W miejscach skrzyżowania wodociągu z gazociągiem zachować odległość w pionie minimum 0,15 m.
3. Prace ziemne w pobliżu gazociągów wykonywać ręcznie pod nadzorem pracownika Rejonu Dystrybucji Gazu w Przeworsku.
4. Plac budowy pod wodociąg przekazać wykonawcy w obecności pracownika Rejonu Dystrybucji Gazu w Przeworsku.

Zbigniew Mikutra

PZDW Rejon Dróg Wojewódzkich w Jarosławiu:

Zachować warunki jak w piśmie PZDW RDW-Ia-7332U/27/08 z dnia 24.11.2008r.

PZM i UW Oddział Jarosław:

Przy przekroczeniu potoku Kamieniec siecią wodociągową wymagane jest uzyskanie pozwolenia wodno-prawnego. Operat wodno-prawny określający warunki przekroczenia należy uzgodnić w PZMiUW Oddział Jarosław, ul Traugutta 9.

Jan Kozdroń

*Przy wykonywaniu prac ziemnych związanych z realizacją inwestycji, wykonawca zobowiązany jest do nie dokonywania czynności powodujących zniszczenie uszkodzenie lub przemieszczenie znaków geodezyjnych. W przypadku zaistnienia takiej konieczności inwestor powinien niezwłocznie zawiadomić o powyższym fakcie właściwego starostę.*

*Zniszczone, uszkodzone lub przemieszczone punkty osnowy geodezyjnej podlegają wznowieniu na koszt inwestora.*

Uzgodnione usytuowanie sieci uzbrojenia terenu podlega wytyczeniu i geodezyjnej inwentaryzacji powykonawczej przez jednostki uprawnione do wykonywania prac geodezyjnych.

W razie niezgodności realizacji sieci uzbrojenia terenu z uzgodnionym projektem inwestor zobowiązany jest przedłożyć mapę z wynikami pomiarów powykonawczych właściwemu organowi administracji architektoniczno-budowlanej.

Uzgodnienie usytuowania projektowanych sieci uzbrojenia terenu zachowuje ważność przez okres 3 lat od dnia wydania opinii w sprawie uzgadniania usytuowania projektowanych sieci uzbrojenia terenu.

Uzgodnienie traci ważność w przypadku, o którym mowa w § 13 rozporządzenia Ministra Rozwoju Regionalnego i Budownictwa z dnia 2 kwietnia 2001 r. w sprawie geodezyjnej ewidencji sieci uzbrojenia terenu oraz zespołów uzgadniania dokumentacji projektowej (Dz. U. Nr 38, poz. 455).

Z up. STAROSTY  
PRZEWORSKI  
PREZYDENT  
Urząd Miejski w Przeworsku  
Dzielnica Projektowa  
mgr inż. Janusz Kucab

*P. mjr inż. Adole*

Urząd Gminy Dubiecko  
Wpłynęło dnia ..... 2.8.07.2009  
Nr ..... Zał. ....  
Koniaczów, 22.06.2009

## DECYZJA

Na podstawie art. 39 ust.3 i ust.5 ustawy z dnia 21 marca 1985r. o drogach publicznych (j. t. Dz. U. z 2007 r. nr 19, poz. 115 ze zmianami) i na podstawie uchwały nr LVIII/732/06 z dnia 26 czerwiec 2006r. Sejmiku Województwa Podkarpackiego (Dz. Urz. Woj. Podkarpackiego nr 79, poz. 1195) oraz art.104 ustawy z dnia 14 czerwca 1960r.- kodeksu postępowania administracyjnego / j.t. Dz. U. z 2000r. Nr 98, poz. 1071 ze zmianami), po rozpatrzeniu sprawy uzgodnienia lokalizacji projektowanej sieci wodociągowej z przekroczeniem szt. 1 w km 29+240 w m. Nienadowa w pasie drogowym drogi wojewódzkiej nr 884 Przemyśl - Domaradz z wniosku z dnia 6.04.2009r. (data uzupełnienia dok.: 27.05.2009 r.) złożonego przez:

Investora:

**Gmina Dubiecko  
Ul. Przemyska 10  
37-750 Dubiecko**

zwanego w treści decyzji stroną

### zezwalam:

stronie:

na lokalizację projektowanej sieci wodociągowej z przekroczeniem szt. 1 w km 29+240 w m. Nienadowa w pasie drogowym drogi wojewódzkiej nr 884 Przemyśl - Domaradz - działka drogowa nr 4035 będąca własnością Samorządu Województwa Podkarpackiego w zarządzie PZDW -Rzeszów i stanowiącej część pasa drogi wojewódzkiej zgodnie z przedstawioną dokumentacją techniczną p.n. „Sieć wodociągowa wraz z przyłączami w miejscowości Nienadowa (zasilanie prawostronne)” opracowaną przez: mgr inż. Marian Zabawski upr. BA-VIII/8386/35/90 pod warunkiem:

1. Przekroczenie drogi wojewódzkiej nr 884 Przemyśl - Domaradz /1 szt./ w km 29+240 siecią wodociagową w m. Nienadowa wykonać pod kątem prostym lub zbliżonym do prostego z zastosowaniem rury ochronnej Ø 250 PE, długości L=24,00m (w tym L=22 m w pasie drogowym) zgodnie z załączonym przekrojem.  
Głębokość posadowienia kanalizacji sanitarnej przy przekroczeniu min.1,65m od nawierzchni jezdni. Komory przepychowe wykonać w odległości 1 m od granicy pasa drogowego.
- 2/. **Za umieszczone urządzenia w pasie drogowym jego właściciel zobowiązany będzie dokonywać opłat rocznych za każdy rok umieszczenia urządzenia w pasie drogowym.**
- 3/. Jeżeli budowa, przebudowa lub remont drogi wojewódzkiej wymaga przełożenia urządzenia lub obiektu koszt tego przełożenia ponosi:
  - a/. Zarządca drogi – w przypadku gdy okres umieszczenia urządzenia lub obiektu w pasie drogowym jest krótszy lub równy 4 lata, licząc od dnia wydania zezwolenia przez zarządcę drogi, pod warunkiem zachowania dotychczasowych właściwości użytkowych oraz parametrów technicznych urządzenia lub obiektu.
  - b/. **Właściciel urządzenia lub obiektu gdy:**
    - okres umieszczenia urządzenia lub obiektu w pasie drogowym jest dłuższy niż 4 lata, licząc od dnia wydania zezwolenia przez zarządcę drogi,
    - na żądanie właściciela wprowadzono ulepszenia w urządzeniu lub obiekcie,

w terminach umożliwiających przystąpienie do budowy, przebudowy lub remontu drogi wojewódzkiej w zaplanowanym czasie.

Niniejsza decyzja upoważnia stronę do przedstawienia właściwym organom jako prawo do dysponowania terenem na cele budowlane i uzyskania Pozwolenia na Budowę. Pozwolenie na Budowę powinno zawierać zapis o konieczności spełnienia warunków zawartych w decyzji.

Powyższa decyzja wywołuje skutki prawne po uzyskaniu pozwolenia na budowę które należy uzyskać w trybie i na zasadach określonych w przepisach ustawy z dnia 7 lipca 1994r. – Prawo budowlane (t.j. Dz.U. z 2006r. nr 156, poz. 1118 ze zm.).

W związku z planowaną przez **Inwestora** realizacją zadania polegającego na budowie projektowanej sieci wodociągowej z przekroczeniem szt. 1 w km 29+240 w m. Nienadowa w pasie drogowym drogi wojewódzkiej nr 884 Przemyśl - Domaradz - działka drogowa nr 4035, strona winna wystąpić do Rejonu Dróg Wojewódzkich w Jarosławiu z/s w Koniaczkowie 34A o wydanie decyzji administracyjnej zezwalającej na zajęcie pasa drogowego celem wykonania robót załączając:

1. Szczegółowy plan sytuacyjny w skali 1:1000 lub 1:500, z zaznaczeniem granic i podaniem wymiarów planowanej powierzchni zajęcia pasa drogowego.
2. Ogólny plan orientacyjny w skali 1:10 000 lub 1:25 000 z zaznaczeniem zajmowanego odcinka pasa drogowego.
3. Zatwierdzony "Projekt organizacji ruchu" opracowany zgodnie z Rozporządzeniem Ministra Infrastruktury z dnia 23 września 2003r. w sprawie szczegółowych warunków zarządzania ruchem na drogach oraz wykonania nadzoru nad tym zarządzaniem /Dz. U. Nr 177, poz. 1729/, jeżeli zajęcie pasa drogowego wpływa na ruch drogowy lub ogranicza widoczność na drodze, albo powoduje wprowadzenie zmian w istniejącej organizacji ruchu pojazdów lub pieszych oraz w przypadku prowadzenia robót w koronie drogi, przy czym powinien on określać sposób zabezpieczenia tych robót zgodnie z wymogami bezpieczeństwa ruchu drogowego.  
Jeżeli nie jest wymagany projekt organizacji ruchu j. w., podać informację o sposobie zabezpieczenia robót.
4. Oświadczenie o posiadaniu ważnego pozwolenia na budowę obiektu umieszczonego w pasie drogowym lub prowadzonych robót właściwemu organowi administracji architektoniczno – budowlanej / kserokopię pozwolenia na budowę lub zgłoszenia/.
5. Projekt Budowlany obiektu umieszczonego w pasie drogowym z uzgodnieniami do wglądu.
6. Opinię ZUDP.
7. Oświadczenie Inwestora, kto będzie właścicielem urządzenia w pasie drogowym po wykonaniu inwestycji.
8. Harmonogram robót w pasie drogowym umożliwiający ich wykonanie w określonym terminie /ilość dni zajęcia pasa drogowego/ łącznie z przywróceniem stanu użyteczności budowli drogowych, w zależności od zakresu prowadzonych robót. W przypadku etapowania robót podać dla każdego etapu dane: długość i szerokość zajęcia, okres wykonywania.
9. Przy robotach odkrywkowych w pasie drogowym przedstawić projekt przywrócenia stanu użyteczności lub odbudowy pasa drogowego.
10. Kopię niniejszej decyzji nr **PZDW-RDW-Ia-7332U/18.1/09** zezwalającej na umieszczenie lokalizację urządzenia w pasie drogowym.

11. Wniosek w sprawie wydania zezwolenia na zajęcie odcinka pasa drogowego w trybie rozp. R.M. z dnia 1 czerwca 2004r. Dz. U. nr 140 poz. 1481, należy złożyć w Rejonie co najmniej na miesiąc przed planowanym zajęciem.

Niniejsze decyzja nie zwalnia od obowiązków uzgadniania robót z posiadaczami urządzeń obcych znajdujących się w pasie drogowym lub w jego pobliżu, wynikających z decyzji o warunkach zabudowy lub innych przepisów szczegółowych.

### POUCZENIE

Od niniejszej decyzji służy odwołanie do Samorządowego Kolegium Odwoławczego w Rzeszowie za moim pośrednictwem w terminie 14 dni od dnia jej doręczenia.

Otrzymują z potwierdzeniem zwrotnym:

1. Gmina Dubiecko  
Ul. Przemyska 10  
37-750 Dubiecko,
2. A/a.

DYREKTOR

mgr inż. Rafał Kucharski

STARSZY REFERENT

mgr Dariusz Skrzat



PODKARPACKI  
ZARZĄD DRÓG WOJEWÓDZKICH  
REJON DRÓG WOJEWÓDZKICH  
w Jarosławiu z siedzibą w Koniaczuwie  
Koniaczów 34A, 37-500 Jarosław  
tel./fax (016) 621 25 33 09 40

Decyzja stała się  
ostateczna  
w dniu 10.07.2008r.

Zwolnione z opłaty skarbowej, zgodnie z Ustawą z dnia 16 listopada 2006r. o opłacie skarbowej /Dz. U. Nr 225, poz 1635, załącznik do Ustawy cz. III, ust.44 pkt.9.

Sprawę prowadzi : mgr Dariusz Skrzat tel. /0-16/ 621- 09-40

ZARZĄD DRÓG POWIATOWYCH  
w PRZEMYŚLU

37-700 Przemysł, Pl. Dominikański 3  
tel./fax 675-00-22, tel. 675-00-25  
NIP 795-21-01-232, REGON 650945384

ZDP.VI.5444D-102/2009

Urząd Gminy Dubiecko

Wypłynęło dnia ..... 28.04.2009

Zał. ....

Przemysł, dnia 14.04.2009 r.

*P. mgr inż. Tomasz Zabawski*

*623/09*

## DECYZJA

Na podstawie art. 39 ust. 3, ustawy z dnia 21 marca 1985 r. o drogach publicznych (tekst jeden. Dz. U. z 2007 r. Nr 19, poz. 115 ze zm. ), oraz art. 104 ustawy z dnia 14 czerwca 1960 r. – kodeks postępowania administracyjnego (Dz. U. z 2000 r. Nr 98, poz. 1071 ze zm.), działając z upoważnienia Zarządu Powiatu Przemyskiego, po rozpatrzeniu wniosku :

o wydanie zezwolenia na umieszczenie w pasie drogowym sieci wodociągowej w ciągu drogi powiatowej nr 1777 R Pruchnik – Nienadowa – Bircza km 16+083 działka nr 4029/1 obręb 0007 Nienadowa

złożonego przez:

**Gmina Dubiecko  
ul. Przemyska 10  
37-750 Dubiecko**

### Zezwalam

na lokalizację w pasie drogowym drogi powiatowej nr 1777 R Pruchnik – Nienadowa - Bircza w km 16+083 sieci wodociągowej i dysponowania nieruchomością gruntową działka nr 4029/1 obręb 0007 Nienadowa na następujących warunkach:

- 1-krotne przekroczenie drogi powiatowej nr 1777 R Pruchnik – Nienadowa - Bircza (działka nr 4029/1) w m. Nienadowa km 16+083 rurą wodociągową Ø 160 wykonać metodą podwiertu z zastosowaniem rury ochronnej PE Ø 250 o długości 14 m , zgodnie z projektem opracowanym przez: P. mgr inż. Tomasz Zabawski upr. nr S-215/02, a także opinią Uzgodnienia Dokumentacji Projektowej Nr G.VI.7442-677/08 z dnia 06.04.2009 r.
- Komory do podwiertu należy zlokalizować poza granicą pasa drogowego, a roboty wykonać bez naruszenia rowów i poboczy
- Wnioskodawca ponosi pełną odpowiedzialność za wszelkie ewentualne szkody spowodowane osobom trzecim i w innych elementach drogi.

### Uzasadnienie

W dniu 08.04.2009 r., Gmina Dubiecko, ul. Przemyska 10, 37-750 Dubiecko złożyła wniosek o wydanie zezwolenia na lokalizację sieci wodociągowej w ciągu drogi powiatowej nr 1777 R Pruchnik – Nienadowa – Bircza km 16+083. Zarząd Dróg Powiatowych w Przemysłu wniosek rozpatrzył pozytywnie.

Powyższa decyzja wywołuje skutki prawne po uzyskaniu pozwolenia na budowę, które należy uzyskać w trybie i na zasadach określonych w przepisach ustawy z dnia 7 lipca 1994 r. – Prawo budowlane ( tekst jedn. Dz. U. z 2006 r. Nr 156, poz. 1118 ze zm.).

Zgodnie z art. 40 ust.1, 2 i 3 ustawy o drogach publicznych zajęcie pasa drogowego w celu umieszczenia w nim urządzeń infrastruktury technicznej niezwiązanej z potrzebami zarządzania drogami lub potrzebami ruchu drogowego i prowadzenia robót związanych z tym umieszczeniem może nastąpić wyłącznie ze zezwoleniem zarządcy drogi, wydanym w drodze decyzji administracyjnej. Za zajęcie pasa drogowego pobierane są opłaty, naliczane w oparciu o stawki podane w uchwale Rady Powiatu Przemyskiego Nr XXXIX/268/2006 z dnia 25 kwietnia 2006 r. w sprawie wprowadzenia opłat za zajęcie pasa drogowego , których zarządcą jest Zarząd Powiatu Przemyskiego.

Zgoda zarządcy drogi wyrażona w niniejszej decyzji nie jest zezwoleniem na prowadzenie robót w pasie drogowym, w związku z powyższym przed rozpoczęciem prac związanych z umieszczaniem ww. obiektu należy wystąpić do tut. Zarządu z wnioskiem o udzielenie zezwolenia :

- na prowadzenie robót w pasie drogowym,
- na umieszczenie przedmiotowego urządzenia w pasie drogowym.

Wniosek o wydanie decyzji na zajęcie pasa drogowego w trybie art.40 ust.1, ust. 2 pkt1 i 2 należy złożyć przed planowanym rozpoczęciem robót załączając :

1. Oświadczenie o posiadaniu ważnego pozwolenia na budowę obiektu umieszczonego w pasie drogowym lub o zgłoszeniu prowadzonych robót właściwemu organowi administracji architektoniczno – budowlanej /kserokopię pozwolenia na budowę lub zgłoszenia.
2. Wyliczoną powierzchnię umieszczonych w pasie drogowym urządzeń infrastruktury technicznej nie związanej z obsługą drogi oraz okres umieszczenia urządzenia.
3. Wyliczoną powierzchnię przewidywanego zajęcia pasa drogowego celem wykonania robót z uwzględnieniem sposobu zabezpieczenia placu budowy w obrębie działki drogowej zgodnie z przepisami BHP. Przy przekroczeniach odkrywkowych projekt przywrócenia stanu użyteczności lub odbudowy pasa drogowego.
4. Harmonogram robót w pasie drogowym umożliwiający ich wykonanie w określonym terminie / ilość dni zajęcia pasa drogowego /, łącznie z przywróceniem poprzedniego stanu użyteczności budowli drogowych.

Niniejsze zezwolenie nie zwalnia od obowiązku uzgodnienia robót z posiadaczami urządzeń obcych znajdujących się w pasie drogowym lub w jego pobliżu, wynikających z decyzji o warunkach zabudowy i zagospodarowania terenu lub z innych przepisów szczegółowych.

### Pouczenie

Od niniejszej decyzji służy odwołanie do Samorządowego Kolegium Odwoławczego w Przemyślu za pośrednictwem Zarządu Dróg Powiatowych w Przemyślu w terminie 14 dni od daty otrzymania decyzji .

Wydanie niniejszego zezwolenia na podstawie części III poz. 44 pkt 2 załącznika do ustawy z dnia 16 listopada 2006 r. o opłacie skarbowej (Dz. U. Nr 225 poz. 1635) podlega zwolnieniu od obowiązku uiszczenia opłaty skarbowej.

D Y R E K T O R  
mgr Janusz Hołyszko

Otrzymują:

1. Adresat
2. A/ a

ZARZĄD DRÓG POWIATOWYCH  
w Przemyślu  
Decyzja niniejsza stała się ostateczną  
w trybie administracyjnym, dnia 12.06.2009r.  
Przemyśl, dnia 13.06.2009r.











# MAPA DO CELÓW PROJEKTOWYCH

W. NIENADOWA  
gm. DUBIECKO  
pow. przemyski  
woj. podkarpackie  
Godło mapy 175-422-081

**STAROSTA PRZEMYSKI**  
**POWIATOWY OŚRODEK**  
**DOKUMENTACJI GEODEZYJNEJ**  
**I KARTOGRAFICZNEJ**

W obszarze, oznaczonym linią przerywaną dokonano aktualizacji treści mapy zasadniczej. Dokumenty z pomiaru uzupełniającego przyjęto do zasobu powiatowego w dniu 31.08.2007 i zaewidencjonowano pod nr 3888-46/2007

Niniejsza mapa może służyć do celów projektowych.  
Projektowane obiekty, budowlane wymagające pozwolenia na budowę podlegają wytyczeniu i inwentaryzacji powykonawczej przez jednostki uprawnione do wykonywania prac geodezyjnych

31.08.2007  
imię i nazwisko, podpis, stanowisko, służbowy odcisk upoważnienia

Nie wyklucza się istnienia w terenie innych nie wykazanych na niniejszej mapie urządzeń podziemnych, które nie były zgłoszone do inwentaryzacji lub o których brak jest informacji w instytucjach branżowych

Mapa aktualna na dzień 16.08.2007 w zakresie objętym zleceniem

Oświadczam, że granice działki (działek) wykazane na niniejszej mapie wniesiono z danych operatu ewidencji gruntów.

16.08.2007 data  
GEODETA UPRAWNIONY  
**ZOFIA WISZLAŃSKA**  
ul. Wandy 3, tel. 675 15 12  
37-700 Przemysł, upr. nr 2993  
NIP 795-112-25-51

zlec. 299/3-ZD/07

z up. STAROSTY  
mgr inż. **Jolanta Lemisz**  
Dyrektor  
Powiatowego Ośrodka Dokumentacji  
Geodezyjnej i Kartograficznej

GEODETA UPRAWNIONY  
**ZOFIA WISZLAŃSKA**  
ul. Wandy 3, tel. 675 15 12  
37-700 Przemysł, upr. nr 2993  
NIP 795-112-25-51

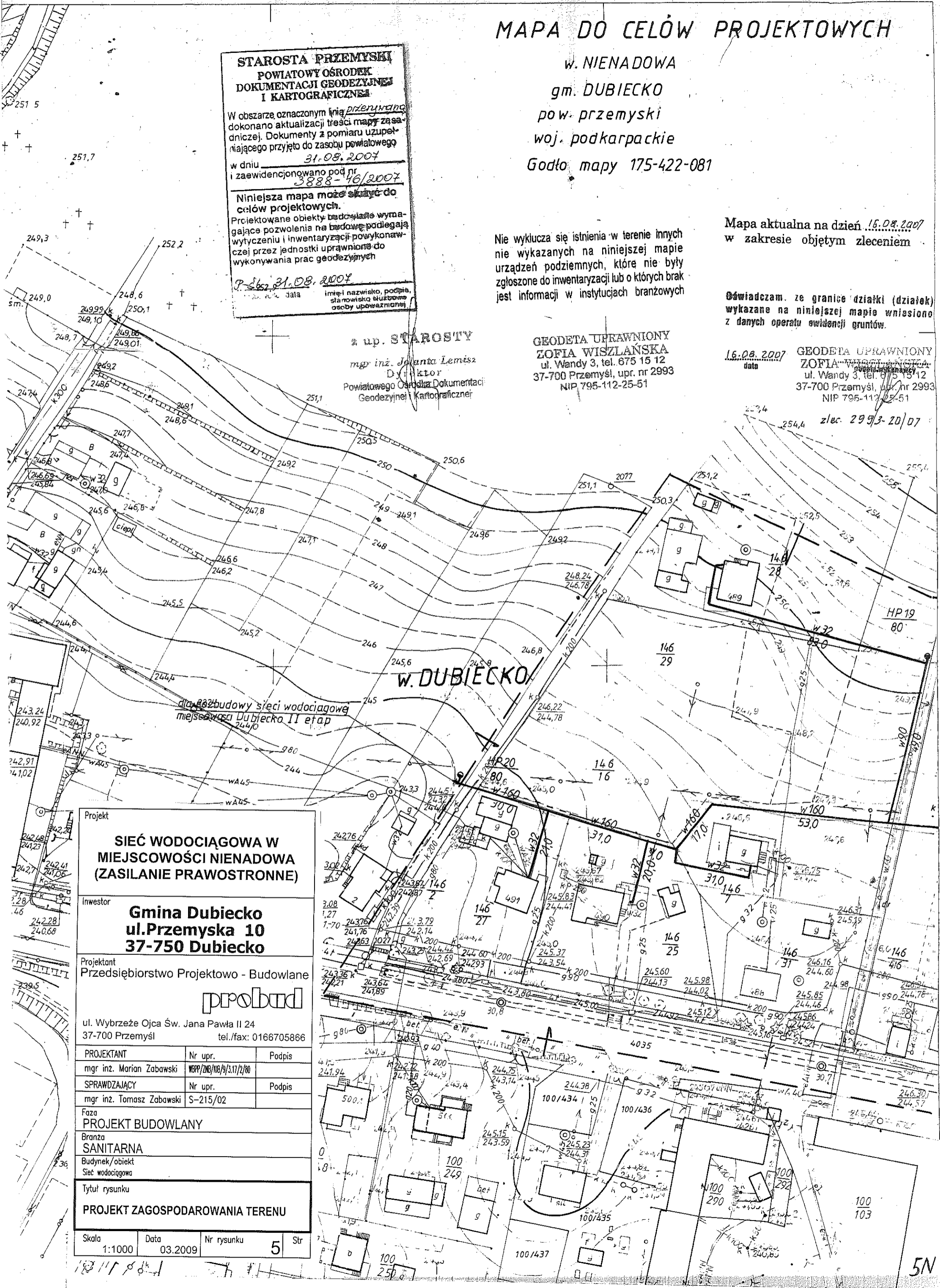

Projekt			
<b>SIEĆ WODOCIĄGOWA W MIEJSCOWOŚCI NIENADOWA (ZASILANIE PRAWOSTRONNE)</b>			
Inwestor			
<b>Gmina Dubiecko</b> <b>ul. Przemyska 10</b> <b>37-750 Dubiecko</b>			
Projektant			
<b>Przedsiębiorstwo Projektowo - Budowlane</b> <b>probud</b>			
ul. Wybrzeże Ojca Św. Jana Pawła II 24 37-700 Przemysł tel./fax: 0166705866			
PROJEKTANT	Nr upr.	Podpis	
mgr inż. Marian Zabawski	WPP/216/18/9/3.17/2/00		
SPRAWDZAJĄCY	Nr upr.	Podpis	
mgr inż. Tomasz Zabawski	S-215/02		
Faza			
<b>PROJEKT BUDOWLANY</b>			
Branża			
<b>SANITARNA</b>			
Budynek/obiekt			
Sieć wodociągowa			
Tytuł rysunku			
<b>PROJEKT ZAGOSPODAROWANIA TERENU</b>			
Skala	Data	Nr rysunku	Str
1:1000	03.2009	5	

5N







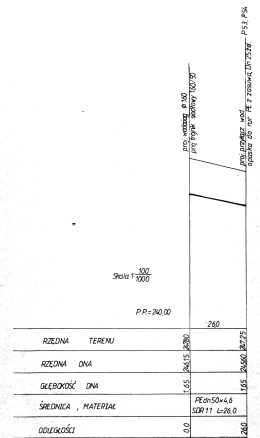
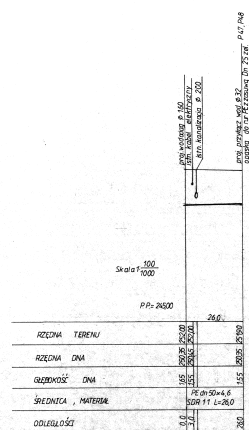
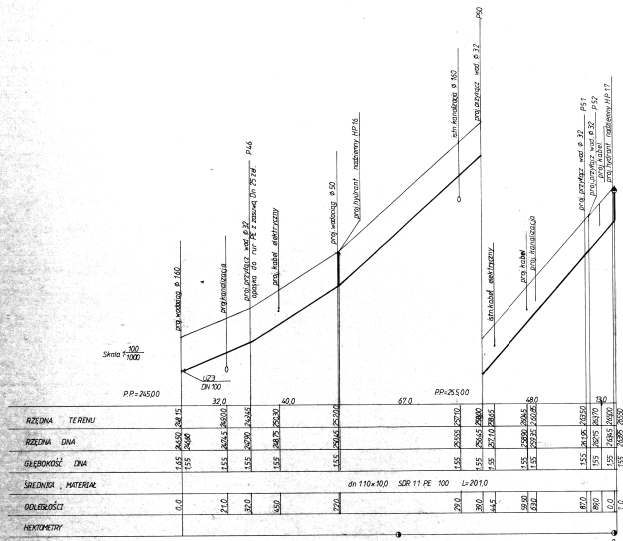
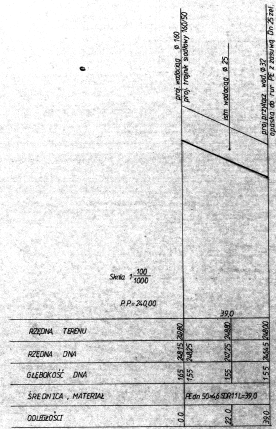

Projekt  
**SIĘĆ WODOCIĄGOWA W MIEJSCOWOŚCI NIENADOWA (ZASILANIE PRAWOSTRONNE)**  
 Gmina Dubiecko  
 ul. Przemyska 10  
 37-750 Dubiecko  
 Projekt Budowlany  
 Skala 1:1000/1000  
 Data 03.2009



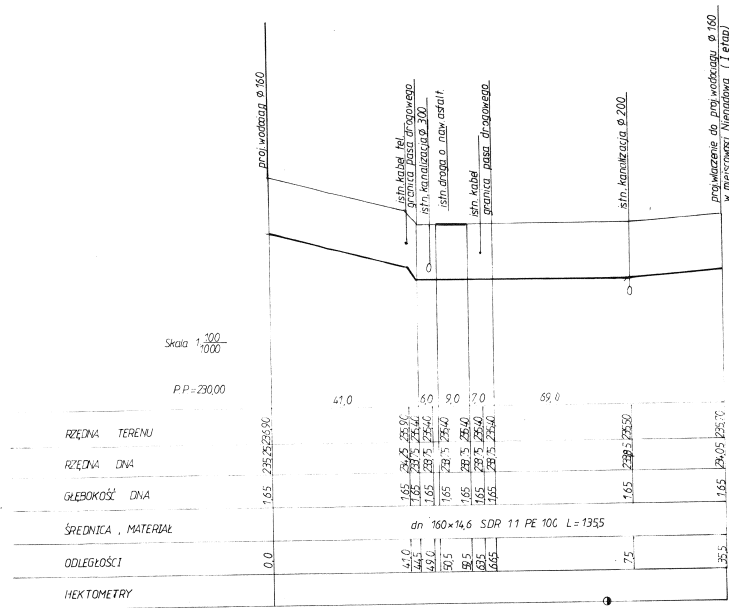
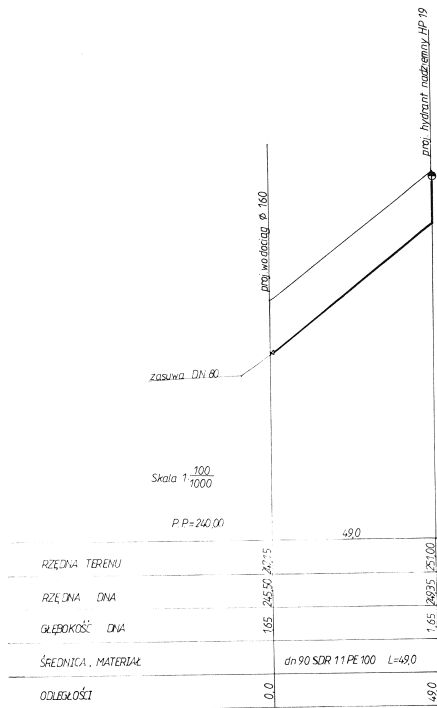

Projekt			
<b>SIEĆ WODOCIĄGOWA W MIEJSCOWOŚCI NIENADOWA (ZASILANIE PRAWOSTRONNE)</b>			
Inwestor			
<b>Gmina Dubiecko ul. Przemyska 10 37-750 Dubiecko</b>			
Projektant			
Przedsiębiorstwo Projektowo - Budowlane			
<b>probud</b>			
ul. Wybrzeże Ojca Św. Jana Pawła II 24 37-700 Przemyski tel./fax: 0166705866			
PROJEKTANT	Nr upr.	Podpis	
mgr inż. Marcin Zobowski	1671/12/10		
SPRAWDZAJĄCY	Nr upr.	Podpis	
mgr inż. Tomasz Zobowski	S-215/02		
Faza			
PROJEKT BUDOWLANY			
Biuro			
SANITARNA			
Budynek/obiekt			
Sec wodociągowa			
Tytuł rysunku			
PROFIL PODŁUŻNY WODOCIĄGU			
Skala	Data	Nr rysunku	Str
1:100/1000	03.2009	10	

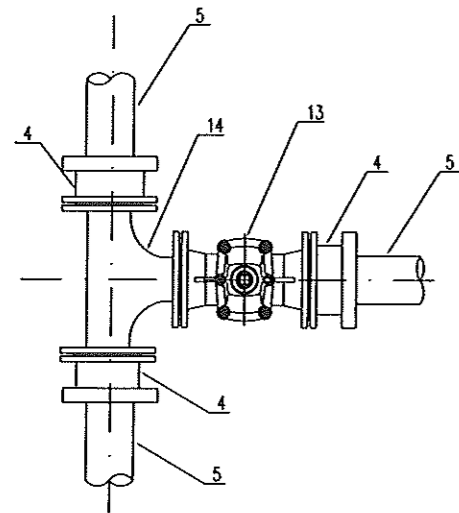

WĘZEL 1 - UZ-1

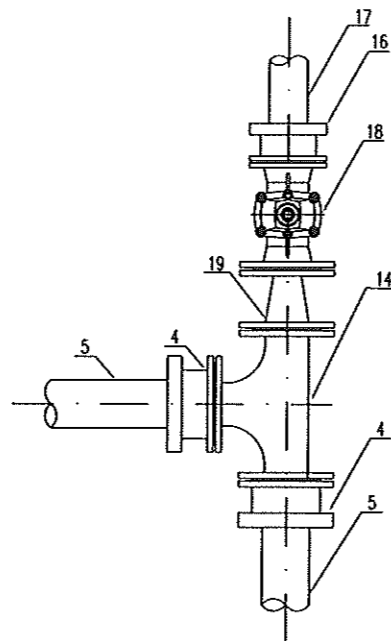

WĘZEL 2 - UZ-2

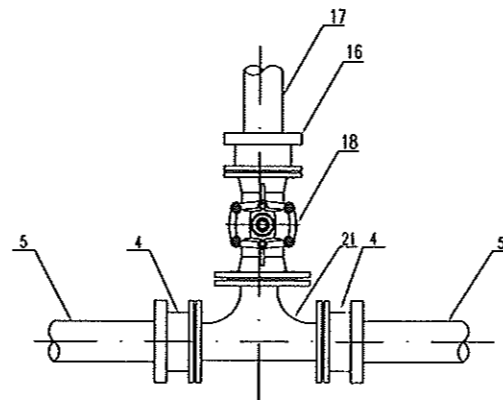

WĘZEL 3 - UZ-3

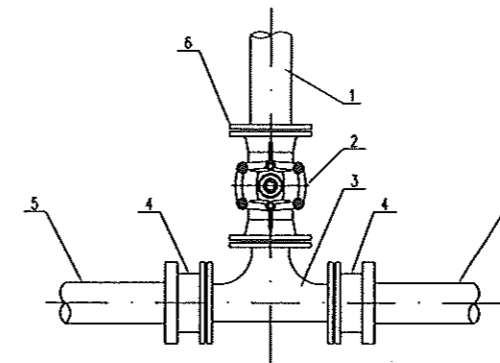

WĘZEL 4

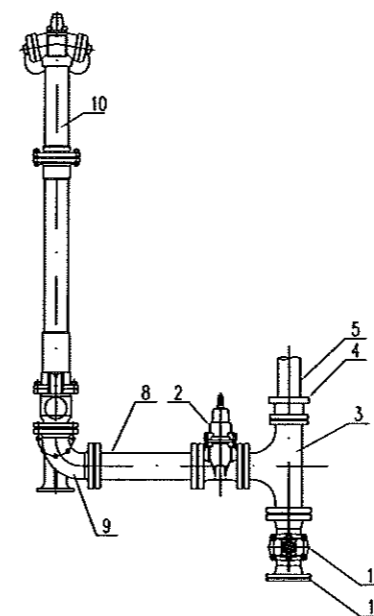

WĘZEL 5 - UZ-4, HP-20

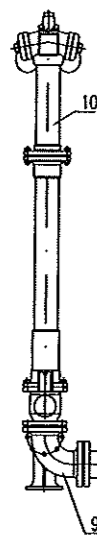

WĘZEL 7 - HP-17



WĘZEL 6 - HP-7, HP8, HP16

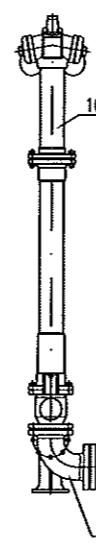

WĘZEL 7 - HP-9, HP-19

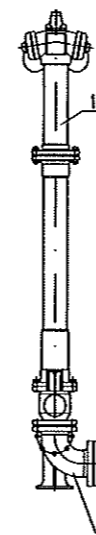

WĘZEL 8 - HP-2, HP-3, HP-4, HP-5, HP-6, HP-10, HP-11, HP-12, HP-13, HP-14, HP-15, HP-18,



WĘZEL 9 - HP-1

OZNACZENIA:		
1	PROJ.RUROCIĄG Ø90 PE	
2	ZASUWA KOŁNIERZOWA DŁUGA DN80 PN16 - żel. sfer.	21
3	TRÓJNIK KOŁNIERZOWY T DN 150x80 - żel. sfer.	15
4	KOŁNIERZ Z KRÓCCEM DO RUR PE - DN150 PN16 - żel. sfer.	36
5	PROJ. RUROCIĄG Ø160 PE	
6	KOŁNIERZ Z KRÓCCEM DO RUR PE - DN80 PN16 - żel. sfer.	3
7	TRÓJNIK KOŁNIERZOWY T DN80x80 - żel. sfer.	2
8	KSZTAŁTKA KOŁNIERZOWA FF DN80 L=1000mm - żel. sfer.	20
9	KOLANO DWUKOŁNIERZOWE ZE STÓPKĄ N DN80 - żel. sfer.	20
10	HYDRANT NAZIEMNY DN80 - żel. sfer.	20
11	"ŚLEPY" KOŁNIERZ X DN80 - żel. sfer.	2
12	"ŚLEPY" KOŁNIERZ X DN150 - żel. sfer.	2
13	ZASUWA KOŁNIERZOWA DŁUGA DN150 PN16 - żel. sfer.	2
14	TRÓJNIK KOŁNIERZOWY T DN150x150 - żel. sfer.	2
15	TRÓJNIK KOŁNIERZOWY T DN100x80 - żel. sfer.	4
16	KOŁNIERZ Z KRÓCCEM DO RUR PE- DN100 PN16 - żel. sfer.	9
17	PROJ.RUROCIĄG Ø110 PE	
18	ZASUWA KOŁNIERZOWA DŁUGA DN100 PN16 - żel. sfer.	2
19	KSZTAŁTKA KOŁNIERZOWA FFR DN150/100 - żel. sfer.	1
20	"ŚLEPY" KOŁNIERZ X DN100 - żel. sfer.	1
21	TRÓJNIK KOŁNIERZOWY T DN150x100 - żel. sfer.	1

Projekt		
<b>SIEĆ WODOCIĄGOWA W MIEJSCOWOŚCI NIENADOWA (ZASILANIE PRAWOSTRONNE)</b>		
Inwestor		
<b>Gmina Dubiecko 37-750 Dubiecko</b>		
Projektant		
Przedsiębiorstwo Projektowo - Budowlane <b>probud</b>		
ul. Wybrzeże Ojca Św. Jana Pawła II 24 37-700 Przemyśl tel., fax. 0166705866		
PROJEKTANT	Nr upr.	Podpis
mgr inż. Marjan Zabowski	WBPP/ZNB/IUG/9/3.17/2/80	
SPRAWDZAJĄCY	Nr upr.	Podpis
mgr inż. Tomasz Zabowski	S- 215/02	
Faza		
<b>PROJEKT BUDOWLANY</b>		
Bronza		
<b>SANITARNA</b>		
Budynek/obiekt		
<b>SIEĆ WODOCIĄGOWA</b>		
Tytuł rysunku		
<b>SCHEMAT MONTAŻOWY WĘZŁÓW WODOCIĄGOWYCH</b>		
Skala	Data	Nr rysunku
SCHEMAT	03.2009	11
		Str