

Chmielnik, dnia 18.01.2018 r.

**Znak sprawy: IPS.271.1.2018**

## PYTANIA I ODPOWIEDZI DO POSTĘPOWANIA O UDZIELENIE ZAMÓWIENIA NA ZADANIE

**pn. „Budowa budynku Zespołu Placówek Oświatowych w Piotrkowicach  
wraz z niezbędną infrastrukturą towarzyszącą”**

Zgodnie z art. 38 ust. 2 ustawy Prawo zamówień publicznych z dnia 29 stycznia 2004 r. (Dz. U. z 2017 poz. 1579 z późn. zm.) do Zamawiającego wpłynęły następujące pytania, w związku z czym wyjaśniam:

1. Wnosimy o odstąpienie od wymogu posiadania przez nawierzchnię sportową jakichkolwiek opinii międzynarodowych federacji sportowych (FIVB, FIBA, IHF, EHF). Uzasadnienie: W opisie przedmiotu zamówienia Zamawiający poprzez podanie dokładnych parametrów w postaci wykładziny o grubości min. 7 mm z warstwą użytkową gr. 2,0 mm wraz z certyfikatami federacji sportowych FIVB, FIBA, IHF lub EHF – wskazują na produkt Gerflor Taraflex 7 mm. Tym samym Zamawiający spowodował sytuację, w której, aby spełnić wymagania trzeba dostarczyć jeden konkretny produkt. Informujemy, iż opis przedmiotu zamówienia jest jedną z najistotniejszych czynności dokonywanych w toku przygotowania postępowania o udzielenie zamówienia publicznego. Pomimo, że ustawodawca pozostawił zamawiającemu możliwość precyzowania przedmiotu zamówienia w sposób chroniący jego zobiektywizowany charakter, to każdy z podmiotu dokonujących zakupów określonego rodzaju dostaw, usług lub robót budowlanych ma obowiązek przy dokonywaniu opisu przedmiotu zamówienia uwzględnić generalne warunki, jaki nakłada na niego ustawa PZP. Zgodnie z art., 29 ust 2 ustawy Pzp, przedmiotu zamówienia nie można opisywać w sposób, który mógłby utrudniać uczciwą konkurencję. Naruszenie zasady wynikającej z art.. 29 ust. 2 ustawy PZP w tym przypadku ma charakter pośredni (szczegółowy opis parametrów wskazują na jeden konkretny produkt). Dodatkowo, działaniem wbrew zasadzie uczciwej konkurencji jest również zbyt rygorystyczne określenie wymagań co do przedmiotu zamówienia, które nie są uzasadnione, a jednocześnie ogranicza krąg wykonawców zdolnych do wykonywania zamówienia. Zamawiający określił, iż wymóg posiadania certyfikatów ma na celu „wyeliminowania zastosowania przez wykonawców – oferentów produktów zamiennych o niskim standardzie”. Według Zamawiającego o jakości nawierzchni

sportowej świadczy przede wszystkim fakt posiadania opinii międzynarodowych federacji sportowych pomijając jedyną obowiązującą normę EN 14904 za pomocą, której można rzetelnie i dokładnie określić jakość oferowanych produktów. Powyższe znajduję potwierdzenia w Uchwale Krajowej Izby Odwoławczej z dnia 10 sierpnia 2016 r. sygn. akr: KIO/KD 48/16, w której dodatkowo wskazano, iż zamawiający musi dopuścić produkt równoważny oraz dać możliwość ubiegania się o udział w postępowaniu kilku podmiotom. Wskazać też należy, iż występują na rynku produkty spełniające wymogi dotyczące grubości oraz grubości warstwy użytkowej natomiast opis przedmiotu zamówienia należy brać całościowo, tzn. spełnić należy łącznie trzy wymagania dotyczące grubości nawierzchni, grubości warstwy użytkowej nawierzchni oraz posiadania certyfikatów międzynarodowych federacji sportowych. Jednocześnie informuję, iż Zamawiający nie ma prawa nakładać na wykonawców obowiązku ubiegania się o w/w certyfikaty w przyszłości, ponieważ nie ma to uzasadnienia ekonomicznego. Certyfikaty Federacji Sportowych nie są dokumentami obowiązującymi w Polsce a także nie są wskazane w Rozporządzeniu Ministra Rozwoju z dnia 26 lipca 2016 ws. Rodzajów dokumentów, jakich może żądać zamawiający od wykonawcy w postępowaniu o udzielenie zamówienia publicznego. Kolejnym stanowiskiem potwierdzającym powyższe jest np. wyrok z dnia 25 stycznia 2006 r., sygn.. akt II CA 693/05, w którym Sąd Okręgowy w Bydgoszczy orzekł: *„Do stwierdzenia nieprawidłowości w opisie przedmiotu zamówienia wystarczy jedynie zaistnienie możliwości utrudniania uczciwej konkurencji poprzez zastosowanie określonych zapisów w specyfikacji niekoniecznie zaś realnego uniemożliwienia takiej konkurencji”*. Sąd Okręgowy w Warszawie w wyroku z dnia 21 kwietnia 2011 r. sygn.. akt III C 1161/09 wskazał: *„Zakaz utrudniania uczciwej konkurencji jest naruszony wtedy, gdy w opisie przedmiotu zamówienia zamawiający użyje oznaczeń czy parametrów wskazujących konkretnego dostawcę lub konkretny produkt, działając w ten sposób niezgodnie z obowiązkiem obiektywnego i równego traktowania wszystkich podmiotów mogących ubiegać się o zamówienia publicznego”*. Następnie w wyroku z dnia 24 stycznia 2012 r. sygn.. akt VI ACa 965/11, Sąd Apelacyjny w Warszawie orzekł: *„2. Przygotowanie i przeprowadzenia postępowania o udzielenie zamówienia musi odbyć się z poszanowaniem zasad określonych w art. 7 i 29 p.z.p. Oznacza to konieczność eliminacji z opisu przedmiotu zamówienia wszelkich sformułowań, które mogłyby wskazywać na konkretnego wykonawcę, bądź też które eliminowałby konkretnych wykonawców uniemożliwiając im złożenie oferty lub powodowałyby sytuację, w której jeden z zainteresowanych wykonawców byłby bardziej uprzywilejowany od pozostałych. (...) Zakaz, o którym mowa w art. 29 ust. 2 p.z.p. zostanie naruszony, gdy przez opisie przedmiotu zamówienia zamawiający użyje oznaczeń czy parametrów wskazujących konkretnego producenta (dostawcę) lub konkretny produkt, działając w ten sposób wbrew zasadzie obiektywizmu i równego traktowania wszystkich podmiotów ubiegających się o zamówienia publiczne. (...) 4. Dyspozycja art. 29 ust. 2 p.z.p. objęte jest zaistnienie co najmniej możliwości utrudniania uczciwej konkurencji, więc spełnienie dyspozycji tego przepisu niekoniecznie musi przybierać charakter bezpośredniego godzenia w uczciwą konkurencję”*

W świetle jednolitego stanowiska orzecznictwa i doktryny bezwzględny zakaz opisu przedmiotu zamówienia, w sposób mogący utrudniać uczciwą konkurencję doznaje

ograniczenia wyłącznie przez usprawiedliwione obiektywne potrzeby zamawiającego. Zamawiający nie ma możliwości obiektywnie usprawiedliwić wymogu posiadania certyfikatów FIVB, FIBA, IHF, EHF ponieważ tego typu certyfikaty obowiązują wyłącznie podczas organizacji zawodów rangi międzynarodowej pod patronatem danej federacji. Aczkolwiek aby zorganizować tego typu zawody obiekt musi spełnić szereg dodatkowych wymogów jakimi są odpowiednia infrastruktura, liczba widzów, wyjść ewakuacyjnych itp. Na dzień dzisiejszy przedmiotowy obiekt jak również wszelkie pozostałe przyszkolne hale sportowe nie spełnią wymagań jakiejkolwiek federacji w związku z czym certyfikaty międzynarodowych federacji sportowych dla nawierzchni sportowej stają się w całości bezużyteczne.

**Odpowiedź:**

Zamawiający odstępuje od wymogu posiadania przez nawierzchnię sportową opinii międzynarodowych federacji sportowych. Jednocześnie zaznaczamy, iż kryteria oceny ofert zapisane w SIWZ oraz katalog dokumentów niezbędnych do przeprowadzenia postępowania i wymaganych na etapie składania ofert nie dotyczą bezpośrednio podłogi sportowej. Na etapie wszczęcia postępowania Zamawiający nie jest uprawniony do oceny równoważności materiałów dla każdego z poszczególnych elementów, których może być nawet kilkaset. Wykonawca może zatem złożyć ofertę z rozwiązaniem równoważnym, która przedstawia przedmiot zamówienia o cechach odpowiadających cechom lub lepszych od cech wskazanych w opisie przedmiotu zamówienia, lecz oznaczonych innym znakiem towarowym.

2. Czy Zamawiający w celu oceny spełniania równoważności pod względem funkcji oraz technologii wykonania oferowanych urządzeń zabawowych wymaga dołączenia do oferty następujących dokumentów: kart technicznych oferowanych urządzeń zabawowych z rysunkiem i opisem technologii wykonania oraz elementów składowych (funkcji) zestawów oraz ich wymiarów ?

Odpowiedź: Na etapie wszczęcia postępowania Zamawiający nie jest uprawniony do oceny równoważności materiałów. Wykonawca może zatem złożyć ofertę z rozwiązaniem równoważnym. Zamawiający będzie wymagał dołączenia kart materiałowych przed wbudowaniem.

3. Czy Zamawiający wymaga, aby urządzenia zabawowe zaproponowane przez Oferentów były zgodne z normą dotyczącą bezpieczeństwa placów zabaw PN-EN1176, w związku z tym, czy Zamawiający wymaga dołączenia do oferty: certyfikatów na każde urządzenie z osobna, wydanych przez akredytowane jednostki certyfikujące zgodnie z normą PN-EN1176 ?

Odpowiedź: Zamawiający będzie wymagał dołączenia certyfikatów na każde urządzenie z osobna, wydanych przez akredytowane jednostki certyfikujące zgodnie z normą PN EN1176 przed wbudowaniem. Zamawiający nie wymaga dołączenia ich do oferty.

4. Czy Zamawiający może podać, z jakich materiałów należy wykonać urządzenia na plac zabaw (opis urządzeń w projekcie dróg i nawierzchni):

- „Zestaw zabawowy ze zjeżdżalnią”,
- „Zestaw zabawowy z kolejką”

Odpowiedź: Poniżej zestawienie materiałów dla poszczególnych zestawów:

- **Materiały dla Zestawu zabawowego ze zjeżdżalnią**

Nogi konstrukcyjne: drewno klejone warstwowo 90x90mm malowane lakierobejcą na kolor ciemny orzech

Kotwy: stal ocynkowana kąpielowo

Kółko i krzyżyk: walce polipropylenowe, malowane w technice sitodruku

Barierki, dach: płyty HDPE

Podesty: sklejka szalunkowa na stelażu stalowym

Elementy stalowe: stal ocynkowana kąpielowo, malowana proszkowo

Ścianka wspinaczkowa: sklejka szalunkowa, uchwyty alpinistyczne w kształcie zwierząt wykonane z tworzywa opartego na żywicach

Ślizg: stal nierdzewna

Zaślepki: tworzywo sztuczne

Tunel: tworzywo sztuczne

Fundamenty: beton klasy min. C12/15

- **Materiały dla Zestawu zabawowego z kolejką**

Nogi konstrukcyjne: profile stalowe ocynkowane kąpielowo, malowane proszkowo na kolor szary

Kotwy: stal ocynkowana kąpielowo

Elementy połaciowe: płyty HDPE niebieskie i żółte

Podesty, schody: deski impregnowane

Elementy stalowe: stal ocynkowana kąpielowo, malowana proszkowo

Ślizg: stal nierdzewna

Łańcuch: stal ocynkowana kąpielowo

Liny: polipropylenowe na oplocie stalowym połączone ze sobą poprzez plastikowe łączniki

Kółko i krzyżyk: walce polipropylenowe, malowane w technice sitodruku

Zaślepki: tworzywo sztuczne

Ścianka wspinaczkowa: sklejka wodoodporna szalunkowa, uchwyty alpinistyczne z tworzywa opartego na żywicach

Tablica rysunkowa: sklejka wodoodporna szalunkowa gr. 15mm, malowana farbą tablicową

Tunel: rura PVC  $\varnothing$  600mm; mocowana do płyt HDPE gr. 19mm

Fundamenty: beton klasy min. C12/15

5. Czy nawierzchnia bezpieczna na placu zabaw ma być wylewana czy wykonana w formie płytek?

Odpowiedź: Na etapie wszczęcia postępowania Zamawiający nie jest uprawniony do oceny równoważności materiałów dla każdego z poszczególnych elementów. Wykonawca

może zatem złożyć ofertę z rozwiązaniem równoważnym, która przedstawia przedmiot zamówienia o cechach odpowiadających cechom lub lepszych od cech wskazanych w opisie przedmiotu zamówienia, lecz oznaczonych innym znakiem towarowym. Zamawiający dopuszcza jedno i drugie rozwiązanie.

6. Jakiej grubości należy wykonać nawierzchnie bezpieczną na placu zabaw?

Odpowiedź: Min. 13 mm.

7. Prosimy o podanie wymiarów urządzeń wyposażenia kuchni, w wykazie oraz na rysunkach są rozbieżności, co utrudnia wykonanie wyceny.

Odpowiedź: Wymiary urządzeń wyposażenia kuchni jak na rzutach.

8. Jaki rodzaj styropianu należy zastosować na posadzkach na gruncie? Według opisu architektury: wykonać izolację cieplną ze styropianu EPS 100 grubości 12 cm natomiast według warstw: P1 - posadzka na gruncie Płyty styropianowe twarde XPS?

Odpowiedź: XPS

9. Prosimy o podanie parametrów styropianów oraz wełny.

Odpowiedź: Parametry takie jak w projekcie.

10. Czy Zamawiający dysponuje opisem technologii kuchni? Jeśli tak, prosimy o zamieszczenie.

Odpowiedź: Technologia kuchni opisana jest w projekcie wyposażenia i architektury wnętrza.

11. Prosimy o zamieszczenie rysunku szybu windowego.

Odpowiedź: Do wyceny i wykonania opis oraz rysunki są wystarczające.

12. Brak w zestawieniu drzwi DZ4 oraz DZ5, D8 z oznaczeniem ich ognioodporności Prosimy o informację czy należy wycenić te drzwi.

Odpowiedź: Do wyceny należy przyjąć:

D8: LEWE - 8 SZT. - odporność ogniowa:

EI 15 - 2 SZT.

EI 30 - 3 SZT.

EI 60 - 3 SZT.

D8: PRAWY - 5 SZT. - odporność ogniowa:

EI 15 - 1 SZT.

EI 30 - 2 SZT.

EI 60 - 2 SZT.

DZ4 - 3 szt. lewe - 1 szt. EI 30 - do kotłowni

DZ5 - 2 szt. prawe - bez odporności ogniowej  
D8: LEWE - 8 SZT. - odporność ogniowa:

EI 15 - 2 SZT.  
EI 30 - 3 SZT.  
EI 60 - 3 SZT.

D8: PRAWE - 5 SZT. - odporność ogniowa:

EI 15 - 1 SZT.  
EI 30 - 2 SZT.  
EI 60 - 2 SZT.

DZ4 - 3 szt. lewe - 1 szt. EI 30 - do kotłowni

DZ5 - 2 szt. prawe - bez odporności ogniowej

13. Czy okno 09 ma być wykonane jako EI15?

Odpowiedź: Tak, EI15

14. Proszę o informację, której części dokumentacji dotyczy dział 9 Zewnętrzna kanalizacja deszczowa poz. 68-83 w przedmiarze. Załącznik nr 6.10 Instalacje wodno-kanalizacyjne zewnętrzne i kanalizacja deszczowa ? Moje pytanie kieruję z powodu dwukrotnego pojawienia się działu dot. kanalizacji deszczowej a wspomniany wyżej dział nie pokrywa się z załączoną dokumentacją. Prosimy o sprostowanie.

Odpowiedź: Nie należy wyceniać w ofercie poz. 68-83 przedmiaru zewnętrzną kanalizacją deszczową.

15. Prosimy o podanie parametrów ściennej wykładziny winylowej

Odpowiedź: Dodatkowy opis ściennej wykładziny winylowej:

- wykładzina winylowa do wys. 155 cm, powyżej tynk gipsowy + farba (komunikacja, gabinety lekarskie, sale lekcyjne + zaplecza, sale przedszkolne, sale „zerówki” + magazynki, świetlica, sala pracy indywidualnej, sala zajęć korekcyjnych, klatki schodowe.
- Transparentna drukowana wierzchnia warstwa użytkowa, winylowa
- Spód wykładziny wykonany w kolorze warstwy wierzchniej
- Grubość wg EN 428 – max .0,95 mm
- Warstwa użytkowa wg EN 429 – min.0,10 mm
- Waga całkowita wg EN 430 – min.1610g/m<sup>2</sup>
- Aktywność antybakteryjna ISO 22196 > 99%

Gwarancja min.10 lat

16. Czy drzwi D11 należy wykonać z odpornością ogniową EI30?

Odpowiedź: Drzwi D11 w odporności ogniowej EI15. Ściana, w której znajdują się drzwi D11 jest odporności ogniowej EI30.

17. W opisie architektury występuje zapis „Na 1 piętro dostęp umożliwiają dwa dźwigi osobowe w części centralnej i wschodniej” natomiast w przedmiarze występuje 1 kpl. Prosimy o informację ile dźwigów należy przyjąć do wyceny.

Odpowiedź: Należy przyjąć 1 dźwig do wyceny.

18. Prosimy o podanie wymiarów daszków nad drzwiami wejściowymi oraz zamieszczenie ich rysunków

Odpowiedź: Wymiar daszków to 150 x 360 cm. Nad wejściami zaprojektowano daszki z tafli szklanej ze szkła hartowanego, grubości 8mm na cięgnach stalowych, pozostałe elementy ze stali nierdzewnej szlifowanej. Części stalowe i szkło odporne na działanie czynników atmosferycznych i promieniowanie ultrafioletowe.

19. Prosimy o zamieszczenie elementów małej architektury

Odpowiedź: Parametry stojaków rowerowych:

1. konstrukcja stalowa, spawana, z profili prostokątnych 40 x 20 x 2 mm,
2. gumowa osłona chroniąca ramę roweru, wymiary: 965 mm x 588 mm x 50 mm,
3. kolor grafitowy, matowy, zbliżony do RAL 7012,
4. kotwienie pod posadzką lub w betonowym fundamencie,
5. waga: ok. 8 kg.



Wymiary stojaków:

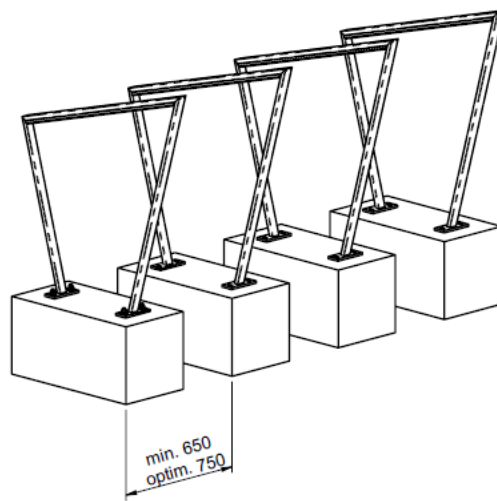
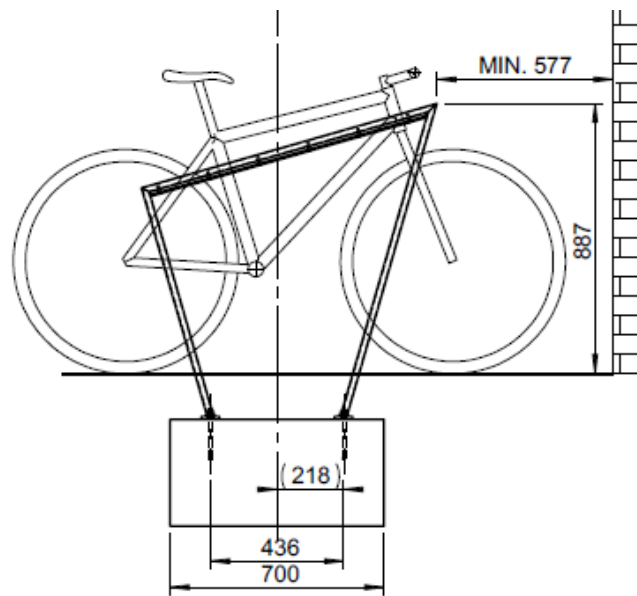
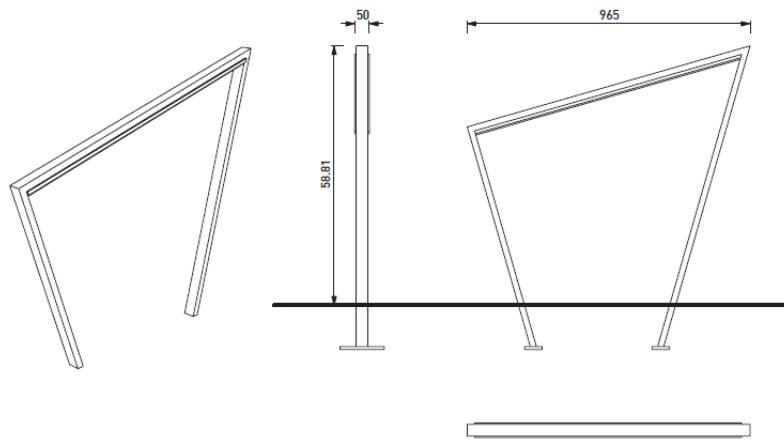



Mocowanie stojaków:

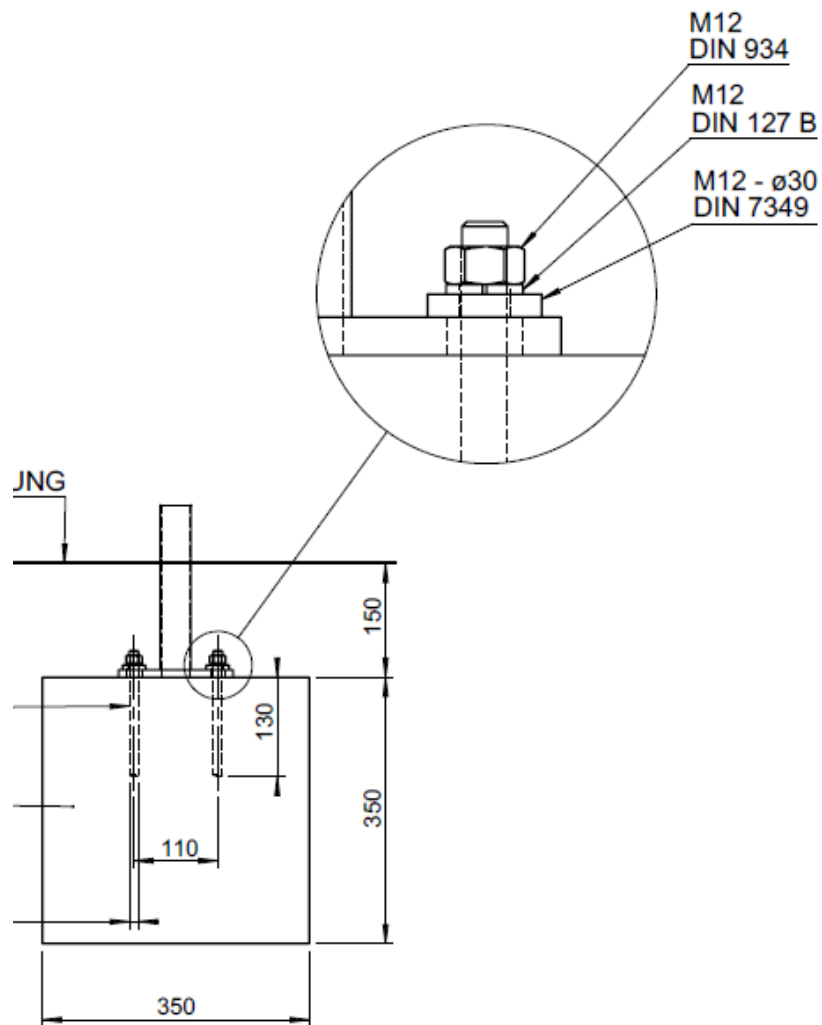

Kosze na śmieci:

konstrukcja stalowa, ocynkowana, malowana proszkowo,  
kolor grafitowy, matowy, zbliżony do RAL 7012,  
zamykane drzwiczki ze szczelin z drewna (kolor jak siedzisko i oparcie ławki),  
wewnątrz pojemnik lub uchwyt na worek o poj. 45 l  
wymiary zewn.: 250 x 350 x 930 mm.



Ławki z oparciem:

konstrukcja stalowa, ocynkowana, malowana proszkowo,  
kolor grafitowy, matowy, zbliżony do RAL 7012,  
siedzisko wykonane z drewna (kolor jak szczepki drewniane w koszach na śmieci),  
oparcie ze stalowych ocynkowanych lub nierdzewnych prętów,  
wymiary zewn.: 1800 x 705 x 820 mm.



20. Czy wszystkie drzwi DZ1 należy wykonać jako EI30?

Odpowiedź: Drzwi DZ1 bez odporności ogniowej.

21. W nawiązaniu do zapisów w §5 ust.1 Projektu Umowy, wnosimy o jednoznaczną informację, gdzie Wykonawca winien ująć koszty kredytowania inwestycji ( 70÷120 tys.

zł ), w związku z pierwszą płatnością po wykonaniu dopiero 20 % zadania ( tj. kredytowanie kwoty ok. 5,5 mln zł brutto)?

Odpowiedź: Zgodnie z SIWZ Wykonawca powinien opracować przedmiar robót i kosztorys na podstawie dokumentacji projektowej i zawrzeć w nim wszystkie pozycje, które uzna za zasadne.

22. W związku z odczytaną kwotą 13 000 000,00 zł brutto, jaką dysponuje Zamawiający wnosimy o jednoznaczną informację czy Zamawiający ogłaszając ponownie przetarg zwiększył środki na realizację całości inwestycji?

Odpowiedź: Zamawiający poinformuje Wykonawców bezpośrednio przed otwarciem ofert jakie środki zamierza przeznaczyć na realizację zamówienia.

23. Czy ustalając wartość inwestycji uwzględniono wzrost cen rynkowych robocizny, materiałów i urządzeń w okresie IV kw. 2017 i I kw. 2018r., co jest związane m.in. z wzrostem ustawowych minimalnych stawek r-g oraz zmian PZP w zakresie Umów o pracę?

Odpowiedź: Zgodnie z art. 32 ust. 1 ustawy Pzp podstawą ustalenia wartości zamówienia jest całkowite szacunkowe wynagrodzenie wykonawcy, bez podatku od towarów i usług, ustalone przez zamawiającego z należytą starannością.

24. Wnosimy o jednoznaczne potwierdzenie, że wykończenie stropu nad Piętrem – ST2 tj. izolacja, wylewka betonowa i wykończenie płytkami, nie jest objęte zakresem postępowania przetargowego.

Odpowiedź: Wymienione prace są objęte zakresem zamówienia. Na etapie wszczęcia postępowania Zamawiający nie jest uprawniony do oceny równoważności materiałów dla każdego z poszczególnych elementów, których może być nawet kilkaset. Wykonawca może zatem złożyć ofertę z rozwiązaniem równoważnym, która przedstawia przedmiot zamówienia o cechach odpowiadających cechom lub lepszych od cech wskazanych w opisie przedmiotu zamówienia, lecz oznaczonych innym znakiem towarowym.

25. Czy zaprojektowaną stolarkę okienną z aluminium można wykonać z PCV?

Odpowiedź: Zamawiający na etapie wszczęcia postępowania nie jest uprawniony do oceny równoważności materiałów. Wykonawca może zatem złożyć ofertę z rozwiązaniem równoważnym, która przedstawia przedmiot zamówienia o cechach odpowiadających cechom lub lepszych od cech wskazanych w opisie przedmiotu zamówienia, lecz oznaczonych innym znakiem towarowym.

26. Czy zaprojektowane STROPY gęstożebrowe z zastosowaniem belek sprężonych można wykonać po przeliczeniach konstrukcyjnych na inne równoważne ?

Odpowiedź: Zamawiający na etapie wszczęcia postępowania nie jest uprawniony do oceny równoważności materiałów. Wykonawca może zatem złożyć ofertę z rozwiązaniem

równoważnym, która przedstawia przedmiot zamówienia o cechach odpowiadających cechom lub lepszych od cech wskazanych w opisie przedmiotu zamówienia, lecz oznaczonych innym znakiem towarowym.

27. Czy zaprojektowane boisko wielofunkcyjne, plac zabaw oraz bieżnie można zamiennie wykonać w technologii nawierzchni poliuretanowej natryskowej na podbudowie podłoża mineralnego?

Odpowiedź: Zamawiający na etapie wszczęcia postępowania nie jest uprawniony do oceny równoważności materiałów. Wykonawca może zatem złożyć ofertę z rozwiązaniem równoważnym, która przedstawia przedmiot zamówienia o cechach odpowiadających cechom lub lepszych od cech wskazanych w opisie przedmiotu zamówienia, lecz oznaczonych innym znakiem towarowym.

28. Czy dopuszcza się wykonanie okładzin schodowych z płytek gresowych?

Odpowiedź: Zamawiający na etapie wszczęcia postępowania nie jest uprawniony do oceny równoważności materiałów. Wykonawca może zatem złożyć ofertę z rozwiązaniem równoważnym, która przedstawia przedmiot zamówienia o cechach odpowiadających cechom lub lepszych od cech wskazanych w opisie przedmiotu zamówienia, lecz oznaczonych innym znakiem towarowym.

29. Czy dopuszcza się wykonanie podłogi sportowej wewnętrznej na legarach z wykładziną z PCV lub linoleum, gr. Wykładziny od 3-8 mm z wymaganiami zgodnymi z EN 14904?

Odpowiedź: Na etapie wszczęcia postępowania Zamawiający nie jest uprawniony do oceny równoważności materiałów dla każdego z poszczególnych elementów, których może być nawet kilkaset. Wykonawca może zatem złożyć ofertę z rozwiązaniem równoważnym, która przedstawia przedmiot zamówienia o cechach odpowiadających cechom lub lepszych od cech wskazanych w opisie przedmiotu zamówienia, lecz oznaczonych innym znakiem towarowym.

30. Czy Zamawiający dopuszcza zmianę technologii wykonania windy z tej z szybem samonośnym na platformę w szybie?

Odpowiedź: Zamawiający na etapie wszczęcia postępowania nie jest uprawniony do oceny równoważności materiałów. Wykonawca może zatem złożyć ofertę z rozwiązaniem równoważnym, która przedstawia przedmiot zamówienia o cechach odpowiadających cechom lub lepszych od cech wskazanych w opisie przedmiotu zamówienia, lecz oznaczonych innym znakiem towarowym.

31. Czy Zamawiający dopuszcza zastosowanie okładzin ściennych i sufitowych innych niż akustyczne?

Odpowiedź: Na etapie wszczęcia postępowania Zamawiający nie jest uprawniony do oceny równoważności materiałów dla każdego z poszczególnych elementów, których

może być nawet kilkaset. Wykonawca może zatem złożyć ofertę z rozwiązaniem równoważnym, która przedstawia przedmiot zamówienia o cechach odpowiadających cechom lub lepszych od cech wskazanych w opisie przedmiotu zamówienia, lecz oznaczonych innym znakiem towarowym.

32. Czy ocieplenie ścian budynku płytami z wełny mineralnej można wykonać zamiennie ze styropianu?

Odpowiedź: Na etapie wszczęcia postępowania Zamawiający nie jest uprawniony do oceny równoważności materiałów dla każdego z poszczególnych elementów, których może być nawet kilkaset. Wykonawca może zatem złożyć ofertę z rozwiązaniem równoważnym, która przedstawia przedmiot zamówienia o cechach odpowiadających cechom lub lepszych od cech wskazanych w opisie przedmiotu zamówienia, lecz oznaczonych innym znakiem towarowym.

33. Prosimy o załączenie decyzji o wycince drzew

Odpowiedź: Decyzja jeszcze nie została wydana.

34. Prosimy o jednoznaczne potwierdzenie, że koszty administracyjne wycinki drzew ponosi Zamawiający

Odpowiedź: Potwierdzamy, koszty administracyjne wycinki drzew ponosi Zamawiający.

35. W opisie technicznym Architektury dot. robót ziemnych, ujęto zapis o konieczności wykonania wymiany gruntu w obrębie fundamentów w ilości około 250 m<sup>3</sup>. Prosimy o uzupełnienie przedmiarów o powyższy zakres.

Odpowiedź: Przedmiary udostępniono oferentom tylko jako opracowanie pomocnicze zatem udostępnione przedmiary nie będą korygowane. Zgodnie z SIWZ Wykonawca powinien opracować przedmiar robót i kosztorys na podstawie dokumentacji projektowej i zawrzeć w nim wszystkie pozycje, które uzna za zasadne.

36. Prosimy o udostępnienie dokumentacji dotyczącej rozbiórki istniejącego ogrodzenia na terenie planowanej inwestycji.

Odpowiedź: Do wyceny załączone informacje są wystarczające

37. W przedmiarze robót budowlanych w poz.18 dot. izolacji pionowych z papy – brak wartości obmiaru. Prosimy o uzupełnienie

Odpowiedź: Przedmiary udostępniono oferentom tylko jako opracowanie pomocnicze. Zgodnie z SIWZ Wykonawca powinien opracować przedmiar robót i kosztorys na

podstawie dokumentacji projektowej i zawrzeć w nim wszystkie pozycje, które uzna za zasadne. Do wyceny należy dodać:  $(11208,26\text{m}^2 + 52,94\text{m}^2) \times 2$

38. Prosimy o jednoznaczną informację, w jakiej technologii należy wykonać podłogę sportową: na betonie czy na legarach drewnianych, ponieważ dokumentacja projektowa tego nie precyzuje

Odpowiedź: Podłogę należy wykonać na legarach.

39. W związku z zapisami w rozdziale 8 Opisu Technicznego w projekcie Dróg, tj. "Nawierzchnia boiska syntetyczna ( sztuczna trawa) odzyskana z istniejącego boiska ( przeznaczonego do usunięcia)", prosimy o jednoznaczne potwierdzenie, że istniejąca nawierzchnia może być ponownie wykorzystana ( tj. posiada parametry i jakość umożliwiającą jej ponowne wykorzystanie).

Odpowiedź: W opisie do projektu wkraśl się błąd. Nawierzchnia ze sztucznej nawierzchni jest nowa.

40. W związku z koniecznością wykorzystania istniejącej nawierzchni boiska do wbudowania na nowym boisku, prosimy o jednoznaczne potwierdzenie, że Wykonawca nie udziela gwarancji na ten element, a jedynie na podbudowy. Wykonawca nie może być odpowiedzialny za jakość materiału, który został już wbudowany przez innego Wykonawcę i eksploatowany przez użytkowników. Prosimy także o uzupełnienie o projektu Umowy o odpowiedni zapis w tym zakresie.

Odpowiedź: W opisie do projektu wkraśl się błąd. Nawierzchnia ze sztucznej nawierzchni jest nowa.

41. Prosimy o jednoznaczne potwierdzenie, że jako element konstrukcyjny dachu nad salą gimnastyczną, należy zastosować blachę trapezową T80 gr. 0,64 mm, zgodnie z zapisami *STWiORB Pokrycie dachowe część I*.

Odpowiedź: Należy zastosować zgodnie z projektem.

42. Prosimy o jednoznaczną informację z jakiego materiału ma zostać wykonany napis na elewacji „Zespół Placówek Oświatowych w Piotrkowicach” oraz czy ma być podświetlony?

Odpowiedź: Napis malowany, nie podświetlany.

43. Z uwagi na fakt, że kary umowne określone w §18 Projektu Umowy, jakie mają obciążać Wykonawcę są rażąco wygórowane i mogą prowadzić do nieuzasadnionego wzbogacenia się jednej ze stron Umowy, Wykonawca wnosi o ich obniżenie w następujący sposób:

- w §18 Ust. 2a - z 0,5% wynagrodzenia umownego brutto – na 0,01% wynagrodzenia umownego brutto;

- w §18 Ust. 2c - z 20 % wynagrodzenia umownego brutto na 8% tego wynagrodzenia w przypadku odstąpienia od umowy;

- w §18 Ust. 2e – w przypadku nieprzedłożenia do zaakceptowania projektu umowy o podwykonawstwo obniżenie z 1% wartości wynagrodzenia umownego brutto - do 0,5% wartości wynagrodzenia brutto ustalonego w umowie z podwykonawcą;
- w §18 Ust. 2f – w przypadku nieprzedłożenia poświadczonej za zgodność z oryginałem kopii umowy o podwykonawstwo lub jej zmian z 1% wynagrodzenia umownego brutto – na 0,5% wynagrodzenia ustalonego w umowie z podwykonawcą;
- w §18 Ust. 2g – w przypadku braku zapłaty lub nieterminową zapłatę wynagrodzenia należnego Podwykonawcom lub dalszym Podwykonawcom, z 1% wartości wynagrodzenia brutto – na 0,5% wynagrodzenia ustalonego w umowie z podwykonawcą;
- w §18 Ust. 2h – w przypadku niewprowadzenia zmiany umowy o podwykonawstwo w zakresie terminu zapłaty, z 1% wartości wynagrodzenia brutto – na 0,5% wynagrodzenia ustalonego w umowie z podwykonawcą;
- w §18 Ust. 2i – o zmianę tego zapisu i wpisanie, by kara umowna opisana w tym zapisie była naliczana jednorazowo za każdy przypadek niespełnienia opisanego w tym zapisie wymogu, a nie jak zapisał Zamawiający za każdy przypadek niespełnienia tego wymogu oraz liczby dni w okresie realizacji umowy – za każdą osobę;
- w §18 Ust. 3 – o obniżenie maksymalnej wysokości kar umownych z wszystkich tytułów z 30% do 15% wynagrodzenia umownego brutto.

Odpowiedź: Zamawiający nie wyraża zgody na wprowadzenie wnioskowanych przez Wykonawcę zmian do treści umowy. Zamawiający podtrzymuje dotychczasowe zapisy w tym zakresie.

44. Prosimy o jednoznaczną informację jaki typ izolacji termicznej należy zastosować do ocieplenia ścian zewnętrznych, ponieważ w Opisie technicznym Architektury w dziale Elewacje ujęto izolację ze styropianu gr. 16 cm, natomiast na rysunku A-08 *Opis warstw przegród pionowych i poziomych* jest mowa o wełnie gr. 16 cm.

Odpowiedź: Na etapie wszczęcia postępowania Zamawiający nie jest uprawniony do oceny równoważności materiałów dla każdego z poszczególnych elementów, których może być nawet kilkaset. Wykonawca może zatem złożyć ofertę z rozwiązaniem równoważnym, która przedstawia przedmiot zamówienia o cechach odpowiadających cechom lub lepszych od cech wskazanych w opisie przedmiotu zamówienia, lecz oznaczonych innym znakiem towarowym.

45. Prosimy o wyjaśnienie dotyczące rozdz. XVIII pkt. 1 oraz Załącznika nr 1 pkt. 8 do SIWZ. W zapisach SIWZ rozdz. XVIII pkt.1 Zamawiający żąda wskazania przez Wykonawcę części zamówienia, których wykonanie zamierza powierzyć podwykonawcom, i podania przez Wykonawcę nazwy firm podwykonawców. Prosimy o informacje czy jeśli nazwa podwykonawcy nie jest znana na etapie przygotowania oferty czy wystarczy wpisać w załączniku nr 1 pkt.8 SIWZ zakres powierzonej części zamówienia podwykonawcom NIE PODAJĄC ICH NAZWY tylko zapis: „... nazwa podwykonawcy nie jest znana na etapie przygotowania oferty przetargowej.”

Odp. Zamawiający dopuszcza w/w rozwiązanie. Obowiązek podania przez Wykonawcę nazwy (firm) podwykonawców, dotyczy przede wszystkim podwykonawców, na których zasoby wykonawca powołuje się w celu wskazania spełnienia warunków udziału w postępowaniu, o których mowa w art. 22 ust. 1 ustawy Pzp.

46. Wnosimy o uzupełnienie dokumentacji o aranżację sufitów i ścian ze szczegółowym wykazem elementów wykończeniowych, celem prawidłowej wyceny.
47. Wnosimy o udostępnienie szczegółowej specyfikacji okładzin akustycznych ściennych i sufitowych, ponieważ zapisy Opisu technicznego Architektury nie korespondują z rysunkami.

Odpowiedź na pytanie 46 i 47 Poniżej przesyłamy specyfikacje materiałów jak w projekcie. Wykaz jak na poszczególnych rzutach.

**Okładziny akustyczne sufitowe:** (jak w opisie architektonicznym na str. 28-30)

- **w korytarzach:** płyty akustyczne z wełny mineralnej twardej, gr. 19 mm

Parametry techniczne:

- Płyty akustyczne z wełny mineralnej twardej
- Klasa pochłaniania A dla dystansu 200 mm
- Wymiar 1200,600x600
- Grubość 19 mm
- Krawędź prosta
- Odporność na działanie wilgoci 95 % RH
- Izolacyjność D<sub>nfw</sub>=28dB
- Ciężar płyt około 3,0 kg/m<sup>2</sup>
- Kolor welonu wykańczającego RAL 9010

- **sale przedszkolne:** płyty akustyczne dekoracyjne, gr. 25 mm

Parametry techniczne:

- Płyty akustyczne dekoracyjne dwuwarstwowe z wełny drzewnej łączonej magnezytem + wełna mineralna skalna 90 kg/m<sup>3</sup> 40 mm.
- Klasa pochłaniania A dla dystansu 200 mm
- Szerokość włókna 1 mm
- Wymiar paneli 1200x600
- Grubość 25 mm
- Tolerancja +/-1mm
- Duża odporność na uszkodzenia mechaniczne( klasa 1A).
- Krawędź opuszczona o 15 mm w stosunku do konstrukcji
- Niska emisyjność cząstek stałych



- Kolor naturalny drewna malowanie fabryczne na kolor zbliżony do RAL 1014
- Możliwość odświeżania bez znacznych strat w pochłanianiu hałasu (trwałość funkcji akustycznej).

- **pom. sanitarne i przygotowania posiłków:** płyty akustyczne z wełny mineralnej twardej,  
gr. 15 mm

Parametry techniczne:

- Płyty akustyczne z wełny mineralnej twardej
- Klasa pochłaniania A dla dystansu 200 mm
- Wymiar 600x600
- Grubość 15 mm
- Krawędź prosta
- Odporność na działanie wilgoci min. 98% RH
- Klasa czystości ISO 4
- Izolacyjność Dnfw 28dB
- Kolor zbliżony do RAL 9010
- Waga około 2,4 kg/m<sup>2</sup>
- Pochłanianie 0,80

- **sala gimnastyczna:** płyty akustyczne z wełny mineralnej twardej, gr. 50 mm

Parametry techniczne:

- Dekoracyjne dwuwarstwowe płyty akustyczne z wełny drzewnej łączonej magnezylem. Kolor zbliżony do RAL 1014 malowane fabrycznie, ostateczna próbka do akceptacji architekta. Montaż za pomocą niewidocznych malowanych na kolor płyt wkrętów systemowych. Montaż pod konstrukcją w rozstawie max. 1000 mm. Wieszaki co 900 mm
- Klasa pochłaniania 1,00(L) dla niskich częstotliwości przy opuszczeniu o 200 mm
- Szerokość włókna 1 mm
- Grubość 50 mm
- Wymiar paneli 1200x600
- Duża odporność na uszkodzenia mechaniczne (klasa 1A)
- Tolerancja +/-1mm
- Krawędź fazowana AK 01.
- Niska emisyjność cząstek stałych
- Kolor biały
- Możliwość odświeżania bez znacznych strat w pochłanianiu hałasu (trwałość funkcji akustycznej).

- Zabezpieczenie przed pyleniem wełny (wełna wkładana do worków akustycznych).

**Okładziny akustyczne ścienne:** (jak w opisie architektonicznym na str. 26)

- tynki gipsowe + farba lateksowa
- glazura
- ścienna wykładzina winylowa

Dodatkowy opis ściennej wykładziny winylowej:

- wykładzina winylowa do wys. 155 cm, powyżej tynk gipsowy + farba (komunikacja, gabinety lekarskie, sale lekcyjne + zaplecza, sale przedszkolne, sale „zerówki” + magazynki, świetlica, sala pracy indywidualnej, sala zajęć korekcyjnych, klatki schodowe.
- Transparentna drukowana wierzchnia warstwa użytkowa, winylowa
- Spód wykładziny wykonany w kolorze warstwy wierzchniej
- Grubość wg EN 428 – max .0,95 mm
- Warstwa użytkowa wg EN 429 – min.0,10 mm
- Waga całkowita wg EN 430 – min.1610g/m<sup>2</sup>
- Aktywność antybakteryjna ISO 22196 > 99%

Gwarancja min.10 lat

Jednocześnie zamawiający zaznacza, iż Wykonawca może złożyć ofertę z rozwiązaniem równoważnym, która przedstawia przedmiot zamówienia o cechach odpowiadających cechom lub lepszych od cech wskazanych w opisie przedmiotu zamówienia, lecz oznaczonych innym znakiem towarowym.

48. Prosimy o jednoznaczną informację z jakiego materiału mają zostać wykonane parapety zewnętrzne, ponieważ w Opisie Technicznym ujęto wykonanie parapetów zewnętrznych z blachy stalowej, ocynkowanej, powlekanej w kolorze grafitowym RAL 7037, natomiast na widokach elewacji budynku szkoły parapety okien I piętra są zaznaczone jako wykończone płytką klinkierową?

Odpowiedź: Parapety zewnętrzne należy wykonać w całości z blachy stalowej, powlekanej w kolorze grafitowym zbliżonym do RAL 7037.

49. Wnosimy o jednoznaczne potwierdzenie, że Zamawiający nie przewiduje użytkowania poddasza budynku szkoły ( tj. strop nad Pietrem ST2) ponieważ zgodnie z opisem warstw przegród pionowych i poziomych rys. A-08 projektu Architektury przewidziano na tym poziomie pełne wykończenie tj. izolacja, wylewka betonowa i wykończenie płytkami

Odpowiedź: Na poddaszu nie przewiduje się pomieszczeń na stały pobyt ludzi. Prace wskazane do wykonania objęte są przedmiotem zamówienia.

50. Wnosimy o uzupełnienie dokumentacji o szczegółowe parametry ściennej wykładziny winylowej wraz z informacją na jaką wysokość ma być wykonana, celem prawidłowej wyceny.

Odpowiedź - Zgodnie z odpowiedzią udzieloną na pytanie 46 i 47 niniejszych pytań i odpowiedzi

51. Wnosimy o jednoznaczną informację czy w wycenie należy uwzględnić drzwi oznaczone na rzutach projektowych rys. A-01; A-02; A-03:

- D8 140x210 cm szt.13 o odporności ogniowej;

- Dz5-90x204 cm szt. 2;

- i Dz4 – 180x210 cm szt.3 ponieważ zarówno w dokumentacji projektowej na zestawieniu stolarki jak i w przedmiarach robót nie ujęto tych drzwi?

Odpowiedź: Do wyceny należy przyjąć:

D8: LEWE - 8 SZT. - odporność ogniowa:

EI 15 - 2 SZT.

EI 30 - 3 SZT.

EI 60 - 3 SZT.

D8: PRAWE - 5 SZT. - odporność ogniowa:

EI 15 - 1 SZT.

EI 30 - 2 SZT.

EI 60 - 2 SZT.

DZ4 - 3 szt. lewe - 1 szt. EI 30 - do kotłowni

DZ5 - 2 szt. prawe - bez odporności ogniowej

Działając na podstawie art. 38 ust.4 ustawy Pzp Zamawiający niniejszym modyfikuje treść SIWZ w zakresie wynikającym z udzielonych odpowiedzi na pytania. Treść odpowiedzi i zmian stanowi integralną część SIWZ i jest wiążąca dla wszystkich uczestników postępowania.

Burmistrz /-/ Paweł Wójcik