









# KONSTRUKCJA NAWIERZCHNI CHODNIKA

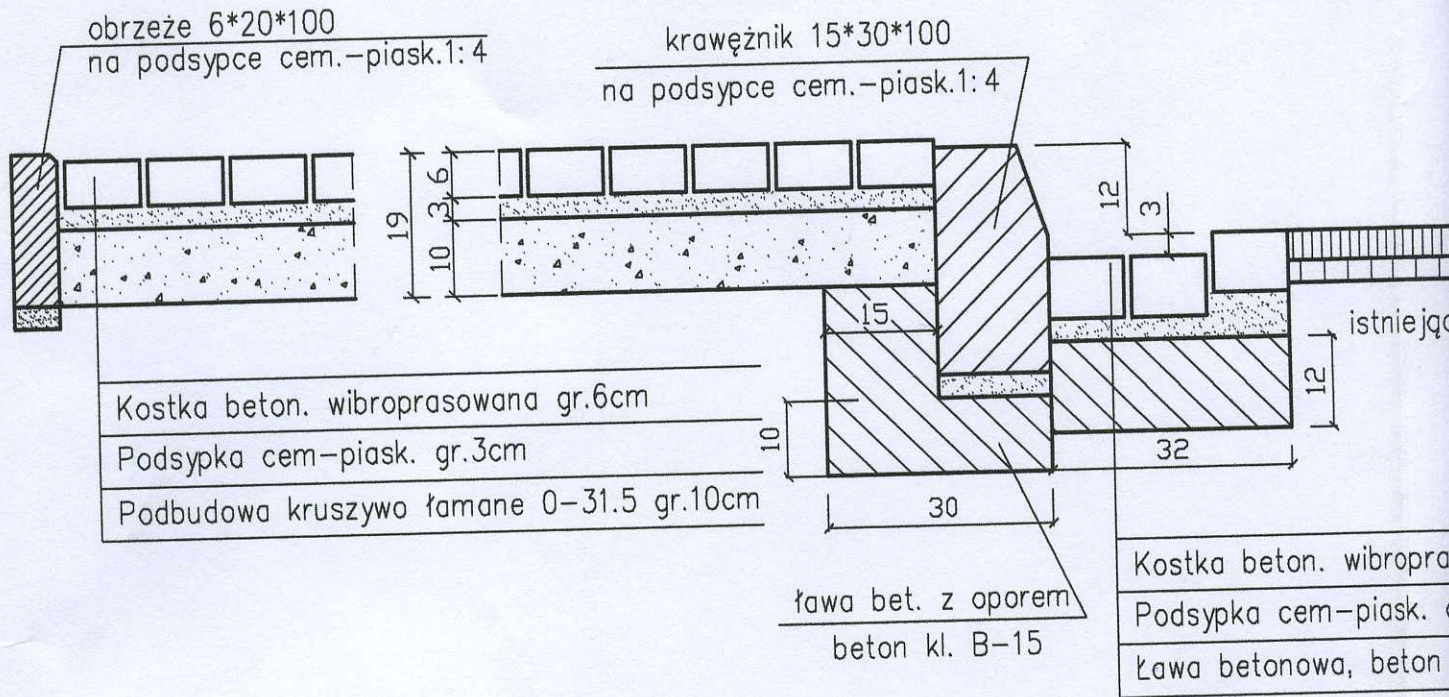

# KONSTRUKCJA NAWIERZCHNI NA ZJAZDACH

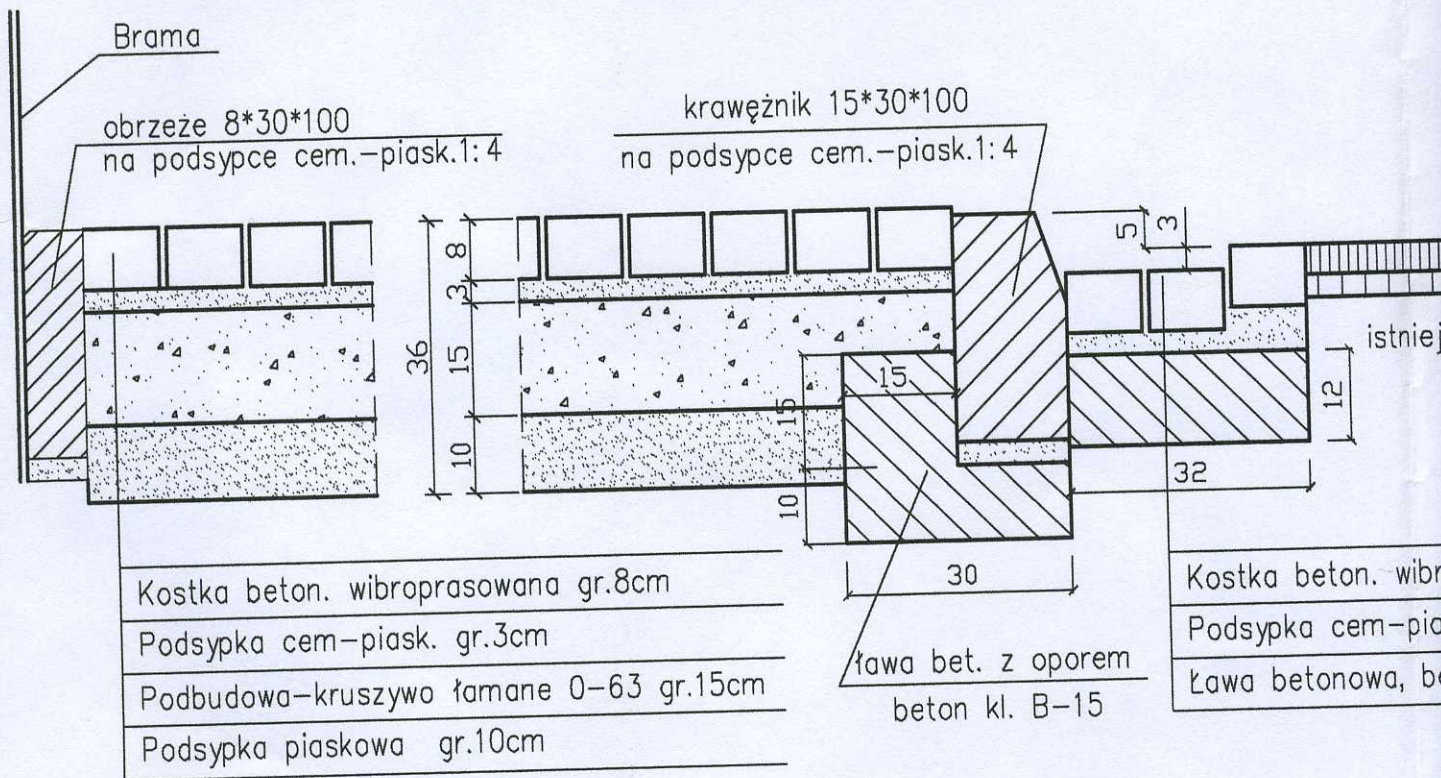



# ZABUDOWA WPUSTU DESZCZ. NAD PRZEPUSTAMI 1Ø60 W KM 0+780 I 2Ø100 W KM 1+083

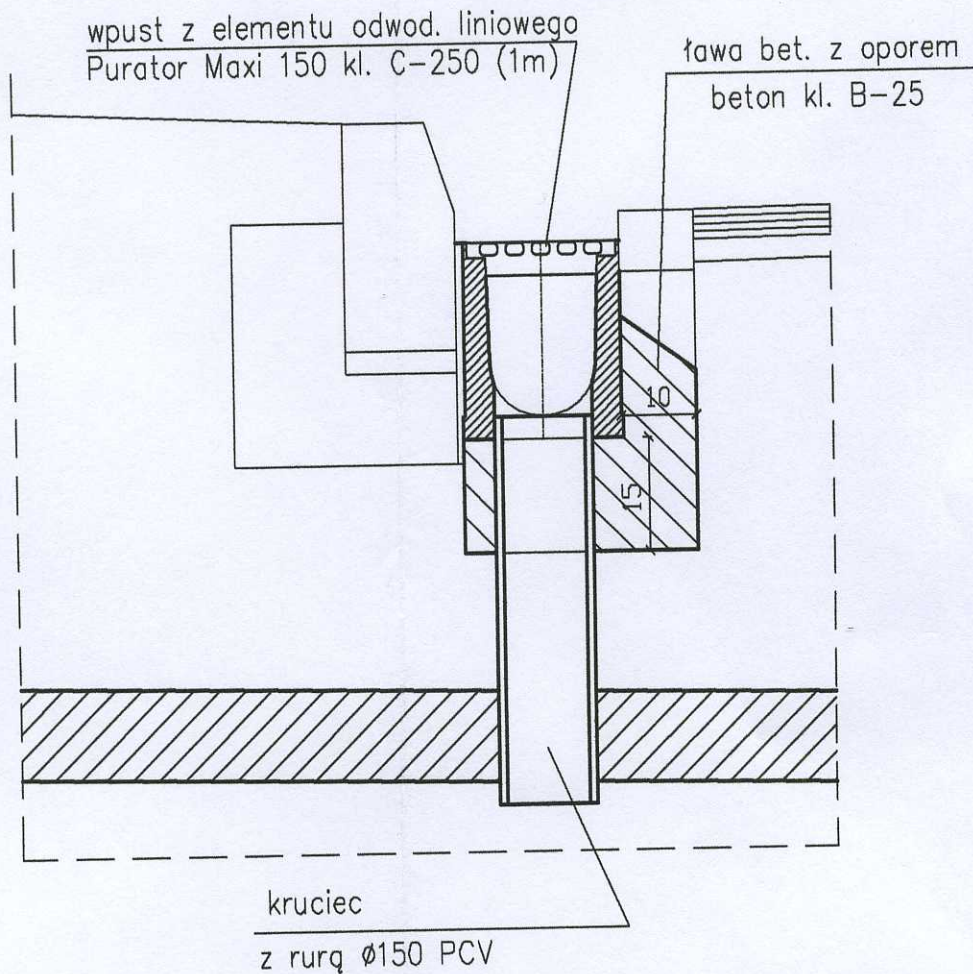
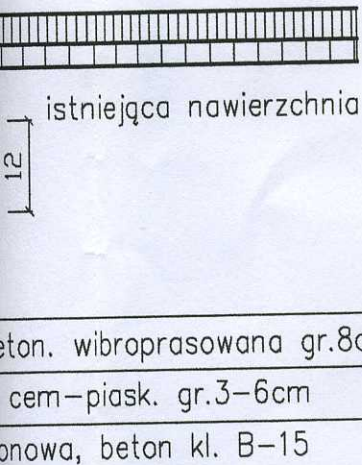
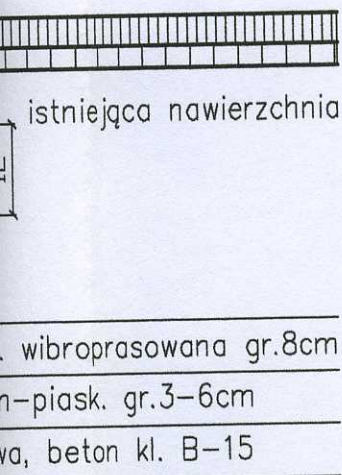

Inwestor	Powiatowy Zarząd Dróg w Kielcach		
Jednostka projektowa	"BETAR" Kielce ul.Nowowiejska 5/54	Nr rys.	6
Objekt Temat oprac.	Budowa chodnika wzdłuż drogi powiatowej Nr 0300T w m. Bartków Dolny od km 0+482 do km 1+282 oraz odc. wzdłuż drogi gminnej w m. Bartków Dolny		
Nazwa rysunku:	Przekroje konstrukcyjne	Skala	1:10
	Imię i nazwisko	Uprawnienia	Data
Projektował:	mgr inż. Zenobia Barczyk	KL-228/91	12.2005
Opracował:	mgr inż. Artur Wójtowicz		12.2005
Sprawdził:	mgr inż. Jerzy Morawski	KL-227/91	12.2005



# PREFABRYKOWANY ŚCIEK PODCHOD

## PRZEKRÓJ PODŁUŻNY 1-1

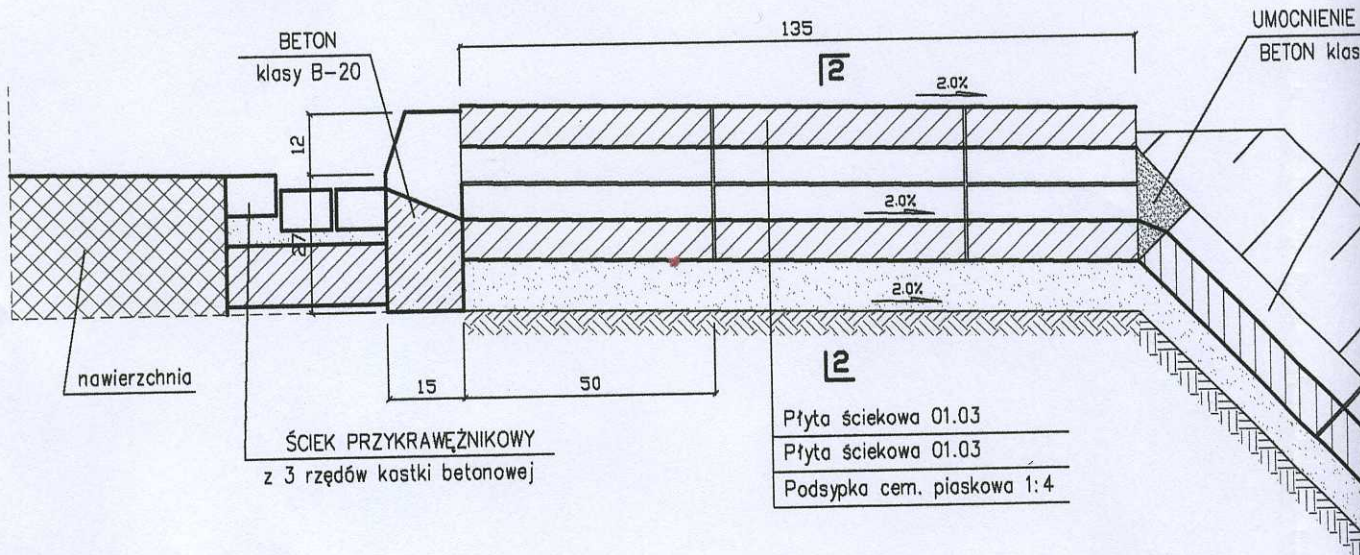

## WIDOK Z GÓRY

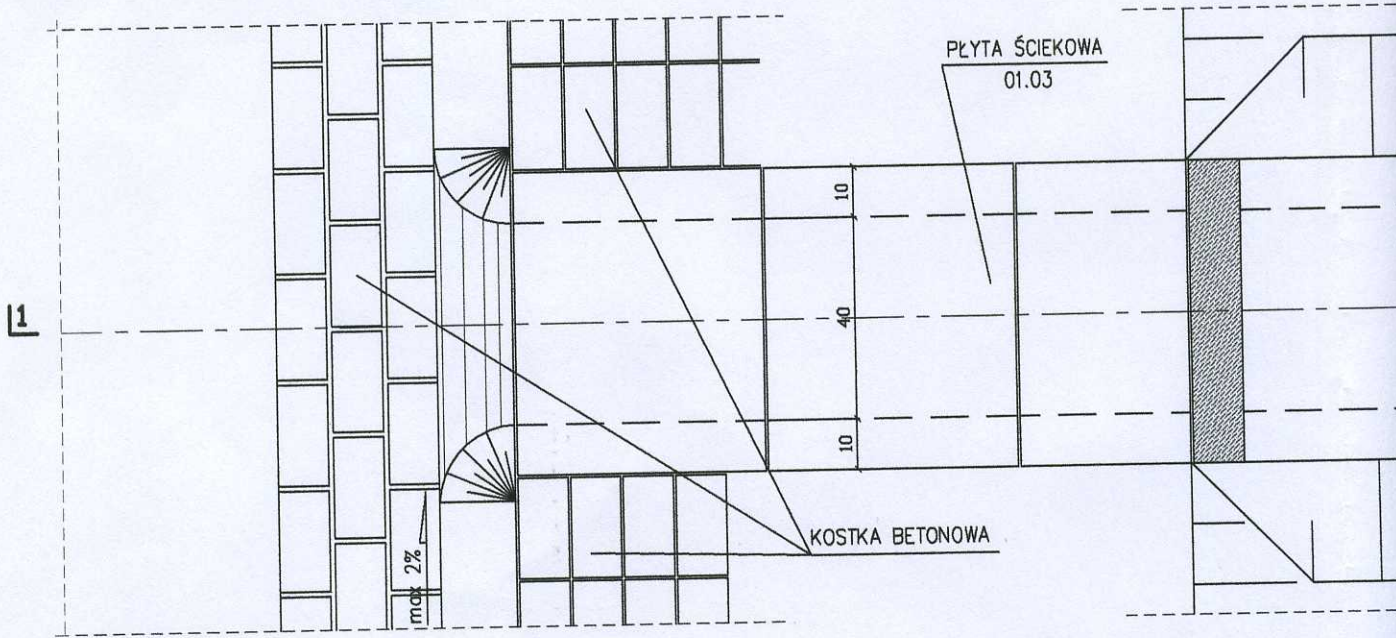



# CHODNIKOWY "KORYTKOWY" 01.31

## PRZEKRÓJ POPRZECZNY 2-2

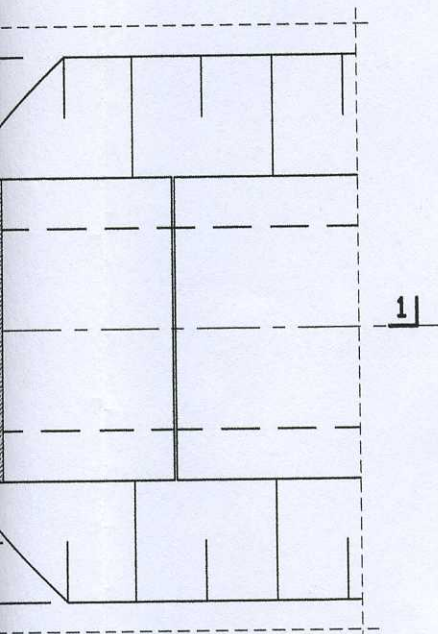
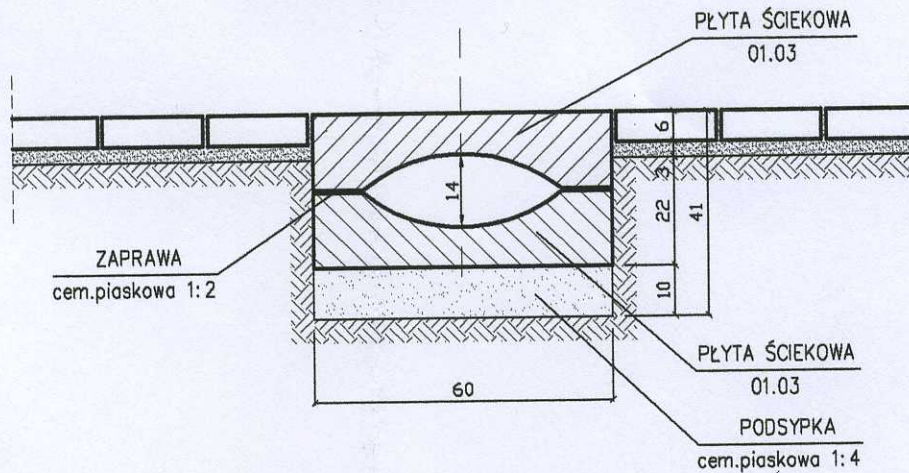
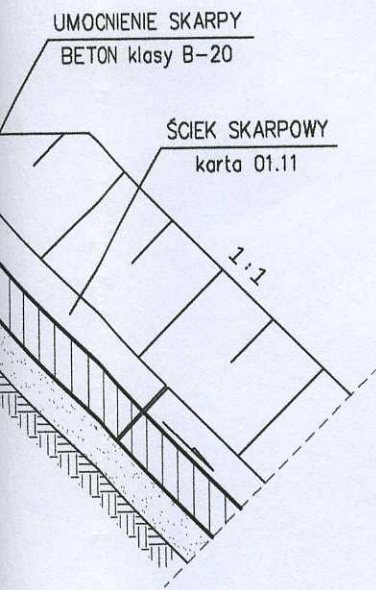

Inwestor	Powiatowy Zarząd Dróg w Kielcach		
Jednostka projektowa	"BETAR" Kielce ul.Nowowiejska 5/54	Nr rys.	8
Objekt Temat oprac.	Budowa chodnika wzdłuż drogi powiatowej Nr 0300T w m. Bartków Dolny od km 0+482 do km 1+282 oraz odc. wzdłuż drogi gminnej w m. Bartków Dolny		
Nazwa rysunku:	Ściek podchodnikowy	Skala	1:15
	Imię i nazwisko	Uprawnienia	Data
Projektował:	mgr inż. Zenobia Barczyk	KL-228/91	02.2006
Pracował:	mgr inż. Artur Wójtowicz		02.2006



# KONSTRUKCJA ZJAZDU PRZ OD KM 0+482 DO KM 0+943, OD KM

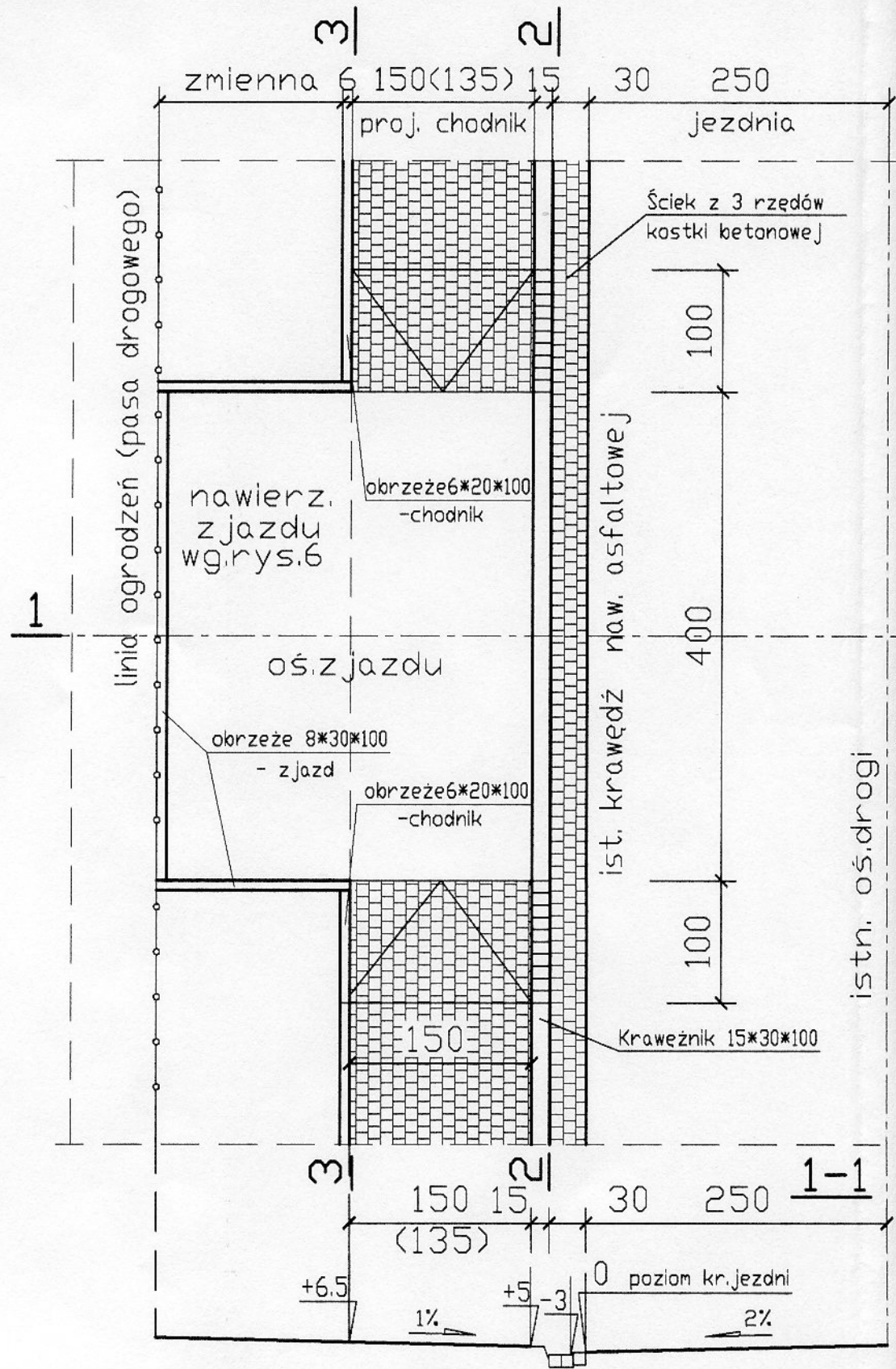

# PRZEZ CHODNIK NA ODCINKU KM 1+083 DO KM 1+282 I DR. GMINNEJ

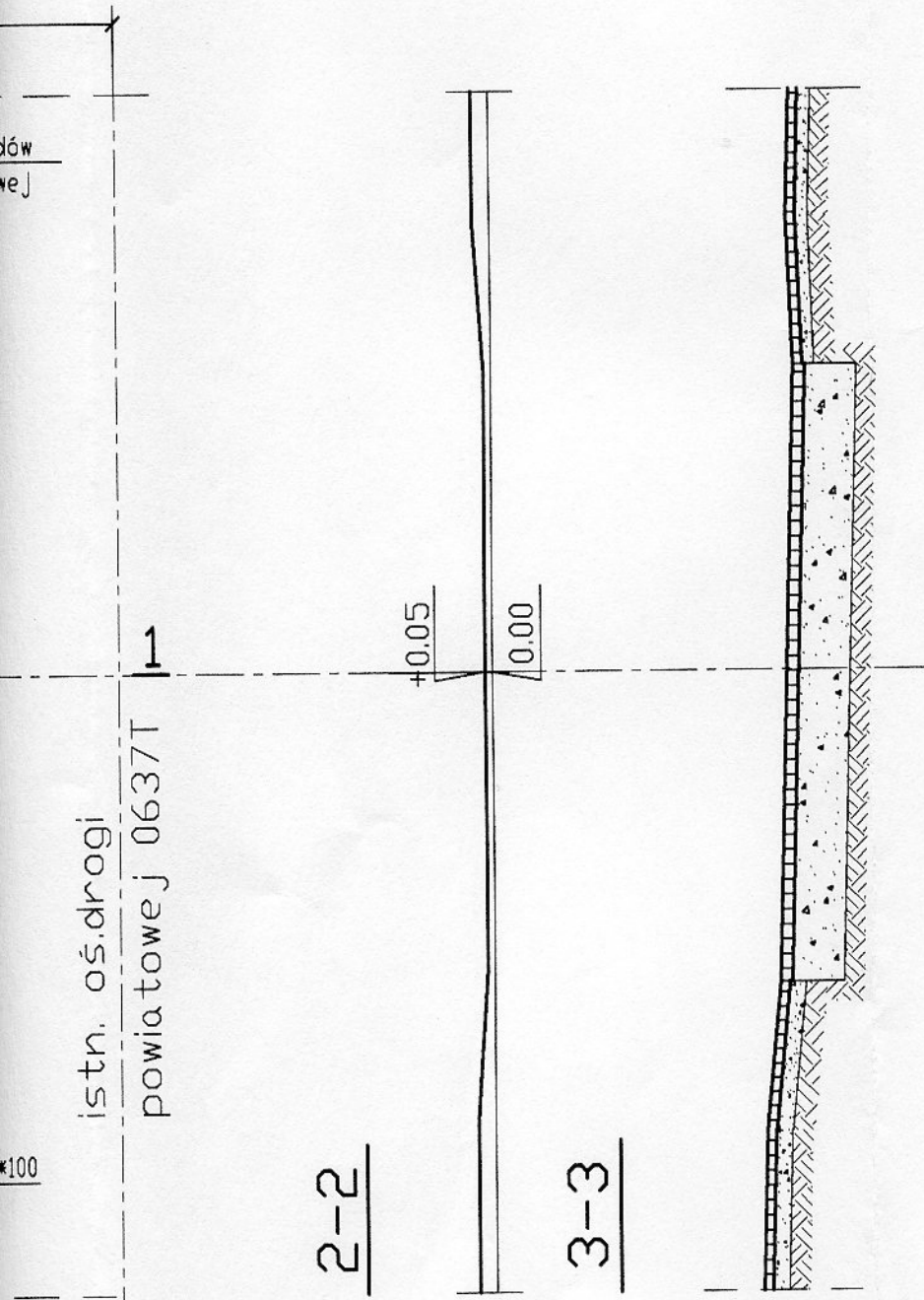

Inwestor	Powiatowy Zarząd Dróg w Kielcach			
Jednostka projektowa	*BETAR* Kielce ul. Nowowiejska 5/54	Nr rys.	7.1	
Objekt Temat oprac.	Budowa chodnika wzdłuż drogi powiatowej Nr 0300T w m. Bartków Dolny odc. od km 0+482 do km 1+282 oraz odc. wzdłuż drogi gminnej w m. Bartków Dolny			
Nazwa rysunku:	Zjazdu na posesje	Skala	1:50	
	Imię i nazwisko	Uprawnienia	Data	Podpis
Projektował:	mgr inż. Zenobia Barczyk	KL-228/91	02.2006	<i>[Signature]</i>
Opracował:	mgr inż. Artur Wójtowicz		02.2006	
Sprawdził:	mgr inż. Jerzy Morawski	KL-227/91	02.2006	