

BIEGACZ i SURFER

MAKSYMALNY CIĘŻAR UŻYTKOWNIKA - 120 kg

WYMIARY:

URZĄDZENIE: 2,55 x 0,80 m

STREFA BEZPIECZEŃSTWA: 5,55 x 3,80 m

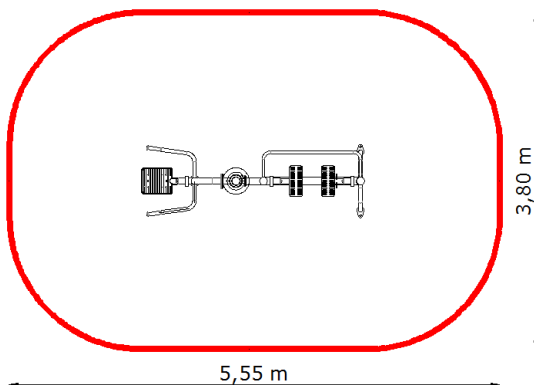

Wszystkie wymiary podano z dokładnością do 5 cm.



GRUPA URZĄDZEŃ:

WZMACNIANIE MIĘŚNI NÓG. URZĄDZENIE IMITUJĄCE BIEG. POPRAWA WYDOLNOŚCI ORGANIZMU. WZMOCNIENIE MIĘŚNI RĄK.

NORMY BEZPIECZEŃSTWA:

PN-EN 16630

WYPOSAŻENIE SIŁOWNI PLENEROWYCH ZAINSTALOWANE NA STAŁE

FUNKCJA URZĄDZENIA:

Biegacz - **WZMACNIANIE MIĘŚNI NÓG. URZĄDZENIE IMITUJE RUCH W BIEGU PRZY MINIMALNYM OBCIĄŻENIU CIAŁA.** Surfer - **WSPOMAGANIE AKTYWNOŚCI STAWÓW BIODROWYCH, WZMACNIANIE MIĘŚNI BRZUCHA I ODCINKA LĘDŹWIOWEGO KRĘGOSŁUPA.**

PRZEZNACZENIE:

URZĄDZENIE PRZEZNACZONE JEST DLA MŁODZIEŻY I OSÓB DOROSŁYCH O MINIMALNYM WZROŚCIE 140 CM. Z PRZYRZĄDU MOŻE KORZYSTAĆ TYLKO 1 OSOBA. Z URZĄDZENIA NALEŻY KORZYSTAĆ ZGODNIE Z JEGO PRZEZNACZENIEM.

UŻYTE MATERIAŁY:

KONSTRUKCJA:

Rama nośna wykonana z rur stalowych 90x3,6 mm **kolor żółty**, wsporniki ruchowe z rur stalowych o średnicy 40 – 63x3,6 mm **kolor szary**, pokrywa zabezpieczająca elementy mocujące wykonana z aluminium **kolor szary**.

SIEDZISKA I OPARCIA:

Stalowe

UCHWYTY I RĄCZKI:

Polichlorek winylu

ŁOŻYSKA:

Typu zamkniętego, NSK

Wszystkie elementy stalowe są ocynkowane ogniowo i malowane podwójnie proszkowo farbami poliestrowymi.

INSTRUKCJA UŻYTKOWANIA:

Biegacz - **POSTAW OBIE NOGI NA PODESTACH. RĘKOMA ZŁAP UCHWYT I PORUSZAJ NOGAMI NAPRZEMIAN W PRZÓD I W TYŁ.** Surfer - **STĄN NA PODEŚCIE OBIEMA NOGAMI, RĘKOMA ZŁAP UCHWYTY. WPROWADŹ CIAŁO W RUCH WAHADŁOWY UŻYWAJĄC MIĘŚNI BIODER.**

SPOSÓB MONTAŻU:

POSADOWIENIE ZA POMOCĄ KOTEW ZABETONOWANYCH BETONEM KLASY B25, WYMIARY FUNDAMENTU: 600 x 600 x 550 mm