

SPECYFIKACJE TECHNICZNE WYKONANIA I ODBIORU ROBÓT

PROJEKT ZAGOSPODAROWANIA TERENU WRAZ Z BUDOWĄ SCENY
ZADASZONEJ, OŚWIETLENIA TERENU ORAZ BUDOWY OBIEKTÓW MAŁEJ
ARCHITEKTURY

JANCZEWO GMINA SANTOK DZIAŁKA NR EWID. 162/6

(CPV 45215500-2)

Spis specyfikacji:

ST – 00.00 WYMAGANIA OGÓLNE

STWiOR ROBOTY BUDOWLANE

ST – 01.00 ROBOTY ROZBIÓRKOWE

ST – 02.00 ROBOTY ZIEMNE ZWIĄZANE Z WZNOSZENIEM OBIEKTÓW
KUBATUROWYCH WYKONANIE WYKOPÓW W GRUNTACH I - III
KATEGORII – WYKOPY FUNDAMENTOWE

ST – 03.00 KONSTRUKCJE, ŻELBETOWE, DREWNIANE I STALOWE

ST – 04.00 MURY Z CEGŁY PEŁNEJ I CEGŁY LICÓWKI

ST – 05.00 IZOLACJE PRZECIWWILGOCIOWE STANU ZERO

ST – 06.00 IZOLACJE POWŁOKOWE

ST – 09.00 IMPREGNACJA ELEMENTÓW DREWNIANYCH

ST – 11.00 OBRÓBKI BLACHARSKIE ZEWNĘTRZNE

ST – 12.00 POKRYCIE DACHU BLACHĄ TYTANOWOCYNKOWĄ

ST – 20.00 PODŁOGA Z DESEK

ST – 22.00 NAWIERZCHNIA Z KOSTKI BRUKOWEJ BETONOWEJ

ST – D 01.00 ODTWORZENIE TRASY I PUNKTÓW WYSOKOŚCIOWYCH

ST – D 02.00 WYKONANIE WYKOPÓW W GRUNTACH I - III KATEGORII PRZY
ROBOTACH NAWIERZCHNIOWYCH

ST – D 03.00 KORYTO WRAZ Z PROFILOWANIEM I ZAGĘSZCZANIEM PODŁOŻA

ST – D 04.00 ŁAWY BETONOWE

ST – D 05.00 PODBUDOWA Z KRUSZYWA ŁAMANEGO STABILIZOWANEGO
MECHANICZNIE

ST – D 06.00 OBRZEŻA BETONOWE

ST – D 07.00 NAWIERZCHNIA

ST – 12.00 ZIELEŃ

ST – 14.00 OŚWIETLENIE ZEWNĘTRZNE

ST – E 03.00 INSTALACJA OŚWIETLENIOWA

ST – E 04.00 INSTALACJA GNIAZD WTYCZKOWYCH 1-FAZ. 230V

ST – 00.00 WYMAGANIA OGÓLNE

1. WSTĘP

1.1. Przedmiot Specyfikacji Technicznej ST- 00.00

Specyfikacja Techniczna ST-00.00 (Wymagania Ogólne) zawiera informacje oraz wymagania wspólne dla poszczególnych wymagań technicznych dotyczących wykonania i odbioru Robót w ramach Kontraktu : Projekt zagospodarowania terenu wraz z budową sceny zadaszanej, oświetlenia terenu oraz budowy obiektów małej architektury Janczewo Gmina Santok działka nr ewid. 162/6

1.2. Zakres stosowania Specyfikacji Technicznych

Specyfikacje Techniczne należy odczytywać i rozumieć w zlecaniu i wykonaniu Robót opisanych w punkcie 1.1 jako część Dokumentacji Przetargowej i Kontraktowej.

1.3. Zakres Robót objętych Specyfikacjami Technicznymi

1.3.1. Wymagania ogólne należy rozumieć i stosować w powiązaniu z Specyfikacjami Technicznymi dla inwestycji: Projekt zagospodarowania terenu wraz z budową sceny zadaszanej, oświetlenia terenu oraz budowy obiektów małej architektury Janczewo Gmina Santok działka nr ewid. 162/6

1.3.2. Specyfikacje Techniczne uwzględniają normy państwowe, instrukcje i przepisy

stosujące się do Robót. Powołują się one na Polskie Normy (PN), normy branżowe (BN) oraz instrukcje. Normy te należy traktować jako integralną część i należy je czytać łącznie z Rysunkami i Specyfikacjami, jak gdyby tam one występowały. Rozumie się, iż Wykonawca jest w pełni zaznajomiony z ich zawartością i wymaganiami. Zastosowanie będą miały ostatnie wydania norm, instrukcji i przepisów (datowane nie później niż 30 dni przed datą składania ofert), o ile nie postanowiono inaczej. Roboty będą wykonywane w bezpieczny sposób, ściśle w zgodzie z Polskimi Normami (PN) i przepisami obowiązującymi w Polsce.

1.4. Określenia podstawowe

Użyte w ST wymienione poniżej określenia należy rozumieć następująco:

- 1) Droga tymczasowa (montażowa) - droga specjalnie przygotowana, przeznaczona do ruchu pojazdów obsługujących zadanie budowlane na czas jego wykonania, przewidziana do usunięcia po jego zakończeniu,
- 2) Dziennik budowy – zeszyt z ponumerowanymi stronami, opatrzony pieczęcią organu wydającego, wydany zgodnie z obowiązującymi przepisami, stanowiący urzędowy dokument przebiegu robót budowlanych, służący do notowania zdarzeń i okoliczności zachodzących w toku wykonywania robót, rejestrowania dokonywanych odbiorów robót, przekazywania poleceń i innej korespondencji technicznej pomiędzy Inżynierem/ Kierownikiem projektu, Wykonawcą i projektantem,
- 3) Inżynier/Kierownik projektu – osoba wymieniona w danych kontraktowych (wyznaczona przez Zamawiającego, o której wyznaczeniu poinformowany jest Wykonawca), odpowiedzialna za nadzorowanie robót i administrowanie kontraktem,
- 4) Kierownik budowy - osoba wyznaczona przez Wykonawcę, upoważniona do kierowania

- Robotami i do występowania w jego imieniu w sprawach realizacji Kontraktu,
- 5) Książka obmiarów - akceptowany przez Inżyniera/Kierownika projektu zeszyt z ponumerowanymi stronami, służący do wpisywania przez Wykonawcę obmiaru dokonywanych robót w formie wyliczeń, szkiców i ew. dodatkowych załączników. Wpisy w książce obmiarów podlegają potwierdzeniu przez Inżyniera/Kierownika projektu,
 - 6) Laboratorium – laboratorium badawcze drogowe lub inne, zaakceptowane przez Zamawiającego, niezbędne do przeprowadzenia wszelkich badań i prób związanych z oceną jakości materiałów oraz Robót,
 - 7) Materiały – wszelkie tworzywa niezbędne do wykonania Robót, zgodne z Dokumentacją Projektową i Specyfikacjami Technicznymi, zaakceptowane przez Inżyniera,
 - 8) Miejsce wywozu – miejsce pozyskane staraniem i na koszt Wykonawcy spełniające obowiązujące przepisy prawa,
 - 9) Miejsce magazynowania – miejsce tymczasowego składowania pozyskane staraniem i na koszt Wykonawcy spełniające obowiązujące przepisy prawa,
 - 10) Odpowiednia (bliska) zgodność- zgodność wykonywanych robót z dopuszczonymi tolerancjami, a jeśli przedział tolerancji nie został określony z przeciętnymi tolerancjami przyjmowanymi zwyczajowo dla danego rodzaju Robót budowlanych,
 - 11) Polecenie Inżyniera/Kierownika projektu - wszelkie polecenia przekazane Wykonawcy przez Inżyniera/Kierownika projektu, w formie pisemnej, dotyczące sposobu realizacji robót lub innych spraw związanych z prowadzeniem budowy,
 - 12) Projektant – uprawniona osoba prawna i fizyczna będąca autorem Dokumentacji Projektowej,
 - 13) Przedmiar robót – wykaz Robót z podaniem ilości zintegrowanych (przedmiar) będących elementem rozliczeniowym,
 - 14) Przedsięwzięcie budowlane – kompleksowa realizacja nowej kanalizacji sanitarnej lub całkowita modernizacja/przebudowa z włączeniem do istniejącej kanalizacji wraz z wykonaniem robót towarzyszących, nawierzchni drogowych, usunięciem kolizji i uruchomieniem,
 - 15) Przetargowa dokumentacja projektowa - część dokumentacji projektowej, która wskazuje lokalizację, charakterystykę i wymiary obiektu będącego przedmiotem robót,
 - 16) Teren budowy - teren udostępniony przez Zamawiającego dla wykonania na nim robót oraz inne miejsca wymienione w kontrakcie jako tworzące część terenu budowy,
 - 17) Zadanie budowlane – część przedsięwzięcia budowlanego stanowiąca odrębną całość konstrukcyjną lub technologiczną, zdolną do samodzielnego spełnienia przewidywanych funkcji techniczno – użytkowych, Zadanie może polegać na wykonaniu robót związanych z budowa i utrzymaniem kanalizacji sanitarnej lub jej elementu,
 - 18) **Oprawa oświetleniowa** - urządzenie służące do rozdziału, filtracji i przekształcania strumienia świetlnego wysyłanego przez źródło światła zawierające wszystkie niezbędne detale do przymocowania i połączenia z instalacją elektryczną
 - 19) **Kabel** - przewód wielożyłowy izolowany, przystosowany do przewodzenia prądu elektrycznego, mogący pracować pod i nad ziemią

1.5. Ogólne wymagania dotyczące Robót

Wykonawca Robót jest odpowiedzialny za jakość ich wykonania oraz za ich zgodność z Dokumentacją Projektową, Specyfikacją Techniczną, przepisami obowiązującymi w Polsce, Polskimi Normami (PN), Branżowymi Normami (BN) i Poleceniami Inżyniera. Wykonawca na polecenie Inżyniera Kontraktu jest zobowiązany do zwolnienia od wykonania Robót zatrudnionego przez siebie Podwykonawcę (mimo wcześniejszej akceptacji), jeśli ten wykonał Roboty w sposób nie zapewniający ich właściwej (określonej normami i Dokumentacją Projektową) jakości. Termin i procedurę zwolnienia określi Inżynier Kontraktu.

1.5.1. Przekazanie placu budowy

Zamawiający w terminie określonym w Warunkach Kontraktu przekaże Wykonawcy Teren Budowy, Dziennik Budowy, pozwolenie na budowę oraz dwa egzemplarze Dokumentacji Projektowej i dwa komplety ST.

1.5.2. Dokumentacja Projektowa

1. Dokumentacja Projektowa załączona do Dokumentów Przetargowych

Wykonawca otrzyma od Inżyniera po przyznaniu Kontraktu 2 egzemplarze Dokumentacji Projektowej na Roboty objęte Kontraktem:

2. Dokumentacja Projektowa do opracowania przez Wykonawcę

(a) Projekt techniczny (wykonawczy) zawierający:

- uzupełniające rysunki, opisy, obliczenia,
- projekt organizacji i zabezpieczenia Robót w okresie trwania budowy,
- projekt organizacji ruchu w trakcie trwania Robót,
- projekt prowadzenia prac odwodnieniowych,
- projekty likwidacji kolizji sieci zewnętrznych wszystkich branż (ciepłociągi, gazociągi, elektroenergetyka, telekomunikacja TP S.A., telekomunikacja Tele-Ton, telekomunikacja TP Zachód, itp.),
- projekty związane z etapowaniem lub fazowaniem robót,
- projekty rozruchu : urządzeń, instalacji i obiektów,
- instrukcje obsługi i eksploatacji : obiektów, instalacji i urządzeń związanych z obiektem oraz instrukcję postępowania na wypadek powstania pożaru, klęski żywiołowej lub innego miejscowego zagrożenia,
- plan bezpieczeństwa i ochrony zdrowia,
- operat określający potrzeby i zasady wycinki drzew i krzewów lub wylesienia terenu Robót.

Projekt techniczny (wykonawczy) powinien być opracowany w oparciu o przepisy obowiązujące w Polsce, Polskie Normy oraz posiadać niezbędne uzgodnienia i pozwolenia urzędowe. Wykonawca sporządzi Projekt techniczny (wykonawczy) w 6 egzemplarzach i przedłoży Inżynierowi do zatwierdzenia

Koszt opracowania Projektu technicznego (wykonawczego) należy uwzględnić w cenie wykonania przedsięwzięcia budowlanego.

(b) Dokumentacja powykonawcza

Wykonawca sporządzi dokumentację powykonawczą dla zrealizowanych Robót zgodnie z obowiązującymi przepisami. Dokumentacja powykonawcza wszystkich Robót obejmuje między innymi:

- inwentaryzacja geodezyjna powykonawcza wszystkich Robót, opracowana na aktualnym planie sytuacyjno – wysokościowym, pokolorowanym, z wyliczeniem ilości wszystkich Robót wykonanych w ramach Kontraktu,
- pozwolenia na budowę wraz z załączoną Dokumentacją Projektową (dotyczy wszystkich Robót),
- warunki zabudowy i zagospodarowania terenu, wszelkie inne pozwolenia urzędowe związane z realizacją Robót,
- dziennik budowy,
- protokoły odbiorów częściowych i końcowych – protokoły z prób rozruchowych,
- protokoły pomiarowe i świadectwa kontroli jakości,
- rysunki i opisy uwiarygodnione przez projektanta, kierownika budowy i inspektora nadzoru – operaty geodezyjne i książka obmiarów,
- geodezyjne pomiary powykonawcze,
- dziennik montażu,
- aprobaty techniczne (deklaracje zgodności) + certyfikaty na znak bezpieczeństwa „B” dla materiałów i urządzeń,
- instrukcje obsługi urządzeń (DTR),
- oświadczenie kierownika budowy o zgodności wykonania obiektu z projektem, WZZT, przepisami i obowiązującymi Polskimi Normami (na podstawie oświadczeń kierowników robót branżowych),
- oświadczenie kierownika budowy o doprowadzenie do należytego stanu i porządku teren – a także, w razie korzystania, ulicy, sąsiedniej działki lub lokalu,
- karty gwarancyjne urządzeń technicznych i elementów budowlanych (z warunkami gwarancji),
- karty katalogowe urządzeń,
- kontrakt zawarty z Generalnym Wykonawcą oraz inne kontrakty wykonawcze zawierane przez Inwestora,
- oferty na zawarcie umów na konserwację urządzeń,
- ekspertyzy,
- powiadomienia odpowiednich instytucji wynikające z Prawa Budowlanego.
- Pozwolenie na użytkowanie uzyskane w imieniu Zamawiającego.

Koszt tej dokumentacji należy uwzględnić w cenie wykonania przedsięwzięcia budowlanego.

3. Dokumentacja geologiczna

Ogólne warunki hydrogeologiczne panujące w miejscu budowy zawarte są w opisie technicznym.

Wykonawca na etapie składania oferty zapozna się z posiadaną przez Inwestora dokumentacją hydrogeologiczną.

1.5.3. Ogólne rozwiązania i wymagania techniczne zawarte w ST i Dokumentacji Projektowej przekazanej wykonawcy po wygraniu przetargu

Wymagania i rozwiązania techniczne zawarte w niniejszej ST oraz rozwiązania techniczne zastosowane w Dokumentacji Projektowej przekazanej wykonawcy po wygraniu przetargu należy rozumieć i rozpatrywać w następujący sposób:

1) Materiały i urządzenia:

- zastosowane materiały i urządzenia winny spełniać wymogi techniczne zawarte w niniejszej ST oraz w Dokumentacji Projektowej. W przypadku rozbieżności pomiędzy ST i Dokumentacją Projektową, w pierwszej kolejności należy stosować wymogi ST, w drugiej kolejności, tam gdzie ST tego nie rozstrzyga, należy stosować wymogi zawarte w Dokumentacji Projektowej,
- przywołane w Dokumentacji projektowej materiały i urządzenia, ich typy, nazwy własne, producenci należy rozumieć i rozpatrywać w taki sposób, że zastosowane przez Wykonawcę, na etapie realizacji, materiały i urządzenia będą posiadały parametry techniczne i walory użytkowe nie gorsze od przywołanych w Dokumentacji Projektowej oraz będą spełniały wymogi ST.

2) Rozwiązania techniczne:

- rozwiązania techniczne zawarte w Dokumentacji Projektowej i opisane w ST należy rozumieć i rozpatrywać w następujący sposób: pierwszeństwo posiadają rozwiązania techniczne opisane w ST, w przypadku odmiennych rozwiązań zawartych w ST i Dokumentacji Projektowej należy zastosować w pierwszej kolejności rozwiązania opisane w ST. W przypadkach, w których ST nie rozstrzyga rozwiązania technicznego, należy zastosować rozwiązania techniczne zawarte w Dokumentacji Projektowej.
- Wykonawca może w Projekcie technicznym (wykonawczym) przedstawić własne rozwiązania techniczne i zastosować je w czasie realizacji po uprzednim uzyskaniu aprobaty przez Inżyniera.

1.5.4. Zgodność Robót z Dokumentacją Projektową i Specyfikacją Techniczną

1. Wszystkie wykonane Roboty i dostarczone Materiały będą zgodne z Dokumentacją Projektową, wymaganiami materiałowymi, określonymi w Dokumentacji Przetargowej oraz w Specyfikacji Technicznej.
2. Dane określone w Dokumentacji Projektowej i w ST będą uważane za wartości docelowe, od których dopuszczalne są odchylenia w ramach określonego przedziału tolerancji. Cechy Materiałów i elementów Robót powinny być jednorodne i wykazywać bliską zgodność z określonymi wymaganiami albo z wartościami średnimi dopuszczonego przedziału tolerancji dla danych Materiałów / Robót.
3. W przypadku, gdy Roboty lub Materiały nie będą w pełni zgodne z Dokumentacją Projektową lub Specyfikacją Techniczną i będzie to miało wpływ na niezadowalającą jakość wykonanych robót, to takie Materiały będą niezwłocznie zastąpione innymi, a Roboty te rozebrane i poprawione na koszt Wykonawcy.

1.5.5. Komplementarność Dokumentów Kontraktowych

Dokumentacja Projektowa, Specyfikacje Techniczne i wszystkie inne dokumenty dostarczone Wykonawcy przez Inżyniera są istotnymi elementami Kontraktu i jakiegokolwiek wymaganie zawarte w jednym z tych dokumentów jest tak samo wiążące, jak gdyby występowało ono we wszystkich dokumentach.

1.5.6. Zabezpieczenie Terenu Budowy

1. Wykonawca jest zobowiązany do zabezpieczenia Terenu Budowy w okresie trwania realizacji

Kontraktu, aż do zakończenia i odbioru ostatecznego Robót (Przejęcia Robót).

2. Przed przystąpieniem do Robót Wykonawca przedstawi Inżynierowi do zatwierdzenia uzgodniony z odpowiednimi jednostkami organizacyjnymi, zarządzającymi drogą i ruchem, projekt organizacji ruchu i zabezpieczenia Robót w okresie realizacji Kontraktu. W zależności od potrzeb i postępu Robót projekt organizacji ruchu i zabezpieczenia Robót powinien być aktualizowany przez Wykonawcę na bieżąco. Przed przystąpieniem do Robót w pasie drogowym Wykonawca uzyska zgodę na zajęcie pasa drogowego w jednostce organizacyjnej zarządzającej drogą.
3. Dla zapewnienia bezpieczeństwa publicznego oraz osób zatrudnionych na Terenie Budowy, Wykonawca ma obowiązek wykonać lub dostarczyć, zainstalować tymczasowe urządzenia zabezpieczające takie jak: płoty, zapy, znaki, światła ostrzegawcze, sygnaly itp. a także zapewnić ich obsługę oraz zatrudnić w razie konieczności dozorców. Wykonawca zapewni odpowiednie i stałe – całodobowe warunki widoczności tych zapy i znaków, dla których jest to nieodzowne ze względów bezpieczeństwa. Wszystkie znaki, zapy i inne urządzenia zabezpieczające powinny być akceptowane przez Inżyniera.
4. Koszt zabezpieczenia Terenu Budowy oraz opłaty za zajęcie pasa drogowego (wynikające z decyzji zezwalającej na zajęcie pasa drogowego) są uwzględnione w cenie wykonania przedsięwzięcia budowlanego.

1.5.7. Tablice Informacyjne

Przed przystąpieniem do Robót Wykonawca dostarczy i zainstaluje w miejscach i ilościach uzgodnionych z Inżynierem tablice informacyjne (wykonane zgodnie z prawem budowlanym – 2 tablice żółte i 2 tablice związane z planem bezpieczeństwa i ochrony zdrowia). Treść tablic informacyjnych będzie zatwierdzona przez Inżyniera. Tablice informacyjne będą utrzymywane przez Wykonawcę przez cały okres realizacji Robót w dobrym stanie.

Koszt zainstalowania i utrzymania tablic informacyjnych należy uwzględnić w cenie wykonania przedsięwzięcia budowlanego.

1.5.8. Ochrona środowiska w czasie wykonywania robót

Wykonawca ma obowiązek znać i stosować w czasie prowadzenia Robót wszelkie przepisy dotyczące ochrony środowiska naturalnego.

W okresie trwania budowy i wykańczania Robót Wykonawca będzie :

- a) utrzymywać Teren Budowy i wykopy w stanie bez wody stojącej,
- b) podejmować wszelkie uzasadnione kroki mające na celu stosowanie się do przepisów i norm dotyczących ochrony środowiska na terenie i wokół Terenu Budowy oraz będzie unikać uszkodzeń lub uciążliwości dla osób lub własności społecznej i innych, a wynikających ze skażenia, hałasu, wibracji lub innych przyczyn powstałych w następstwie jego sposobu działania. Stosując się do tych wymagań będzie miał szczególny wzgląd na :
 1. lokalizację baz, warsztatów, magazynów, składowisk, ukopów i dróg dojazdowych,
 2. środki ostrożności i zabezpieczenia przed :
 - i) zanieczyszczeniem zbiorników i cieków wodnych odpadami lub substancjami toksycznymi,

- ii) zanieczyszczeniem powietrza pyłami i gazami,
- iii) możliwością powstania pożaru.

1.5.9. Ochrona przeciwpożarowa

Wykonawca będzie przestrzegać przepisów ochrony przeciwpożarowej. Wykonawca będzie utrzymywać sprawny sprzęt przeciwpożarowy, wymagany przez odpowiednie przepisy, na terenie budowy, baz produkcyjnych, w pomieszczeniach biurowych, mieszkalnych i magazynowych oraz w maszynach i pojazdach. Materiały łatwopalne będą składowane w sposób zgodny z odpowiednimi przepisami i zabezpieczone przed dostępem osób trzecich. Wykonawca będzie odpowiedzialny za wszelkie straty spowodowane pożarem wywołanym jako rezultat realizacji Robót albo przez personel Wykonawcy.

1.5.10. Materiały szkodliwe dla otoczenia

Materiały, które w sposób trwały są szkodliwe dla otoczenia, nie będą dopuszczone do użycia. Nie dopuszcza się użycia materiałów wywołujących szkodliwe promieniowanie o stężeniu większym od dopuszczalnego, określonego odpowiednimi przepisami.

Wszelkie materiały odpadowe użyte do Robót będą miały świadectwa dopuszczenia, wydane przez uprawnioną jednostkę, jednoznacznie określające brak szkodliwego oddziaływania tych materiałów na środowisko. Materiały, które są szkodliwe dla otoczenia tylko w czasie Robót, a po zakończeniu Robót ich szkodliwość zanika (np. materiały pylaste) mogą być użyte pod warunkiem przestrzegania wymagań technologicznych w budowaniu. Jeżeli wymagają tego odpowiednie przepisy Wykonawca powinien otrzymać zgodę na użycie tych materiałów od właściwych organów administracji państwowej lub samorządowej.

1.5.11. Ochrona własności publicznej i prywatnej

Wykonawca odpowiada za ochronę instalacji na powierzchni ziemi i za urządzenia podziemne, takie jak rurociągi, kable itp., oraz uzyska od odpowiednich władz będących właścicielami tych urządzeń potwierdzenie informacji dostarczonych mu przez Zamawiającego w ramach planu ich lokalizacji. Wykonawca zapewni właściwe oznaczenie i zabezpieczenie przed uszkodzeniem tych instalacji i urządzeń w czasie trwania budowy. Wykonawca zobowiązany jest umieścić w swoim harmonogramie rezerwę czasową dla wszelkiego rodzaju Robót, które mają być wykonane w zakresie przełożenia instalacji i urządzeń podziemnych na Terenie Budowy i powiadomić Inżyniera i władze lokalne oraz instytucje obsługujące urządzenia podziemne o zamiarze rozpoczęcia Robót. Wykonawca spowoduje przeprowadzenie przez te instytucje wszystkich niezbędnych adaptacji i innych koniecznych robót w obrębie Placu Budowy w możliwie najkrótszym czasie, nie dłuższym jednak niż w czasie przewidzianym harmonogramem tych robót. Wykonawca będzie współpracował i ułatwi przeprowadzenie wymienionych Robót.

Przed przystąpieniem do Robót Wykonawca uzyska oświadczenie wszystkich potencjalnych właścicieli infrastruktury podziemnej i nadziemnej (wszelkiego rodzaju sieci i przyłączy) o naniesieniu jej na mapie geodezyjnej stanowiącej podstawę do projektowania oraz podejmie wszelkie niezbędne kroki, mające na celu zabezpieczenie jej przed uszkodzeniem w czasie realizacji Robót.

O fakcie przypadkowego uszkodzenia tych instalacji Wykonawca bezzwłocznie powiadomi Inżyniera i zainteresowane władze oraz będzie z nimi współpracował dostarczając wszelkiej pomocy potrzebnej przy dokonywaniu napraw. Wykonawca będzie odpowiadać za wszelkie spowodowane przez jego działania uszkodzenia instalacji na powierzchni ziemi i urządzeń podziemnych wykazanych w dokumentach dostarczonych mu przez Zamawiającego. Wykonawca zapewni w trakcie realizacji Robót dostęp i dojazd na posesje oraz uzgodni z użytkownikiem nieruchomości sposób jego wykonania.

Koszt tych czynności należy uwzględnić w cenie wykonania przedsięwzięcia budowlanego.

1.5.12. Ograniczenie obciążeń osi pojazdów

Wykonawca stosować się będzie do ustawowych ograniczeń obciążenia na oś przy transporcie materiałów. Uzyska on wszelkie niezbędne zezwolenia od władz co do przewozu nietypowych wagowo ładunków i w sposób ciągły będzie o każdym takim przewozie powiadamiał Inżyniera. Pojazdy i ładunki powodujące nadmierne obciążenie osiowe nie będą dopuszczone na świeżo ukończony fragment budowy w obrębie Terenu Budowy i Wykonawca będzie odpowiadał za naprawę wszelkich Robót w ten sposób uszkodzonych, zgodnie z poleceniem Inżyniera.

1.5.13. Bezpieczeństwo i higiena pracy

Podczas realizacji Robót Wykonawca będzie przestrzegać przepisów dotyczących bezpieczeństwa i higieny pracy. W szczególności Wykonawca ma obowiązek zadbać, aby personel nie wykonywał pracy w warunkach niebezpiecznych, szkodliwych dla zdrowia oraz nie spełniających odpowiednich wymagań sanitarnych. Wykonawca zapewni i będzie utrzymywał wszelkie urządzenia zabezpieczające, socjalne oraz sprzęt i odpowiednią odzież dla ochrony życia i zdrowia osób zatrudnionych na budowie oraz dla zapewnienia bezpieczeństwa publicznego. Wykonawca opracuje plan bezpieczeństwa i ochrony zdrowia.

Uznaje się, że wszelkie koszty związane z wypełnieniem wymagań określonych powyżej nie podlegają odrębnej zapłacie i są uwzględnione w cenie kontraktowej.

1.5.14. Ochrona i utrzymanie Robót

Wykonawca będzie odpowiedzialny za ochronę Robót i za wszelkie materiały i urządzenia używane do Robót od daty Rozpoczęcia Robót do daty wydania potwierdzenia Zakończenia przez Inżyniera.

Wykonawca będzie utrzymywać Roboty do czasu końcowego odbioru. Utrzymanie powinno być prowadzone w taki sposób, aby obiekty lub ich elementy były w zadowalającym stanie przez cały czas, do momentu odbioru końcowego.

Jeśli Wykonawca w jakimkolwiek czasie zaniedba utrzymanie, to na polecenie Inżyniera powinien rozpocząć Roboty utrzymaniowe nie później niż w 24 godziny po otrzymaniu tego polecenia.

1.5.15. Stosowanie się do prawa i innych przepisów

Wykonawca zobowiązany jest znać wszystkie przepisy wydane przez władze centralne i miejscowe oraz inne przepisy i wytyczne, które są w jakikolwiek sposób związane z Robotami i będzie w pełni odpowiedzialny za przestrzeganie tych praw, przepisów i wytycznych podczas prowadzenia Robót. Wykonawca będzie przestrzegać praw patentowych i będzie w pełni odpowiedzialny za wypełnienie wszelkich wymagań prawnych odnośnie wykorzystania opatentowanych urządzeń lub metod i w sposób ciągły będzie informować Inżyniera o swoich działaniach, przedstawiając kopie zezwoleń i inne odnośne dokumenty.

1.5.16. Równoważność norm i przepisów prawnych

Gdziekolwiek w kontrakcie powoływane są konkretne normy lub zbiory przepisów, które spełniać mają materiały, wytwórnie i inne zapasy będące przedmiotem dostaw, oraz Roboty do wykonania i zbadania, stosować się będą obowiązujące przepisy najnowszego wydania lub wydania poprawione odnośnie norm i zbiorów przepisów, chyba że w Kontrakcie stwierdza się wyraźnie co innego. Tam gdzie te normy i zbiory przepisów mają charakter ogólnokrajowy, lub odnoszą się do konkretnego regionu, zostaną przyjęte inne obowiązujące normy, które zapewniają wykonanie na zasadniczo równym lub większym poziomie niż wymagany przez wcześniej wyszczególnione normy i zbiory przepisów pod warunkiem ich uprzedniego

sprawdzenia i zatwierdzenia na piśmie przez Inżyniera. Różnice pomiędzy wyszczególnionymi normami a ich proponowanymi zamiennikami, muszą być dokładnie odnotowane na piśmie przez Wykonawcę i przedłożone Inżynierowi co najmniej na 28 dni przed datą oczekiwanego przez Wykonawcę zatwierdzenia ich przez Inżyniera. W przypadku gdy Inżynier stwierdzi, że zaproponowane zamienniki nie zapewniają wykonania na zasadniczo równym poziomie, Wykonawca stosuje się do norm wyszczególnionych we wcześniej wspomnianych dokumentach.

2. MATERIAŁY

2.1. Źródła uzyskania materiałów

Co najmniej na trzy tygodnie przed zaplanowanym wykorzystaniem jakichkolwiek materiałów przeznaczonych do Robót, Wykonawca przedstawi szczegółowe informacje dotyczące proponowanego źródła wytwarzania, zamawiania lub wydobywania tych materiałów i odpowiednie świadectwa badań laboratoryjnych oraz próbki do zatwierdzenia przez Inżyniera. Zatwierdzenie partii (część) materiałów z danego źródła nie oznacza automatycznie, że wszelkie materiały z danego źródła uzyskają zatwierdzenie.

Wykonawca zobowiązany jest do prowadzenia badań w celu udokumentowania, że materiały uzyskane z dopuszczonego źródła w sposób ciągły spełniają wymagania Specyfikacji Technicznych w czasie postępu Robót.

Wszystkie Materiały stosowane przez Wykonawcę przy wykonywaniu Robót winny :

- być nowe i nieużywane,
- odpowiadać wymaganiom określonym w kontrakcie oraz normom i przepisom wymienionym w niniejszych Specyfikacjach Technicznych i w Dokumentacji Projektowej (Projekcie Budowlanym i Projekcie Technicznym (Wykonawczym) oraz innym nie wymienionym , ale obowiązującym normom i przepisom,
- mieć wymagane przepisami świadectwa dopuszczenia oraz dokumenty wynikające z Prawa Budowlanego.

2.2. Pozyskanie materiałów miejscowych

Wykonawca odpowiada za uzyskanie pozwoleń od właścicieli i odnośnych władz na pozyskanie materiałów z jakichkolwiek źródeł miejscowych włączając w to źródła wskazane przez Zamawiającego i jest zobowiązany dostarczyć Inżynierowi wymagane dokumenty przed rozpoczęciem eksploatacji źródła. Wykonawca przedstawi dokumentację zawierającą raporty z badań terenowych i laboratoryjnych oraz proponowaną przez siebie metodę wydobywania i selekcji do zatwierdzenia Inżynierowi. Wykonawca ponosi odpowiedzialność za spełnienie wymagań ilościowych i jakościowych materiałów z jakiegokolwiek źródła.

Wykonawca poniesie wszystkie koszty a w tym : opłaty, wynagrodzenia i jakiegokolwiek inne koszty związane z dostarczeniem materiałów do Robót.

Humus i nakład czasowo zdjęte z terenu wykopów, ukopów i miejsc pozyskania piasku i żwiru będą formowane w hałdy i wykorzystane przy zasypce i rekultywacji terenu po ukończeniu Robót po uzgodnieniu z odpowiednim urzędem publicznym.

Wszystkie odpowiednie materiały pozyskane z wykopów na Terenie Budowy lub z innych miejsc wskazanych w Kontrakcie będą wykorzystane do Robót lub odwiezione na odkład w miejsce pozyskane staraniem i na koszt Wykonawcy.

Koszt wywozu gruntu i humusu, złożenia, rozplantowania i uiszczenia ewentualnie jakiegokolwiek opłat uwzględniony jest w cenie wykonania przedsięwzięcia budowlanego.

Z wyjątkiem uzyskania na to pisemnej zgody Inżyniera, Wykonawca nie będzie prowadzić żadnych wykopów w obrębie Terenu Budowy poza tymi, które zostały wyszczególnione w Kontrakcie. Eksploatacja źródeł materiałów będzie zgodna z wszelkimi regulacjami prawnymi obowiązującymi na danym obszarze.

2.3. Inspekcja wytwórni materiałów

Wytwornie materiałów mogą być okresowo kontrolowane przez Inżyniera w celu sprawdzenia zgodności stosowanych metod produkcyjnych z wymaganiami. Próbkę materiałów mogą być pobierane w celu sprawdzenia ich właściwości. Wynik kontroli będzie podstawą akceptacji określonej partii materiałów pod względem jakości.

W przypadku, gdy Inżynier będzie przeprowadzał inspekcję wytwórni, będą zachowane następujące warunki :

- a) Inżynier będzie miał zapewnioną współpracę i pomoc Wykonawcy oraz producenta materiałów w czasie przeprowadzania inspekcji,
- b) Inżynier będzie miał wolny dostęp, w dowolnym czasie, do tych części wytwórni, gdzie odbywa się produkcja materiałów przeznaczonych do realizacji Kontraktu.

2.4. Materiały nie odpowiadające wymaganiom

Materiały nie odpowiadające wymaganiom zostaną przez Wykonawcę wywiezione z Terenu Budowy na jego koszt, bądź złożone w miejscu wskazanym przez Inżyniera. Jeśli Inżynier zezwoli Wykonawcy na użycie tych materiałów do innych robót, niż te dla których zostały zakupione to koszt tych materiałów zostanie przewartościowany przez Inżyniera. Każdy rodzaj Robót, w którym znajdują się nie zbadane i nie zaakceptowane Materiały, Wykonawca wykonuje na własne ryzyko, licząc się z jego odrzuceniem i niezapłaceniem.

2.5. Przechowywanie i składowanie materiałów

Wykonawca, zapewni aby tymczasowo składowane materiały, do czasu gdy będą one potrzebne do Robót, były zabezpieczone przed zanieczyszczeniem, zachowały swą jakość i właściwości do Robót i były dostępne do kontroli przez Inżyniera. Miejsca czasowego składowania będą zlokalizowane w obrębie Terenu Budowy, w miejscach uzgodnionych z Inżynierem lub poza Terenem Budowy w miejscach zorganizowanych przez Wykonawcę i przez niego opłaconych.

2.6. Wariantowe stosowanie materiałów

Jeżeli Dokumentacja Projektowa lub ST przewidują możliwość wariantowego zastosowania rodzaju materiału w wykonywanych Robotach, Wykonawca powiadomi Inżyniera o swoim zamiarze co najmniej 3 tygodnie przed użyciem materiału, albo w okresie dłuższym, jeśli będzie to wymagane dla badań prowadzonych przez Inżyniera. Wybrany i zaakceptowany rodzaj materiału nie może być później zmieniany bez zgody Inżyniera.

3. SPRZĘT

Wykonawca jest zobowiązany do używania takiego sprzętu, który nie spowoduje niekorzystnego wpływu na jakość wykonywanych Robót. Sprzęt używany do Robót powinien być zgodny z ofertą Wykonawcy i powinien odpowiadać pod względem typów i ilości wskazaniom zawartych w ST, PZJ lub projekcie organizacji Robót, zaakceptowanym przez Inżyniera; w przypadku braku ustaleń w takich dokumentach sprzęt powinien być uzgodniony i zaakceptowany przez Inżyniera.

Liczba i wydajność sprzętu będzie gwarantować przeprowadzenie Robót, zgodnie z zasadami określonymi w Dokumentacji Projektowej, ST i wskazaniach Inżyniera w terminie przewidzianym Kontraktem. Sprzęt będący własnością Wykonawcy lub wynajęty do wykonania Robót ma być utrzymywany w dobrym stanie i gotowości do pracy. Będzie on zgodny z normami ochrony środowiska i przepisami dotyczącymi jego użytkowania. Wykonawca dostarczy Inżynierowi kopie dokumentów potwierdzających dopuszczenie sprzętu

do użytkowania, tam gdzie jest to wymagane przepisami. Jeżeli Dokumentacja Projektowa lub ST przewidują możliwość wariantowego użycia sprzętu przy wykonywanych Robotach, Wykonawca powiadomi Inżyniera o swoim zamiarze wyboru i uzyska jego akceptację przed użyciem sprzętu. Wybrany sprzęt, po akceptacji Inżyniera, nie może być później zmieniany bez jego zgody. Jakikolwiek sprzęt, maszyny, urządzenia i narzędzia nie gwarantujące zachowania warunków Kontraktu, zostaną przez Inżyniera zdyskwalifikowane i nie dopuszczone do Robót.

4. TRANSPORT

Wykonawca jest zobowiązany do stosowania jedynie takich środków transportu, które nie wpłyną niekorzystnie na jakość wykonywanych Robót i właściwości przewożonych materiałów. Liczba środków transportu będzie zapewniać prowadzenie Robót zgodnie z zasadami określonymi w Dokumentacji Projektowej, ST i wskazaniach Inżyniera, w terminie przewidzianym Kontraktem.

Przy ruchu na drogach publicznych pojazdy będą spełniać wymagania dotyczące przepisów ruchu drogowego w odniesieniu do dopuszczalnych obciążeń na osie i innych parametrów technicznych. Środki transportu nie odpowiadające warunkom Kontraktu, na polecenie Inżyniera będą usunięte z placu budowy. Wykonawca będzie usuwać na bieżąco, na własny koszt, wszelkie zanieczyszczenia spowodowane jego pojazdami na drogach publicznych oraz dojazdach do Terenu Budowy.

5. WYKONANIE ROBÓT

5.1. Ogólne zasady wykonywania robót

Wykonawca jest odpowiedzialny za prowadzenie Robót zgodnie z Kontraktem oraz za jakość zastosowanych materiałów i wykonywanych Robót, za ich zgodność z Dokumentacją Projektową, wymaganiami ST, PZJ, projektu organizacji Robót oraz poleceniami Inżyniera. Wykonawca ponosi odpowiedzialność za dokładne wytyczenie w planie i wyznaczenie wysokości wszystkich obiektów i elementów Robót w tym osi głównych i reperów zgodnie z wymiarami i rzędnymi określonymi w Dokumentacji Projektowej lub przekazanymi na piśmie przez Inżyniera. Następstwa jakiegokolwiek błędu spowodowanego przez Wykonawcę w wytyczeniu i wyznaczeniu Robót zostaną, jeśli wymagać tego będzie Inżynier, poprawione przez Wykonawcę na własny koszt.

Sprawdzenie wytyczenia obiektów i elementów Robót lub wyznaczenia wysokości przez Inżyniera nie zwalnia Wykonawcy od odpowiedzialności za ich dokładność. Wykonawca pomierzy rzędne terenu w miejscach posadowienia studni rewizyjnych celem uzyskania właściwych rzędnych osadzenia wążów studni.

Decyzje Inżyniera dotyczące akceptacji lub odrzucenia materiałów i elementów Robót będą oparte na wymaganiach sformułowanych w Kontrakcie, Dokumentacji Projektowej i w ST, a także w normach i wytycznych. Przy podejmowaniu decyzji Inżynier uwzględni wyniki badań materiałów i Robót, rozrzuty normalnie występujące przy produkcji i przy badaniach materiałów, doświadczenia z przeszłości, wyniki badań naukowych oraz inne czynniki wpływające na rozważaną kwestię. Polecenia Inżyniera będą wykonywane nie później niż w czasie przez niego wyznaczonym, po ich otrzymaniu przez Wykonawcę, pod groźbą zatrzymania Robót. Skutki finansowe z tego tytułu ponosi Wykonawca.

6. KONTROLA JAKOŚCI ROBÓT

6.1. Program zapewnienia jakości (PZJ)

Do obowiązków Wykonawcy należy opracowanie i przedstawienie do aprobaty Inżyniera programu zapewnienia jakości (PZJ), w którym przedstawi on zamierzony sposób wykonywania Robót, możliwości techniczne, kadrowe i organizacyjne gwarantujące wykonanie Robót zgodnie z Dokumentacją Projektową, ST oraz poleceniami i ustaleniami przekazanymi przez Inżyniera.

Program zapewnienia jakości będzie zawierać :

- a) część ogólna opisującą :
 - organizację wykonania Robót, w tym terminy i sposób prowadzenia Robót,
 - organizację ruchu na budowie wraz z oznakowaniem Robót,
 - bhp,
 - wykaz zespołów roboczych, ich kwalifikacje i przygotowanie praktyczne,
 - wykaz osób odpowiedzialnych za jakość i terminowość wykonania poszczególnych elementów Robót,
 - system (sposób i procedurę) proponowanej kontroli i sterowania jakością wykonywanych Robót,
 - wyposażenie w sprzęt i urządzenia do pomiarów i kontroli (opis laboratorium własnego lub laboratorium, któremu Wykonawca zamierza zlecić prowadzenie badań),
 - sposób oraz formę gromadzenia wyników badań laboratoryjnych, zapis pomiarów, nastaw mechanizmów sterujących, a także wyciąganych wniosków i zastosowanych korekt w procesie technologicznym, proponowany sposób i formę przekazywania tych informacji Inżynierowi;
- b) część szczegółową opisującą dla każdego asortymentu Robót :
 - wykaz maszyn i urządzeń stosowanych na budowie z ich parametrami technicznymi oraz wyposażeniem w mechanizmy do sterowania i urządzenia pomiarowo – kontrolne,
 - rodzaje i ilości środków transportu oraz urządzeń do magazynowania i załadunku materiałów,
 - sposób zabezpieczenia i ochrony ładunków przed utratą ich właściwości w czasie transportu,
 - sposób i procedurę pomiarów i badań (rodzaj i częstotliwość, pobieranie próbek, legalizacja i sprawdzanie urządzeń, itp.) prowadzonych podczas dostaw materiałów, wytwarzania mieszanek i wykonywania poszczególnych elementów Robót,
 - sposób postępowania z materiałami i Robotami nie odpowiadającymi wymaganiom.

6.2. Zasady kontroli jakości Robót

Celem kontroli Robót będzie takie sterowanie ich przygotowaniem i wykonaniem, aby osiągnąć założoną jakość Robót. Wykonawca jest odpowiedzialny za pełną kontrolę Robót i jakość materiałów. Wykonawca zapewni odpowiedni system kontroli, włączając personel, laboratorium, sprzęt, zaopatrzenie i wszystkie urządzenia niezbędne do pobierania próbek i badań materiałów oraz Robót. Przed zatwierdzeniem systemu kontroli Inżynier może zażądać od Wykonawcy przeprowadzenia badań w celu zademonstrowania, że poziom ich wykonania jest zadowalający. Wykonawca będzie przeprowadzać pomiary i badania materiałów oraz Robót z częstotliwością zapewniającą stwierdzenie, że Roboty wykonano zgodnie z wymaganiami zawartymi w Dokumentacji Projektowej i ST. Minimalne wymagania co do zakresu badań i ich częstotliwości są określone w ST, normach i wytycznych. W przypadku, gdy nie zostały one tam określone, Inżynier ustali jaki zakres kontroli jest konieczny, aby zapewnić wykonanie Robót zgodnie z Kontraktem.

Wykonawca dostarczy Inżynierowi świadectwa, że wszystkie stosowane urządzenia i sprzęt badawczy posiadają ważną legalizację, zostały prawidłowo wykalibrowane i odpowiadają wymaganiom norm określających procedury badań. Inżynier będzie mieć nieograniczony dostęp do pomieszczeń laboratoryjnych, w celu ich inspekcji. Inżynier będzie przekazywać Wykonawcy pisemne informacje o jakichkolwiek niedociągnięciach dotyczących urządzeń laboratoryjnych, sprzętu, zaopatrzenia laboratorium, pracy personelu lub metod badawczych. Jeżeli niedociągnięcia te będą tak poważne, że mogą wpłynąć ujemnie na wyniki badań, Inżynier natychmiast wstrzyma użycie do Robót badanych materiałów i dopuści je do użycia wtedy, gdy niedociągnięcia w pracy laboratorium Wykonawcy zostaną usunięte i stwierdzona

zostanie odpowiednia jakość tych materiałów.

Wszystkie koszty związane z organizowaniem i prowadzeniem badań materiałów ponosi Wykonawca.

6.3. Pobieranie próbek

Próbki pobierane będą losowo. Zaleca się stosowanie statystycznych metod pobierania próbek, opartych na zasadzie, że wszystkie jednostkowe elementy produkcji mogą być z jednakowym prawdopodobieństwem wytypowane do badań. Inżynier będzie mieć zapewnioną możliwość udziału w pobieraniu próbek. Na zlecenie Inżyniera, Wykonawca będzie przeprowadzać dodatkowe badania tych materiałów, które budzą wątpliwości co do jakości, o ile kwestionowane materiały nie zostaną przez Wykonawcę usunięte lub ulepszone z własnej woli. Koszt tych dodatkowych badań pokrywa Wykonawca tylko w przypadku stwierdzenia usterek ; w przeciwnym przypadku koszty te pokrywa Zamawiający. Pojemniki do pobierania próbek będą dostarczone przez Wykonawcę i zatwierdzone przez Inżyniera. Próbki dostarczone przez Wykonawcę do badań wykonywanych przez Inżyniera będą odpowiednio opisane i oznakowane, w sposób zaakceptowany przez Inżyniera.

6.4. Badania i pomiary

Wszystkie badania i pomiary będą przeprowadzone zgodnie z wymaganiami norm. W przypadku gdy normy nie obejmują jakiegokolwiek badania wymaganego w ST, stosować można wytyczne krajowe, albo inne procedury, zaakceptowane przez Inżyniera. Przed przystąpieniem do pomiarów lub badań, Wykonawca powiadomi Inżyniera o rodzaju, miejscu i terminie pomiaru lub badania. Po wykonaniu pomiaru lub badania, Wykonawca przedstawi na piśmie ich wyniki do akceptacji Inżyniera.

6.5. Raporty z badań

Wykonawca będzie przekazywać Inżynierowi kopie raportów z wynikami badań jak najszybciej, nie później jednak niż w terminie określonym w programie zapewnienia jakości.

Wyniki badań (kopie) będą przekazywane Inżynierowi na formularzach według dostarczonego przez niego wzoru lub innych, przez niego zaakceptowanych.

6.6. Badania prowadzone przez Inżyniera

Dla celów kontroli jakości i zatwierdzenia, Inżynier uprawniony jest do dokonywania kontroli, pobierania próbek i badania materiałów u źródła ich wytwarzania, i zapewniona mu będzie wszelka potrzebna do tego pomoc ze strony Wykonawcy i producenta materiałów.

Inżynier, po uprzedniej weryfikacji systemu kontroli Robót prowadzonego przez Wykonawcę, będzie oceniać zgodność materiałów i Robót z wymaganiami ST na podstawie wyników badań dostarczonych przez Wykonawcę.

Inżynier może pobierać próbki materiałów i prowadzić badania niezależnie od Wykonawcy, na swój koszt. Jeżeli wyniki tych badań wykażą, że raporty Wykonawcy są niewiarygodne, to Inżynier poleci Wykonawcy lub zleci niezależnemu laboratorium przeprowadzenie powtórnych lub dodatkowych badań, albo oprze się wyłącznie na własnych badaniach przy ocenie zgodności materiałów i Robót z Dokumentacją Projektową i ST.

W takim przypadku całkowite koszty powtórnych lub dodatkowych badań i pobieranie próbek poniesione zostaną przez Wykonawcę.

6.7. Atesty jakości materiałów i urządzeń

Przed wykonaniem badań jakości materiałów przez Wykonawcę, Inżynier może dopuścić do użycia materiały posiadające atest producenta stwierdzający ich pełną zgodność z warunkami podanymi w ST, każda partia dostarczona do Robót będzie posiadać atest określający w sposób jednoznaczny jej cechy. Produkty przemysłowe będą posiadać atesty wydane przez producenta, poparte w razie potrzeby wynikami wykonanych przez niego badań. Kopie wyników tych badań będą dostarczone przez Wykonawcę Inżynierowi. Materiały na które nie ustanowiono Polskiej Normy posiadać będą Aprobaty Techniczne wydane przez Instytut Techniki Budowlanej. Materiały posiadające atesty, aprobaty techniczne a urządzenia – ważne legalizacje mogą być badane w dowolnym czasie. Jeżeli zostanie stwierdzona niezgodność ich właściwości z ST to takie materiały i / lub urządzenia zostaną odrzucone.

6.8. Dokumenty budowy

(1) Dziennik budowy

Dziennik Budowy jest wymaganym dokumentem prawnym obowiązującym Zamawiającego i Wykonawcę w okresie od przekazania Wykonawcy Terenu Budowy do uzyskania pozwolenia na użytkowanie. Odpowiedzialność za prowadzenie Dziennika Budowy zgodnie z obowiązującymi przepisami spoczywa na Wykonawcy. Zapisy w Dzienniku Budowy będą dokonywane na bieżąco i będą dotyczyć przebiegu Robót, stanu bezpieczeństwa ludzi i mienia oraz technicznej i gospodarczej strony budowy. Każdy zapis w Dzienniku Budowy będzie opatrzone datą jego dokonania, podpisem osoby, która dokonała zapisu, z podaniem jej imienia i nazwiska oraz stanowiska służbowego. Zapisy będą czytelne, dokonane trwałą techniką, w porządku chronologicznym, bezpośrednio jeden pod drugim, bez przerw.

Załączone do Dziennika Budowy protokoły i inne dokumenty będą oznaczone kolejnym numerem załącznika i opatrzone datą i podpisem Kierownika Budowy i Inżyniera.

Do Dziennika Budowy należy wpisywać w szczególności :

- datę przekazania Wykonawcy Terenu Budowy,
- datę przekazania przez Zamawiającego Dokumentacji Projektowej,
- uzgodnienie przez Inżyniera programu zapewnienia jakości i harmonogramów Robót,
- terminy rozpoczęcia i zakończenia poszczególnych elementów Robót,
- przebieg Robót, trudności i przeszkody w ich prowadzeniu, okresy i przyczyny przerw w Robotach,
- uwagi i polecenia Inżyniera,
- daty zarządzenia wstrzymania Robót, z podaniem powodu,
- zgłoszenia i daty odbiorów Robót zanikających i ulegających zakryciu, częściowych i ostatecznych odbiorów Robót,
- wyjaśnienia, uwagi i propozycje Wykonawcy,
- stan pogody i temperaturę powietrza w okresie wykonywanych Robót podlegających ograniczeniom lub wymaganiom szczególnym w związku z warunkami klimatycznymi,
- zgodność rzeczywistych warunków geotechnicznych z ich opisem w Dokumentacji Projektowej,
- dane dotyczące czynności geodezyjnych (pomiarowych) dokonywanych przed i w trakcie wykonywania Robót,
- dane dotyczące sposobu wykonywania zabezpieczenia Robót,
- dane dotyczące jakości materiałów, pobierania próbek oraz wyniki przeprowadzonych badań z podaniem, kto je przeprowadzał,
- wyniki prób poszczególnych elementów budowli z podaniem, kto je przeprowadzał,

- inne istotne informacje o przebiegu Robót wynikające z Prawa Budowlanego oraz stosownych Rozporządzeń.

Propozycje, uwagi i wyjaśnienia Wykonawcy, wpisane do Dziennika Budowy będą przedłożone Inżynierowi do ustosunkowania się. Decyzje Inżyniera wpisane do Dziennika Budowy Wykonawca podpisuje z zaznaczeniem ich przyjęcia lub zajęciem stanowiska.

Wpis projektanta do Dziennika Budowy obliguje Inżyniera do ustosunkowania się. Projektant nie jest jednak stroną Kontraktu i nie ma uprawnień do wydawania poleceń Wykonawcy Robót.

(2) Księga Obmiaru

Księga Obmiaru stanowi dokument pozwalający na rozliczenie faktycznego postępu każdego z elementów Robót. Obmiary wykonanych Robót przeprowadza się w sposób ciągły w jednostkach przyjętych w Przedmiarze Robót i wpisuje do Rejestru Obmiarów.

(3) Dokumenty laboratoryjne

Dzienniki laboratoryjne, atesty materiałów, aprobaty techniczne, orzeczenia o jakości materiałów, recepty robocze i kontrolne wyniki badań Wykonawcy będą gromadzone w formie uzgodnionej w programie zapewnienia jakości. Dokumenty te stanowią załączniki do odbioru Robót. Winny być udostępnione na każde życzenie Inżyniera.

(4) Pozostałe dokumenty budowy

Do dokumentów budowy zalicza się, oprócz wymienionych w pkt (1)-(3) następujące dokumenty :

- a) pozwolenie na realizację zadania budowlanego,
- b) protokoły przekazania Terenu Budowy,
- c) umowy cywilno-prawne z osobami trzecimi inne umowy cywilno-prawne,
- d) protokoły odbioru Robót, w tym instytucji zewnętrznych,
- e) protokoły z narad i ustaleń,
- f) korespondencję na budowie.

(5) Przechowywanie dokumentów budowy

Dokumenty budowy będą przechowywane na Terenie Budowy w miejscu odpowiednio zabezpieczonym. Zaginięcie któregośkolwiek z dokumentów budowy spowoduje jego natychmiastowe odtworzenie w formie przewidzianej prawem. Wszystkie dokumenty budowy będą zawsze dostępne dla Inżyniera i przedstawiane do wglądu na życzenie Zamawiającego.

7. OBMIAR ROBÓT

7.1. Ogólne zasady obmiaru Robót

Obmiar Robót będzie określać faktyczny zakres wykonywanych Robót zgodnie z Dokumentacją Projektową i ST, w jednostkach ustalonych w Przedmiarze Robót.

Obmiaru Robót dokonuje Wykonawca po pisemnym powiadomieniu Inżyniera o zakresie obmierzanych Robót i terminie obmiaru, co najmniej na 3 dni przed tym terminem. Wyniki obmiaru będą wpisane do księgi obmiarów. Jakikolwiek błąd lub przeoczenie (opuszczenie) w ilościach podanych w Przedmiarze Robót lub gdzie indziej w Specyfikacjach Technicznych nie zwalnia Wykonawcy od obowiązku ukończenia wszystkich Robót. Błędne dane zostaną poprawione wg instrukcji Inżyniera na piśmie.

Obmiar gotowych Robót będzie przeprowadzony z częstotliwością wymaganą do celu miesięcznej płatności na rzecz Wykonawcy lub w innym czasie określonym w Kontrakcie lub oczekiwanym przez Wykonawcę i Inżyniera.

7.2. Zasady określania ilości Robót i materiałów

Długości i odległości pomiędzy wyszczególnionymi punktami skrajnymi będą obmierzone poziomo wzdłuż linii osiowej. Jeśli Specyfikacje Techniczne właściwe dla danych Robót nie wymagają tego inaczej, objętości będą wyliczone w metrach sześciennych jako długość pomnożona przez średni przekrój. Ilości, które mają być obmierzone wagowo, będą ważone w tonach lub kilogramach zgodnie z wymaganiami Specyfikacji Technicznych.

7.3. Urządzenia i sprzęt pomiarowy

Wszystkie urządzenia i sprzęt pomiarowy, stosowany w czasie obmiaru Robót będą zaakceptowane przez Inżyniera. Urządzenia i sprzęt pomiarowy zostaną dostarczone przez Wykonawcę. Jeżeli urządzenia te lub sprzęt wymagają badań atestujących to Wykonawca będzie posiadać ważne świadectwa legalizacji. Wszystkie urządzenia pomiarowe będą przez Wykonawcę utrzymywane w dobrym stanie, w całym okresie trwania Robót.

7.4. Wagi i zasady ważenia

Wykonawca dostarczy i zainstaluje urządzenia wagowe odpowiadające odnośnym wymaganiom Specyfikacji Technicznych. Będzie utrzymywać to wyposażenie zapewniając w sposób ciągły zachowanie dokładności wg norm zatwierdzonych przez Inżyniera.

7.5. Czas przeprowadzenia obmiaru

Obmiary będą przeprowadzone przed częściowym lub końcowym odbiorem Robót, a także w przypadku wystąpienia dłuższej przerwy w Robotach i zmiany Wykonawcy Robót. Obmiar Robót zanikających przeprowadza się w czasie ich wykonywania. Obmiar Robót podlegających zakryciu przeprowadza się przed ich zakryciem. Roboty pomiarowe do obmiaru oraz nieodzowne obliczenia będą wykonane w sposób zrozumiały i jednoznaczny.

Wymiary skomplikowanych powierzchni lub objętości będą uzupełnione odpowiednimi szkicami umieszczonymi na karcie Księgi Obmiaru. W razie braku miejsca szkice mogą być dołączone w formie oddzielnego załącznika do Księgi Obmiaru, którego wzór zostanie uzgodniony z Inżynierem.

8. PRZEJĘCIE ROBÓT

W zależności od ustaleń odpowiednich ST, Roboty podlegają następującym etapom odbioru :

- a) odbiorowi Robót zanikających i ulegających zakryciu,
- b) Przejęciu odcinka lub części Robót,
- c) Przejęciu Robót,
- d) Świadectwo Wykonania.

8.1. Odbiór Robót zanikających i ulegających zakryciu

Odbiór Robót zanikających i ulegających zakryciu polega na finalnej ocenie ilości i jakości wykonywanych Robót, które w dalszym procesie realizacji ulegną zakryciu. Odbiór Robót zanikających i ulegających zakryciu będzie dokonany w czasie umożliwiającym wykonanie ewentualnych korekt i poprawek bez hamowania ogólnego postępu Robót. Odbioru Robót dokonuje Inżynier. Gotowość danej części Robót do odbioru zgłasza Wykonawca wpisem do Dziennika Budowy i jednoczesnym powiadomieniem Inżyniera. Odbiór będzie przeprowadzony niezwłocznie, nie później jednak niż w ciągu 3 dni od daty zgłoszenia wpisem do Dziennika Budowy i powiadomienia o tym fakcie Inżyniera. Jakość i ilość robót ulegających zakryciu ocenia Inżynier na podstawie dokumentów zawierających komplet wyników badań laboratoryjnych i w oparciu o przeprowadzone pomiary, w konfrontacji z Dokumentacją Projektową, ST i uprzednimi ustaleniami.

8.2. Przejęcie odcinka lub części Robót

Przejęcie odcinka lub części Robót polega na ocenie ilości i jakości wykonanych części Robót. Przejęcia częściowego Robót dokonuje się wg zasad jak przy Przejęciu Robót. Przejęcia Robót dokonuje Inżynier.

8.3. Przejęcie Robót

Przejęcie Robót polega na finalnej ocenie rzeczywistego wykonania Robót w odniesieniu do ich ilości, jakości i wartości oraz ocenie przeprowadzonych Prób Końcowych Robót i Rozruchu Technologicznego.

Całkowite zakończenie Robót, Prób Końcowych, Rozruchu Technologicznego oraz gotowość do Przejęcia Robót będzie stwierdzona przez Wykonawcę wpisem do Dziennika Budowy z bezzwłocznym powiadomieniem na piśmie o tym fakcie Inżyniera.

Przejęcie Robót nastąpi w terminie ustalonym w Dokumentach Kontraktowych, licząc od dnia potwierdzenia przez Inżyniera zakończenia Robót, oraz przyjęcia dokumentów, o których mowa w punkcie 8.4.

8.4. Dokumenty wymagane do wystawienia Świadectwa Przejęcia

Podstawowym dokumentem do dokonania Przejęcia Robót jest protokół przejęcia sporządzony wg wzoru ustalonego przez Zamawiającego. _

Do Przejęcia Robót Wykonawca jest zobowiązany przygotować staraniem i na koszt własny następujące dokumenty :

- 1) pozwolenie na użytkowanie obiektu wydane przez stosowny organ administracji rządowej lub samorządowej,
- 2) Dokumentację Projektową z naniesionymi zmianami oraz Dokumentację Powykonawczą,
- 3) Specyfikacje Techniczne (podstawowe z Kontraktu i ew. uzupełniające lub zamienne),

- 4) Dokumentację geodezyjno – kartograficzną powykonawczą (umożliwiającą wniesienie zmian na mapę zasadniczą, do ewidencji gruntów i budynków oraz do ewidencji sieci uzbrojenia terenu),
- 5) Kopię mapy powstałej w wyniku geodezyjnej inwentaryzacji powykonawczej,
- 6) Uwagi i zalecenia Inżyniera, zwłaszcza przy odbiorze Robót zanikających i ulegających zakryciu i udokumentowanie jego zaleceń,
- 7) receptury i ustalenia technologiczne,
- 8) kopię Dziennika Budowy i Księgę obmiaru, oświadczenie Kierownika Budowy i Kierownika Robót,
- 9) wyniki pomiarów kontrolnych oraz badań i oznaczeń laboratoryjnych zgodnie z ST i PZJ,
- 10) atesty jakościowe wbudowanych materiałów,
- 11) opinię technologiczną sporządzoną na podstawie wszystkich wyników badań i pomiarów załączonych do dokumentów odbioru, wykonanych zgodnie z ST i PZJ,
- 12) sprawozdanie z rozruchu technologicznego i przeprowadzonych Prób Końcowych,
- 13) sprawozdania techniczne,
- 14) rysunki (dokumentacje) na wykonanie Robót towarzyszących, oraz protokoły odbioru i przekazania tych Robót właścicielom urządzeń,
- 15) zaświadczenie i ewentualny protokół odbioru instytucji zewnętrznych, wynikające z prawa budowlanego wraz z odpowiednimi decyzjami,
- 16) kartę gwarancyjną obiektu, urządzeń i ciągów technologicznych,
- 17) DTR, instrukcje obsługi urządzeń i zespołów urządzeń oraz obiektów,
- 18) inne dokumenty wymagane przez Zamawiającego (w tym wypełnione druki OT/PT zgodnie z obowiązującymi przepisami i zasadami księgowości),

Sprawozdanie techniczne będzie zawierać:

- lokalizację i zakres wykonywanych Robót,
- wykaz wprowadzonych zmian w stosunku do Dokumentacji Projektowej przekazanej przez Inżyniera,
- uwagi dotyczące warunków realizacji Robót,
- datę rozpoczęcia i zakończenia realizacji Robót

W przypadku, gdy wg komisji, Roboty pod względem przygotowania dokumentacyjnego nie będą gotowe do Przejęcia, komisja w porozumieniu z Wykonawcą wyznaczy ponowny termin Przejęcia Robót. Wszystkie zarządzone przez komisję Roboty poprawkowe lub uzupełniające będą zestawione wg wzoru ustalonego przez Zamawiającego.

Termin wykonania Robót poprawkowych i Robót uzupełniających wyznaczy komisja.

8.5. Świadcstwo Wykonania

Dokumentem zatwierdzającym Roboty będzie Świadcstwo Wykonania wystawione zgodnie z subklauzulą 11.9 Warunków Kontraktu.

Świadcstwo Wykonania zostanie wystawione po ocenie wykonania Robót związanych z usunięciem wad stwierdzonych w okresie gwarancyjnym.

9. PODSTAWA PŁATNOŚCI

9.1. Ustalenia ogólne

Płatność bazować będzie na obmierzonych ilościach Robót wykonanych przez Wykonawcę zgodnie z Kontraktem. Podstawą płatności jest cena jednostkowa, skalkulowana przez Wykonawcę za jednostkę obmiarową ustaloną dla danej pozycji Przedmiaru Robót.

Cena jednostkowa pozycji uwzględniać będzie wszystkie czynności, wymagania i badania składające się na jej wykonanie, określone dla tej pozycji w ust. 9 Specyfikacji Technicznej i w Dokumentacji Projektowej.

Cena jednostkowa obejmuje między innymi:

- 1) robociznę bezpośrednią wraz z towarzyszącymi kosztami,
- 2) wartość zużytych materiałów wraz z kosztami ich zakupu, ; transportu i magazynowania (a dla urządzeń technologicznych – wraz z kosztami ich montażu i właściwych prób) i innymi towarzyszącymi kosztami,
- 3) wartość pracy sprzętu i środków transportu technologicznego wraz z kosztami jednorazowymi i innymi towarzyszącymi kosztami,
- 4) wywóz nadmiaru ziemi (gruntu), gruzu i innych materiałów odpadowych w miejsce wskazane staraniem i na koszt Wykonawcy,
- 5) koszty pośrednie, składnik kalkulacyjny ceny kosztorysowej uwzględniający ujęte w kosztach bezpośrednich koszty zaliczane zgodnie z odrębnymi przepisami do kosztów uzyskania przychodów, w szczególności koszty ogólne budowy oraz koszty zarządu, w skład których wchodzi płace personelu i kierownika budowy, pracowników zaplecza i laboratorium, koszty urządzenia, eksploatacji i likwidacji Placu Budowy (w tym: doprowadzenie energii i wody, budowa dróg dojazdowych, ogrodzenia, zaplecza szatniowego i socjalnego itp.), koszty oznakowania Robót, wydatki na BHP, usługi obce na rzecz budowy, opłaty dzierżawcze, opłaty za zajęcie pasa drogowego, ekspertyzy dotyczące wykonanych Robót, koszty ogólne przedsiębiorstwa Wykonawcy, itp.,
- 6) koszt uporządkowania Placu Budowy po zakończeniu Robót,
- 7) zysk kalkulacyjny, zawierający też ewentualne ryzyka Wykonawcy z tytułu Kontraktu w całym okresie jego realizacji, łącznie z okresem gwarancyjnym, koszt ubezpieczenia Kontraktu, koszt gwarancji zwrotu zaliczki, koszt gwarancji należytego wykonania,
- 8) podatki obliczone zgodnie z obowiązującymi przepisami,
- 9) sporządzenie Projektu Technicznego (Wykonawczego), sporządzenie uzupełniających , rysunków, opisów, opracowanie projektu prowadzenia prac odwodnieniowych, planu bezpieczeństwa i ochrony zdrowia, opracowanie innych niezbędnych do prawidłowej realizacji Robót Opracowań, Ekspertyz, Opinii, Operatów, Analiz, itp.,
- 10) koszt całkowitej obsługi geodezyjnej w tym wyznaczenie głównych osi obiektów i reperów,
- 11) pomiar rzędnych terenu w planowanych miejscach posadowienia studni i ustalenie właściwych rzędnych osadzenia włązów,
- 12) opracowanie i uzgodnienie projektu organizacji ruchu wraz z uzyskaniem decyzji zezwalającej na zajęcie pasa drogowego i dokonanie stosownych opłat z tym związanych,
- 13) opracowanie dokumentacji powykonawczej,
- 14) koszty wszelkich niezbędnych ustaleń z odpowiednimi instytucjami,
- 15) koszt odbiorów, sprawdzeń, kontroli, wizytacji itp. niezbędnych instytucji (w tym między innymi PIP, Państwowy Terenowy Inspektor Sanitarny, Państwowa Straż Pożarna, Ochrona Środowiska itp.),
- 16) koszty odbiorów i przygotowania wszelkich niezbędnych dokumentów z nimi związanych,
- 17) koszt rozruchu technologicznego, Prób Końcowych, Prób Eksploatacyjnych,
- 18) wykonanie objazdów, przejazdów i organizacja ruchu,

- opracowanie oraz uzgodnienie z Inżynierem i odpowiednimi instytucjami Projektu Organizacji Ruchu na czas trwania budowy, wraz z dostarczeniem kopii Projektu Inżynierowi i wprowadzeniem dalszych zmian i uzgodnień wynikających z postępu Robót,
 - ustawienie tymczasowego oznakowania i oświetlenia zgodnie z wymaganiami bezpieczeństwa ruchu,
 - opłaty / dzierżawy terenu w tym : opłaty za zajęcie pasa drogowego,
 - przygotowanie terenu,
 - konstrukcja tymczasowej nawierzchni, ramp, chodników, krawężników, barier, oznakowań i drenażu,
 - przebudowa urządzeń obcych,
 - oczyszczanie, utrzymywanie w należyтым stanie technicznym, konserwowanie, naprawianie objazdu lub przejazdu,
 - przestawianie, przykrycie i usunięcie tymczasowych oznakowań pionowych, poziomych, barier i świateł,
 - utrzymywanie płynności ruchu publicznego,
 - likwidacja objazdów, przejazdów i usunięcie wbudowanych materiałów i oznakowania,
 - doprowadzenie terenu do stanu pierwotnego,
- 19) koszty koordynacji robót z właścicielami infrastruktury podziemnej oraz uszkodzeń tej infrastruktury gdy powstały one w wyniku zaniedbania Wykonawcy,
- 20) usunięcie przeszkód naturalnych (drzew, krzewów, itp.) oraz innych będących wytworem działalności człowieka z ich zagospodarowaniem oraz opracowanie niezbędnych dokumentów (operatów) do uzyskania zgody na ich usunięcie,
- 21) Obniżenie lustra wody gruntowej w wykopie zgodnie z PN, utrzymanie wykopu w stanie suchym w trakcie realizacji Robót.

10. PRZEPISY ZWIĄZANE

1. Prawo budowlane – przepisy aktualne na czas trwania Robót,
 2. Polskie Normy (PN), Normy Branżowe (NB) lub odpowiednie normy Krajów UE lub beneficjentów Programu Phare w zakresie przyjętym przez polskie prawodawstwo. Jakielwiek normy, standardy/Przepisy techniczno – budowlane użyte w specyfikacjach powinny być odczytywane: Polskie normy, standardy/Przepisy techniczno – budowlane lub europejskie lub międzynarodowe normy, standardy/Przepisy techniczno – budowlane występujące w powyższym zakresie są do zastosowania pod warunkiem uwzględnienia polskiego ustawodawstwa prawnego.
3. **Wszelkie inne przepisy obowiązujące w Polsce.**

ST - 01.00 ROBOTY ROZBIÓRKOWE

1.Wstęp.

1.1.Przedmiot ST.

Przedmiotem niniejszej specyfikacji technicznej (ST) są wymagania dotyczące wykonania i odbioru robót rozbiórkowych i demontażowych dla inwestycji: Projekt zagospodarowania terenu wraz z budową sceny zadanej, oświetlenia terenu oraz budowy obiektów małej architektury Janczewo Gmina Santok działka nr ewid. 162/6

1.2.Zakres stosowania ST.

Specyfikacja jest stosowana jako dokument przy przetargach oraz przy zlecaniu i realizacji robót wymienionych w pkt. 1.1.

1.3.Zakres robót objętych ST.

Roboty, których dotyczy specyfikacja, obejmują wszystkie czynności umożliwiające i mające na celu wykonanie i odbiór robót zgodnie z Dokumentacją Projektową i zaleceniami Inżyniera.

W zakres robót wchodzi:

- rozebranie nawierzchni betonowych i budynku wiaty starego amfiteatru
- usunięcie gruzu z rozbiórek i wywóz zgodnie z ST – 00.00.

1.4.Określenia podstawowe.

Określenia podstawowe podane w niniejszej ST są zgodne z odpowiednimi normami i określeniami zamieszczonymi w opracowaniu pt. "Ogólne Specyfikacje Techniczne Wykonania i Odbioru Robót – Wymagania ogólne".

1.5.Ogólne wymagania dotyczące robót.

Wykonawca jest odpowiedzialny za wykonanie robót zgodnie z dokumentacją projektową, specyfikacją, poleceniami nadzoru autorskiego i inwestorskiego, zgodnie z art.22,23 i 28 ustawy Prawo budowlane.

2.Materiały.

Brak

3.Sprzęt.

Sprzęt ręczny powinien być dobrej jakości i zaakceptowany przez Inżyniera.

Rodzaj stosowanego sprzętu z projektu organizacji robót lub uzgodniony z Inspektorem Nadzoru.

4.Transport.

Samochód samowładowczy do 5t.

Środki transportu powinny zabezpieczać cement przed wpływami atmosferycznymi.

Transport cementu powinien być zgodny z postanowieniami normy BN-88/673-08 i PN-88/B-3000

Stosować się do wymagań zawartych w ST „Wymagania ogólne”

5.Wykonanie robót.

Przed przystąpieniem należy zabezpieczyć teren przed dostępem osób postronnych, ostrożnie wykonywać rozbiórki tak by nie uszkodzić elementów konstrukcyjnych budynku. Element z rozbiórki złożyć w miejscu zaakceptowanym przez Inżyniera i wywieźć na wysypisko.

6.Kontrola jakości robót.

Stosować zasady kontroli wg zasad ogólnych ST oraz pkt.5.

7.Obmiar robót.

Jednostką obmiarową robót jest 1m³ 1m² i 1 m, który jest zgodny z jednostką obmiarową wg Przedmiaru Robót.

Obmiar robót obejmuje:

- rozebranie ścian,
- wykucie ościeżnic,
- rozbranie okładzin podłóg,
- usunięcie gruzu z rozbiórek i wywóz zgodnie z ST – 00.00.
- demontaż urządzeń instalacji sanitarnych

8.Odbiór robót.

Na podstawie przeprowadzonej kontroli wykonanych robót (pkt.6) Inżynier dokona odbioru zgodnie z ST "Wymagania ogólne".

Podstawę odbioru robót powinny stanowić następujące dokumenty:

- dokumentacja techniczna,
- dziennik budowy,
- protokoły odbioru poszczególnych etapów robót,

9. Podstawa płatności.

Wykonane i odebrane prace zostaną płacone wg ceny jednostkowej za 1m³ faktycznie wykonanych prac obejmujących:

- rozebranie ścian,
- wykucie ościeżnic,
- rozbranie okładzin podłóg,
- usunięcie gruzu z rozbiórek i wywóz zgodnie z ST – 00.00.
- demontaż urządzeń instalacji sanitarnych

10. Przepisy związane i standardy.

Wymagania nie uregulowane powyższym opisem obowiązują wg :

Warunki techniczne wykonania i odbioru robót budowlano - montażowych - Arkady 1989 Stosować się do wymagań zawartych w ST „Wymagania ogólne”

ST – 02.00 ROBOTY ZIEMNE ZWIĄZANE Z WZNASZENIEM OBIEKTÓW KUBATUROWYCH WYKONANIE WYKOPÓW W GRUNTACH I - III KATEGORII – WYKOPY FUNDAMENTOWE

1. WSTĘP

1.1. Przedmiot ST

Przedmiotem niniejszej Specyfikacji Technicznej (ST) są wymagania dotyczące wykonania i odbioru wykopów w gruntach I - III kategorii związanych z inwestycją: Projekt zagospodarowania terenu wraz z budową sceny zadaszanej, oświetlenia terenu oraz budowy obiektów małej architektury Janczewo Gmina Santok działka nr ewid. 162/6

1.2. Zakres stosowania ST

Specyfikacja Techniczna jest stosowana jako dokument przetargowy i kontraktowy przy zleceniu i realizacji robót wymienionych w p.1.1.

1.3. Zakres robót objętych st

Ustalenia zawarte w niniejszej specyfikacji obejmują wykonanie wykopów w gruntach nieskalistych (kat. I - III) wraz z transportem gruntu na miejsce składowania i zdjęcie warstwy humusu gr. 30cm.

1.4. Określenia podstawowe

Podstawowe określenia zostały podane w ST – 00.00. „Wymagania ogólne”

1.5. Ogólne wymagania dotyczące robót

Wykonawca robót jest odpowiedzialny za jakość wykonanych robót oraz za ich zgodność z Dokumentacją Projektową, ST oraz z poleceniami Inżyniera. Ogólne wymagania dotyczące robót podano w ST – 00.00. „Wymagania ogólne”

Przed przystąpieniem do wykonywania robót ziemnych, wykonawca ma obowiązek zapoznania się z dokumentacją geotechniczną, stanowiącą część dokumentacji projektowej.

W przypadku stwierdzenia rozbieżności pomiędzy dokumentacją geotechniczną a stanem stwierdzonym w podłożu, należy bezzwłocznie powiadomić Inspektora Nadzoru w celu uzgodnienia sposobu postępowania.

Dodatkowo należy zapoznać się z dokumentacją określającą występowania na terenie budowy urządzeń podziemnych i w miarę możliwości określić ich rzeczywiste położenie. W przypadku stwierdzenia rozbieżności pomiędzy dokumentacją, a faktycznym położeniem urządzeń, należy bezzwłocznie powiadomić Inspektora Nadzoru w celu uzgodnienia sposobu postępowania.

Wykonanie wykopów może nastąpić po wykonaniu robót przygotowawczych ż po wyrażeniu zgody przez Inspektora Nadzoru.

Harmonogram i technologia prowadzenia robót ziemnych powinny zapewniać nienaruszenie struktury gruntu rodzimego z zachowania jego parametrów technicznych. Wykonawca jest odpowiedzialny za prowadzenie robót zgodnie z kontraktem i dokumentacją projektową.

Wykonawca ponosi odpowiedzialność za dokładne wytyczenie w planie i wyznaczenie wysokości

wszystkich elementów zgodnie z dokumentacją projektową, lub dyspozycjami Inspektora Nadzoru, przekazanymi na piśmie. Następstwa jakiegokolwiek błędu w wytyczeniu i wyznaczeniu robót zostaną poprawione przez Wykonawcę, jeżeli zażąda tego Inspektor Nadzoru

2. MATERIAŁY

Nie występują.

3. SPRZĘT

Roboty ziemne związane z wykonaniem wykopów i nasypów (zasypek) prowadzone będą ręcznie i mechanicznie, przy użyciu sprzętu mechanicznego do robót ziemnych, zaakceptowanego przez Inspektora Nadzoru.

Sprawdzanie jakości i prawidłowości wykonania robót, prowadzone będzie sprzętem posiadającym odpowiednie atesty i certyfikaty, zaakceptowanym przez Inspektora Nadzoru.

4. TRANSPORT

Transport gruntu z wykopu odbywać się będzie samowyladowczymi środkami transportu

5. WYKONANIE ROBÓT

5.1. Wykonywanie wykopów tymczasowych

Wymagania podstawowe

Metoda wykonywania wykopów powinna być dobrana odpowiednio do wielkości robót, głębokości wykopu, ukształtowania terenu, rodzaju gruntu oraz stosowanego sprzętu mechanicznego.

Wykonywanie wykopów powinno postępować w kierunku podnoszenia się niwelety, tak aby był umożliwiony odpływ wody od miejsca wykonywania robót, przy równoczesnym zachowaniu wymaganej projektem dokładności robót.

Wykopy fundamentowe powinny być wykonywane w zasadzie w takim okresie, aby po ich zakończeniu można było przystąpić natychmiast do wykonania przewidzianych w nich robót i szybko zlikwidować wykopy przez ich zasypanie.

Przy wykonywaniu wykopów w bezpośrednim sąsiedztwie istniejących budowli, na głębokości równej lub większej niż głębokość posadowienia tych budowli, należy zastosować środki zabezpieczające przed osiadaniem i odkształcaniem tych budowli.

W przypadku wykonywania wykopów fundamentowych dla dwu lub kilku budowli położonych blisko siebie należy rozpoczynać roboty ziemne dla budowli, która jest głębiej posadowiona.

Wymiary wykopów powinny być dostosowane do wymiarów budowli lub wymiarów w planie fundamentów oraz dostosowane do sposobu zakładania fundamentu, głębokości wykopu i rodzaju gruntu, z uwzględnieniem konieczności wzmocnienia zboczy wykopów i ich nachylenia.

W przypadku gdy nie zachodzi możliwość wykonania bezpiecznego nachylenia ścian wykopu, powinny być uwzględnione w szerokości dna wykopu dodatkowo wymiary konstrukcji zabezpieczającej oraz swobodna przestrzeń na pracę ludzi pomiędzy zabezpieczeniem ściany wykopu a wykonywanym w wykopie fragmentem (elementem budynku lub budowli). Przestrzeń ta powinna wynosić nie mniej niż 0,60 m, a w przypadku wykonywania na ścianach fundamentów izolacji nie mniej niż 0,80 m.

Szerokość dna wykopów rozpartych powinna uwzględniać grubość konstrukcji rozparcia oraz przestrzeń swobodną między rozparciem i gabarytem elementów układanych w wykopie. Przestrzeń ta powinna wynosić co najmniej:

- po 30 cm z każdej strony,
- w przypadku fundamentów - po 50 cm z każdej strony.

Nienaruszalność struktury gruntu w wykopie

- Wykonywanie wykopów w gruntach spoiстых powinno się odbywać bez naruszenia naturalnej struktury gruntu dna wykopu. Przy zmechanizowanym wykonywaniu robót ziemnych należy pozostawić warstwę gruntu ponad założone rzędne wykopu o grubości co najmniej: przy pracy spycharki, zgarniarkami i koparkami wielonaczyniowymi - 15 cm, przy pracy koparkami jednonaczyniowymi - 20 cm. Nie wybraną, w odniesieniu do projektowanego poziomu, warstwę gruntu należy usunąć bezpośrednio przed wykonaniem fundamentu sposobem ręcznym lub mechanicznym, zapewniającym uzyskanie wymaganej dokładności wykonania powierzchni podłoża pod fundament.
- Niezależnie od danych zawartych w projekcie po wykonaniu wykopu należy w miejscu i na głębokości posadowienia obiektu sprawdzić nośność gruntu na obciążenia, jakie będą przekazywane na grunt przez wykonany obiekt lub budowlę.

Pochylenie skarp w wykopach

Wykopy o ścianach pionowych bez rozparcia lub podparcia lub nieumocnionych skarpach mogą być wykonywane w gruntach nienawodnionych (suchych) i w przypadkach gdy teren przy wykopie nie jest

obciążony w pasie o szerokości równej głębokości wykopu, a głębokość wykopu nie będzie większa niż 2,0 m w skałach litych odspajanych mechanicznie, 1,0 m w rumoszach, wietrzelinach i w skałach spękanych, 1,25 m w gruntach mało spoistych i 1,5 m w gruntach spoistych.

Wykopy o głębokości większej niż w p. 1 można wykonywać jedynie w przypadku, gdy skarpy wykopu mają bezpieczne nachylenie. Bezpieczne nachylenie skarp wykopów powinno być określone w projekcie wówczas, gdy:

- roboty ziemne są wykonywane w gruncie nawodnionym
- głębokość wykopu wynosi więcej niż 4,0 m, - teren przylegający bezpośrednio do skarpy ma być obciążony w pasie o szerokości równej głębokości wykopu,
- grunt stanowią łył skłonne do pęcznienia, - wykopy są na terenie osuwiskowym.
Jeżeli w dokumentacji technicznej nie określono inaczej, dopuszcza się stosowanie następujących bezpiecznych nachyleń skarp roboczych o wysokości do 4 m:
 - o pionowe - w skałach litych, mało spękanych,
 - o nachyleniu 2: 1 - w gruntach zwięzłych i bardzo spoistych (gliny, łył),
 - o nachyleniu 1 : 1 - w skałach spękanych i rumoszach zwietrzałych,
 - o nachyleniu 1 : 1,25 - w gruntach mało spoistych oraz rumoszach zwietrzelinowych gliniastych,
 - o nachyleniu 1: 1,5 - w gruntach sypkich (piaski).

Bezpieczne nachylenie skarp w gruntach spoistych w p. b) i d) dotyczy przypadków, gdy, grunty te występują w stanach zwartych i półzwartych. Dla stanów plastycznych tych gruntów bezpieczne pochylenie skarp powinno wynosić 1 : 1,5 dla skarp wykopów o głębokości do 2,0 m i 1 : 1,75 dla skarp wykopów o głębokości do 3,0 m.

Przy większej głębokości wykopu nachylenie skarp należy przyjmować na podstawie obliczeń stateczności zbocza.

W wykopach ze skarpami o bezpiecznym nachyleniu powinny być stosowane następujące zabezpieczenia:

- w pasie terenu przylegającym do górnej krawędzi skarpy na szerokości równej trzykrotnej głębokości wykopu - powierzchnie powinny mieć odpowiednie_ spadki umożliwiające łatwy odpływ wody opadowej od krawędzi wykopu,
- w gruntach spoistych podnóże skarpy powinno być zabezpieczone przed rozmoczeniem wodami opadowymi przez wykonanie w dnie wykopu, przy skarpie spadku w kierunku środka wykopu,
- stan skarp należy okresowo sprawdzać w zależności od występowania czynników działających destrukcyjnie (opady atmosferyczne, mróz itp.).

Rozparcie lub podparcie ścian wykopów

Typowe rozparcia i podparcia wykopów mogą być stosowane do zabezpieczenia ścian wykopów do głębokości 4,0 m w warunkach, gdy w bezpośrednim sąsiedztwie wykopu nie przewiduje się, wystąpienia obciążeń spowodowanych przez budowlę, środki transportu, składowany materiał, urobek gruntu itp. oraz jeżeli warunki wykonania robót nie stawiają ostrzejszych wymagań. W innych przypadkach sposób rozparcia lub podparcia wykopów powinien być określony w projekcie.

Odeskowanie ścian wykopu może być pełne lub ażurowe. Odeskowanie ażurowe można stosować w gruntach o dostatecznej spoistości, uniemożliwiającej wypadanie gruntu spomiędzy bali przyściennych. Odeskowanie ażurowe ścian wykopów można stosować tylko w gruntach spoistych, półzwartych i zwartych.

Przy wykonywaniu wykopów podpartych lub rozwartych powinny być zachowane następujące wymagania:

- górne krawędzie bali przyściennych powinny wystawać ponad teren co najmniej na 15 cm i zabezpieczać przed wpadaniem do wykopu gruntu lub innych przedmiotów,
- wykop rozparty powinien być przykryty szczelnie balami w przypadku, gdy w pobliżu wykopu jest przewidziany ruch pojazdów lub gdy znajduje się w zasięgu pracy żurawia,
- rozpory powinny być tak umocowane, aby uniemożliwione było opadanie ich w dół,
- w odległościach ,nie większych niż 20 m powinny znajdować się awaryjne, odpowiednio przystosowane wyjścia z dna wykopu rozpartego,
- w każdej fazie, robót pracownicy powinni znajdować się w części wykopu odeskowanego,
- w razie potrzeby dokonywania pośredniego przerzutu urobku należy w pionie zbudować pomosty.

Stan rozparcia i podparcia ścian wykopów powinien być sprawdzony okresowo oraz niezwłocznie po wystąpieniu czynników niekorzystnych dla wzmacniających konstrukcji, np. intensywne opady deszczu, wystąpienie dużych mrozów, oraz przed każdym zejściem pracowników do wykopu; wszelkie zauważone usterki w umocnieniu ścian powinny być niezwłocznie naprawione.

Pogłębianie wykopów więcej niż o 0,5 m w gruntach spoistych i o 0,3 m w gruntach pozostałych może odbywać się dopiero po odeskowaniu ścian. Przy głębszym wykopów w gruntach wodonośnych jest konieczne stosowanie w dnie wykopu ścianek szczelnych, sięgających co najmniej 0,5 m poniżej dna

wykopu: ścianki te powinny być dobrze rozparte w każdej fazie robót.

Rozbieranie umocnień ścian lub skarp wykopów powinno być przeprowadzane stopniowo w miarę zasypywania wykopów, poczynając od dna wykopu.

Zabezpieczenie ścian wykopów można usuwać za każdym razem na wysokość nie większą niż:

0,5 m - z wykopów wykonanych w gruntach spoistych,

0,3 m - z wykopów wykonanych w innych rodzajach gruntów.

Pozostawienie obudowy wykopów w gruncie jest dopuszczalne tylko w przypadkach technicznej niemożności jej usunięcia lub wtedy, gdy wydobywanie elementów obudowy zagraża bezpieczeństwu pracy albo stwarza możliwość uszkodzenia konstrukcji wykonanego obiektu.

Zejscia i wyjścia w wykopach

- W wykopach głębszych niż 1,0 m od poziomu terenu powinny być wykonane w odległościach nie większych niż 20 m bezpieczne zejścia (wyjścia) dla pracowników.
- Schodzenie do wykopu i wychodzenie z niego po rozporach lub skarpach oraz opuszczanie lub podnoszenie pracowników urządzeniami przeznaczonymi do wydobywania urobionego gruntu jest zabronione.

Wykonywanie wykopów urządzeniami zmechanizowanymi

1) Przy wykonywaniu wykopów urządzeniami zmechanizowanymi należy:

- wyznaczyć w terenie strefę niebezpieczną dostosowaną do używanego sprzętu do wykonania wykopu,
- dostosować głębokość odpajanej jednocześnie warstwy gruntu i nachylenie skarpy wykopu do rodzaju gruntu oraz pionowego zasięgu wysięgnika koparki,
- wykonywać pobieranie urobku gruntu warstwami nie dopuszczając do powstawania nierówności,
- dokonać takiego rozstawu pracujących maszyn, aby nie zachodziła możliwość ich wzajemnego uszkodzenia.

2) Przy wykonywaniu wykopów wąskoprzestrzennych koparką, pracownicy powinni wykonywać ich obudowę wyłącznie z zabezpieczonej części wykopu.

3) Niedozwolone jest przebywanie osób pomiędzy ścianą wykopu a koparką, nawet w czasie jej postoju, oraz przewożenie ludzi w skrzyniach zgarniarek lub innego sprzętu mechanicznego.

4) Wydobywanie urobku z wykopu wąskoprzestrzennego powinno być dokonywane sposobem mechanicznym, z tym że:

pracownicy powinni znajdować się w bezpiecznej odległości od podnoszonego pojemnika lub łyżki koparki,

wykop powinien być szczelnie przykryty wytrzymałym pomostem, jeżeli jednocześnie odbywa się praca w wykopie i transport urobku,

pojemników służących do transportu urobku nie należy wypełniać więcej niż do 2/3 ich wysokości.

5) Wyładowanie urobku z łyżki koparki nad skrzynią środka transportowego powinno nastąpić dopiero po zatrzymaniu ruchu obrotowego koparki. Wyładowanie urobku powinno być dokonywane nad dnem środka transportowego na wysokości nie większej niż:

50 cm w przypadku ładowania materiałów sypkich,

25 cm w przypadku ładowania materiałów kamiennych.

6) Ruch pojazdów transportowych i maszyn stosowanych przy wykonywaniu wykopów powinien odbywać się poza prawdopodobnym klinem odłamu.

Składowanie urobku z wykopów

1. Ukopany grunt powinien być przetransportowany niezwłocznie na miejsce jego przeznaczenia lub na odkład przeznaczony do zasypywania wykopu po jego zabudowaniu.

2. W przypadku przygotowywania odkładów gruntów przeznaczonych do zasypywania wykopów odległość podnóża skarpy odkładu od górnej krawędzi wykopu powinna wynosić:

nie mniej niż 3,0 m - na gruntach przepuszczalnych,

nie mniej niż 5,0 m - na gruntach nieprzepuszczalnych.

Niedozwolone jest składowanie gruntów w postaci odkładów:

Zasypywanie wykopów

Zasypywanie wykopów powinno być dokonane bezpośrednio po zakończeniu w nich przewidzianych robót.

Przed rozpoczęciem zasypywania dno wykopu powinno być oczyszczone z odpadków materiałów budowlanych, a w przypadku gdy jest to technicznie uzasadnione powinno być odwodnione.

Do zasypywania wykopów powinien być używany grunt wydobyty z tego samego wykopu, nie zamarznięty i bez zanieczyszczeń (np. ziemia roślinna, odpadki budowlanych materiałów itp.), jeśli w dokumentacji technicznej nie przewidziano odrębnych warunków technicznych zasypywania wykopu.

Jeżeli w dokumentacji technicznej nie przewidziano innego sposobu zagęszczania gruntu przy zasypywaniu wykopów, to układanie i zagęszczanie gruntu powinno być dokonywane warstwami o grubości dostosowanej do przyjętego sposobu zagęszczania i wynoszącej:

Jeżeli w wykopie dookoła budowli ułożono urządzenia lub warstwy odwadniające (drenaż), to warstwa gruntu do wysokości ok. 0,30 m nad drenażem lub warstwami odwadniającymi powinna być zagęszczona ręcznie w sposób nie wpływający na prawidłowe odprowadzenie wody.

Jeżeli w zasypywanym wykopie znajduje się rurociąg, to do wysokości ok. 40 cm ponad górną krawędź rurociągu należy go zasypywać ręcznie, z tym że grubość jednorazowo ubijanej warstwy może być większa niż 20 cm. Zasypanie i ubicie gruntu powinno następować równocześnie po obu stronach rurociągu. Dalsze zasypywanie wykopu, jeśli ściany są umocnione, powinno być dokonywane ręcznie, a przy braku umocnienia można stosować sprzęt mechaniczny.

Nасыpywanie warstw gruntu, ich zagęszczenie w pobliżu ścian obiektów powinno być dokonywane w taki sposób, aby nie powodowało uszkodzenia warstw izolacji wodochronnej lub przeciwwilgociowej, jeżeli taka została wykonana.

Odkłady gruntów

1. W przypadku konieczności wykonania odkładów ziemnych powinny być one wykonywane w postaci nasypów o wysokości do 1,5 m, o pochyleniu skarp 1 : 1,5 i ze spadkiem korony odkładu od 2 do 5%; przy małych pochyleniach terenu odkłady mogą być wykonywane z obu stron wykopu.
2. Odległość podnoża skarpy odkładu ziemnego od górnej krawędzi wykopu powinna wynosić co najmniej podwójną jego głębokość i nie mniej niż:
 - 3,0 m - w gruntach przepuszczalnych,
 - 5,0 m - w gruntach nieprzepuszczalnych,
 - 20,0 m - na odcinkach zawieranych śniegiem.

Odwodnienie wykopu

Technologia odwodnienia wykopu musi umożliwiać prawidłowe odwodnienie w całym okresie trwania robót ziemnych. Wody opadowe należy odprowadzać poza teren budowy.

5. KONTROLA JAKOŚCI ROBÓT

Dokładność wykonania robót

- 1) Odchylenia od wymiarów liniowych oraz rzędnych podanych w projekcie powinny być określone w dokumentacji technicznej.
- 2) Jeżeli projekt nie zawiera tego rodzaju danych, dopuszczalne odchyłki od ustaleń projektu nie powinny być większe niż:
 - 0,02% - dla spadków terenu,
 - 0,05% - dla spadków rowów odwadniających,
 - 4 cm - dla rzędnych w siatce kwadratów 40x40 m,
 - ±5 cm - dla rzędnych dna' wykopu pod fundamenty,
 - ± 15 cm - w wymiarach w planie wykopu o szerokości dna większej niż 1,5 m,
 - ± 5 cm - w wymiarach w planie wykopu o szerokości poniżej 1,5 m,
 - ± 10% - w nachyleniu skarp.
- 3) Minimalne odchylenia w rzędnych dna wykopu w przypadku układania w wykopach rurociągów nie powinny być większe niż:
 - + 3,0 cm - w gruntach spoistych,
 - 5,0 cm - w gruntach wymagających wzmocnienia.
- 4) Szerokość wykopu, w którym przewidziana jest obudowa przez rozparcie ścian wykopu, nie powinna być większa niż ± 5 cm, ze względu na konieczność wielokrotnego stosowania rozpór przy takich samych szerokościach wykopów i przy zastosowaniu klinów o grubości nie większej niż 5 cm.,
- 5) Ściany wykopu rozpartego lub podpartego powinny być gładkie, bez wybrzuszeń i zagłębień, tak aby stalowe płyty, elementy ścianek szczelnych przylegały do gruntu całą swoją powierzchnią.
- 6) Minimalna odległość między równocześnie wykonywanymi sąsiednimi wykopami, którą należy liczyć od wewnętrznych ścian tych wykopów, przy zbliżonym kierunku osi powinna wynosić:

głębokość wykopu, m		minimalna odległość ścian, m
do	4,0	7,0
> 4,0	do 6,0	10,50

Przy większych głębokościach odległości powinny być obliczone.

6. KONTROLA JAKOŚCI ROBÓT

Po wykonaniu wykopów należy sprawdzić, czy pod względem kształtu, zagęszczenia i wykończenia odpowiada on stawianym wymogom, oraz czy dokładność wykonania nie przekracza tolerancji podanych w Specyfikacji Technicznej lub odpowiednich normach

Częstość oraz zakres badań i pomiarów przedstawia poniższa tabela.

Lp.	Sprawdzana cecha	Minimalna częstotliwość badań i pomiarów
1	Pomiar gabarytów wykopu	Pomiar taśmą, szablonem; łąką i niwelatorem w odstępach co 10 m , w narożach, oraz w miejscach które budzą wątpliwość
2	Pomiar rzędnych dna wykopu	
3	Pomiar pochylenia skarp	
4	Pomiar równości skarp	
5	Badanie zagęszczenia gruntu	Stopień zagęszczenia określić dla podłoża gruntowego i każdej ułożonej warstwy ,w miejscach i do głębokości określonych w opisie technicznym projektu budowlanego względnie wskazanych przez inspektora nadzoru

Pomiar taśmą, szablonem; łąką i niwelatorem w odstępach co 10 m , w narożach, oraz w miejscach które budzą wątpliwość

Kontrolę jakości robót należy dokonać zgodnie ze Specyfikacją Techniczną oraz z PN/B-06050

7. OBMIAR ROBÓT

Obmiar robót należy wykonywać w metrach sześciennych, oddzielnie wykopów i zasypek (nasypów) dla poszczególnych rodzajów robót ziemnych. Kubatura robót liczona jest w stanie rodzimym.

8 ODBIÓR ROBÓT

Odbioru robót należy dokonać zgodnie ze Specyfikacją Techniczną oraz z PN/B-06050

9. PODSTAWA PŁATNOŚCI

Sposób płatności ustalony jest w umowie na wykonanie zamówienia jako całości. Podstawą płatności jest wykonany i odebrany rodzaj robót. Wysokość należności ustala się w oparciu o jednostki obmiarowe wykonanych robót pomnożone przez cenę jednostkową.

10. PRZEPISY ZWIĄZANE

PN/B-02481 Geotechniczna terminologia podstawowa.
 PN/B-02479 Geotechnika. Dokumentowanie geotechniczne
 PN/B-06050 Geotechnika. Roboty ziemne

ST – 03.00 KONSTRUKCJE ŻELBETOWE, STALOWE I DREWNIANE

Wykopy pod fundamenty

Wstęp

Przed przystąpieniem do wykonywania robót ziemnych, wykonawca ma obowiązek zapoznania się z dokumentacją geotechniczną, stanowiącą część dokumentacji projektowej.

W przypadku stwierdzenia rozbieżności pomiędzy dokumentacją geotechniczną a stanem stwierdzonym w podłożu, należy bezzwłocznie powiadomić Inspektora Nadzoru w celu uzgodnienia sposobu postępowania.

Dodatkowo należy zapoznać się z dokumentacją określającą występowania na terenie budowy urządzeń podziemnych i w miarę możliwości określić ich rzeczywiste położenie. W przypadku stwierdzenia rozbieżności pomiędzy dokumentacją, a faktycznym położeniem urządzeń, należy bezzwłocznie powiadomić Inspektora Nadzoru w celu uzgodnienia sposobu postępowania.

Wykonanie wykopów może nastąpić po wykonaniu robót przygotowawczych i po wyrażeniu zgody przez Inspektora Nadzoru.

Harmonogram i technologia prowadzenia robót ziemnych powinny zapewniać nienaruszenie struktury gruntu rodzimego z zachowania jego parametrów technicznych. Wykonawca jest odpowiedzialny za prowadzenie robót zgodnie z kontraktem i dokumentacją projektową.

Wykonawca ponosi odpowiedzialność za dokładne wytyczenie w planie i wyznaczenie wysokości wszystkich elementów zgodnie z dokumentacją projektową, lub dyspozycjami Inspektora Nadzoru, przekazanymi na piśmie. Następstwa jakiegokolwiek błędu w wytyczeniu i wyznaczeniu robót zostaną poprawione przez Wykonawcę, jeżeli zażąda tego Inspektor Nadzoru

Materiały

Nie występują.

Sprzęt

Roboty ziemne związane z wykonaniem wykopów i nasypów (zasypek) prowadzone będą ręcznie i mechanicznie, przy użyciu sprzętu mechanicznego do robót ziemnych, zaakceptowanego przez Inspektora Nadzoru.

Sprawdzanie jakości i prawidłowości wykonania robót, prowadzone będzie sprzętem posiadającym odpowiednie atesty i certyfikaty, zaakceptowanym przez Inspektora Nadzoru.

Transport

Transport gruntu z wykopu odbywać się będzie samowyladowczymi środkami transportu

Wykonanie robót

Wykonywanie wykopów tymczasowych

Wymagania podstawowe

- 22) Metoda wykonywania wykopów powinna być dobrana odpowiednio do wielkości robót, głębokości wykopu, ukształtowania terenu, rodzaju gruntu oraz stosowanego sprzętu mechanicznego.
- 23) Wykonywanie wykopów powinno postępować w kierunku podnoszenia się niwelety, tak aby był umożliwiony odpływ wody od miejsca wykonywania robót, przy równoczesnym zachowaniu wymaganej projektem dokładności robót.
- 24) Wykopy fundamentowe powinny być wykonywane w zasadzie w takim okresie, aby po ich zakończeniu można było przystąpić natychmiast do wykonania przewidzianych w nich robót i szybko zlikwidować wykopy przez ich zasypanie.
- 25) Przy wykonywaniu wykopów w bezpośrednim sąsiedztwie istniejących budowli, na głębokości równej lub większej niż głębokość posadowienia tych budowli, należy zastosować środki zabezpieczające przed osiadaniem i odkształcaniem tych budowli.
- 26) W przypadku wykonywania wykopów fundamentowych dla dwu lub kilku budowli położonych blisko siebie należy rozpoczynać roboty ziemne dla budowli, która jest głębiej posadowiona.
- 27) Wymiary wykopów powinny być dostosowane do wymiarów budowli lub wymiarów w planie fundamentów oraz dostosowane do sposobu zakładania fundamentu, głębokości wykopu i rodzaju gruntu, z uwzględnieniem konieczności wzmocnienia zboczy wykopów i ich nachylenia.
- 28) W przypadku gdy nie zachodzi możliwość wykonania bezpiecznego nachylenia ścian wykopu, powinny być uwzględnione w szerokości dna wykopu dodatkowo wymiary konstrukcji zabezpieczającej oraz swobodna przestrzeń na pracę ludzi pomiędzy zabezpieczeniem ściany wykopu a wykonywanym w wykopie fragmentem (elementem budynku lub budowli). Przestrzeń ta powinna wynosić nie mniej niż 0,60 m, a w przypadku wykonywania na ścianach fundamentów izolacji nie mniej niż 0,80 m.
- 29) Szerokość dna wykopów rozpartych powinna uwzględniać grubość konstrukcji rozparcia oraz przestrzeń swobodną między rozparciem i gabarytem elementów układanych w wykopie. Przestrzeń ta powinna wynosić co najmniej:
 3. po 30 cm z każdej strony,
 4. w przypadku fundamentów - po 50 cm z każdej strony.

Nienaruszalność struktury gruntu w wykopie

1. Wykonywanie wykopów w gruntach spoiстых powinno się odbywać bez naruszenia naturalnej struktury gruntu dna wykopu. Przy zmechanizowanym wykonywaniu robót ziemnych należy pozostawić warstwę gruntu ponad założone rzędne wykopu o grubości co najmniej: przy pracy spycharkami, zgarniarkami i koparkami wielonaczyniowymi - 15 cm, przy pracy koparkami jednonaczyniowymi - 20 cm. Nie wybraną, w odniesieniu do projektowanego poziomu, warstwę gruntu należy usunąć bezpośrednio przed wykonaniem fundamentu sposobem ręcznym lub mechanicznym, zapewniającym uzyskanie wymaganej dokładności wykonania powierzchni podłoża pod fundament.
2. Niezależnie od danych zawartych w projekcie po wykonaniu wykopu należy w miejscu i na głębokości posadowienia obiektu sprawdzić nośność gruntu na obciążenia, jakie będą przekazywane na grunt

przez wykonany obiekt lub budowlę.

Pochylenie skarp w wykopach

- Wykopy o ścianach pionowych bez rozparcia lub podparcia lub nieumocnionych skarpach mogą być wykonywane w gruntach nienawodnionych (suchych) i w przypadkach gdy teren przy wykopie nie jest obciążony w pasie o szerokości równej głębokości wykopu, a głębokość wykopu nie będzie większa niż 2,0 m w skałach litych odpajanych mechanicznie, 1,0 m w rumoszach, wietrzelinach i w skałach spękanych, 1,25 m w gruntach mało spoistych i 1,5 m w gruntach spoistych.
 - Wykopy o głębokości większej niż w p. 1 można wykonywać jedynie w przypadku, gdy skarpy wykopu mają bezpieczne nachylenie. Bezpieczne nachylenie skarp wykopów powinno być określone w projekcie wówczas, gdy:
5. roboty ziemne są wykonywane w gruncie nawodnionym
 6. głębokość wykopu wynosi więcej niż 4,0 m, - teren przylegający bezpośrednio do skarpy ma być obciążony w pasie o szerokości równej głębokości wykopu,
 7. grunt stanowią ropy skłonne do pęcznienia, - wykopy są na terenie osuwiskowym.
 - Jeżeli w dokumentacji technicznej nie określono inaczej, dopuszcza się stosowanie następujących bezpiecznych nachyleń skarp roboczych o wysokości do 4 m:
 - pionowe - w skałach litych, mało spękanych,
 - o nachyleniu 2: 1 - w gruntach zwięzłych i bardzo spoistych (gliny, ropy),
 - o nachyleniu 1 : 1 - w skałach spękanych i rumoszach zwietrzałych,
 - o nachyleniu 1 : 1,25 - w gruntach mało spoistych oraz rumoszach zwietrzelinowych gliniastych,
 - o nachyleniu 1: 1,5 - w gruntach sypkich (piaski).
- Bezpieczne nachylenie skarp w gruntach spoistych w p. b) i d) dotyczy przypadków, gdy, grunty te występują w stanach zwartych i półzwartych. Dla stanów plastycznych tych gruntów bezpieczne pochylenie skarp powinno wynosić 1 : 1,5 dla skarp wykopów o głębokości do 2,0 m i 1 : 1,75 dla skarp wykopów o głębokości do 3,0 m.
- Przy większej głębokości wykopu nachylenie skarp należy przyjmować na podstawie obliczeń stateczności zbocza.
- W wykopach ze skarpami o bezpiecznym nachyleniu powinny być stosowane następujące zabezpieczenia:
8. w pasie terenu przylegającym do górnej krawędzi skarpy na szerokości równej trzykrotnej głębokości wykopu - powierzchnie powinny mieć odpowiednie spadki umożliwiające łatwy odpływ wody opadowej od krawędzi wykopu,
 9. w gruntach spoistych podnóże skarpy powinno być zabezpieczone przed rozmoczeniem wodami opadowymi przez wykonanie w dnie wykopu, przy skarpie spadku w kierunku środka wykopu,
 10. stan skarp należy okresowo sprawdzać w zależności od występowania czynników działających destrukcyjnie (opady atmosferyczne, mróz itp.).

Rozparcie lub podparcie ścian wykopów

5. Typowe rozparcia i podparcia wykopów mogą być stosowane do zabezpieczenia ścian wykopów do głębokości 4,0 m w warunkach, gdy w bezpośrednim sąsiedztwie wykopu nie przewiduje się, wystąpienia obciążeń spowodowanych przez budowlę, środki transportu, składowany materiał, urobek gruntu itp. oraz jeżeli warunki wykonania robót nie stawiają ostrzejszych wymagań. W innych przypadkach sposób rozparcia lub podparcia wykopów powinien być określony w projekcie.
 6. Odeskowanie ścian wykopu może być pełne lub ażurowe. Odeskowanie ażurowe można stosować w gruntach o dostatecznej spoistości, uniemożliwiającej wypadanie gruntu pomiędzy bali przyściennych. Odeskowanie ażurowe ścian wykopów można stosować tylko w gruntach spoistych, półzwartych i zwartych.
 7. Przy wykonywaniu wykopów podpartych lub rozwartych powinny być zachowane następujące wymagania:
11. górne krawędzie bali przyściennych powinny wystawać ponad teren co najmniej na 15 cm i zabezpieczać przed wpadaniem do wykopu gruntu lub innych przedmiotów,
 12. wykop rozparty powinien być przykryty szczelnie balami w przypadku, gdy w pobliżu wykopu jest przewidziany ruch pojazdów lub gdy znajduje się w zasięgu pracy żurawia,
 13. rozpory powinny być tak umocowane, aby uniemożliwione było opadanie ich w dół,
 14. w odległościach ,nie większych niż 20 m powinny znajdować się awaryjne, odpowiednio przystosowane wyjścia z dna wykopu rozpartego,
 15. w każdej fazie, robót pracownicy powinni znajdować się w części wykopu odeskowanego,
 16. w razie potrzeby dokonywania pośredniego przerzutu urobku należy w pionie zbudować pomosty.

Stan rozparcia i podparcia ścian wykopów powinien być sprawdzony okresowo oraz niezwłocznie po wystąpieniu czynników niekorzystnych dla wzmacniających konstrukcji, np. intensywne opady deszczu, wystąpienie dużych mrozów, oraz przed każdym zejściem pracowników do wykopu; wszelkie zauważone usterki w umocnieniu ścian powinny być niezwłocznie naprawione.

8. Pogłębianie wykopów więcej niż o 0,5 m w gruntach spoistych i o 0,3 m w gruntach pozostałych może odbywać się dopiero po odeskowaniu ścian. Przy głębszym wykopów w gruntach wodonośnych jest konieczne stosowanie w dnie wykopu ścianek szczelnych, sięgających co najmniej 0,5 m poniżej dna wykopu: ścianki te powinny być dobrze rozparte w każdej fazie robót.
9. Rozbieranie umocnień ścian lub skarp wykopów powinno być przeprowadzane stopniowo w miarę zasypywania wykopów, poczynając od dna wykopu.
10. Zabezpieczenie ścian wykopów można usuwać za każdym razem na wysokość nie większą niż:
 - 0,5 m - z wykopów wykonanych w gruntach spoistych,
 - 0,3 m - z wykopów wykonanych w innych rodzajach gruntów.
11. Pozostawienie obudowy wykopów w gruncie jest dopuszczalne tylko w przypadkach technicznej niemożności jej usunięcia lub wtedy, gdy wydobywanie elementów obudowy zagraża bezpieczeństwu pracy albo stwarza możliwość uszkodzenia konstrukcji wykonanego obiektu.

Zejscia i wyjścia w wykopach

1. W wykopach głębszych niż 1,0 m od poziomu terenu powinny być wykonane w odległościach nie większych niż 20 m bezpieczne zejścia (wyjścia) dla pracowników.
2. Schodzenie do wykopu i wychodzenie z niego po rozporach lub skarpach oraz opuszczanie lub podnoszenie pracowników urządzeniami przeznaczonymi do wydobywania urobionego gruntu jest zabronione.

Wykonywanie wykopów urządzeniami zmechanizowanymi

20) Przy wykonywaniu wykopów urządzeniami zmechanizowanymi należy:

17. wyznaczyć w terenie strefę niebezpieczną dostosowaną do używanego sprzętu do wykonania wykopu,
18. dostosować głębokość odspajanej jednocześnie warstwy gruntu i nachylenie skarpy wykopu do rodzaju gruntu oraz pionowego zasięgu wysięgnika koparki,
19. wykonywać pobieranie urobku gruntu warstwami nie dopuszczając do powstawania nierówności,
20. dokonać takiego rozstawu pracujących maszyn, aby nie zachodziła możliwość ich wzajemnego uszkodzenia.
 - 21) Przy wykonywaniu wykopów wąskoprzestrzennych koparką, pracownicy powinni wykonywać ich obudowę wyłącznie z zabezpieczonej części wykopu.
 - 22) Niedozwolone jest przebywanie osób pomiędzy ścianą wykopu a koparką, nawet w czasie jej postoju, oraz przewożenie ludzi w skrzyniach zgarniarek lub innego sprzętu mechanicznego.
 - 23) Wydobywanie urobku z wykopu wąskoprzestrzennego powinno być dokonywane sposobem mechanicznym, z tym że:
 1. pracownicy powinni znajdować się w bezpiecznej odległości od podnoszonego pojemnika lub łyżki koparki,
 2. wykop powinien być szczelnie przykryty wytrzymałym pomostem, jeżeli jednocześnie odbywa się praca w wykopie i transport urobku,
 3. pojemników służących do transportu urobku nie należy wypełniać więcej niż do 2/3 ich wysokości.
 - 24) Wyładowanie urobku z łyżki koparki nad skrzynią środka transportowego powinno nastąpić dopiero po zatrzymaniu ruchu obrotowego koparki. Wyładowanie urobku powinno być dokonywane nad dnem środka transportowego na wysokości nie większej niż:
 - 50 cm w przypadku ładowania materiałów sypkich,
 - 25 cm w przypadku ładowania materiałów kamiennych.
 - 25) Ruch pojazdów transportowych i maszyn stosowanych przy wykonywaniu wykopów powinien odbywać się poza prawdopodobnym klinem odłamu.

Składowanie urobku z wykopów

- a) Ukopany grunt powinien być przetransportowany niezwłocznie na miejsce jego przeznaczenia lub na odkład przeznaczony do zasypywania wykopu po jego zabudowaniu.
- b) W przypadku przygotowywania odkładów gruntów przeznaczonych do zasypywania wykopów odległość podnóża skarpy odkładu od górnej krawędzi wykopu powinna wynosić:
 - nie mniej niż 3,0 m - na gruntach przepuszczalnych,
 - nie mniej niż 5,0 m - na gruntach nieprzepuszczalnych.Niedozwolone jest składowanie gruntów w postaci odkładów:
 21. w odległości mniejszej niż 1,0 m od krawędzi wykopu obudowanego, pod warunkiem że obudowa jest obliczona na dodatkowe obciążenie odkładem gruntu,

22. w granicach prawdopodobnego klina odłamu gruntu, jeżeli ściany nie są dobrze umocnione.

Zасыpywanie wykopów

1. Zасыpywanie wykopów powinno być dokonane bezpośrednio po zakończeniu w nich przewidzianych robót.
2. Przed rozpoczęciem zасыpywania dno wykopu powinno być oczyszczone z odpadków materiałów budowlanych, a w przypadku gdy jest to technicznie uzasadnione powinno być odwodnione.
3. Do zасыpywania wykopów powinien być używany grunt wydobyty z tego samego wykopu, nie zamrażony i bez zanieczyszczeń (np. ziemia roślinna, odpadki budowlanych materiałów itp.), jeżeli w dokumentacji technicznej nie przewidziano odrębnych warunków technicznych zасыpywania wykopu.
4. Jeżeli w dokumentacji technicznej nie przewidziano innego sposobu zagęszczania gruntu przy zасыpywaniu wykopów, to układanie i zagęszczanie gruntu powinno być dokonywane warstwami o grubości dostosowanej do przyjętego sposobu zagęszczania i wynoszącej:
 23. nie więcej niż 25 cm - przy stosowaniu ubijaków ręcznych i wałowaniu,
 24. od 0,5 do 1,0 m - przy ubijaniu ubijakami o działaniu udarowym - (żabami) lub ciężkimi tarczami (grubość warstwy należy dobierać do ciężaru płyty i wysokości ich spadania, jednak nie może być ona większa niż średnica płyty),
 25. około 0,4 m przy zagęszczaniu urządzeniami wibracyjnymi.
5. Jeżeli w wykopie dookoła budowli ułożono urządzenia lub warstwy odwadniające (drenaż), to warstwa gruntu do wysokości ok. 0,30 m nad drenażem lub warstwami odwadniającymi powinna być zagęszczona ręcznie w sposób nie wpływający na prawidłowe odprowadzenie wody.
6. Jeżeli w zасыpywanym wykopie znajduje się rurociąg, to do wysokości ok. 40 cm ponad górną krawędź rurociągu należy go zасыpywać ręcznie, z tym że grubość jednorazowo ubijanej warstwy może być większa niż 20 cm. Zасыpanie i ubicie gruntu powinno następować równocześnie po obu stronach rurociągu. Dalsze zасыpywanie wykopu, jeśli ściany są umocnione, powinno być dokonywane ręcznie, a przy braku umocnienia można stosować sprzęt mechaniczny.
7. Nasypywanie warstw gruntu, ich zagęszczenie w pobliżu ścian obiektów powinno być dokonywane w taki sposób, aby nie powodowało uszkodzenia warstw izolacji wodochronnej lub przeciwwilgociowej, jeżeli taka została wykonana.

Odkłady gruntów

- W przypadku konieczności wykonania odkładów ziemnych powinny być one wykonywane w postaci nasypów o wysokości do 1,5 m, o pochyleniu skarp 1 : 1,5 i ze spadkiem korony odkładu od 2 do 5%; przy małych pochyleniach terenu odkłady mogą być wykonywane z obu stron wykopu.
- Odległość podnóża skarpy odkładu ziemnego od górnej krawędzi wykopu powinna wynosić co najmniej podwójną jego głębokość i nie mniej niż:
 - 3,0 m - w gruntach przepuszczalnych,
 - 5,0 m - w gruntach nieprzepuszczalnych,
 - 20,0 m - na odcinkach zawieranych śniegiem.
- Odkłady ziemne powinny być wykonywane od strony najczęściej wiejących wiatrów.
- Jeżeli wykop jest wykonywany na zboczu, o nachyleniu do 20%, odkłady mogą być wykonywane powyżej wykopu w postaci nasypów chroniących wykop przed napływem wód opadowych; przy pochyleniu terenu większym niż 20% odkład gruntu powinien być wykonany poniżej wykopu.
- Jeżeli miejsce odkładu gruntu nie jest ustalone w projekcie, zaleca się odkładać grunt w zagłębieniu terenu, możliwie jak najbliżej wykopu.
- Odkłady gruntu zaleca się obsiać trawą, obsadzać krzewami lub zalesić (zrekultywować biologicznie)

Odwodnienie wykopu

Technologia odwodnienia wykopu musi umożliwiać prawidłowe odwodnienie w całym okresie trwania robót ziemnych. Wody opadowe należy odprowadzać poza teren budowy.

Kontrola jakości robót

Dokładność wykonania robót

1. Odchylenia od wymiarów liniowych oraz rzędnych podanych w projekcie powinny być określone w dokumentacji technicznej.
2. Jeżeli projekt nie zawiera tego rodzaju danych, dopuszczalne odchyłki od ustaleń projektu nie powinny być większe niż:
 - 0,02% - dla spadków terenu,
 - 0,05% - dla spadków rowów odwadniających,
 - 4 cm - dla rzędnych w siatce kwadratów 40x40 m,
 - ±5 cm - dla rzędnych dna' wykopu pod fundamenty,
 - ± 15 cm - w wymiarach w planie wykopu o szerokości dna większej niż 1,5 m,
 - ± 5 cm - w wymiarach w planie wykopu o szerokości poniżej 1,5 m,
 - ± 10% - w nachyleniu skarp.

3. Minimalne odchylenia w rzędnych dna wykopu w przypadku układania w wykopach rurociągów nie powinny być większe niż:
+ 3,0 cm - w gruntach spoistych,
-5,0 cm - w gruntach wymagających wzmocnienia.
4. Szerokość wykopu, w którym przewidziana jest obudowa przez rozparcie ścian wykopu, nie powinna być większa niż ± 5 cm, ze względu na konieczność wielokrotnego stosowania rozpór przy takich samych szerokościach wykopów i przy zastosowaniu klinów o grubości nie większej niż 5 cm.,
5. Ściany wykopu rozpartego lub podpartego powinny być gładkie, bez wybrzuszeń i zagłębień, tak aby stalowe płyty, elementy ścianek szczelnych przylegały do gruntu całą swoją powierzchnią.
6. Minimalna odległość między równocześnie wykonywanymi sąsiednimi wykopami, którą należy liczyć od wewnętrznych ścian tych wykopów, przy zbliżonym kierunku osi powinna wynosić:

głębokość wykopu, m		minimalna odległość ścian, m
	do 4,0	7,0
> 4,0	do 6,0	10,50

Przy większych głębokościach odległości powinny być obliczone.

Kontrola jakości robót

Po wykonaniu wykopów należy sprawdzić, czy pod względem kształtu, zagęszczenia i wykończenia odpowiada on stawianym wymogom, oraz czy dokładność wykonania nie przekracza tolerancji podanych w Specyfikacji Technicznej lub odpowiednich normach

Częstość oraz zakres badań i pomiarów przedstawia poniższa tabela.

Lp.	Sprawdzana cecha	Minimalna częstotliwość badań i pomiarów
1	Pomiar gabarytów wykopu	Pomiar taśmą, szablonem; łątą i niwelatorem w odstępach co 10 m , w narożach, oraz w miejscach które budzą wątpliwość
2	Pomiar rzędnych dna wykopu	
3	Pomiar pochylenia skarp	
4	Pomiar równości skarp	
5	Badanie zagęszczenia gruntu	Stopień zagęszczenia określić dla podłoża gruntowego i każdej ułożonej warstwy , w miejscach i do głębokości określonych w opisie technicznym projektu budowlanego względnie wskazanych przez inspektora nadzoru

Pomiar taśmą, szablonem; łątą i niwelatorem w odstępach co 10 m , w narożach, oraz w miejscach które budzą wątpliwość

Kontrolę jakości robót należy dokonać zgodnie ze Specyfikacją Techniczną oraz z PN/B-06050

Obmiar robót

Obmiar robót należy wykonywać w metrach sześciennych, oddzielnie wykopów i zasypek (nasypów) dla poszczególnych rodzajów robót ziemnych. Kubatura robót liczona jest w stanie rodzimym.

Odbiór robót

Odbioru robót należy dokonać zgodnie ze Specyfikacją Techniczną oraz z PN/B-06050

Podstawa płatności

Sposób płatności ustalony jest w umowie na wykonanie zamówienia jako całości. Podstawą płatności jest wykonany i odebrany rodzaj robót. Wysokość należności ustala się w oparciu o jednostki obmiarowe wykonanych robót pomnożone przez cenę jednostkową.

Przepisy związane

PN/B-02481	Geotechniczna terminologia podstawowa.
PN/B-02479	Geotechnika. Dokumentowanie geotechniczne
PN/B-06050	Geotechnika. Roboty ziemne

Beton konstrukcyjny

Wstęp

Zakres robót objętych specyfikacją

Ustalenia zawarte w niniejszej specyfikacji dotyczą wykonania i odbioru robót związanych z betonowaniem wszystkich elementów konstrukcji budynku, ścian oporowych zlokalizowanych bezpośrednio przy budynku i wszystkich konstrukcji żelbetowych i betonowych zlokalizowanych w budynku i bezpośredniej bliskości.

Ogólne wymagania dotyczące robót

Wykonawca jest odpowiedzialny za jakość ich wykonania oraz zgodność z dokumentacją projektową.

Materiały

Materiałami stosowanymi przy wykonywaniu robót według zasad niniejszej Specyfikacji Technicznej są:

Drewno na deskowania i rusztowania

Drewno tartaczne iglaste oraz tarcica stosowana do robót ciesielskich powinno odpowiadać wymaganiom normy PN-82/D-94021 „Tarcica iglasta konstrukcyjna sortowana metodami wytrzymałościowymi” i PN-75/D-96000 „Tarcica iglasta ogólnego przeznaczenia”.

Tarcica iglasta do robót ciesielskich powinna odpowiadać wymaganiom PN-75/B-96000.

Sklejka na deskowania powinna odpowiadać normie PN-83/D-97001:19”Sklejka. Sklejka do deskowań. Wymagania i badania.”

Elementy stalowe rusztowań składanych

Elementy stalowe do budowy rusztowań składanych są elementami zinwentaryzowanymi. Odbiór tych elementów powinien być wykonany przez wytwórnię przy dostawie.

Wymiary zasadniczych elementów rusztowań powinny odpowiadać wymaganiom dla:

1. rur bez szwu wg PN-80/H-74219
2. kształtowników wg PN-84/H-93000
3. blach grubych i uniwersalnych wg PN-83/H-92120.

Beton konstrukcyjny dostarczony z wytwórni.

Do konstrukcji należy użyć betonu produkowanego w wyspecjalizowanej wytwórni klasy przyjętej w projekcie. Beton powinien odpowiadać wymaganiom normy PN-88/B-06250 Beton zwykły. Konsystencja betonu plastyczna K-3. Średnica kruszywa nie może być większa niż 16 mm. Ewentualne dodatki do betonu ułatwiających betonowanie mogą być stosowane w ilościach i na warunkach podanych w aprobach technicznych.

Nie dopuszcza się stosowanie do elementów konstrukcyjnych betonów wykonywanych na budowie w warunkach poligonowych bez dostatecznych środków kontroli.

Sprzęt

Rusztowania i deskowania

Roboty należy wykonywać przy użyciu sprawnego technicznie sprzętu, przeznaczonego dla realizacji robót zgodnie z założoną technologią.

Zaleca się stosowanie nowoczesnych systemów rusztowań i deskowań oferowanych przez specjalistyczne przedsiębiorstwa.

Betonowanie konstrukcji

Roboty należy prowadzić przy użyciu sprzętu do transportu mieszanki betonowej i jej zagęszczania.

Dobór środków transportu wewnętrznego powinny zapewnić dostarczenie do miejsca betonowania betonu o założonej konsystencji oraz przyjętego sposobu zagęszczania.

Transport

Rusztowania i deskowania

Zastosowane materiały mogą być przewożone środkami transportu przydatnymi dla danego asortymentu pod względem możliwości ułożenia i umocowania ładunku oraz bezpieczeństwa transportu po uzyskaniu akceptacji Inspektora Nadzoru.

- Transport poziomy elementów.
Sposób załadunku i umocowania elementów otrzymanych z demontażu rusztowań i deskowań na środki transportu powinien zapewniać ich stateczność i ochronę przed przesunięciem się ładunku podczas transportu.
Elementy wiotkie oraz klatki przestrzenne powinny być odpowiednio zabezpieczone przed odkształceniem i zdeformowaniem.
- Transport pionowy elementów składanych.
Uchwyty do zamocowania stężeń nie powinny być zniekształcone lub wygięte. Podnoszone elementy powinny być zabezpieczone przed odkształceniem, na przykład przez zastosowanie podkładek

drewnianych pod pęta lub haki podnoszące elementy.

- Składowanie elementów rusztowań stalowych.

Elementy należy układać na podkładach drewnianych dla zabezpieczenia od zetknięcia z ziemią, zalania wodą i gromadzenia się wody w zagłębieniach konstrukcji. Przy układaniu elementów w stopy pionowe należy stosować odpowiednio rozłożone podkładki drewniane między elementami, dla zabezpieczenia elementów przed odkształceniami wskutek przegięcia lub docisku, oraz zachować odstępy umożliwiające bezpieczne podnoszenie elementów.

Przy składowaniu elementów w bazach (magazynach) na dłuższy okres czasu należy przeprowadzać okresową kontrolę elementów, zwracając szczególnie uwagę na zabezpieczenie przed korozją.

- Przy stosowaniu rusztowań i deskowań systemowych należy przestrzegać wymogów jakie narzuca dostawca systemu.

Beton

Transport mieszanki betonowej na budowę nie powinien powodować jej segregacji, zmian konsystencji i składu. Mieszanka betonowa musi być transportowana mieszalnikami samochodowymi (tzw. gruszkami), a czas transportu nie może być dłuższy niż:

- 60 min.- przy temperaturze otoczenia do + 15 °C
- 40 min.- przy temperaturze otoczenia do +20 °C
- 25 min.- przy temperaturze otoczenia do + 30 °C

Stosowanie środków transportu bez mieszalnika jest nie dopuszczalne.

Wykonanie robót

Zakres wykonywanych robót

Wykonawca przed przystąpieniem do betonowania powinien przedstawić (Inspektorowi Nadzoru do akceptacji) Projekt technologiczny betonowania, która określać będzie kolejność betonowania i czas wykonania robót oraz planować termin rozebrania deskowania i rusztowania.

Oczyszczenie rejonu robót

Wykonanie rusztowania i deskowania

Budowę rusztowań i deskowań należy prowadzić zgodnie z Dokumentacją Projektową oraz wg wymagań BN-70/9080-01 „Rusztowania drewniane budowlane. Wytyczne ogólne projektowania i wykonania”. Przykładowe wymiary elementów deskowań stropów żelbetowych pokazano w załączonej poniżej tabeli.

Tarcze boczne						
Wysokość belki m	grubość desek, mm					
	19		25		40	
	rozstaw nakładek m	przekrój nakładek mm	rozstaw nakładek m	przekrój nakładek mm	rozstaw nakładek m	przekrój nakładek mm
0.3	0.60	19 x 80	0.80	25 x 80	1.30	40 x 90
0.4	0.50	25 x 80	0.70	25 x 90	1.20	40 x 80
0.5	0.50	40 x 60	0.70	40 x 60	1.10	40 x 90
0.6	0.50	40 x 60	0.60	40 x 90	1.00	40 x 90
0.8	0.40	40 x 90	0.60	40 x 100	0.90	40 x 100
1.0	0.40	40 x 100	0.60	40 x 120	0.90	40 x 120
1.2	0.40	40 x 120	0.60	40 x 150	0.90	40 x 150
Tarcze denne i deski oporowe						
Wysokość belki m	Rozstaw głowic stojaków, m	Przekrój desek oporowych, mm	Gwoździe do przybicia desek oporowych			
			średnica, mm	długość, mm	liczba sztuk	
0.3	1.25	25 x 120	3.0	70	2	
0.4	1.15	25 x 120	3.5	80	3	
0.5	1.05	25 x 120	3.5	80	4	
0.6	1.00	25 x 120	3.5	80	5	
0.8	0.95	40 x 100	4.0	100	6	
1.0	0.85	40 x 100	4.5	100	6	
1.2	0.80	40 x 100	5.0	125	6	
Grubość dna 50 mm						
0.3	1.65	25 x 120	3.0	70	3	
0.4	1.45	25 x 120	3.5	80	3	
0.5	1.35	25 x 120	3.5	80	5	
0.6	1.25	25 x 120	4.0	100	5	
0.8	1.15	50 x 100	4.5	125	6	
1.0	1.05	50 x 100	5.0	125	6	
1.2	1.00	50 x 100	5.0	125	8	
Rygle						
Rozpiętość płyty w świetle m	grubość płyty, mm					
	od 60 do 80			od 90 do 120		
	grubość rygli, mm					
	40	50	40	50	40	50
	wysokość rygli, mm					
1.6	90 – 100	80 – 90	100 – 110	100	100	
1.8	100 – 110	90 – 100	120	110	110	
2.0	110 – 120	100 – 110	130	120	120	
2.2	120 – 130	110 – 120	140 – 150	130	130	
2.4	130 – 140	120 – 130	150	140 – 160	140 – 160	
Deski podporowe rygli						
Rozstaw podpór koryt belek m	grubość płyty, mm					
	od 60 do 80			od 90 do 120		
	grubość desek podporowych, mm					
	25	40	50	25	40	50
	wysokość desek podporowych, mm					
0.8	120	60	60	120	70	60
1.0	120	80	70	120	90	80
1.2	120	90	80	130	100	90
1.4	130	110	100	150	120	110
1.6	150	120	110	170	140	120
1.8	170	140	120	–	150	140
2.0	–	150	130	–	160	150
2.2	–	160	140	–	190	170
2.5	–	200	170	–	–	180 – 200
2.75	–	–	190	–	–	200 – 220

3.50	-	-	200 – 220	-	-	220 – 240
------	---	---	-----------	---	---	-----------

Wykonanie rusztowań i deskowań systemowych wykonać według zaleceń dostawcy systemu.

Wykonanie deskowań powinno uwzględniać podniesienie wykonawcze związane ze strzałką konstrukcji, ugięciem i osiadaniem rusztowań pod wpływem ciężaru ułożonego betonu o ile wielkości te podane są w Dokumentacji Projektowej. Deskowanie i związane z nim rusztowanie powinny w czasie ich eksploatacji zapewnić sztywność i niezmienność układu oraz bezpieczeństwo konstrukcji. W przypadkach stosowania nietypowych deskowań i związanych z nimi rusztowań, projekt ich powinien być każdorazowo oparty na obliczeniach statycznych sporządzonych w oparciu o odpowiednie normy.

Ustalona konstrukcja deskowań powinna być sprawdzona na siły wywołane parciem świeżej masy betonowej i uderzenia przy jej wylewaniu z pojemników z uwzględnieniem szybkości betonowania, sposobu zagęszczania i obciążania pomostami roboczymi. Konstrukcja deskowań powinna umożliwiać łatwy ich montaż i demontaż oraz wielokrotność ich użycia. Tarcze deskowań powinny być tak szczelne, aby zabezpieczały przed wyciekaniem zaprawy z masy betonowej.

Można stosować deskowania metalowe i podlegają one takim samym wymaganiom jak drewniane. Blachy użyte do tych szalunków winny mieć grubość zapewniając im nieodkształcalność. Łby śrub i nitów powinny być zagłębione.

Klamry lub inne urządzenia łączące powinny zapewnić sztywne połączenie szalunków i możliwość ich usunięcia bez zniszczeń betonu. Deskowania winny być chronione przed rdzą tłuszczem i innymi zanieczyszczeniami. Wnętrze szalunków powinno być pokryte lekkim czystym olejem parafinowym, który nie zabarwi ani nie zniszczy powierzchni betonu. Natłuszczenie należy wykonać po zakończeniu budowy deskowań lecz przed ułożeniem zbrojenia, które w żadnym przypadku nie powinno ulec zanieczyszczeniu jakimkolwiek środkiem.

Sruby, pręty, ściągi w deskowaniach powinny być wykonane ze stali w ten sposób, by ich część pozostająca w betonie odległa była od zewnętrznej powierzchni co najmniej o 25 mm. Otwory po ściągach należy wypełniać zaprawą cementową 1:2. Podczas betonowania z konstrukcji należy usuwać wszelkie rozpórki i zastrzały z drewna lub metalu (te ostatnie do 25 mm od zewnętrznej powierzchni betonu).

Wszelkie krawędzie betonu winny być ścięte pod kątem 45° za pomocą listwy trójkątnej o boku 15 do 25 mm. Listwy te muszą być następnie usuwane z wykonanej konstrukcji. Deskowania belek i rozpiętości ponad 3.0 m powinny być wykonane ze strzałką roboczą skierowaną w odwrotnym kierunku od ich ugięcia, przy czym wielkość tej strzałki nie może być mniejsza od maksymalnego przewidywanego ugięcia tych belek przy obciążeniu całkowitym (o ile przewiduje to projekt).

Deskowania powinny być wykonane ściśle według Dokumentacji Projektowej i przed wypełnieniem masą betonową dokładnie sprawdzone, aby wykluczały możliwość, jakichkolwiek zniekształceń lub odchyłeń w wymiarach betonowanej konstrukcji. Prawidłowość wykonania deskowań i związanych z nimi rusztowań powinna być stwierdzona przez kontrolę techniczną.

Deskowania nieimpregnowane przed wypełnieniem ich masą betonową powinny być obficie zlewane wodą.

W przypadku kiedy w czasie prac montażowych zachodzi możliwość zetknięcia stalowego elementu rusztowania z przewodem linii energetycznej, linie energetyczne na czas montażu powinny być wyłączone.

W przypadku kiedy zachodzi obawa, że podczas przenoszenia dźwigiem części montowanej konstrukcji mogą dotykać przewodów elektrycznych, należy wykonać odpowiednie zabezpieczenie uniemożliwiające zetknięcie przewodów z konstrukcją.

Dostęp do rusztowań. Należy przewidzieć na każdym rusztowaniu drabiny dla pracowników. Nie jest dozwolone takie wykonywanie rusztowań, że dostęp do nich prze widziany jest jedynie przez wspinanie się po konstrukcji rusztowania.

Pomosty rusztowań. Na wierzchu rusztowań powinny być pomosty z desek z obustronnymi poręczami wysokości co najmniej 1.10 m i z krawężnikami wysokości 0.15m. Szerokość swobodnego przejścia dla robotników nie powinna być mniejsza od 0.60 m.

Przygotowanie do betonowania

Przed betonowaniem należy osadzić i wyregulować wszystkie elementy kotwione w betonie oraz np. mocowanie barier ochronnych, wpusty, itp., oczyścić deskowanie, nawilżyć deskowanie lub powlec formę stalową środkiem adhezyjnym, montaż zbrojenia i zapewnienie właściwych grubości otulin dzięki odpowiedniemu przekładkom dystansowym.

Ułożenie mieszanki betonowej i pielęgnacja betonu

Przygotowanie do ułożenia mieszanki betonowej obejmuje następujące czynności:

1. Przed przystąpieniem do betonowania powinna być formalnie stwierdzona prawidłowość wykonania wszystkich robót poprzedzających betonowanie, a w szczególności:

- wykonanie deskowania, rusztowań, usztywnień, pomostów itp.,

- wykonanie zbrojenia,
- przygotowanie powierzchni betonu poprzednio ułożonego w miejscu przerwy roboczej,
- wykonanie wszystkich robót zanikających, np. warstw izolacyjnych, szczelin dylatacyjnych,
- prawidłowość rozmieszczenia i niezawodność zamocowania elementów kotwiących zbrojenie i deskowanie formujące kanały, przepony oraz innych elementów ustalających położenie armatury itd.,
- gotowość sprzętu i urządzeń do betonowania.

2. Deskowanie i zbrojenie powinno być bezpośrednio przed betonowaniem oczyszczone ze śmieci, brudu, płatków rdzy, ze zwróceniem uwagi na oczyszczenie dolnej części słupków i ścian.

3. Powierzchnie okładzin z betonu przylegające do betonu powinny być zwilżone wodą bezpośrednio przed betonowaniem.

4. Powierzchnie deskowania powtarzalnego z drewna, stali lub innych materiałów powinny być powleczone środkiem uniemożliwiającym przywarcie betonu do deskowania. Jeżeli w warunkach uzasadnionych technicznie stosuje się deskowanie: drewniane jednorazowe, należy je zmoczyć wodą.

5. Powierzchnie uprzednio ułożonego betonu konstrukcji monolitycznych i prefabrykowanych elementów wbudowanych w konstrukcje monolityczne powinny być przed zabetonowaniem oczyszczone z brudu i szklia cementowego.

6. Woda pozostała w zagłębieniach betonu powinna być usunięta.

W czasie układania mieszanki betonowej należy przestrzegać następujących ogólnych zasad:

1. Wysokość swobodnego zrzucania mieszanki betonowej o konsystencji wilgotnej i gęstoplastycznej nie powinna przekraczać 3m.

2. Słupy o przekroju co najmniej 40x40 cm, lecz nie większym niż 80x80 cm, bez krzyżującego się zbrojenia, mogą być betonowane od góry z wysokości nie większej niż 5.0 m. Przy stosowaniu mieszanki o konsystencji plastycznej lub ciekłej betonowanie słupów od góry może się odbywać z wysokości nie przekraczającej 3.0 m.

3. W przypadku układania mieszanki betonowej z większych wysokości od podanych w p. 1 i 2 należy stosować rynny, rury teleskopowe, rury elastyczne (rękawy) itp. Przy konieczności zastosowania urządzeń pochyłych należy ich wyloty zaopatrzyć w urządzenia (kłapy ruchome) pozwalające na pionowe opadanie mieszanki betonowej nad miejscem jej ułożenia bez rozwarstwienia. Przy układaniu mieszanki betonowej z wysokości większej niż 10m należy stosować odcinkowe przewody giętkie zaopatrzone w pośrednie i końcowe urządzenie do redukcji prędkości padającej mieszanki.

4. Układanie mieszanki betonowej powinno być wykonywane przy zachowaniu następujących warunków ogólnych:

- w czasie betonowania należy stale obserwować zachowanie się deskowań i rusztowań, czy nie następuje utrata prawidłowości kształtu konstrukcji,
- szybkość i wysokość wypełnienia deskowania mieszanką betonową powinny być określone wytrzymałością i sztywnością deskowania przyjmującego parcie świeżo ułożonej mieszanki,
- w okresie upalnej, słonecznej pogody ułożona mieszanka powinna być niezwłocznie zabezpieczona przed nadmierną utratą wody,
- w czasie deszczu układana i ułożona mieszanka betonowa powinna być niezwłocznie chroniona przed wodą opadającą; w przypadku gdy na świeżo ułożoną mieszankę betonową spadła nadmierna ilość wody powodująca zmianę konsystencji mieszanki, należy ją usunąć,
- w miejscach, w których skomplikowany kształt deskowania formy lub gęsto ułożone zbrojenie utrudnia mechaniczne zagęszczanie mieszanki, należy dodatkowo stosować zagęszczanie ręczne za pomocą sztychowania.

5. Przebieg układania mieszanki betonowej w deskowaniu powinien być rejestrowany w dzienniku robót, w którym powinny być podane:

- data rozpoczęcia i zakończenia betonowania całości i ważniejszych fragmentów lub części budowli,
- wytrzymałość betonu na ściskanie, robocze receptury mieszanek betonowych, konsystencja mieszanki betonowej,
- daty, sposób, miejsce i liczba pobranych próbek kontrolnych betonu oraz ich oznakowanie, a następnie wyniki i terminy badań,
- temperatura zewnętrzna powietrza i inne dane dotyczące warunków atmosferycznych.

Zagęszczanie mieszanki betonowej

1. Mieszanka betonowa powinna być zagęszczana za pomocą urządzeń mechanicznych.

2. Mieszanka betonowa w czasie zagęszczania nie powinna ulegać rozsegregowaniu, a ilość powietrza w mieszance betonowej po zagęszczeniu nie powinna być większa od dopuszczalnej.

3. Ręczne zagęszczanie może być stosowane tylko do mieszanek betonowych o konsystencji ciekłej i półciekłej lub gdy zbrojenie jest zbyt gęsto rozstawione i nie pozwala na użycie wibratorów pograżanych.

4. Przy stosowaniu wibratorów pograżanych odległość sąsiednich zagłębień wibratora nie powinna być

większa niż 1,5-krotny skuteczny promień działania wibratora. Grubość warstwy zagęszczanej mieszanki betonowej nie powinna być większa od 1,25 długości buławy wibratora (roboczej jego części). Wibrator w czasie pracy powinien być zagłębiony na 5-10 cm w dolną warstwę poprzednio ułożonej mieszanki.

5. Przy stosowaniu wibratorów powierzchniowych płaszczyzny ich działania na kolejnych stanowiskach powinny zachodzić na siebie na odległość 10-20 cm. Grubość zagęszczanej warstwy mieszanki betonowej nie powinna przekraczać w konstrukcjach zbrojonych pojedynczo 20 cm, a w konstrukcjach zbrojonych podwójnie - 12 cm.

6. Czas wibrowania na jednym stanowisku dla wibratorów pograżanych, prędkość posuwu wibratorów powierzchniowych, jak i skuteczny promień działania obydwu typów wibratorów powinny być ustalone doświadczalnie dla każdego rodzaju mieszanki betonowej.

7. Zakres i sposób stosowania wibratorów powinny być ustalone doświadczalnie w zależności od przekroju konstrukcji, mocy wibratorów, odległości ich ustawienia, charakterystyki mieszanki betonowej itp.

8. Opieranie wibratorów wszelkich typów o pręty zbrojeniowe jest niedopuszczalne.

9. Wibratory powinny być dobierane do konstrukcji i rodzaju deskowań, przy czym:

1) wibratory wgłębne należy stosować do mieszanki betonowej o konsystencji plastycznej i gęsta plastycznej: wibratory wgłębne o dużej mocy (powyżej 1,47 kW) należy stosować dla konstrukcji betonowych i konstrukcji żelbetowych o niewielkim procencie zbrojenia i o najmniejszym wymiarze w jednym kierunku 0,8 m; wibratory wgłębne małej mocy (poniżej 1,47 kW) należy stosować do konstrukcji betonowych oraz żelbetowych o normalnym zbrojeniu i o wymiarach 0,2-0,8 m,

2) wibratory powierzchniowe należy stosować do konstrukcji betonowych lub żelbetowych o najmniejszym wymiarze w jednym kierunku 0,8 m i o rzadko rozstawionym zbrojeniu oraz do wibrowania podłóży, stropów, płyt itp.; płaszczyzny działania wibratorów powierzchniowych na sąsiednich stanowiskach powinny zachodzić na siebie na odległość około 20 cm; grubość warstwy betonu zagęszczonego wibratorami powierzchniowymi nie powinna być większa niż:

- 25 cm w konstrukcjach zbrojonych pojedynczo,

- 12 cm w konstrukcjach zbrojonych podwójnie,

3) wibratory prętowe należy stosować do konstrukcji żelbetowych o bardzo gęstym zbrojeniu, nie pozwalającym na użycie wibratorów wgłębnych.

10. Wznowienie betonowania po przerwie. w czasie której mieszanka betonowa związała na tyle. że nie ulega uplastycznieniu pod wpływem działania wibratora jest możliwe dopiero po osiągnięciu przez beton wytrzymałości co najmniej 2 MPa i odpowiednim przygotowaniu powierzchni stwardniałego betonu.

11. Zagęszczanie mieszanki betonowej przez odwadnianie urządzeniami próżniowymi powinno być prowadzone wg instrukcji dostosowanych do rodzaju urządzenia i konstrukcji, ze zwróceniem szczególnej uwagi na zapewnienie:

- dostatecznej sztywności płyt deskowania umożliwiających odciąganie nadmiaru wody z mieszanki betonowej,

- łatwości montażu i rozbiórki deskowania,

- dużej szczelności komór podciśnieniowych przylegających do płyt deskowania odciągających wodę,

- łatwości oczyszczania tkanin filtracyjnych oraz komór podciśnieniowych.

- możliwości niwelowania odchyłek wymiarowych wynikających z niedokładności położenia elementów i montażu zbrojenia.

12. Ręczne zagęszczanie mieszanki betonowej należy wykonywać za pomocą sztychowania każdej ułożonej warstwy prętami stalowymi w taki sposób. aby końce prętów wchodziły na głębokość 5-10 cm w warstwę poprzednio ułożoną oraz jednoczesnego lekkiego opukiwania deskowania młotkiem drewnianym.

Układanie mieszanki betonowej w konstrukcjach masywnych

1. Przebieg betonowania konstrukcji masywnych oraz pomiar temperatury zabetonowanych części powinien być podany w projekcie wykonywania robót.

2. Mieszanka betonowa powinna być dostarczana na miejsce ułożenia w sposób ciągły przy maksymalnym zmechanizowaniu jej transportu i układania.

3. Zagęszczanie mieszanki betonowej powinno być dokonywane za pomocą wibratorów wgłębnych pojedynczych lub zespołu wibratorów na wspólnej ramie. Zagęszczanie mieszanki betonowej w konstrukcjach masywnych za pomocą wibratorów powierzchniowych dopuszcza się tylko w przypadku warstwy wierzchniej.

4. W przypadku układania w konstrukcjach masywnych mieszanki betonowej warstwami, górna powierzchnia poszczególnych warstw nie powinna być wygładzana (z wyjątkiem ostatniej warstwy wierzchniej).

5. Betonowanie w konstrukcjach masywnych części zamykających budowlę powinno być przeprowadzone dopiero po zakończeniu osiadania i uzyskaniu przez beton wykonanych części sąsiednich temperatury ustalonej w projekcie wykonania robót.

6. Betonowanie bloków fundamentowych pod urządzenia wywołujące obciążenia dynamiczne powinno być wykonane bez przerw roboczych i zgodnie z wytycznymi podanymi w projekcie wykonania robót.

7. Mieszanka betonowa powinna być układana warstwami poziomymi o jednakowej grubości, dostosowanej do charakterystyki wibratorów przewidzianych do zagęszczania mieszanki. Każda warstwa mieszanki powinna być układana bez przerwy i tylko w jedną stronę. Układanie mieszanki uskokami (schodkami) może być dopuszczone, jeżeli tego rodzaju przebieg betonowania został ustalony w projekcie wykonywania robót, a sam przebieg układania mieszanki został szczegółowo określony.

8. Okres pomiędzy wykonaniem jednej warstwy a rozpoczęciem układania następnej warstwy powinien być ustalony doświadczalnie przez laboratorium badawcze w zależności od temperatury otoczenia, warunków atmosferycznych, właściwości cementu i innych przewidywanych czynników.

Układanie mieszanki betonowej w belkach i w płytach

1. Belki i płyty związane monolitycznie ze słupami lub ścianami należy betonować nie wcześniej niż po upływie 1-2 godz. od chwili zabetonowania ścian.

2. Układanie mieszanki betonowej w podciągach i płytach stropowych, dachowych itp. powinno być dokonywane jednocześnie i bez przerw. Przy wysokości podciągów przekraczających 80 cm dopuszcza się ich betonowanie niezależnie od płyt.

Układanie mieszanki betonowej w łukach i w sklepieniach

1. Układanie mieszanki betonowej w łukach i w sklepieniach wykonywanych w deskowaniu otwartym oraz ewentualny ich podział na poszczególne odcinki prostopadłe do tworzącej sklepienia powinny być określone w projekcie wykonywania robót niezależnie od wymagań podanych w p. 2 do 6.

2. Układanie mieszanki betonowej w łukach i w sklepieniach należy prowadzić symetrycznie od wezłowi do klucza w taki sposób, aby było zapewnione utrzymanie niezmiennego kształtu deskowania w ciągu całego okresu betonowania.

3. Boczne płaszczyzny ograniczające pasy powinny być prostopadłe do wewnętrznej powierzchni sklepienia.

4. W odstępach pomiędzy pasami należy układać gęsto plastyczną mieszaninę betonową nie wcześniej niż po 5- 7 dniach od chwili zakończenia betonowania pasów. Ułożona mieszanka powinna być starannie zagęszczona wibratorami.

5. Betonowanie łuków o rozpiętości powyżej 20 m należy przeprowadzać w sposób podobny do betonowania sklepień masywnych.

Układanie mieszanki betonowej w deskowaniu

1. Mieszanke betonową w deskowaniu ślizgowym należy układać warstwami o grubości 30-35 cm.

2. Układanie nowej warstwy mieszanki betonowej należy zaczynać tylko po ukończeniu, układania poprzedniej warstwy na całym obwodzie deskowania ślizgowego.

3. Szybkość układania mieszanki betonowej w deskowaniu ślizgowym powinna być taka, aby zapewniała wypełnienie deskowania na wysokość ok. 60-70 cm w ciągu 3 - 3,5 godz.

4. Podnoszenie deskowania należy wykonywać tylko po zapełnieniu form do wysokości 60-70 cm na całym obwodzie. Do czasu zapełnienia deskowania na podaną wysokość deskowanie może być podnoszone z szybkością nie większą niż 60 mm na godzinę.

5. W okresie podnoszenia deskowania mieszanka betonowa powinna być układana w deskowaniu warstwami równomiernymi o grubości 20-25 cm. Górny poziom układanej mieszanki betonowej powinien się znajdować poniżej poziomu podłogi roboczej nie więcej niż 0,1 m.

6. Podnoszenie deskowania powinno się odbywać z prędkością uniemożliwiającą przywarcie ułożonej mieszanki betonowej do deskowania, przy czym beton wychodzący z deskowania powinien mieć wytrzymałość wykazaną w projekcie. Na powierzchni betonu wychodzącego z deskowania mogą być co najwyżej ślady deskowania dające się łatwo zatrzeć packą. Zaleca się ustalanie prędkości posuwu deskowania ślizgowego doświadczalnie.

Przerwy w betonowaniu

1. Przerwy robocze w betonowaniu konstrukcji powinny się znajdować w miejscach uprzednio przewidzianych w projekcie.

2. Ukształtowanie powierzchni betonu w miejscu przerwy roboczej przy bardziej odpowiedzialnych konstrukcjach powinno być uzgodnione z nadzorem technicznym.

3. Przerwy robocze w konstrukcjach mniej skomplikowanych powinny się znajdować:

- w belkach i podciągach - w miejscach najmniejszych sił poprzecznych,
- w słupach - w płaszczyznach stropów, belek i podciągów,
- w płytach - w linii prostopadłej do belek lub żeber, na których wspiera się płyta; przy betonowaniu płyt w kierunku równoległym do podciągu dopuszcza się przerwę roboczą w środkowej części przęsła płyty równoległe do żeber, na których wspiera się płyta.

4. Powierzchnia betonu w miejscu przerwy roboczej powinna być prostopadła do kierunku naprężeń głównych, tj. w zasadzie pod kątem ok. 45°. W słupach i belkach powierzchnia betonu w przerwie roboczej powinna być prostopadła do osi tych elementów, a w płytach i ścianach - do ich powierzchni.

5. Powierzchnia betonu w miejscu przerwania betonowania powinna być starannie przygotowana do połączenia stwardniałego ze świeżym betonem przez usunięcie z powierzchni stwardniałego betonu luźnych okruszków betonu oraz warstwy szkliska cementowego i przepłukaniu miejsca przerwania beton wodą.

6. Resztki wody w zagłębieniach betonu powinny być usunięte przed rozpoczęciem betonowania.
7. Okres pomiędzy ułożeniem jednej warstwy mieszanki betonowej a nałożeniem na tę warstwę drugiej warstwy mieszanki, bez zaliczenia tego okresu jako przerwy roboczej, powinien być ustalony przez nadzór techniczny (laboratorium kontrolne) w zależności od temperatury zewnętrznej, warunków klimatycznych, właściwości cementu i innych czynników wpływających na jakość konstrukcji. Jeżeli temperatura powietrza wynosi więcej niż 20°C, czas trwania przerwy roboczej nie powinien być dłuższy niż 2 godz.
8. Przy wznowieniu betonowania nie należy dotykać wibratorami deskowania, zbrojenia i uprzednio ułożonego betonu.
9. W przypadku konieczności przerwy w betonowaniu konstrukcji wykonywanych w deskowaniu ślizgowym konieczne jest powolne podnoszenie deskowania na niezbędną wysokość po zabetonowaniu warstwy ostatniej przed przerwą, aż do ukazania się widocznej szczeliny pomiędzy deskowaniem a powierzchnią betonu.

Pielęgnacja i dojrzewanie betonu

Pielęgnacja i dojrzewanie betonu - twardnienie betonu w warunkach naturalnych i jego pielęgnacja

1. Warunki dojrzewania świeżo ułożonego betonu jego pielęgnacja w początkowym okresie twardnienia powinny:
 - zapewnić utrzymanie określonych warunków cieplno-wilgotnościowych niezbędnych do przewidywanego tempa wzrostu wytrzymałości betonu, uniemożliwiać powstawanie rys skurczowych w betonie,
 - chronić twardniejący beton przed uderzeniami, wstrząsami i innymi wpływami pogarszającymi jego jakość w konstrukcji.
2. W okresie pielęgnacji betonu należy:
 - a) chronić odsłonięte powierzchnie betonu przed szkodliwym działaniem warunków atmosferycznych, a szczególnie wiatru i promieni słonecznych (w okresie zimowym - mrozu) przez ich osłanianie i zwilżanie w dostosowaniu do pory roku i miejscowych warunków klimatycznych,
 - b) utrzymywać ułożony beton w stałej wilgotności przez co najmniej:
 - 7 dni - przy stosowaniu cementów portlandzkich,
 - 14 dni - przy stosowaniu cementów hutniczych i innych,
 - c) polewać wodą beton normalnie twardniejący, rozpoczynając polewanie po 24 godz. od chwili jego ułożenia, przy temperaturze + 15°C i wyżej beton należy polewać w ciągu pierwszych 3 dni co 3 godz. w dzień i co najmniej jeden raz w nocy, a w następnym dni co najmniej 3 razy na dobę, przy temperaturze poniżej -5°C betonu nie należy polewać,
 - d) nawilżać beton bezpośrednio po naporzaniu przez co najmniej 3 dni; woda do polewania betonów w okresie kilku godzin po zakończeniu naporzania powinna mieć odpowiednią temperaturę, dostosowaną do temperatury elementu. .
3. Duże masywy betonowe powinny być polewane wodą według specjalnych instrukcji.
4. Duże, poziome lub o niewielkim nachyleniu powierzchnie betonu mogą być powlekane środkami błonotwórczymi zabezpieczającymi przed parowaniem wody. Środki te nanoszone na powierzchnię świeżego betonu powinny odpowiadać następującym wymaganiom:
 - utworzenie się szczelnej powłoki powinno nastąpić łącznie później niż w 24 godz. od chwili posmarowania nimi betonu,
 - utworzona powłoka powinna być elastyczna i mieć dobrą przyczepność do betonu świeżego - i stwardniałego oraz nie ulegać zmyciu pod wpływem deszczu,
 - środek błonotwórczy nie powinien przy nanoszeniu przenikać głębiej w świeży beton niż na 1 mm i nie powinien wywoływać korozji betonu oraz stali.
5. Świeżo ułożony beton stykający się z wodami gruntowymi, a szczególnie płynącymi, powinien być chroniony przed ich ujemnym wpływem przez czasowe odprowadzenie wody, wykonanie warstwy izolacyjnej wodochronnej lub w inny równorzędny sposób przez co najmniej 4 dni od chwili wykonania betonu.

Rozbiórka rusztowań i deskowania

Całkowita rozbiórka deskowań i rusztowań może nastąpić po uprzednim ustaleniu rzeczywistej wytrzymałości betonu.

W zwykłych warunkach atmosferycznych i temperaturze otoczenia powyżej + 15°C można przyjąć dla betonów mostowych następujące czasy rozformowania:

- 3 dni albo R 15 10 MPa dla usunięcia bocznych deskowań płyt, belek lub łuków,
 - 6 dni albo R15 15 MPa dla usunięcia bocznych deskowań słupów lub ścian
- Usunięcie krążyn, rusztowań i podpór podtrzymujących deskowanie może być rozpoczęte nie wcześniej niż po upływie:
- 7 dni lub R15 20 MPa dla płyt o rozpiętości do 3.0 m,
 - 14 dni lub R15 25 MPa dla płyt o rozpiętości do 6.0 m oraz ścianek
 - 28 dni dla elementów o większych rozpiętościach oraz dla ustrojów nośnych ram
- W przypadku niższych temperatur dojrzewania niż + 15°C obowiązującym kryterium jest wytrzymałość

betonu. Gdy nie ma możliwości sukcesywnego sprawdzania wytrzymałości betonu w konstrukcji można orientacyjnie przyjąć do podanych wyżej czasów dojrzewania mnożniki:

- 1.5 - dla temperatury średniej $t_{sr} = + 10^{\circ}\text{C}$,
- 2.0 - dla temperatury średniej $t_{sr} = + 5^{\circ}\text{C}$,
- 3.0 - dla temperatury średniej $t_{sr} = + 1^{\circ}\text{C}$ (pod warunkiem uzyskania przez beton przed nastaniem chłódów wytrzymałości co najmniej R15 - 15 MPa).

Temperaturę średnią dobową obliczać ze wzoru:

$$t_{sr} = \frac{t_7 + t_{13} + 2t_{21}}{4}$$

Rusztowania należy rozbić stopniowo, pod ścisłym nadzorem technicznym, unikając jednoczesnego usunięcia większej liczby podpór. Przy rozpiętości przęseł większych od 15 m i ustrojach statycznie niewyznaczalnych, kolejność usuwania podpór określić należy na podstawie projektu rusztowania lub technologii robót. Terminy rozdeskowania konstrukcji należy ustalać wg PN-63/B-06251.

Kontrola jakości robót

Rusztowania i deskowania

Dopuszczalne odchyłki wymiarowe deskowań i rusztowań stosowanych przy wykonaniu konstrukcji z betonu

Rodzaj odchyłki	Dopuszczalna odchyłka od wymiarów projektowych w mm
W odległości między podporami zginanych elementów deskowania i w odległości między tężnikami usztywniającymi stojaki rusztowań	
a) na 1 m długości do	±25
b) na całe przęsło nie więcej niż	±75
Wchylenie od pionu lub od projektowanej linii przecięcia się:	
a) na 1 m szerokości nie więcej niż	±5
b) na całej wysokości konstrukcji nie więcej niż	
– w fundamentach	±20
– w ścianach i słupach do wysokości 5 m podtrzymujących stropy monolityczne	±10
– w ścianach i słupach o wysokości powyżej 5 m	±15
– w słupach szkieletów żelbetowych połączonych z belkami	±10
– w belkach i łukach	±5
Przemieszczenie osi deskowania od projektowanego położenia nie więcej niż:	±15
a) w fundamentach	±10
b) w ścianach, słupach, belkach, podciągach i łukach	
Przemieszczenie osi deskowania przestawnego, ślizgowego i przesuwne nie więcej niż	±10
	±5*
W odległości między wewnętrznymi powierzchniami ścian	
Miejsce nierówności powierzchni deskowania od strony stykania się z betonem (przy sprawdzaniu łąką o długości 2 m)	±3
Odchylenie płaszczyzn poziomych od poziomu:	±5
a) na 1 m płaszczyzny w dowolnym kierunku	±15
b) na całą płaszczyznę	±20
Odchylenia w długości lub rozpiętości elementów	±8
Odchylenia w wymiarach przekroju poprzecznego	
Odchylenie w wymiarach płyt desek przestawnych:	±2
• w długości i szerokości płyt (tarcz) do 1 m	±4
• 1 do 3 m	±6
• 3 do 5 m	±10
• ponad 5 m	±2
- grubości dwóch sąsiednich desek niestruganych	±0.5
- grubości dwóch sąsiednich desek struganych	±2
- w rozmieszczeniu otworów na elementy łączące płyty	
* Odchyłki ujemne niedopuszczalne.	

Połączenia na śruby.

Otwory na śruby w dostarczonych elementach powinny być wykonane o średnicy o 1 mm większej od nominalnej średnicy trzpienia śruby.

Dopuszczalne odchyłki powinny wynosić:

- 1 mm - dla otworów o średnicy nominalnej do 20 mm,
- 1.5 mm - dla otworów o średnicy nominalnej powyżej 20 mm.

Ponadto powinny być spełnione następujące wymagania:

- 1) owalność otworu, (j. różnica pomiędzy największą i najmniejszą średnicą nie powinna przekraczać 5% nominalnej średnicy otworu oraz 1 mm, .
- 2) skośność otworu nie może przekraczać 3% grubości łączonych elementów oraz 2 mm.

Inne rodzaje połączeń gwarantujące wytrzymałość i stateczność rusztowań mogą być stosowane pod warunkiem zatwierdzenia przez odpowiednie władze.

Badania rusztowań w czasie ich eksploatacji.

W okresie eksploatacji rusztowań należy dokonywać okresowe badania techniczne celem stwierdzenia, czy pracą na rusztowaniach oraz warunki atmosferyczne nie wpłynęły na pogorszenie stanu rusztowań i nie zagrażają bezpieczeństwu oraz nie wpływają na jakość konstrukcji montowanej na rusztowaniach. Badania takie należy wykonywać szczególnie po okresie silnych wiatrów, wysokich wód, które zalały dolną część rusztowań, po ewentualnych awariach, jak upadek na rusztowaniu ciężkich elementów składanych itp. Badania przeprowadza Inspektor Nadzoru wraz z Wykonawcą.

Kontrola betonu

Dostawca betonu obowiązany jest przedstawić Wykonawcy i Inspektorowi Nadzoru oświadczenie o dostarczeniu betonu odpowiedniej klasy, konsystencji i uziarnieniu i spełnieniu innych parametrów, których badanie wynika z normy.

W trakcie budowy kontroli podlegają następujące właściwości mieszanki betonowej i betonu badane wg normy PN-88/B-06250 "Beton zwykły":

Konsystencja mieszanki betonowej

Sprawdzenie jej przeprowadza się agregacie pompowym co najmniej 2 razy w czasie jednej zmiany roboczej. Ponadto zaleca się sprawdzanie konsystencji metodą opadu stożka. Każdorazowo przy odbiorze mieszanki betonowej ze środka transportu, gdy istnieje przypuszczenie przekroczenia dopuszczalnego czasu transportu, lub zmiany konsystencji spowodowanej np. wysoką temperaturą otoczenia.

Różnice pomiędzy przyjętą konsystencją mieszanki a kontrolowaną nie powinny przekroczyć:

- + 20% wartości wskaźnika Ve-Be,
- + 1 cm wg metody stożka opadowego.

Wytrzymałość betonu na ściskanie

W celu sprawdzenia wytrzymałości betonu na ściskanie należy pobrać próbki o liczbie określonej w planie kontroli jakości, w ilości nie mniejszej niż:

- 1 próbkę na 100 zarobów,
- 1 próbkę na 50 m³,
- 1 próbkę na zmianę roboczą
- 3 próbki na dobę,
- 6 próbek na partię betonu.

Partia betonu może być zakwalifikowana do danej klasy, jeśli wytrzymałość określona na próbkach kontrolnych 150 x 150 x 150 mm spełnia wymagania normy PN-88/B-06250.

Celem określenia w trakcie wykonywania betonów ich wytrzymałości na ściskanie, powinny być brane serie próbek w ilościach zgodnych z PN-88/B-06250 poz. 5.1. Próbki powinny być pobrane oddzielnie dla każdego obiektu, dla każdej klasy betonu zaznaczonej na rysunkach projektu technicznego i dla każdego wykonywanego odrębnie segmentu płyty. Próbki powinny być pobierane komisyjnie z udziałem Inspektora Nadzoru ze spisaniem protokołem pobrania podpisanego przez obie strony. Próbki oznakowane kolejnymi numerami zgodnie z protokołem pobrania winny być wyposażone w tabliczki z podpisem Inspektora Nadzoru i kierownika robót, gwarantującymi ich autentyczność.

Próbki powinny być przechowywane w pomieszczeniach wskazanych przez Kierownika Budowy przez jedną dobę w formach, a następnie po rozformowaniu zgodnie z PN-88/B-06250

Nasiąkliwość betonu

Sprawdzenie nasiąkliwości betonu przeprowadza się przy ustalaniu składu mieszanki betonowej oraz na próbkach pobranych przy stanowisku betonowania zgodnie z planem kontroli, lecz co najmniej 3 razy w okresie wykonywania obiektu i nie rzadziej niż raz na 5000 m³ betonu oraz każdorazowo po zmianie składników betonu, sposobu układania i zagęszczania.

Odporność na działanie mrozu

Sprawdzenie stopnia mrozoodporności przeprowadza się na próbkach wykonywanych w warunkach laboratoryjnych podczas ustalania składu mieszanki betonowej oraz na próbkach pobieranych przy stanowisku betonowania zgodnie z planem kontroli, lecz co najmniej jeden raz w okresie betonowania obiektu, ale nie rzadziej niż raz na 5000 m³ betonu oraz każdorazowo po zmianie składników.. betonu; sposobu układania i zagęszczania.

Każde badanie przeprowadza się na 12 regularnych próbkach o minimalnym wymiarze boku lub

średnicy próbki 100 mm. Próbkę przechowywać należy w warunkach laboratoryjnych i badać w wieku 90 dni zgodnie z normą PN-88/B-06250. W metodzie przyspieszonej badanie przeprowadza się na 6 próbkach po 28 dniach.

Przepuszczalność wody przez beton

Sprawdzenie stopnia wodo przepuszczalności przeprowadza się na próbkach wykonanych w warunkach laboratoryjnych podczas projektowania składu mieszanki betonowej oraz na próbkach pobieranych przy stanowisku betonowania zgodnie z planem kontroli, lecz co najmniej raz w okresie betonowania, ale nie rzadziej niż raz na 5000 m³ betonu oraz każdorazowo po zmianie składników betonu, sposobu układania i zagęszczania. Każde badanie przeprowadza się na 6 regularnych próbkach o grubości nie większej niż 160 mm i o minimalnym wymiarze boku lub średnicy próbki 100 mm. Próbkę przechowywać należy w warunkach laboratoryjnych i badać w wieku 28 dni zgodnie z normą PN-88/B-06250. Dopuszcza się badanie na próbkach wyciętych z konstrukcji

Wymagany stopień wodoszczelności betonu W6 jest osiągnięty, jeśli pod ciśnieniem wody równym 0.6 MPa w czterech próbach na sześć próbek badanych zgodnie z PN-88/B-06350, nie stwierdza się oznak przesiąkania wody.

Trwałość betonów

Trwałość betonów określona jest stałością określonych właściwości w obecności czynników wywołujących degradację. Próba trwałości jest wykonywana przez poddanie próbek 100 cykli zamrażania i rozmrażania. Zmiany właściwości w wyniku tej próby powinny znaleźć się w podanych niżej granicach:

- zmniejszenie modułu sprężystości 20%,
- utrata masy 2%,
- rozszerzalność liniowa 0.2%,
- współczynnik przepuszczalności do:
- 9 przed cyklami zamrażania 10 cm/s
- 8 po cyklach zamrażania 10 cm/s

Obmiar robót

Obmiar robót należy wykonywać w metrach sześciennych, oddzielnie dla poszczególnych rodzajów konstrukcji betonowych (fundamenty, wieńce, wylewki, schody). Nie specyfikuje się oddzielnie konstrukcji pomocniczych jak rusztowania i deskowania.

Odbiór robót

Odbioru robót należy dokonać zgodnie ze Specyfikacją Techniczną oraz z PN/B-06050.

Odbiór deskowań

1. Do odbioru deskowań powinien być przedłożony dziennik wykonywania deskowań, jeżeli taki był prowadzony na danej budowie, albo zapisy w dzienniku budowy dotyczące danego rodzaju deskowania.
2. Odstępstwa od postanowień projektu lub instrukcji wykonywania deskowań systemowych inwentaryzowanych powinny być uzasadnione zapisem w dzienniku budowy i potwierdzone przez nadzór techniczny albo innym równorzędnym dowodem.
3. Badanie materiałów lub gotowych elementów stosowanych do wykonywania deskowania powinno być dokonywane przy dostawie tych materiałów na budowę. Ocena jakości materiałów przy odbiorze deskowania powinna być dokonywana pośrednio na podstawie zapisów w dzienniku budowy i zaświadczeń o jakości materiałów lub elementów wystawionych przez producentów.
4. Przy odbiorze deskowań i rusztowań do wykonywania konstrukcji z betonu należy sprawdzać:
 5. przekroje i rozstawy stojaków (podpór) oraz ich usztywnienie (niezmiennność w trakcie betonowania),
 6. szczelność deskowania,
 7. wartość roboczej strzałki ugięcia, jeżeli taka była przewidziana,
 8. prawidłowość wykonania deskowania w poziomie i pionie.
 9. usunięcie z deskowań wszelkich zanieczyszczeń,
 10. powleczenie deskowania preparatami zmniejszającymi przyczepność betonu,
 11. sprawdzenie dopuszczalnych odchyłek wymiarowych.
12. Dopuszcza się następujące odchyłki wymiarowe przy wykonywaniu deskowań:
 13. odchyłka płaszczyzny lub krawędzi od pionu na 1 m - 2 mm,
 14. odchyłka płaszczyzny deskowania fundamentu, ściany lub słupa od pionu na 1 m wysokości - 1,5 mm,
 15. odchyłka płaszczyzny deskowania od pionu na całej wysokości - 15,0 mm,
 16. odchyłka płaszczyzny deskowania ściany lub słupa na całej wysokości - 10,0 mm,
 17. odchyłka od pionu bocznego deskowania żebra lub podciągu oraz krawędzi przecięcia deskowań tych belek - 2,5 mm,
 18. odchyłki od rozpiętości projektowanych:
 - belki lub płyty bez żebrów ± 15 mm,
 - płyty w przekryciach żebrów ± 10 mm. Odchyłki osi ścian i słupów od

projektowanego ich położenia powstałe przy montażu deskowań dolnych kondygnacji należy usunąć na wyższych kondygnacjach.

Odbiór konstrukcji monolitycznych

Przy odbiorze konstrukcji monolitycznych z betonu powinny być przedstawione następujące dokumenty:

- 7) rysunki robocze z naniesionymi - na nich wszystkimi zmianami, jakie zostały zatwierdzone w czasie budowy, a przy zmianach związanych z bezpieczeństwem obiektu również rysunki wykonawcze,
 - 8) dokumenty stwierdzające uzgodnienie dokonanych zmian,
 - 9) dzienniki robót (jeżeli takie były prowadzone) i dziennik budowy,
 - 10) wyniki badań kontrolnych betonu,
 - 11) protokoły odbioru deskowań przed rozpoczęciem betonowania,
 - 12) protokoły odbioru zbrojenia przed jego za betonowaniem,
 - 13) protokoły z pośredniego odbioru elementów konstrukcji lub robót zanikających,
 - 14) protokoły z odbioru fundamentów i ich podłoża,
 - 15) inne dokumenty przewidziane w dokumentacji technicznej lub związane z procesem budowy, mające wpływ na udokumentowanie jakości wykonania obiektu budowlanego.
- Niezależnie od powyższych dokumentów, przy badaniu konstrukcji betonowych i żelbetowych powinna być poddana sprawdzeniu i ocenie:
 - 16) prawidłowość cech geometrycznych wykonanych konstrukcji lub jej elementów oraz zgodność z projektem otworów i kanałów wykonanych w konstrukcjach, prawidłowość ustawienia części zabetonowanych, prawidłowość wykonania szczelin dylatacyjnych, prawidłowość położenia budowli w planie i jej rzędnych wysokościowych itp.; sprawdzenie powinno być wykonane przez przeprowadzenie uznanych, odpowiednich pomiarów,
 - 17) jakość betonu pod względem jego zagęszczenia i jednolitości struktury, na podstawie dokładnych oględzin powierzchni betonu lub dodatkowo za pomocą nieniszczących metod badań,
 - 18) prawidłowość wykonania robót zanikających, np. przygotowania zbrojenia, ułożenia izolacji itp.:
 - Przy sprawdzeniu jakości powierzchni betonów należy wymagać, aby łączna powierzchnia ewentualnych raków nie była większa niż 5% całkowitej powierzchni danego elementu, a w konstrukcjach cienkościennych nie więcej niż 1%. Lokalne raki nie powinny obejmować więcej niż 5% przekroju danego elementu.
 - Zbrojenie główne nie powinno być odsłonięte. Dopuszczalne odchyłki od wymiarów i położenia elementów lub konstrukcji nie powinny być większe od podanych w tabeli

Tablica: Dopuszczalne odchyłki od wymiarów i położenia konstrukcji betonowych i żelbetowych

Odchylenia	Dopuszczalna odchyłka mm
ODCHYLENIE PŁASZCZYŃ I KRAWĘDZI ICH PRZECIĘCIA OD PROJEKTOWANEGO POCHYLENIA:	
a) na 1 m wysokości	5
b) na całą wysokość konstrukcji i w fundamentach	20
c) w ścianach wzniesionych w deskowaniu nieruchomym oraz słupów podtrzymujących stropy monolityczne	15
d) w ścianach (budowlach) wzniesionych w deskowaniu ślizgowym lub przestawnym	1/500 wysokości budowli, lecz nie więcej niż 100 mm
Odchylenia płaszczyzn poziomych od poziomu:	

a) na 1 m płaszczyzny w dowolnym kierunku	5
b) na całą płaszczyznę	15
Miejscowe odchylenia powierzchni betonu przy sprawdzeniu łata o długości 2,0 m z wyjątkiem powierzchni podporowych:	
a) powierzchni bocznych i spodnich	±4
b) powierzchni górnych	±8
Odchylenia w długości lub rozpiętości elementów	±20
Odchylenia w wymiarach przekroju poprzecznego	±8
Odchylenia w rzędnych powierzchni dla innych elementów	±5

Podstawa płatności

Sposób płatności ustalony jest w umowie na wykonanie zamówienia jako całości. Podstawą płatności jest wykonany i odebrany rodzaj robót. Wysokość należności ustala się w oparciu o jednostki obmiarowe wykonanych robót pomnożone przez cenę jednostkową.

Przepisy związane

PN-B-03264:2002 PN-80/B-01800	Konstrukcje betonowe, żelbetowe i sprężone. Obliczenia statyczne i projektowanie Antykorozyjne zabezpieczenie w budownictwie. Konstrukcje betonowe i żelbetowe. Klasyfikacja i określenie środowisk.
PN-85/B-01805 PN-80/H-74219	Antykorozyjne zabezpieczenie w budownictwie. Ogólne zasady ochrony. Rury stalowe bez szwu walcowane na gorąco ogólnego zastosowania
PN-84/H-93000	Stal węglowa niskostopowa. Walcówka i pręty walcowane na gorąco.
PN-83/H-92120	Stal walcowa. Blachy grube i uniwersalne
PN-81/H-92131	Stal walcowa. Blachy cienkie zwykłej jakości
PN-78/M-47900.00 PN-78/M-47900.01	Rusztowania stojące metalowe robocze. Określenia i podział na główne parametry. Rusztowania stojące metalowe robocze. Rusztowania stojakowe z rur stalowych. Ogólne wymagania i badania oraz eksploatacja.
PN-78/M-47900.02	Rusztowania stojące metalowe robocze. Rusztowania ramowe. Ogólne wymagania i badania oraz eksploatacja.
PN-78/M-47900.03	Rusztowania stojące metalowe robocze. Złącza. Ogólne wymagania i badania.
PN-B-03150:2000 PN-82/D-94021 PN-75/D-96000	Konstrukcje drewniane. Obliczenia statyczne i projektowanie.. Tarcica iglasta konstrukcyjna sortowana metodami wytrzymałościowymi. Tarcica iglasta ogólnego przeznaczenia.
PN-83/D-97005/19	Sklejka. Sklejka do deskowań. Wymagania i badania.
PN-84/M-81000	Gwoździe. Ogólne wymagania i badania.
PN-59/M-82010	Podkładki kwadratowe w konstrukcjach drewnianych.
PN-88/M-82121	Śruby z łbem kwadratowym.
PN-88/M-82151	Nakrętki kwadratowe.
PN-85/M-82501	Wkręty do drewna z łbem sześciokątnym.
PN-85/M-82503	Wkręty do drewna z łbem stożkowym.
PN-85/M-82505	Wkręty do drewna z łbem kulistym.
PN-84/M-82509	Wkręty do drewna. Wymogi i badania.
PN-90/B-03200	Konstrukcje stalowe. Obliczenia i projektowanie.
PN-86/B-01300	Cementy. terminy i określenia
PN-88/B-30000	Cement portlandzki
PN-88/B-04300	Cement. Metody badań. Oznaczenia cech fizycznych.
BN-88/6731-08	Cement. Transport i przechowywanie.
PN-85/B-23010	Domieszki do betonu. Klasyfikacja i określenia.
PN-90/B-06242	Domieszki do betonu. Domieszki uszczelniające. Wymagania i badania

	oddziaływania na beton.
PN-90/B-06243	Domieszki do betonu. Domieszki upłynniające. Wymagania i badania oddziaływania na beton.
PN-90/B-06244	Domieszki do betonu. Domieszki kompleksowe. Wymagania i badania oddziaływania na beton.
PN-86/B-06712	Kruszywa mineralne do betonu.
PN-78/B-06714.26	Kruszywa mineralne. Badania. Oznaczenia zawartości zanieczyszczeń organicznych.
PN-88/B-32250	Materiały budowlane. Woda do betonów i zapraw.
PN-88/B-06250	Beton zwykły.
PN-63/B-06251	Roboty betonowe i żelbetowe. Wymagania techniczne.
PN-74/B-06261	Nieniszczące badania konstrukcji z betonu. Metoda ultradźwiękowa badania wytrzymałości betonu na ściskanie.
PN-74/B-06262	Nieniszczące badania konstrukcji z betonu. Metoda sklerometryczna badania wytrzymałości betonu na ściskanie za pomocą młotka Schmidta.
PN-74/B-06264	Nieniszczące badania konstrukcji z betonu. Metoda radiofotograficzna badania wytrzymałości betonu na ściskanie.

Zbrojenie konstrukcji żelbetowych

Wstęp

Przedmiotem niniejszej Specyfikacji Technicznej są wymagania dotyczące wykonania i odbioru zbrojenia betonu stałą konstrukcyjną.

Ustalenia zawarte w niniejszej specyfikacji dotyczą prowadzenia robót związanych ze zbrojeniem betonu stałą konstrukcyjną wszystkich elementów konstrukcyjnych budynku i urządzeń technologicznych i obejmują:

- A. transport, składowanie oraz przygotowanie, wygięcie, przycięcie i łączenie prętów,
- B. montaż zbrojenia elementów żelbetowych

Wykonawca robót jest odpowiedzialny za jakość ich wykonania oraz za zgodność z Dokumentacją Projektową i Specyfikacją Techniczną i poleceniami Inspektora Nadzoru.

Materiały - stal zbrojeniowa

Klasy i gatunki stali zbrojeniowej

1. Do zbrojenia konstrukcji z betonu należy stosować pręty ze stali klasy A-O gatunku StOS-b, klasy A-I gatunków St3SX-b i St3SY-b, klasy A-II gatunków 18G2-b i 20G2VY-b, klasy A-III gatunku 34GS, klasy A-IIIN gatunku 20G2VY-b. Dopuszcza się do zbrojenia konstrukcji z betonu inne rodzaje stali, nie określone normami państwowymi, na podstawie aprobaty technicznej wydanej przez jednostkę upoważnioną do wydawania aprobat technicznych.

2. Do zgrzewanych punktowo płaskich i przestrzennych szkieletów przeznaczonych do zbrojenia konstrukcji z betonu należy stosować pręty ze stali klasy A-O A-I.

3. Właściwości mechaniczne stali klasy A-O, A-I, A-II; A-III i A-IIIN są określone normami podanymi w punkcie 4.10.

Pręty zbrojeniowe

1. Dostarczone na budowę pręty zbrojeniowe w postaci kręgów lub prętów prostych w wiązkach powinny mieć zaświadczenie o jakości (certyfikat). Kręgi i wiązki prętów powinny być zaopatrzone w przywieszki zawierające: znak wytwórcy, średnicę minimalną znak stali, numer wytopu, znak obróbki cieplnej.

2. Pręty ze stali klasy A-O powinny być okrągłe o gładkiej powierzchni.

3. Pręty ze stali klasy A-I powinny być okrągłe o gładkiej powierzchni i być oznaczone czerwoną farbą olejną przez malowanie z jednej strony końców prętów.

4. Pręty ze stali klasy A-II powinny być okrągłe, a na ich powierzchni powinny znajdować się ukształtowane dwa żeberka podłużne usytuowane przeciwległe do siebie i biegnące równoległe do podłużnej osi pręta. Między tymi żeberkami powinny znajdować się żeberka poprzeczne nachylone jednoskośnie (śrubowo) do osi podłużnej pręta pod kątem 60° i równomiernie rozmieszczone wzdłuż całej długości pręta. Pręty ze stali 20G2Y-b dla odróżnienia ich od prętów ze stali 18G2-b powinny być cechowane trwale czerwoną farbą przez malowanie końców prętów z jednej strony każdej wiązki lub przez namalowanie na każdym kręgu jednego pasa o szerokości co najmniej 20 mm.

5. Pręty ze stali zbrojeniowych klasy A-III i A-IIIN powinny być okrągłe, a na ich powierzchni powinny znajdować się dwa żeberka podłużne usytuowane przeciwległe do siebie i biegnące równoległe do podłużnej osi pręta. Między tymi żeberkami powinny znajdować się żeberka poprzeczne usytuowane w tzw. jodełkę i nachylone do osi podłużnej pręta z jednej strony pod kątem $\alpha = 60^\circ$, a z drugiej strony pod kątem $360^\circ - \alpha = 300^\circ$. Pręty ze stali 20G2VY-b klasy A-IIIN dla odróżnienia ich od prętów ze stali 34GS mają nawalcowanie dodatkowe żeberka podłużne o długości odpowiadającej trzem odstępom między żeberkami poprzecznymi, po obu stronach pręta.

Siatki zbrojeniowe i szkielety zgrzewane

Do zbrojenia konstrukcji z betonu mogą być stosowane zgrzewane siatki zbrojeniowe standardowe lub typowe. Siatki powinny być wykonane z prętów z drutu gładkiego lub profilowanego na zimno, krzyżujących się pod kątem 90° , o rozstawie co 50 i 75 mm lub krotności tych wymiarów i połączonych za pomocą elektrycznego zgrzewania punktowego (garbowego).

Siatki standardowe o wymiarach stałych 6,0 x 2,45 m z drutu gładkiego lub profilowanego powinny być produkowane na skład.

Siatki typowe należy wykonywać według indywidualnych zamówień. Długość tych siatek nie może być większa niż 12 m, a szerokość nie większa niż 2,45 m. Dopuszcza się rozstawienie prętów poprzecznych w siatkach typowych w odległościach ustalonych przez zamawiającego.

Siatki standardowe i typowe powinny być produkowane w wyspecjalizowanych zakładach, wyposażonych w automatyczne zgrzewarki.

Do zbrojenia konstrukcji z betonu mogą być stosowane zgrzewane płaskie i przestrzenne szkielety zbrojeniowe.

Płaskie szkielety zbrojeniowe w postaci prefabrykowanych elementów zbrojeń konstrukcji z betonu powinny być wykonywane ze stalowych prętów prostych krzyżujących się pod kątem 90° , połączonych za pomocą elektrycznego zgrzewania punktowego (garbowego) w miejscach styków.

Przestrzenne szkielety zbrojeniowe należy wykonywać z płaskich szkieletów zbrojeniowych i pojedynczych prętów stalowych połączonych za pomocą elektrycznego zgrzewania punktowego (garbowego) lub spawania elektrycznego łukowego.

Kontrola jakości

1. Stal zbrojeniowa dostarczona na budowę powinna odpowiadać wymaganiom podanym w normach Państwowych, a w przypadku braku takich norm na podstawie aprobaty technicznej wydanej przez jednostkę upoważnioną do wydawania aprobat technicznych.
2. W zależności od średnicy prętów i klasy stali pręty zbrojeniowe powinny być dostarczone w postaci kręgów lub wiązek prętów prostych. Średnica kręgów powinna wynosić 550-1000 mm, a ich masa do 1000 kg. Masa wiązek prętów nie powinna przekraczać 5000 kg.
3. Pręty proste wszystkich klas powinny być dostarczone o długościach 10 - 12 m, jeżeli w zamówieniu nie określono innej długości wymaganej.

Sprzęt

Prace zbrojarskie należy wykonywać specjalistycznymi urządzeniami - giętarkami, prostowarkami, nożycami i innymi stanowiącymi wyposażenie zbrojarni.

Sprzęt ma spełniać wymogi BHP, osoby go obsługujące powinny być odpowiednio prze szkolenie.

Transport

Materiały mogą być przewożone środkami transportu przystosowanymi do tego typu materiałów.

Wykonanie robót

Przygotowanie prętów zbrojeniowych

Oczyszczanie prętów zbrojeniowych

- c. Pręty stalowe, przed ich użyciem do wkładek zbrojeniowych zgodnie z projektem, należy oczyścić z kurzu, ziemi, zgorzeliny, luźnej rdzy, tłustych plam lub innych zanieczyszczeń.
- d. Czyszczenie prętów powinno być dokonywane metodami nie powodującymi zmian we właściwościach technicznych stali ani późniejszej korozji.
- e. Pręty stalowe użyte do wkładek zbrojeniowych powinny być wyprostowane.

Prostowanie i cięcie prętów zbrojeniowych

- f. W przypadku prostowania stali metodą wyciągania - stanowiska pracy, miejsca zamocowania prętów oraz trasę z obu stron toru wyciągowego należy zabezpieczyć ogrodzeniem chroniącym pracowników.
- g. Na terenie ogrodzonym zabronione jest:
 - przebywanie ,pracownikom wzdłuż wyciąganego pręta zbrojeniowego w czasie prostowania stali,
 - przebywanie osób nie zatrudnionych przy prostowaniu,
 - organizowanie innych stanowisk roboczych i składowisk.
- h. Wprowadzanie końca pręta ze zwoju do prościarki jest dozwolone tylko po jej zatrzymaniu.
- i. Kołowrotki do rozwijania zwojów stali zbrojeniowej oraz przestrzeń pomiędzy kołowrotkami a prościarkami powinny być ogrodzone.
- j. Przy cięciu prętów zbrojeniowych należy przestrzegać następujących zasad:
 - w przypadku cięcia prętów nożycami ręcznymi należy cięty pręt oprzeć obustronnie na kozłach lub stole zbrojarskim
 - cięcie prętów o średnicy większej niż 20 mm nożycami jest zabronione,
 - przy mechanicznym przecinaniu prętów chwytanie ręką prętów w odległości mniejszej niż 50 cm od nożyc tnących jest zabronione.

Gięcie prętów zbrojeniowych

Przy gięciu prętów zbrojeniowych należy przestrzegać następujących zasad:

- gięcie prętów o średnicy do 20 mm może być wykonywane ręcznie lub mechanicznie,
- pręty o średnicy większej niż 20 mm mogą być odginane wyłącznie za pomocą urządzeń mechanicznych, gięcie prętów o średnicy powyżej 30 mm w stanie ogrzanym należy ograniczyć tylko do stali walcowanych na gorąco i przy zachowaniu szczegółowych wytycznych dla tego rodzaju gięcia, stanowiących załącznik do dokumentacji technicznej robót zbrojarskich,
- zakładanie prętów, przestawianie odbojnic lub trzpieni przy gięciu prętów zbrojeniowych na mechanicznej giętarnie dopuszczalne jest tylko przy unieruchomionej tarczy giętarki.

Stanowiska pracy dla zbrojarzy

- k. Stoły warsztatowe i maszyny do wykonywania zbrojenia powinny być ustawione w pomieszczeniach zamkniętych lub co najmniej pod wiatami, z umocowanymi do nich od strony nawietrznej odpowiednimi przegrodami.
- l. Stoły warsztatowe do przygotowania zbrojenia powinny być wytrzymałe na uderzenia, o mocnej konstrukcji i przytwierdzone na stałe do podłoża.
- m. Stanowiska pracy zbrojarzy znajdujące się po obu stronach stołu należy oddzielić

umieszczoną nad stołem siatką o wysokości 1 m, o oczkach nie większych niż 30 mm.

Składowanie odgiętych prętów zbrojeniowych

- n. Odgięte pręty zbrojeniowe powinny być składowane na wydzielonych, uporządkowanych miejscach, w sposób nie powodujący ich uszkodzenia lub pomieszania. Chodzenie po odgiętych prętach zbrojeniowych jest zabronione.
- o. W przypadku prętów dostarczonych luzem na budowę należy odgięte pręty dostarczyć w paczkach z podaniem ich charakterystyki na trwałych przywieszkach.
- p. Elementy zbrojenia przewożone za pomocą dźwigów lub żurawi powinny być zawieszane w sposób stabilny oraz zabezpieczone przed wysunięciem się.
- q. Przemieszczane elementy zbrojenia należy opuszczać i układać ostrożnie. Rzucanie elementów zbrojenia jest zabronione.
- r. Składowanie zbrojenia na pomostach roboczych, przeznaczonych wyłącznie do pracy zbrojarzy, jest zabronione.

Konstruowanie zbrojenia

Zasady ogólne

ROZMIESZCZENIE PRĘTÓW ZBROJENIA W PRZEKROJU

Rozstaw prętów w przekroju powinien umożliwiać należyte ułożenie i zagęszczenie mieszanki betonowej bez segregacji składników, przy zapewnieniu właściwych warunków przyczepności zbrojenia do betonu.

Odległości poziome i pionowe są mierzone w świetle między poszczególnymi prętami lub warstwami prętów powinny być nie mniejsze niż:

$$s_i \geq F$$

$$s_i \geq 20 \text{ mm}$$

$$s_i \geq d_g + 5 \text{ mm}$$

gdzie:

F - maksymalna średnica pręta,

d_g - maksymalny wymiar ziaren kruszywa.

Na długości zakładu pręty zbrojenia mogą być układane na styk.

Pręty ułożone w kilku warstwach powinny być usytuowane jeden nad drugim, a przestrzeń między prętami powinna mieć szerokość wystarczającą do wprowadzenia wibratora wglębnego.

Rozstaw prętów zbrojenia w przekrojach krytycznych płyt powinien być nie większy niż:

a) przy zbrojeniu jednokierunkowym

250 mm i 1.2h jeżeli h > 100 mm

120 mm jeżeli h ≤ 100 mm

b) przy zbrojeniu dwukierunkowym - 250 mm.

Maksymalny rozstaw prętów zbrojeniowych poza przekrojami krytycznymi powinien być nie większy niż 300 mm.

W elementach ściskanych maksymalny rozstaw w osiach prętów powinien być nie większy niż 400 mm.

OTULENIE PRĘTÓW ZBROJENIA

Grubość otulenia jest to odległość od zewnętrznej powierzchni zbrojenia (włączając w to pręty rozdzielcze i strzemiona) do najbliższej powierzchni betonu. Przyjęta grubość otulenia powinna zapewniać bezpieczne przekazanie sił przyczepności, ochronę stali przed korozją, ochronę przeciwpożarową oraz umożliwiać należyte ułożenie i zagęszczenie betonu.

W projekcie konstrukcji podaje się nominalną grubość otulenia c_{nom}, na którą składa się grubość minimalna c_{min} i odchyłka wymiarowa Dc wg zależności:

$$c_{nom} = c_{min} + Dc$$

przy czym jako c_{min} przyjmuje się większą z wartości wyznaczonych z warunku przekazania sił przyczepności lub ochrony przed korozją.

Minimalna grubość otulenia c_{min}, z warunku przekazania sił przyczepności oraz należytego ułożenia i zagęszczenia betonu w odniesieniu dla prętów ze stali zwykłej powinna być nie mniejsza niż:

$$c_{min} \geq F \quad \text{jeżeli } d_g \leq 32 \text{ mm,}$$

$$c_{min} \geq F + 5 \quad \text{jeżeli } d_g > 32 \text{ mm}$$

W celu ochrony stali przed korozją grubość otulenia całego zbrojenia, włączając pręty rozdzielcze i strzemiona, powinna być nie mniejsza od wartości podanych w tablicy.

Wartości te stosuje się do elementów wykonanych z betonu zwykłego bez specjalnych zabezpieczeń, zbrojonych stalą węglową lub niskostopową, przy założeniu, że przewidywany okres użytkowania wynosi 50 lat. Wartości te dla dłuższego okresu użytkowania powinny być zwiększone (o 10 mm dla 100 lat), natomiast dla krótszego okresu użytkowania mogą być zmniejszone.

Zachowaniu minimalnej grubości otulenia musi towarzyszyć odpowiednia jakość betonu określona przez minimalną klasę wytrzymałości, maksymalny stosunek w/c oraz minimalną zawartość cementu w

kg/m³.

Ocenę środowiska w zależności od klasy ekspozycji i agresji środowiska podano w tabeli 6

Tablica 6 - Klasy ekspozycji w zależności od warunków środowiska

Oznaczenie klasy	Opis środowiska	Przykład (o charakterze informacyjnym) występowania klas ekspozycji	Zalecana minimalna klasa betonu
1 Brak ryzyka korozji lub agresji środowiska			
XO	<p>Dla betonów niezbrojonych i nie zawierających innych elementów metalowych</p> <ul style="list-style-type: none"> wszystkie środowiska z wyjątkiem przypadków występowania zamrażania i odmrażania, ścierania lub agresji chemicznej <p>Dla betonów zbrojonych lub zawierających inne elementy metalowe. wilgotności powietrza</p>	Beton wewnątrz budynków o bardzo niskiej wilgotności powietrza	B15
2 Korozja wywołana karbonatyzacją			
XC1	Suche lub stale mokre	Beton wewnątrz budynków o niskiej wilgotności powietrza Beton stale zanurzony w wodzie	B20
XC2	Mokre, sporadycznie suche	Powierzchnie betonu narażone na długotrwały kontakt z wodą Niektóre fundamenty	
XC3	Umiarkowana wilgotność	Beton wewnątrz budynków o umiarkowanej lub wysokiej wilgotności powietrza Betony na zewnątrz osłonięte przed deszczem	B25
XC4	Cyklicznie mokre i suche	Powierzchnie betonu narażone na kontakt z wodą, ale nie jak w klasie ekspozycji XC2	B30
3 Korozja wywołana chlorkami nie pochodzącymi z wody morskiej			
XD1	Umiarkowana wilgotność	Powierzchnie betonu narażone na działanie chlorków z powietrza Płyty parkingów - spód	B37
XD2	Mokre, sporadycznie suche	Baseny Baseny narażone na działanie wody przemysłowej zawierającej chlorki	
XD3	Cyklicznie mokre i suche	Elementy mostów narażone na działanie rozpylonych cieczy zawierających chlorki Nawierzchnie dróg Płyty parkingów - wierzch	B45
4 Korozja wywołana chlorkami z wody morskiej			
XS1	Narażenie na działanie soli zawartych w powietrzu, ale nie na bezpośredni kontakt z wodą morską	Konstrukcje zlokalizowane na wybrzeżu lub w jego pobliżu	B37
XS2	Stale zanurzenie	Elementy budowli morskich	B45
XS3	Strefy pływów, rozbryzgów i aerozoli	Elementy budowli morskich	
5 Agresywne oddziaływanie zamrażania/rozmrażania z lub bez środków odładzających			

XF1	Umiarkowanie nasycone wodą bez środków odladzających	Pionowe powierzchnie betonowe narażane na deszcz i zamarzanie	B30
XF2	Umiarkowanie nasycone wodą ze środkami odladzającymi	Pionowe powierzchnie betonowe konstrukcji drogowych narażone na zamarzanie i działanie środków odladzających z powietrza Płyty parkingów - spód	
XF3	Silnie nasycone wodą bez środków odladzających	Poziome powierzchnie betonowe narażone na deszcz i zamarzanie	
XF4	Silnie nasycone wodą ze środkami odladzającymi lub wodą morską	Jezdnie dróg i mostów narażone na działanie środków odladzających. Powierzchnie betonowe narażone bezpośrednio na działanie aerozoli zawierających środki odladzające i zamarzanie Strefy rozbryzgu w budowlach morskich narażonych na zamarzanie Płyty parkingów - wierzch	B37
6 Agresja chemiczna			
XA1	Środowisko chemiczne mało agresywne zgodnie z Pr PN-EN 206-1	Grunty naturalne i woda gruntowa	B30
XA2	Środowisko chemiczne średnio agresywne zgodnie z Pr PN-EN 206-1	Grunty naturalne i woda gruntowa	B45
XA3	Środowisko chemiczne silnie agresywne zgodnie z Pr PN-EN 206-1		

Minimalne grubości otulenia prętów i zalecenia dotyczące jakości betonu ze względu na korozję podano w tabeli 21

Tabela 21 - Minimalne grubości otulenia prętów i zalecenia dotyczące jakości betonu ze względu na korozję

Klasa ekspozycji wg tablicy 6		Przyczyna korozji										
		brak	karbonatyzacja				chlorki			chlorki z wody morskiej		
		XO	XC1	XC2	XC3	XC4	XD1	XD2	XD3	XS1	XS2	XS3
minimalna grubość otulenia c_{min} (mm)	stal zwykła	10	15	20	25	40			40			
	stal sprężająca	15	20	30	35	50			50			
minimalna klasa betonu		B15	B20	B20	B25	830	B37	B37	B45	B37	B45	B45
maksymalny stosunek w/c		-	0,65	0,60	0,60	0,50	0,55	0,55	0,45	0,50	0,45	0,45
minimalna zawartość cementu kg/m^3		-	260	280	280	300	300	300	320	300	320	340

Minimalne grubości otulenia podane w tablicy (z wyjątkiem wartości w klasie ekspozycji) mogą być

zmniejszone o 5 mm w elementach z betonu, którego wytrzymałość jest o dwie klasy wyższa od zalecanej.

Minimalne grubości otulenia ze względu na korozję mogą być ponadto zmniejszone w przypadku:

- c) użycia stali nierdzewnej lub zastosowania innych specjalnych środków ochrony¹,
- d) użycia betonu szczelnego o specjalnym składzie¹,
- e) wykonania na powierzchni betonu dodatkowych powłok ochronnych lub obetonowania¹.

Minimalne grubości otulenia powinny być zwiększone co najmniej o 5 mm w elementach o nierównej lub porowatej powierzchni (np. przy odsłoniętym kruszywie). Jeżeli beton układany jest wprost na podłożu gruntowym to grubość otulenia powinna być nie mniejsza niż 75 mm, a jeżeli na podłożu betonowym - nie mniejsza niż 40 mm.

W środowiskach agresywnie oddziaływujących na beton (klasy XF oraz XA) należy zwrócić szczególną uwagę na strukturę betonu, a w środowisku agresji chemicznej (XA) - na konieczność powierzchniowej ochrony betonu. Minimalne grubości otulenia w tych przypadkach można określać wg tablicy, w zależności od występowania czynników powodujących korozję stali w wyniku procesów dyfuzyjnych (karbonatyzacja lub chlorki).

Przy projektowaniu, minimalną grubość otulenia należy zwiększyć o wartość dopuszczalnej odchyłki D_c , zależnej od poziomu wykonawstwa i kontroli jakości:

$D_c = 0 - 5$ mm – w elementach prefabrykowanych,

$D_c = 5 - 10$ mm – w elementach betonowanych w miejscu wbudowania.

Grubość otulenia wymaganą ze względu na odporność ogniową, określa się według oddzielnych przepisów.

DOPUSZCZALNE KRZYWIZNY ZAGIĘĆ

Minimalna średnica wewnętrzna zagięcia pręta powinna być tak dobrana, aby nie mogło nastąpić miażdżenie lub rozłupywanie betonu wewnątrz zagięcia, jak również pojawianie się pęknięć w prętach na skutek ich zginania.

Minimalna średnica wewnętrzna zagięcia prętów i drutów powinna być nie mniejsza od podanej w tablicy 22.

Tablica 22 – Minimalna średnica wewnętrzna zagięcia

Rodzaje prętów	Haki półokrągłe, haki proste, pętle (rysunki 45, 49)		Pręty odgięte lub inne pręty zagięte		
	Średnice prętów		Minimalne otulenie betonem mierzone prostopadłe do płaszczyzny zagięcia		
	$F < 20$ mm	$F \geq 20$ mm	> 100 mm oraz $> 7F$	> 50 mm oraz $> 3F$	≤ 50 mm oraz $\leq 3F$
Pręty gładkie	$2.5F$	$5F$	$10F$	$10F$	$15F$
Pręty żebrowane	$4F$	$7F$	$10F$	$15F$	$20F$

Dla prętów spajanych i siatek zbrojeniowych zaginanych po spojeniu - minimalną średnicę wewnętrzną zagięcia podaje tablica 23.

Tablica 23 – Minimalna średnica wewnętrzna zagięcia zaginane zbrojenia spajanego

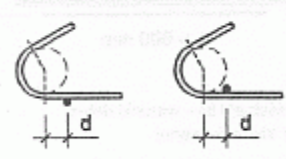
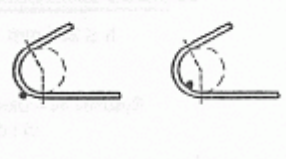
Minimalna średnica wewnętrzna zagięcia	
Połączenia spajane poza zagięciem	Połączenia spajane na długości zagięcia
	
przy $d < 4F - 20F$ przy $d \geq 4F$ – jak w tablicy 22	$20F$

Przyczepność zbrojenia do betonu

WARUNKI PRZYCZEPNOŚCI

Przyczepność zbrojenia do betonu zależy od ukształtowania powierzchni pręta, wymiarów elementu oraz od umiejscowienia i nachylenia zbrojenia w czasie betonowania.

Warunki przyczepności prętów zbrojenia można uważać za dobre jeżeli podczas betonowania:

¹ Ustalenia szczegółowe wg aprobaty technicznej wyrobu.

- 7) pręty są nachylone pod kątem 45° do 90° w stosunku do poziomu (rysunek 44 a),
 8) pręty są nachylone pod kątem 0° do 45° w stosunku do poziomu, i znajdują się:
 f) w elementach o grubości nie przekraczającej 250 mm (rysunek 44 b),
 g) w dolnej połowie elementów o grubości większej niż 250 mm (rysunek 44 c)
 lub
 h) co najmniej 300 mm poniżej górnej powierzchni elementu (rysunek 44d).

Wszystkie inne warunki uważa się za mierne.

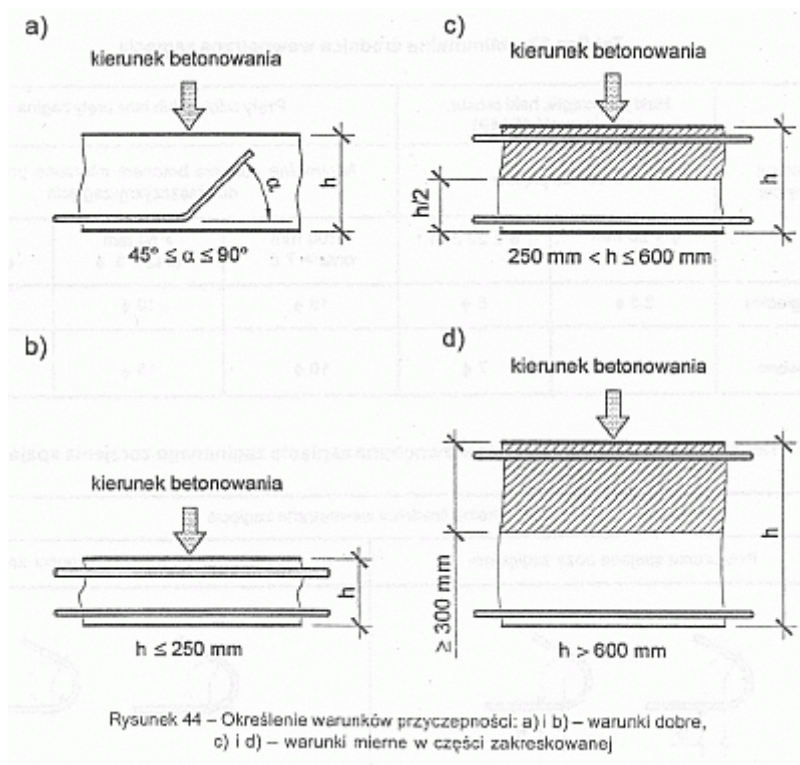

PRYZCZEPNOŚĆ OBLICZENIOWA

Obliczeniowe naprężenia przyczepności należy tak ustalać aby zapewniony być dostateczny zapas bezpieczeństwa przed zniszczeniem.

Przyczepność obliczeniową f_{bd} w dobrych warunkach określa się według wzorów:

i) dla prętów gładkich

$$f_{bd} = \frac{0.36 \sqrt{f_{ck}}}{\gamma_c}$$

j) dla prętów żebrowanych

$$f_{bd} = \frac{0.47 \sqrt[3]{f_{ck}}}{\gamma_c}$$

Wartości f_{bd} w dobrych warunkach przyczepności określone przy $G_c = 1,5$ można przyjmować według tablicy 24. W innych warunkach przyczepności wartości te należy mnożyć przez 0,7.

Tablica 24 – Przyczepność obliczeniowa f_{bd} (MPa) w dobrych warunkach, przy $G_c = 1.5$

Klasa betonu	B15	B20	B25	B30	B37	B45	B50	B55	B60
Pręty gładkie	0.8	1.0	1.1	1.2	1.3	1.4	1.5	1.6	1.7
Pręty żebrowane F £ 32 mm	1.6	2.0	2.3	2.7	3.0	3.4	3.7	4.0	4.3

Jeżeli pręty poddane są poprzecznemu naprężeniu ściskającemu S_{cb} (prostopadłemu do możliwej płaszczyzny odłupania), ta wartości podane w tablicy 24 lub wyrażone wzorami (186a) i (186b) można

zwiększyć mnożąc je przez $1/(1-0.04S_{cb})$ i 1.4

PODSTAWOWA DŁUGOŚĆ ZAKOTWIENIA

Podstawowa długość zakotwienia jest długością prostego odcinka pręta, wymaganą w celu przekazania siły $A_s f_{yd}$ z pręta na beton przy założeniu, że przyczepność ma stałą wartość na tej długości równą f_{bd} . Przy ustalaniu podstawowej długości zakotwienia uwzględniać należy rodzaj stali oraz właściwości przyczepnościowe prętów.

Podstawową długość zakotwienia l_b , wymaganą do zakotwienia pręta o średnicy F , określa się ze wzoru:

$$l_b = \frac{\phi}{4} \cdot \frac{f_{yd}}{f_{bd}} \quad (187)$$

Wartości f_{bd} podano w tabelicy 24.

Średnicę F prętów układanych parami należy zastąpić we wzorze (187) średnicą równoważną

$$\phi_n = \phi\sqrt{2}$$

W przypadku konstrukcji poddanych obciążeniom wielokrotnie zmiennym, wartość l_b należy zwiększyć o 50%.

Zakotwienie

ZASADY OGÓLNE

Pręty zbrojenia, druty lub siatki zgrzewane należy kotwić w taki sposób, aby siły wewnętrzne, które w nich występują, przenoszone były na beton z wyłączeniem możliwości pojawienia się rys podłużnych lub wykruszania się betonu. W razie potrzeby, należy stosować zbrojenie poprzeczne.

Zakotwienia mechaniczne, w przypadku ich stosowania, powinny być sprawdzone doświadczalnie.

ZAKOTWIENIE PRĘTÓW I SIATEK

Sposoby kotwienia prętów przedstawiono na rysunku 45.

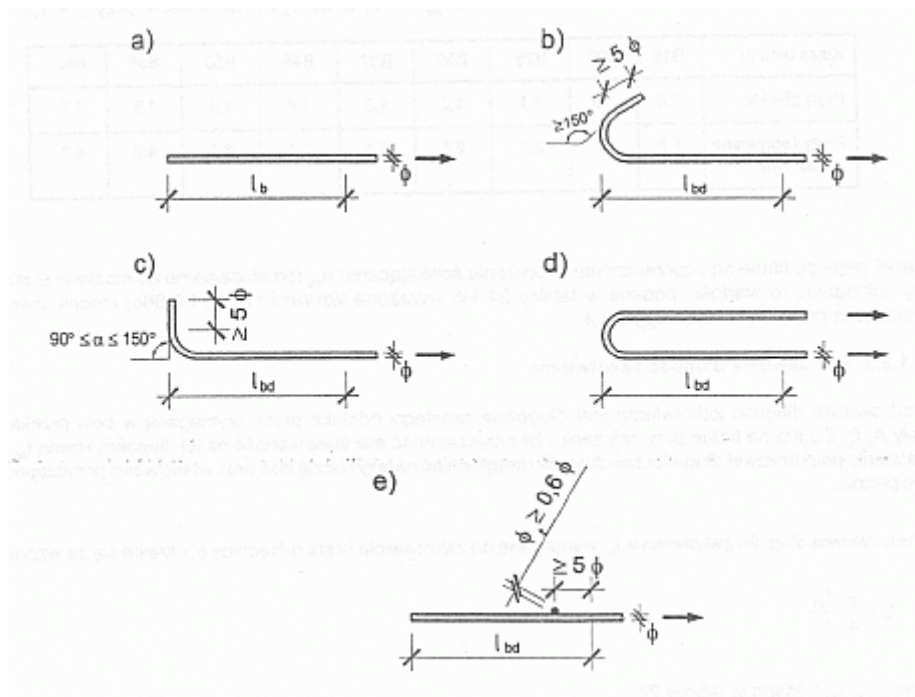

Rysunek 45 – Obliczeniowe długości zakotwienia; a) zakotwienie proste, b) hak półokrągły, c) hak prosty, d) pętla, e) przyspojony pręt poprzeczny

Zakotwienia prostego i haków prostych (rysunek 45a lub 45c) nie należy stosować do kotwienia prętów gładkich o średnicy większej niż 8 mm.

Nie zaleca się stosowania haków prostych, haków półokrągłych jak również pętli do kotwienia prętów ściśkanych. Zalecenie to dotyczy prętów gładkich, w których przy pewnych obciążeniach mogą pojawić się siły rozciągające w strefie zakotwienia, Średnice zagięcia prętów określa się zgodnie z tabelicą 22.

ZBROJENIE POPRZECZNE W STREFIE ZAKOTWIENIA

Zbrojenie poprzeczne powinno być stosowane:

- k) przy kotwieniu prętów rozciąganych, gdy w kierunku poprzecznym nie występuje ściskanie,
l) przy kotwieniu prętów ściskanych.

Pole przekroju wszystkich prętów zbrojenia poprzecznego ΣA_{st} na długości zakotwienia powinno być nie mniejsze niż 25% pola przekroju A_s jednego pręta kotwionego (rysunek 46).

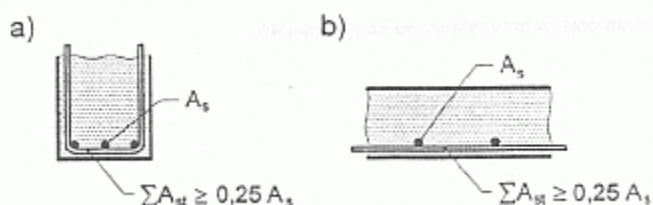

Zbrojenie poprzeczne powinno być rozmieszczone równomiernie na długości zakotwienia. Przynajmniej jeden z prętów poprzecznych powinien być umieszczony przy haku lub pętli kotwionego pręta.

Pręty ściskane powinny być objęte zbrojeniem poprzecznym, skoncentrowanym przy końcu długości zakotwienia, jak na rysunku 51 b.

OBLICZENIOWA DŁUGOŚĆ ZAKOTWIENIA PRĘTÓW

Obliczeniową długość zakotwienia prętów l_{bd} (rysunek 45) można obliczać ze wzoru:

$$l_{bd} = \alpha_a l_b \frac{A_{s,req}}{A_{s,prov}} \geq l_{b,min} \quad (188)$$

w którym:

- l_b – podstawowa długość zakotwienia wyznaczona ze wzoru (187),
 $A_{s,req}$, $A_{s,prov}$ – odpowiednio: pole przekroju zbrojenia wymaganego zgodnie z obliczeniem i pole przekroju zbrojenia zastosowanego.
 $l_{b,min}$ – minimalna długość zakotwienia, określana następująco

m) dla prętów rozciąganych

$$l_{b,min} = 0.3l_b \cdot 10^F \text{ lub } 100 \text{ mm}$$

n) dla prętów ściskanych obliczeniowo niezbędnych

$$l_{b,min} = 0.6l_b \cdot 10^F \text{ lub } 100 \text{ mm}$$

α_a - współczynnik efektywności zakotwienia, którego wartość wynosi:

$\alpha_a = 1$ dla prętów prostych,

$\alpha_a = 0,7$ dla zagiętych prętów rozciąganych, jeżeli w strefie haka lub pętli grubość otulenia betonem w kierunku prostopadłym do płaszczyzny zagięcia wynosi co najmniej $3F$.

Pręty kończące się w przęśle powinny mieć zakotwienie a długości nie mniejszej niż l_{bd} poza skrajnym punktem, w którym potrzebna jest ich pełna nośność. Można zakładać, że siła w takim przecie wzrasta liniowo na długości l_{bd} , od zera do projektowanej wartości.

Zbrojenie przęsłowe, doprowadzone do podpory, należy przedłużać poza jej krawędź o odcinek nie krótszy niż:

$2/3l_{bd}$ - przy podparciu bezpośrednim,

l_{bd} - przy podparciu pośrednim.

Długość tego odcinka w równomiernie obciążanych elementach zginanych przy $l_{eff}/h \cdot 12$ można przyjmować:

- $5F$ w elementach nie wymagających obliczenia zbrojenia na siłę poprzeczną,
- w elementach wymagających obliczenia zbrojenia na siłę poprzeczną:
 - 15F – przy doprowadzeniu do podpory 1/3 prętów wymaganych w przęśle,
 - 10F – przy doprowadzeniu do podpory co najmniej 2/3 prętów wymaganych w przęśle.

Długość zakotwienia prętów odgiętych przyjętych ze względu na ścinanie, mierzona od punktu przecięcia osi zbrojenia odgiętego ze zbrojeniem podłużnym, powinna być nie mniejsza niż:

$1,3l_{bd}$ – przy kotwieniu prętów w strefie rozciąganej,

$0,7l_{bd}$ – przy kotwieniu prętów w strefie ściskanej.

Długość zakotwienia prętów zbrojenia rozciąganego elementów zamocowanych w murze (rysunek 47) powinna być nie mniejsza niż $0.3h + l_{bd}$.

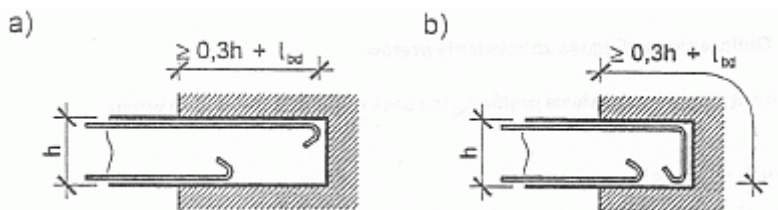

Rysunek 47 – Zakotwienie prętów zbrojenia elementów zamocowanych w murze: a) prętów prostych, b) prętów zagiętych

OBLICZENIOWA DŁUGOŚĆ ZAKOTWIENIA SIATEK ZGRZEWANYCH Z PRĘTÓW ŻEBROWANYCH

Obliczeniową długość zakotwienia siatek zgrzewanych z prętów żebrowanych można wyznaczać ze wzoru (188). Jeżeli w strefie zakotwienia znajduje się przynajmniej jeden pręt poprzeczny, to wartość otrzymaną ze wzoru (188) należy mnożyć przez 0.7.

OBLICZENIOWA DŁUGOŚĆ ZAKOTWIENIA SIATEK ZGRZEWANYCH I PRĘTÓW GŁADKICH

Obliczeniowa długość zakotwienia l_{bd} siatek zgrzewanych z prętów gładkich powinna być nie mniejsza niż wartość podstawowej długości zakotwienia l_b , podana w tablicy 25 oraz nie mniejsza niż 200 mm.

Tablica 25 - Długość l_b zakotwienia siatek zgrzewanych z prętów gładkich ze stali klasy A-0 i A-I

Sposób kotwienia	Klasa betonu		
	B15	B20	³B25
Dwa pręty poprzeczne na długości l_b rysunek 48a)	28 _F	25 _F	22 _F
Trzy pręty poprzeczne na długości l_b rysunek 48b)	20 _F	18 _F	15 _F

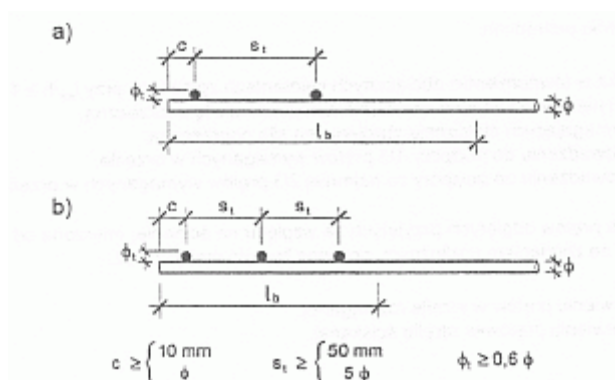

Rysunek 48 – Sposoby kotwienia siatek zbrojeniowych: a) dwa pręty poprzeczne na długości zakotwienia, b) trzy pręty poprzeczne na długości zakotwienia

Nośność spoiny łączącej pręt poprzeczny z prętem podłużnym powinna być nie mniejsza niż 113 nośności pręta podłużnego.

Wymaganą długość odcinka, a jaki należy przedłużyć siatki zbrojeniowe poza krawędź podpór elementów zginanych, należy określać wg 4.5.2.3.4. z tym, że na długości odcinka przedłużonego poza krawędź podpory powinien być umieszczany przynajmniej jeden pręt poprzeczny.

ZAKOTWIENIE STRZEMION I ZBROJENIA NA ŚCINANIE

Strzemiona i zbrojenie na ścinanie należy kotwić za pomocą haków półokrągłych lub przyspojonego zbrojenia poprzecznego. Pręty i druty żebrowane można również kotwić za pomocą haków prostych. Wewnątrz haka półokrągłego lub prostego zaleca się umieszczać pręt poprzeczny.

Dopuszczalne średnice wewnętrzne zagięcia podane są 4.5.2.4.3. Zakotwienie jest właściwe, jeżeli:
4.6.1. długość odcinka prostego za zagięciem jest nie mniejsza niż

- o) 5 ϕ lub 50 mm - przy kącie zagięcia 135° lub większym (rysunek 49a)
 p) 10 ϕ lub 70 mm - przy kącie zagięcia 90° (rysunek 49b)
 4.6.2. na końcu pręta prostego znajdują się
 q) dwa przyspojone pręty poprzeczne (rysunek 49c)
 r) jeden pręt poprzeczny o średnicy nie mniejszej niż 1,4 średnicy przekroju strzemienia (rysunek 49d).

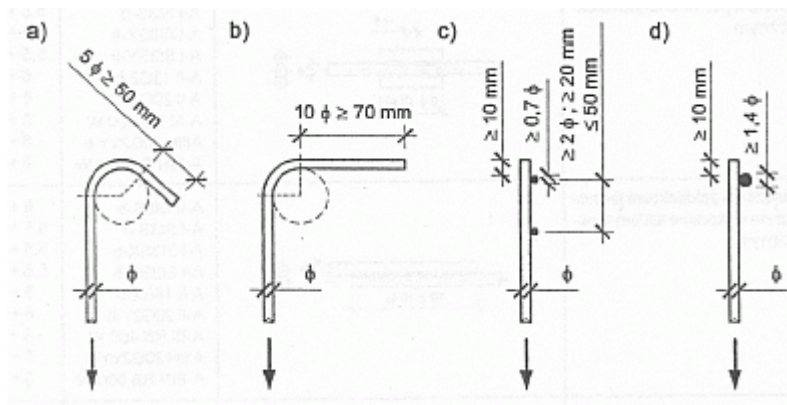

Rysunek 49 - Zakotwienie strzemion

Połączenia**ZASADY OGÓLNE**

Zbrojenie powinno składać się, jeżeli jest to możliwe, z prętów nieprzerwanych na długości jednego przęsta lub jednego elementu konstrukcyjnego. Gdy warunek ten nie może być spełniony, odcinki prętów powinny w zasadzie łączone za pomocą spajania lub zacisków mechanicznych. Dopuszcza się łączenie prętów na zakład wg 4.5.2.4.3.

Zaleca się, aby połączenia prętów znajdowały się w przekrojach, w których nośność prętów nie jest wykorzystana.

POŁĄCZENIA SPAJANE

Typy połączeń spajanych i sposoby ich wykonywania - podano w tablicy 26. Nośność połączeń spajanych należy obliczyć zgodnie z PN-90/B-03200 przy założeniu, że nośność połączenia jest nie mniejsza od nośności pręta

Tablica 26 – Sposoby połączeń spajanych

Lp.	Rodzaj spajania i typ połączenia	Konstrukcja połączenia	Klasa gatunek stali	Średnica pręta mm
1	Doczołowe zgrzewanie iskrowe prętów zbrojeniowych		A-0 A-I A-II A-III A-IIIN	5.5 ÷ 40 5.5 ÷ 40 6 ÷ 32 6 ÷ 32 6 ÷ 40
2	POŁĄCZENIA NAKŁADKOWE JEDNA STRONNE WYKONANE ŁUKIEM ELEKTRYCZNYM		A-0 St0S-b A-I St3S-b A-I St3SX-b A-I St3SY-b A-II 18G2-b A-II 20G2Y-b A-III RB 400 W A-IIIN 20G2VY-b A-IIIN RB 500 W	6 ÷ 40 5.5 ÷ 40 5.5 ÷ 12 5.5 ÷ 20 6 ÷ 32 6 ÷ 28 6 ÷ 32 6 ÷ 20 6 ÷ 40
3	Połączenia nakładkowe dwustronne wykonane łukiem elektrycznym		A-0 St0S-b A-I St3S-b A-I St3SX-b A-I St3SY-b A-II 18G2-b A-II 20G2Y-b A-III RB 400 W A-IIIN 20G2VY-b	6 ÷ 40 5.5 ÷ 40 5.5 ÷ 12 5.5 ÷ 20 6 ÷ 32 6 ÷ 28 6 ÷ 32 6 ÷ 20

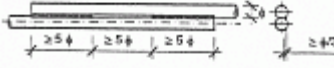
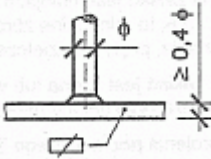
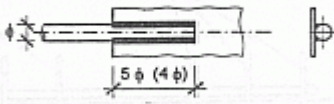
4	Połączenia zakładkowe jednostronne wykonane łukiem elektrycznym		A-IIIIN RB 500 W A-0 St0S-b A-I St3S-b A-I St3SX-b A-I St3SY-b A-II 18G2-b A-II 20G2Y-b A-III RB 400 W A-IIIIN 20G2VY-b A-IIIIN RB 500 W	6 ÷ 40 6 ÷ 40 5.5 ÷ 40 5.5 ÷ 12 5.5 ÷ 20 6 ÷ 32 6 ÷ 28 6 ÷ 32 6 ÷ 20 6 ÷ 40
5	Jednostronne zakładkowe połączenia przerywane wykonane łukiem elektrycznym		A-0 St0S-b A-I St3S-b A-I St3SX-b A-I St3SY-b A-II 18G2-b A-II 20G2Y-b A-III RB 400 W A-IIIIN 20G2VY-b A-IIIIN RB 500 W	6 ÷ 40 5.5 ÷ 40 5.5 ÷ 12 5.5 ÷ 20 6 ÷ 32 6 ÷ 28 6 ÷ 32 6 ÷ 20 6 ÷ 40
6	Półautomatyczne spajanie łączników sworzniowych		1')	1')
7	Spawanie elektrycznym prętów zbrojenia z elementami płaskimi lub profilowanymi ze stali walcowanej dwiema spoinami bocznymi		A-0 St0S-b A-I St3S-b A-I St3SX-b A-I St3SY-b A-II 18G2-b A-II 20G2Y-b A-III RB 400 W A-IIIIN 20G2VY-b A-IIIIN RB 500 W	6 ÷ 40 5.5 ÷ 40 5.5 ÷ 12 5.5 ÷ 20 6 ÷ 32 6 ÷ 28 6 ÷ 32 6 ÷ 20 6 ÷ 40
GRUBOŚĆ SPOINY BEZ OBLICZEŃ MOŻNA PRZYJMOWAĆ $A = 0.3F$				
Wartości podane w nawiasach dotyczą prętów ze stali gładkiej				
1') Parametry łączników oraz technologia spajania – według aktualnej aprobaty technicznej.				

POŁĄCZENIA NA ZAKŁAD

Połączenia prętów na zakład powinny być wzajemnie przesunięte i nie powinny znajdować się w miejscu ekstremalnych naprężeń.

Zakłady prętów w każdym przekroju powinny być symetryczne i równoległe do zewnętrznej powierzchni elementu.

Pręty łączone na zakład powinny być kotwione zgodnie z p. 4.5.2.4.3.

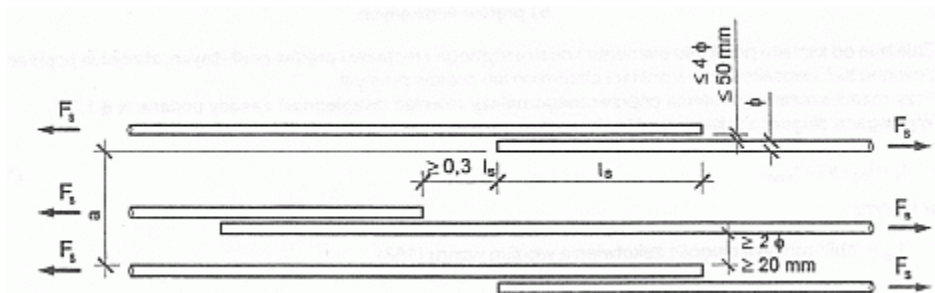

Rysunek 50 - Odległości prętów łączonych na zakład

Przy spełnieniu powyższych warunków i przyjęciu odpowiedniej długości zakładu według wzoru (189) w jednym przekroju można łączyć:

s) do 100% prętów rozciąganych, jeżeli pręty te ułożone są w jednej warstwie,

t) do 50% prętów rozciąganych, jeżeli pręty te ułożone są w dwóch lub więcej warstwach,

u) do 100% prętów ściskanych

Na długości połączenia pręty łączone na zakład powinny mieć odpowiednie zbrojenie poprzeczne.

Jeżeli średnica ϕ prętów łączonych na zakład jest mniejsza niż 20mm lub jeżeli procent łączonych prętów nie jest w żadnym przekroju większy niż 25% to minimalne zbrojenie poprzeczne, zastosowane w elemencie z innych powodów (np. zbrojenie na ścinanie, pręty rozdzielcze) - uważa się za wystarczające.

Jeżeli średnica prętów łączonych na zakład jest równa lub większa niż 20 mm, to na długości zakładu między łączonym zbrojeniem podłużnym i powierzchnią betonu należy przewidzieć odpowiednie zbrojenie poprzeczne.

Pole przekroju wszystkich prętów zbrojenia poprzecznego ΣA_{st} , w płaszczyźnie równoległej do rozpatrywanej warstwy prętów podłużnych, powinno być nie mniejsze niż pole przekroju A_s pojedynczego pręta łączonego w tej warstwie (rysunek 51).

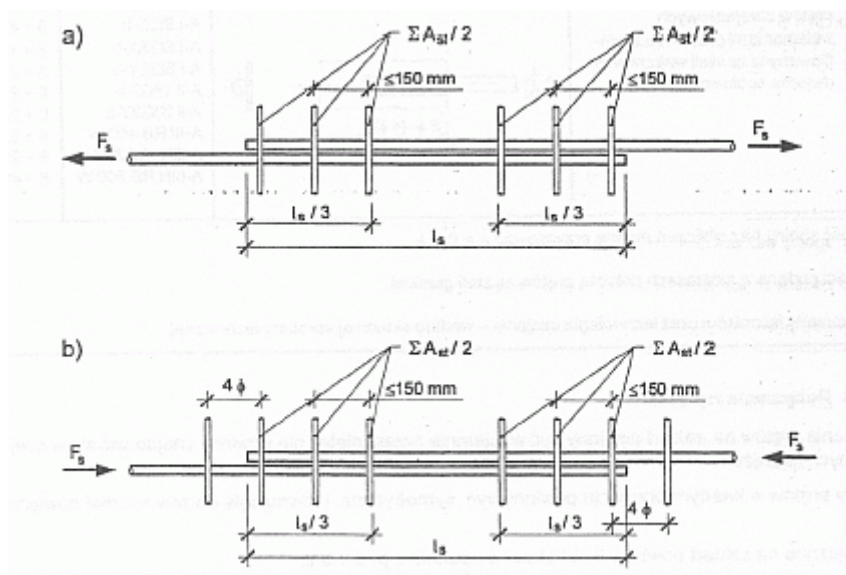

Rysunek 51 - Zbrojenie poprzeczne w miejscu łączenia prętów na zakład: a) prętów rozciąganych, b) prętów ściskanych

Zależnie od kształtu przekroju elementu konstrukcyjnego i rozstawu prętów podłużnych, zbrojenie poprzeczne powinno być ukształtowane w postaci strzemion lub prętów prostych.

Przy rozmieszczaniu zbrojenia poprzecznego należy również uwzględnić zasady podane w 4.5.8.3. Wymaganą długość zakładu określa się według wzoru:

$$l_s = l_{bd} \cdot A_1^3 \cdot l_{s,min} \quad (189)$$

w którym:

l_{bd} – obliczeniowa długość zakotwienia według wzoru (188),

$$l_{s,min} \geq 0,3 A_a A_1 l_b \geq 200 \text{ mm}$$

A_a – współczynnik efektywności zakotwienia, jak we wzorze (188)

$A_1 = 1$

– dla prętów ściskanych

- $A_1 = 1$ – dla prętów rozciąganych, kiedy w jednym przekroju łączonych jest mniej niż 30% prętów i kiedy (zgodnie z rysunkiem 52) $a \geq 10F$ i $b \geq 5F$
- $A_1 = 1.4$ – dla prętów rozciąganych, kiedy w jednym przekroju łączonych jest więcej niż 30% prętów lub kiedy (zgodnie z rysunkiem 52) $a < 10F$ i $b < 5F$
- $A_1 = 2,0$ – dla prętów rozciąganych, kiedy w jednym przekroju łączonych jest więcej niż 30% prętów i równocześnie $a < 10F$ i $b < 5F$

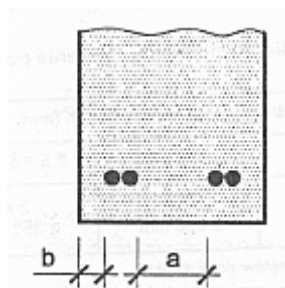

Rysunek 52 - Wzajemne usytuowanie prętów do wyznaczania wartości współczynnika a_1

Połączenia na zakład siatek zgrzewanych

Długość zakładu l_s prętów zbrojenia głównego w kierunku podłużnym określa się według wzoru:

$$l_s = \alpha_2 l_b \frac{A_{s,req}}{A_{s,prov}} \geq l_{s,min} \quad (191)$$

w którym:

- l_b – podstawowa długość zakotwienia określona według wzoru (187) dla siatek z prętów żebrowanych, lub z tablicy 25 dla siatek z prętów gładkich,
- $A_{s,req}, A_{s,prov}$ – odpowiednio: pole przekroju zbrojenia wymaganego zgodnie z obliczeniem i pole przekroju zbrojenia zastosowanego.

$$1.0 \leq \alpha_2 = 0.4 + \frac{A_s / s}{800} \leq 2.0 \quad \text{przy czym } A_s / s \text{ – w mm}^2/\text{m}, \quad (192)$$

$$l_{s,min} = 0.3\alpha_2 l_b \geq 200\text{mm}, \geq s_t$$

s - rozstaw prętów podłużnych siatki

s_t - rozstaw prętów poprzecznych siatki.

Dopuszczalny procent zbrojenia głównego łączonego w jednym przekroju, odniesiony do całego pola przekroju zbrojenia, wynosi:

v) 100%, jeżeli pole przekroju poprzecznego siatki jest nie większe niż 1200 mm²/m,

w) 60%, jeżeli pole ta jest większe niż 1200 mm²/m.

W razie stosowania kilku warstw siatek połączenia w poszczególnych warstwach powinny być przesunięte względem siebie o 1,3 l_s , gdzie l_s - długość zakładu wyznaczana ze wzoru (191), Dodatkowe zbrojenie poprzeczne w strefie zakładu nie jest wymagane.

Całe zbrojenie poprzeczne siatek może być łączone w tym samym przekroju.

Minimalne długości zakładu l_s prętów zbrojenia poprzecznego siatek podane są w tablicy 27.

Na długości zakładu prętów poprzecznych powinny znajdować się przynajmniej dwa pręty podłużne (tj. jedno oczko siatki).

Tablica 27 - Minimalne długości zakładu zbrojenia poprzecznego siatek

Średnica prętów poprzecznych (mm)		
$F_t \leq 6$	$6 < F_t \leq 8.5$	$8.5 < F_t \leq 12$
$\geq 3s$	$\geq 3s$	$\geq 3s$
$\geq 150 \text{ mm}$	$\geq 250 \text{ mm}$	$\geq 350 \text{ mm}$
$s = \text{rozstaw prętów podłużnych}$		

Dodatkowe wymagania dotyczące prętów żebrowanych a średnicy większej niż 32 mm

ZASADY OGÓLNE

Pręty o średnicy, $F > 32$ mm można stosować tylko w elementach, których wysokość przekroju jest nie mniejsza niż $15F$.

Jeżeli stosuje się pręty dużej średnicy, należy ograniczyć odpowiednio szerokość rys przez zastosowanie zbrojenia przypowierzchniowego.

Otulenie betonem powinno wynosić $c^3 F$

Odległość w świetle (w kierunku poziomym i pionowym) poszczególnych prętów równoległych lub warstw poziomych prętów równoległych powinna być nie mniejsza niż średnica najgrubszego z prętów lub $d_g + 5$ mm, gdzie d_g jest nominalnym maksymalnym wymiarem ziarn kruszywa.

PRZYCZEPNOŚĆ

Dla prętów o średnicy $F > 32$ mm wartości f_{bd} podane w tablicy 24 lub obliczone z wzorów (186a) lub (186b), należy mnożyć przez współczynnik $(132 - F)/100$, przy czym F przyjmuje się w mm.

ZAKOTWIENIA I POŁĄCZENIA

Pręty o dużych średnicach należy kotwić jako pręty proste lub za pomocą blach kotwiących. Prętów tych nie wolna kotwić w strefa rozciąganej.

Nie należy łączyć na zakład ani prętów ściskanych ani rozciąganych.

W belkach i płytach, w których w strefie zakotwienia nie występują naprężenia ściskające w kierunku poprzecznym, potrzebne jest dodatkowe zbrojenie poprzeczne poza zastosowanym zbrojeniem na ścinanie.

W przypadku zakotwienia prostego zbrojenie dodatkowe nie powinno być mniejsze niż:

x) w kierunku równoległym do najbliższej powierzchni

$$SA_{st} = 0.25 A_s \cdot n_1 \quad (194)$$

y) w kierunku prostopadłym do najbliższej powierzchni

$$SA_{sv} = 0.25 A_s \cdot n_2 \quad (195)$$

gdzie:

A_s – pole przekroju pręta kotwionego,

n_1 – liczba warstw zbrojenia kotwionego w tym samym przekroju,

n_2 – liczba prętów kotwionych w każdej warstwie.

Wiązki prętów żebrowanych

ZASADY OGÓLNE

W odniesieniu do wiązek prętów obowiązują wymagania podane dla prętów pojedynczych. Wiązka powinna zawierać pręty jednakowego rodzaju, o takiej samej średnicy i wytrzymałości.

Przy wymiarowaniu wiązek prętów traktuje się jako jeden pręt zastępczy o tej samej powierzchni przekroju i tym samym położeniu środka ciężkości co wiązka. Zastępczą średnicę F_n wiązek prętów określa wzór

$$\phi_n = \phi \sqrt{n_b} \leq 55 \text{ mm} \quad (196)$$

w którym:

n_b - liczba prętów w wiązce, ograniczona da:

$n_b \leq 4$ w przypadku prętów pionowych i w miejscach zakładu prętów,

$n_b \leq 3$ we wszystkich innych przypadkach.

Rozmieszczenie wiązek prętów przyjmuje się zgodnie z 4.5.2.1.1 w odniesieniu do średnicy zastępczej F_n z tym, że rozstaw wiązek w świetle mierzy się od rzeczywistego konturu zewnętrznego wiązki. Otulenie betonem, mierzone od rzeczywistego konturu zewnętrznego wiązki, powinna wynosić $c^3 F_n$

ZAKOTWIENIA I POŁĄCZENIA

Zakotwienie lub połączenie na zakład wiązki prętów należy zapewnić przez zakotwienie lub połączenie poszczególnych prętów wiązki. Dopuszcza się wyłącznie zakotwienie proste, przesunięte wzajemnie względem poszczególnych prętów.

W przypadku wiązek złożonych z 2, 3 lub 4 prętów, odległość połączeń prętów określa się mnożąc ich długości zakotwienia odpowiednio przez 1,2; 1,3 i 1,4.

Pręty powinny być łączone na zakład pojedynczo. W żadnym przypadku nie powinna być więcej niż 4 pręty w przekroju wiązki. Połączenia na zakład pojedynczych prętów powinny być przesunięte względem siebie jak podano wyżej.

Zbrojenie przypowierzchniowe

Stosowanie zbrojenia przypowierzchniowego ma na celu ograniczenie szerokości rys lub przeciwdziałanie odłupywaniu się betonu otuliny.

Zbrojenie przypowierzchniowe mające na celu ograniczenie szerokości rys, powinna być stosowane w belkach o wysokości większej niż 1 m.

Zbrojenie przypowierzchniowe, przeciwdziałające odłupywaniu się betonu otuliny- stosuje się w belkach zbrojonych wiązkami prętów lub prętami o średnicy większej niż 32 mm. Zbrojenie takie stanowi zwykle siatka z drutów lub pręty żebrowane o małej średnicy, umieszczone na zewnątrz strzemion, jak pokazano na rysunku 53.

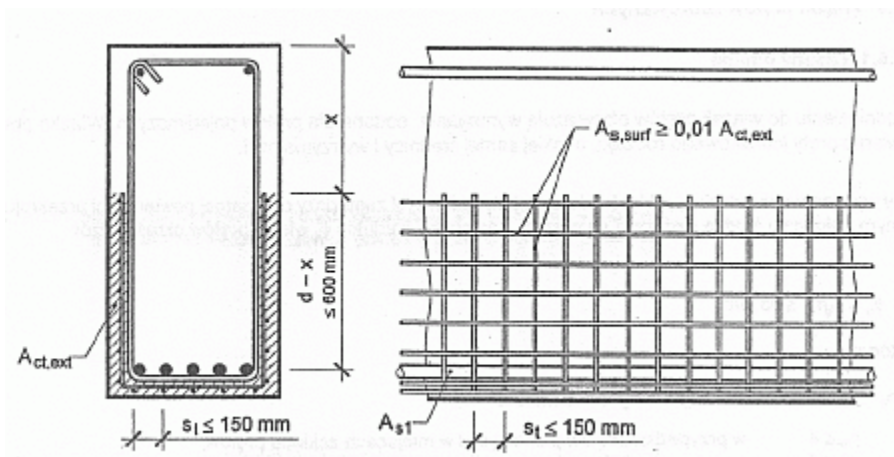

Rysunek 53 – Zbrojenie przypowierzchniowe

Pole przekroju zbrojenia przypowierzchniowego $A_{s,surf}$ - rozmieszczonego zarówno w kierunku równoległym jak i prostopadłym do zbrojenia rozciąganego betonu - powinno być nie mniejsze niż $0,01A_{ct,ext}$, przy czym $A_{ct,ext}$ oznacza pole przekroju betonu rozciąganego poza strzemioma, pokazane na rysunku 53.

Pręty podłużne zbrojenia przypowierzchniowego można wliczać do zbrojenia podłużnego na zginanie, a pręty poprzeczne - do zbrojenia na ścinanie, pod warunkiem, że spełniają one wymagania dotyczące rozmieszczenia i zakotwienia.

Zbrojenie elementów o kształcie załamanym lub zakrzywionym

Belki o kształcie załamanym, w których pręty rozciągane znajdują się od strony wklęsłej, należy zbroić przez skrzyżowanie tych prętów w punkcie załamania belki (rysunek 54). Długość zakotwienia od miejsca skrzyżowania należy przyjmować zgodnie z 4.5.2.3.4.

W przypadku, gdy kąt załamania elementu jest mniejszy niż 15° , zbrojenie rozciągane można załamać, pod warunkiem zabezpieczenia prętów przed wyrwaniem za pomocą dodatkowych strzemion (rysunek 55). Strzemioma te powinny odpowiadać następującym warunkom:

1. sumaryczne pole przekroju strzemion powinno wynosić

$$\sum A_{sw} \geq 2A_s \frac{f_{yd}}{f_{ywd}} \sin \frac{\alpha}{2} \quad (197)$$

gdzie:

A_s – pole przekroju prętów załamanych,

α – kąt załamania elementu,

2. każdy załamany pręt rozciągany musi być uchwycony co najmniej przez jedno ramię strzemion (rysunek 55),
3. przy średnicy prętów załamanych większej niż 20 mm pręty i strzemioma powinny być ze sobą zespawane,
4. strzemioma, których przekrój obliczony jest według wzoru (197), powinny być rozstawione na długości nie większej niż 8 średnic prętów załamanych, licząc w każdą stronę od miejsca załamania.

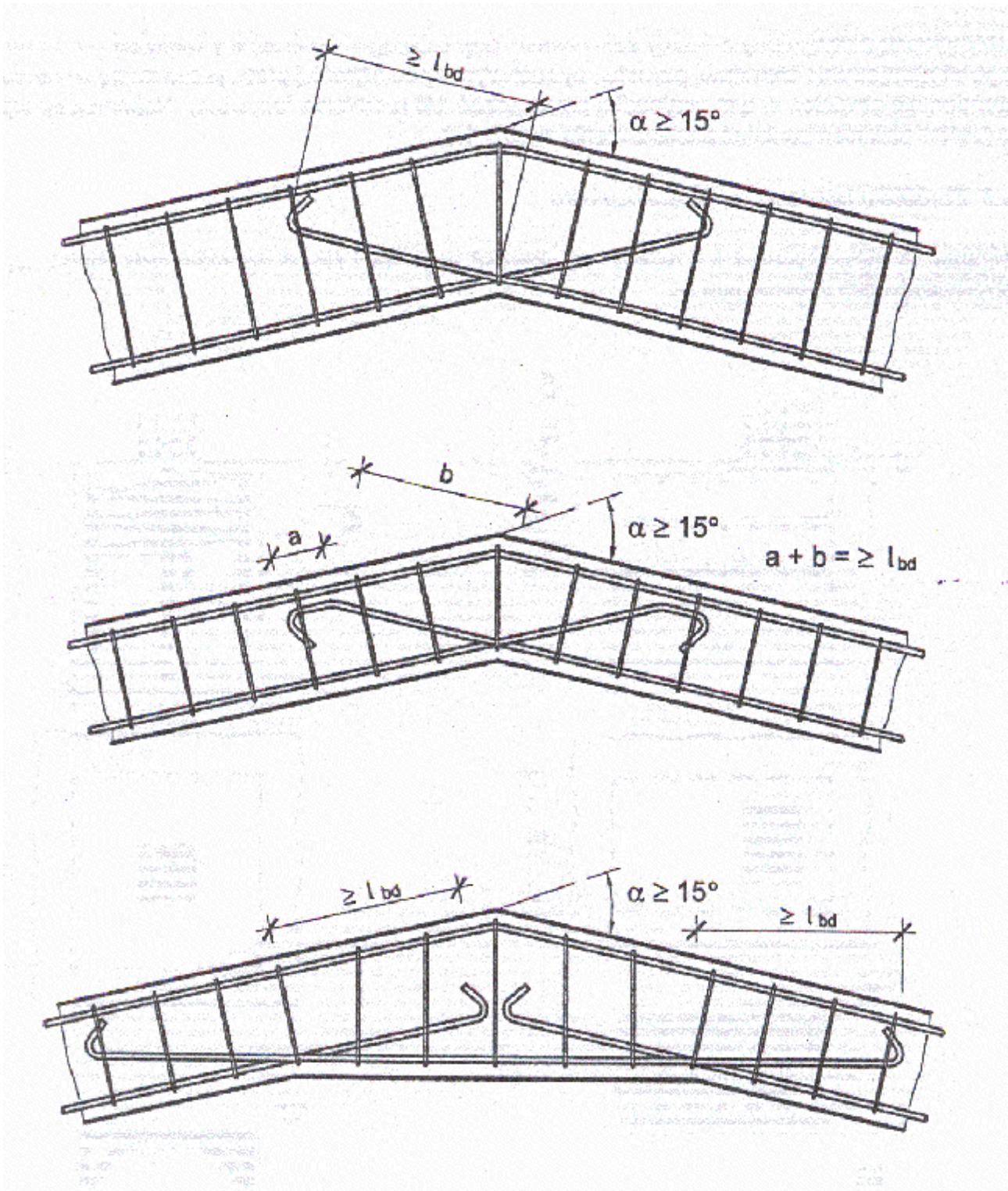
RYSUNEK 54 – ZBROJENIE ELEMENTÓW ZAŁAMANYCH PRZY $\alpha \geq 15^\circ$

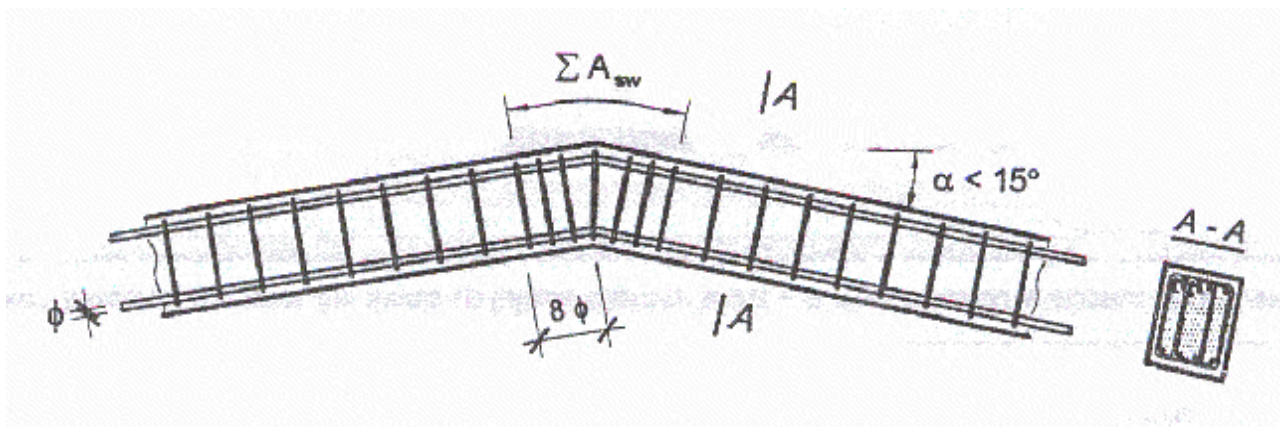

RYСУNEK 55 – ZBROJENIE ELEMENTÓW ZAŁAMANYCH PRZY $\alpha < 15^\circ$

W elementach zakrzywionych każdy zakrzywiony pręt rozciągany a średnicy większej niż 12 mm, znajdujący po wklęsłej stronie elementu, powinien być uchwycony co najmniej przez jedno ramię strzemienia. Rozstaw strzemion nie powinien w tym przypadku przekraczać 1/4 promienia krzywizny. Najmniejszy promień krzywizny prętów powinien spełniać postanowienia wg 4.5.2.1.3.

Montaż zbrojenia

Ogólne zasady montażu

- Ustawianie lub układanie elementów zbrojenia powinno być wykonywane według przygotowanych schematów zapewniających kolejność robót, przy której wcześniej ułożone elementy będą umożliwiały dalszy montaż zbrojenia.
- Nie należy podwieszać i mocować do zbrojenia deskowań, pomostów transportowych, urządzeń wytwórczych i montażowych.
- Zbrojenie należy układać po sprawdzeniu i odbiorze deskowań
- Zbrojenie powinno być trwale usytuowane w deskowaniu w sposób zabezpieczający od uszkodzeń i przemieszczeń podczas podawania materiału i zagęszczania mieszanki betonowej.
- Pręty, siatki i szkielety należy układać w deskowaniu tak, aby grubość otuliny betonu odpowiadała wartościom podanym w projekcie lub - w przypadku braku danych Specyfikacji Technicznej

Montaż zbrojenia z pojedynczych prętów

- Montaż zbrojenia z pojedynczych prętów powinien być dokonywany bezpośrednio w deskowaniu.
- Zbrojenie płyt prętami pojedynczymi powinno być układane według rozstawienia prętów oznaczonego w projekcie.
- Montaż zbrojenia z prętów pojedynczych w belkach i słupach można wykonać bezpośrednio w deskowaniu pod warunkiem zapewnienia odpowiednio dostępu w czasie robót zbrojarskich.
- Łączenie poszczególnych prętów zbrojenia między sobą powinno odpowiadać wymaganiom podanym powyżej.

Montaż zbrojenia z siatek zgrzewanych i szkieletów płaskich

1. Montaż zbrojenia z siatek zgrzewanych i szkieletów płaskich należy wykonywać dokładnie według rysunków roboczych elementów. Poszczególne siatki i szkielety powinny być usytuowane zgodnie z projektem.
2. przy montażu zbrojenia płyt siatkami zgrzewanymi należy zwrócić szczególną uwagę na usytuowanie prętów nośnych i rozdzielczych w sposób zapewniający projektowaną wysokość użytkową płyty d. Obrócenie siatki, czyli zmiana położenia prętów rozdzielczych i głównych, może bowiem spowodować zmniejszenie nośności elementu oraz znaczne przesunięcie pionowe zbrojenia w stykach siatek.
3. Na długości styków i na długości zakotwienia siatek i szkieletów płaskich powinien znajdować się co najmniej jeden pręt poprzeczny lub rozdzielczy .

Kontrola jakości robót

1. Zbrojenie wszystkich elementów żelbetowych powinno być poddane kontroli przed zabetonowaniem. Kontrola zbrojenia obejmuje:
 - oględziny,
 - badanie zgodności wykonania zbrojenia z obowiązującymi przepisami,
 - badanie zgodności wymiarów zbrojenia z projektem,
 - badanie zgodności usytuowania zbrojenia z projektem,
 - sprawdzenie zaświadczeń jakości zgrzewanych siatek szkieletów wykonanych w

- specjalistycznych zakładach centralnych,
- badanie jakości połączeń zgrzewanych wykonywanych na placu budowy.
2. Dopuszczalne odchyłki w wykonaniu i w ustawieniu zbrojenia nie powinny być większe niż podano w tabeli poniżej

Dopuszczalne odchyłki wymiarów w wykonaniu zbrojenia

Określenie wymiaru	wartość odchyłki
Od wymiarów siatek i szkieletów wiązanych lub zgrzewanych: a - w długości elementu b - w szerokości (wysokości) elementu przy wymiarze do 1m przy wymiarze powyżej 1 m	± 10 mm ± 5 mm ± 10 mm
W rozstawie prętów podłużnych poprzecznych i strzemion: a – przy średnicy ≤ 20 mm b – przy średnicy > 20 mm	± 10 mm $\pm 0.5d$
W położeniu odgięć prętów	$\pm 0.2d$
W grubości warstwy otulającej	± 10 mm
W położeniu połączeń (styków) prętów	± 25 mm

Obmiar robót

Obmiar robót należy wykonywać w jednostkach wagowych (meganiutonach) wbudowanego zbrojenia z podziałem na średnice, klasę oraz rodzaj konstrukcji i typu zbrojenia.

Odbiór robót

1. Z dokonanego odbioru zbrojenia należy sporządzić protokół, w którym powinny być podane numery rysunków roboczych zbrojenia, wszystkie odstępstwa od projektu, stwierdzenie o usunięciu ewentualnych wad i usterek zbrojenia i wniosek o dopuszczenie do betonowania.

2. Do protokołu odbioru zbrojenia dołączamy:

- zaświadczenia o jakości producentów siatek i szkieletów zgrzewanych,
- protokoły badania połączeń zgrzewanych, i spawanych wykonanych na placu budowy,
- odpisy lub wykaz dokumentów o pozwoleniu na wprowadzenie zmian w projekcie roboczym.

Niezależnie od protokołu odbioru zbrojenia, dokonanie odbioru zbrojenia wraz z wnioskiem dopuszczającym zbrojenie do zabetonowania powinny być wpisane do dziennika budowy.

Podstawa płatności

Sposób płatności ustalony jest w umowie na wykonanie zamówienia jako całości. Podstawą płatności jest wykonany i odebrany rodzaj zbrojenia. Wysokość należności ustala się w oparciu o jednostki obmiarowe wykonanego zbrojenia pomnożone przez cenę jednostkową.

Przepisy związane

PN-B-03264:2002	Konstrukcje betonowe, żelbetowe i sprężone. Obliczenia statyczne i projektowanie
PN-89/H-84023.06	Stal określonego zastosowania – Stal do zbrojenia betonu - Gatunki
PN-81/H-84023	Stal określonego zastosowania. Gatunki
PN-82/H-93215	Walcówka i pręty stalowe do zbrojenia betonu
PN-ISO 6935-1	Stal do zbrojenia betonu-Pręty gładkie
PN-ISO 6935-1/Ak	Stal do zbrojenia betonu-Pręty gładkie-Dodatkowe wymagania stosowane w kraju
PN-ISO 6935-2	Stal do zbrojenia betonu-Pręty żebrowane
PN-ISO 6935-2/Ak	Stal do zbrojenia betonu-Pręty żebrowane-Dodatkowe wymagania stosowane w kraju

Montaż prefabrykowanych elementów żelbetowych

Wstęp

Zakres robót objętych specyfikacją

Ustalenia zawarte w niniejszej specyfikacji dotyczą wykonania i odbioru robót związanych z montażem wszystkich prefabrykowanych elementów żelbetowych, zarówno produkowanych seryjnie na skład jak również na indywidualne jednostkowe zamówienie.

Ogólne wymagania dotyczące robót

Wykonawca jest odpowiedzialny za jakość ich wykonania oraz zgodność z dokumentacją projektową.

Materiały

Materiałami (prefabrykatami) stosowanymi przy wykonywaniu robót według zasad niniejszej Specyfikacji Technicznej są:

Prefabrykaty produkowane seryjnie.

Do wbudowania mogą być użyte prefabrykaty, dla których wydano jeden z następujących dokumentów:

- certyfikat na znak bezpieczeństwa
- certyfikat zgodności z Polską Normą (PN) lub Aprobata Techniczną (AT)
- deklarację zgodności z PN lub AT.

Prefabrykaty do jednostkowego stosowania

Elementy nietypowe, do jednostkowego stosowania mogą być stosowane przy spełnieniu warunków określonych w rozporządzeniu Ministra Spraw Wewnętrznych i Administracji z dnia 5.08.1998 w sprawie aprobat i kryteriów technicznych oraz jednostkowego stosowania wyrobów budowlanych.

Sprzęt

Roboty należy wykonywać przy użyciu sprawnego technicznie sprzętu, przeznaczonego dla realizacji robót zgodnie z założoną technologią dostosowanego do potrzebnego udźwigu i zasięgu oraz zakresu montażu. Stosowane być zarówno dźwigi wieżowe jak i dźwigi samojezdne.

Transport

Do transportu należy używać specjalistycznego sprzętu dostosowanego do przewozu prefabrykatów.

Montaż konstrukcji

Przygotowanie do montażu

Prace przygotowawcze przed montażem obiektu

3. Przed przystąpieniem do montażu konstrukcji z prefabrykatów należy:
- 3.5. założyć geodezyjną osnowę realizacyjną,
- 3.6. wyznaczyć osie główne budowli,
- 3.7. wyznaczyć osie fundamentów.
4. W przypadku gdy montaż konstrukcji z prefabrykatów zaczyna się od poziomu stanu zerowego, należy:
- 4.5. sprawdzić podstawowe wymiary stanu zerowego budowli oraz prawidłowość kształtu rzutu poziomego,
- 4.6. sprawdzić rzędne wysokości stanu zerowego i poziom stropów,
- 4.7. wyznaczyć osie ustawienia prefabrykatów przyziemia.
5. Punkty stałe geodezyjnej osnowy realizacyjnej powinny być ustabilizowane w terenie i zabezpieczone przed możliwością ich uszkodzenia, przesunięcia itp.
6. W przypadku konieczności wyznaczania osi ścian, słupów itp. elementów na wszystkich kondygnacjach montowanej budowli, punkty wyznaczające te osie powinny być ustabilizowane na zewnętrznej krawędzi stanu zerowego tej budowli za pomocą stalowych trzpieni, trwałych rys lub w inny odpowiedni sposób.
7. Rzędne wysokościowe budowli i poziomu ułożenia stropu powinny być ustalone przy pomocy pomiarów geodezyjnych.
8. Przed rozpoczęciem montażu konstrukcji należy dokonać odbioru technicznego części budowli, od której rozpoczyna się montaż prefabrykatów monolitycznych (stóp, ław fundamentowych stanu zerowego budowli itp.). W szczególności należy sprawdzić wymiary, odległości osi, rzędne wysokościowe stóp, ław fundamentowych, ścian piwnicznych itp. części budowli oraz rozmieszczenie w nich i prawidłowość wykonania śrub kotwiących, trzpieni, blach łącznikowych, gniazd, uchwytów do urządzeń montażowych oraz innych elementów wyposażenia niezbędnych do prawidłowego montażu prefabrykatów.
9. Prawidłowość wykonania tej części budowli, od której rozpoczyna się montaż (fundamenty, piwnice itp.), należy potwierdzić protokołem odbioru tych robót; bez dokonania technicznego i formalnego odbioru tej części budowli nie wolno rozpoczynać montażu konstrukcji z prefabrykatów.
10. Przed rozpoczęciem montażu należy przygotować odpowiednią do potrzeb ilość środków transportowych, dostarczyć na budowę potrzebne żurawie, maszyny, sprzęt pomocniczy i urządzenia, oraz przeprowadzić ich przegląd i odbiór techniczny.

Przygotowanie sprzętu montażowego

- ◆ Konstrukcje z elementów prefabrykowanych należy montować za pomocą odpowiedniego sprzętu mechanicznego (żurawie wieżowe, suwnice bramowe, dźwigi samojezdne), którego parametry techniczne, jak udźwig, wysięg, wysokość podnoszenia itp., powinny być dostosowane do rodzaju montowanych elementów konstrukcji.
- ◆ Użyty do montażu sprzęt mechaniczny powinien spełniać następujące warunki:
 - 10.5. posiadać udźwig przy wymaganym wysięgu większy o około 5% od maksymalnej masy montowanego prefabrykatu wraz z osprzętem (zawiesia, chwytaki itp.),
 - 10.6. posiadać wysięg większy o co najmniej 50 cm od potrzebnego do ustawienia najdalej montowanego prefabrykatu
 - 10.7. posiadać wysokość podnoszenia ładunku wyższą co najmniej 1,0 m od górnej krawędzi najwyższej montowanego prefabrykatu.
- ◆ Urządzenia pomocnicze do montażu, jak zawiesia, rozpory, łączniki, konduktory, drabinki, rusztowania itp., powinny odpowiadać wymaganiom ustalonym w projekcie organizacji montażu i spełniać następujące wymagania:
 - 10.8. wytrzymałość elementów konstrukcyjnych poszczególnych urządzeń pomocniczych powinna być dostosowana do przenoszonych obciążeń z uwzględnieniem odpowiednich współczynników przeciążenia i współczynników materiałowych,
 - 10.9. konstrukcja urządzeń montażowych powinna zapewniać ich maksymalną uniwersalność zastosowania do montażu różnych rodzaju prefabrykatów, niezależnie od ich wielkości wysokości kondygnacji,
 - 10.10. obsługa urządzeń pomocniczych nie powinna być skomplikowana,
 - 10.11. wszystkie urządzenia pomocnicze powinny być zaopatrzone w tabliczki z podanymi wartościami udźwigu lub obciążenia.
- ◆ Urządzenia nietypowe powinny być wykonane w oparciu o obliczenia statyczne i rysunki techniczne zatwierdzone przez właściwy nadzór techniczny.
- ◆ Przy montażu prefabrykatów zaleca się stosować lekkie drabinki przestawne, przesuwne pomosty robocze, lekkie rusztowania itp. urządzenia, które mogą być łatwo przenoszone lub przesuwane na kolejne stanowiska robocze.
- ◆ Krawędzie stropu, na którym pracuje brygada montażowa, powinny być zabezpieczone lekkimi, segmentowymi balustradami, usuwanymi bezpośrednio przed ustawieniem w danym miejscu prefabrykatów.
- ◆ Do rektyfikacji pionu oraz umocowania na czas montażu prefabrykatów należy stosować rozpory montażowe, łączniki imadłowe, prowadnice montażowe itp. urządzenia umożliwiające ustawienie prefabrykatów w przewidzianym miejscu i ich stabilizację. Urządzenia te powinny być zmontowane w miejscach oznaczonych w projekcie organizacji montażu przed ustawieniem prefabrykatów na podłożu i zamocowane do prefabrykatu przed jego zwolnieniem z zawiesia montażowego.
- ◆ W czasie montażu należy dokonywać bieżącej kontroli stanu technicznego sprzętu montażowego i pomocniczego i natychmiast usuwać stwierdzone usterki i uszkodzenia. Częstotliwość tego rodzaju kontroli powinna być tak ustalona, aby zapewnić prawidłową i nieprzerwaną pracę brygad montażowych używających ten sprzęt.

Dostawa prefabrykatów i materiałów do montażu konstrukcji obiektu

1. Montaż konstrukcji z prefabrykatów powinien być w zasadzie wykonywany bezpośrednio ze środków transportowych, palet lub z miejsca ich scalania.
2. Jeśli projekt organizacji montażu nie przewiduje montażu bezpośrednio ze środków transportowych, dopuszcza się przyobiektowe składowanie prefabrykatów na odpowiednio przygotowanych placach składowych znajdujących się w zasięgu działania urządzeń montażowych.
3. W przypadku gdy, projekt konstrukcyjny budowli przewiduje scalenie prefabrykatów na budowie przed montażem, prefabrykaty te powinny być składowane na odpowiednio przygotowanym terenie.

Odbiór prefabrykatów na budowie

- (2) Przy odbiorze prefabrykatów na budowie środka transportowego należy:
 - 10.12. sprawdzić zgodność z wykazem liczby i typów prefabrykatów,
 - 10.13. sprawdzić prawidłowość oznakowania prefabrykatów,
 - 10.14. sprawdzić stan techniczny prefabrykatów, sporządzić protokół w przypadku uszkodzeń prefabrykatów.
- (3) W przypadku gdy prefabrykaty zostały uszkodzone i nie nadają się do wbudowania, należy niezwłocznie zawiadomić wytwórnę o brakach i uszkodzeniach prefabrykatów

Montaż konstrukcji

Ogólne warunki montażu

1. Montaż konstrukcji z elementów prefabrykowanych. można rozpocząć po wykonaniu wszystkich

- czynności przygotowawczych zgodnie z wymaganiami podanymi w p. 5.5.1 w warunkach atmosferycznych umożliwiających montaż oraz gdy konstrukcja podporowa (fundamenty, stan zerowy) wraz ze złączami, bądź poprzednia kondygnacja, osiągnęła wymaganą wytrzymałość betonu.
2. Przyjęta kolejność montażu poszczególnych prefabrykatów powinna zapewniać możliwie najszybsze tworzenie - samostatecznych zespołów elementów konstrukcji oraz łatwość i bezpieczeństwo montażu.
 3. Przy montażu swobodnym wg osi ścian położenie prefabrykatów ściennych powinno być wyznaczone na stropie w sposób trwały przez dwa punkty tworzące prostą równoległą do ściany o stałej określonej odległości od lica prefabrykatu ściennego. Ustawienia prefabrykatów ściennych dokonuje się przez domiar tych punktów.
 4. Ustalenie zasadniczych linii osi należy wykonywać za pomocą przyrządów geodezyjnych. Osie pionowe prefabrykatów ściennych można wyznaczać za pomocą pionowników, a osie słupów, ram itp. prefabrykatów za pomocą rządów geodezyjnych. Poziom ustawienia prefabrykatów należy ustalać za pomocą niwelatorów i łat niwelacyjnych.
 5. Przy montażu prefabrykatów powinny być spełnione następujące warunki:
 - 10.15. każdy prefabrykat przed podniesieniem winien być dokładnie obejrzany i oczyszczony z brudu, śniegu, lodu, a części metalowa z rdzy i innych zanieczyszczeń, z tym, że niedopuszczalne jest usuwanie lodu za pomocą gorącej wody, soli i bezpośrednio działanie płomieniem,
 - 10.16. wypuszczone z prefabrykatu pręty zbrojenia nie powinny być pocięte; w przypadku konieczności ich prostowania nie może być naruszone ich położenie ani też uszkodzony beton,
 - 10.17. prefabrykat powinien być uchwycony i podnoszony w taki sposób, aby nie został uszkodzone jego krawędzie, obrzeża i faktura,
 - 10.18. przy podnoszeniu prefabrykatów należy stosować odpowiednie rodzaje zawiesi, zawieszać prefabrykaty o masie nie większej niż maksymalny udźwig zawiesia, zaczep liny kierunkowe, kontrolować prawidłowość zawieszenia prefabrykatu na haku po podniesieniu go na wysokość 0,5 m nad terenem
 - 10.19. prefabrykatami zawieszonymi na haku żurawia należy manewrować bez wstrząsów i szarpnięć,
 - 10.20. podnoszenie i opuszczanie prefabrykatów powinno się odbywać pionowo, odciągani liny z zawieszonym prefabrykatem lub odciąganie prefabrykatu zawieszzonego na linie jest zabronione,
 - 10.21. każdy prefabrykat powinien być zatrzymany nad miejscem jego ustawienia lub ułożeni na wysokości około 30 cm - od podłoża, tak aby dalsze jego opuszczanie odbywało się przy jednoczesnym bezpośrednim kierowaniu prefabrykatem przez montażystów,
 - 10.22. prefabrykat powinien być zawieszony na haku żurawia do czasu zabezpieczenia przed przewróceniem się (o ile nie jest samostateczny) przez zamocowanie, rozporami montażowymi przy konstrukcyjnych połączeniach spawanych, a następnie wypełnianych betonem, należy sprawdzić jakość spawów i dokonać ich odbioru przed zabetonowaniem,
 - 10.23. przed ostatecznym zamocowaniem każdego prefabrykatu i wykonaniem złączy należy sprawdzić prawidłowość jego położenia w poziomie i pionie.
 6. Przy montażu konstrukcji prefabrykowanych nie mogą wystąpić następujące błędy:
 - 10.24. przesunięcie prefabrykatu w kierunku, poprzecznym i podłużnym,
 - 10.25. przesunięcie prefabrykatu w pionie,
 - 10.26. skręcenie prefabrykatu w stosunku do jego osi podłużnej,
 - 10.27. przechylenie prefabrykatu z pionu,
 - 10.28. przesunięcie prefabrykatu górnej kondygnacji w stosunku do prefabrykatu dolnej kondygnacji,
 - 10.29. zbyt małe oparcie na podporach płyt stropowych, belek, podciągów itp. prefabrykatów
 - 10.30. skręcenie płyt stropowych, belek, podciągów itp.,
 - 10.31. ułożenie w różnych poziomach płyt stropowych, dachowych itp.

Montaż słupów i ram szkieletu.

- W przypadku montowania ram lub słupów kielichach stóp fundamentowych należy sprawdzić przed ich montażem poziom dna kielichów i za pomocą zaprawy cementowej odpowiedniej marki lub wkładek z blach stalowych prowadzić do jednolitego poziomu zgodnie wymaganiami dokumentacji projektowej.
- Słupy i ramy montowane w kielichach stóp fundamentowych mogą być w nich usztywnione pomocą drewnianych klinów. Po związaniu betonu należy kliny usunąć, a wolne przestrzenie wypełnić betonem.
- Każdy słup powinien być przytrzymywany rozporami montażowymi. Słupy niskie, do wysokości 4 m, powinny być przytrzymywane co najmniej trzema rozporami montażowymi, słupy wysokie, powyżej 4 m, czterema rozporami.
- Słupy i ramy w budowlach wielokondygnacyjnych powinny być montowane za pomocą specjalnych prowadnic ustawianych na słupach niższej kondygnacji lub płyt stalowych i sworzni centrujących. Naprowadzanie słupa we właściwe położenie należy wykonywać za pomocą lin. Ostateczna regulacja położenia słupa lub ramy powinna być dokonana za pomocą śrub rozpór montażowych po zwolnieniu

słupa, haka żurawia.

- Ustawienie słupów i ram należy kontrolować za pomocą przyrządów geodezyjnych.
- Montaż żelbetowego szkieletu prefabrykowanego lub ram każdej wyżej położonej kondygnacji budynku wielopiętrowego może być wykonywany dopiero po całkowitym zamocowaniu elementów prefabrykowanych niższej kondygnacji i po osiągnięciu przez beton i zaprawę w złączach wymaganej wytrzymałości na ściskanie.
- Do czasu osiągnięcia przez beton i zaprawę w złączach wymaganej wytrzymałości na ściskanie nie dopuszcza się zdejmowania prowadnic, rozpór montażowych itp. urządzeń mocujących czasowo elementy prefabrykowane konstrukcji.
- Przy montażu wiązarów kratowych itp. elementów konstrukcji należy zwrócić szczególną uwagę na dokładne osadzenie ich w łożyskach podporowych i usztywnienie montażowe. Przy montażu wiązarów kratowych należy każdorazowo dostosować zawiesia montażowe do danego typu dźwigara.

Montaż belek, podciągów, płyt stropowych i dachowych itp.

1. Przy montażu belek, podciągów, płyt stropowych, dachowych itp. prefabrykatów, o ile w projekcie nie podano inaczej, należy zachować minimalne oparcie na podporze zgodnie z wymaganiami podanymi w tabeli.
2. Każdy prefabrykat powinien być ułożony na równo rozłożonej warstwie zaprawy o wytrzymałości na ściskanie określonej w projekcie. Jeśli w projekcie nie przewidziano inaczej, grubość warstwy zaprawy powinna być nie mniejsza niż 10 mm i nie większa niż 20 mm.
3. Przy montażu prefabrykatów należy zwracać uwagę na dokładne ich ułożenie w poziomie określone w projekcie. Szczególną uwagę należy zwrócić przy montażu belek podsuwnicowych, podciągów itp. elementów, na których są układane tory podsuwnicowe, przekrycia itp.
4. Elementy wspornikowe mocowane do konstrukcji prefabrykowanej do czasu wykonania stałych połączeń powinny być zabezpieczone, urządzeniami, stabilizującymi ich położenie w konstrukcji, zgodnie z projektem.
5. Po zmontowaniu belek podsuwnicowych, podciągów, płyt stropowych itp., elementów przekryć, na każdej kondygnacji budynku należy sprawdzić prawidłowość, ich ułożenia w poziomie na całej długości budynku.

Sposób oparcia i rozpiętość poziomych prefabrykatów	Rodzaje betonu w elemencie podporowym	Beton zwykły klasy nie niższej niż B20	Beton zwykły klasy niższej niż B20 oraz beton kruszywowy lekki
	głębokość oparcia cm		
Prefabrykaty nie zamocowane oparte na dwóch podporach	l < 3.0 m	5	7
	l > 3.0 m	7	10
Prefabrykaty zamocowane oparte na dwóch podporach oraz prefabrykaty oparte na trzech lub czterech krawędziach	l < 3.0 m	4	5
	l > 3.0 m	5	7

Montaż płyt stropowych kanałowych typu „S”

Płyty należy składować w stosach w pozycji wbudowania. W jednym stosie mogą być składowane płyty o różnej szerokości lecz o stałej długości. Ilość płyt ułożonych w stosie nie powinna przekroczyć 6 szt. Poszczególne płyty należy przedzielić drewnianymi przekładkami o grub. min. 3 cm. ułożonymi prostopadłe do długości płyt w odległości od czoła nie większej od 20 cm. Przekładki powinny być usytuowane w jednej linii pionowej. Przy składowaniu płyt w stosach istotne jest zabezpieczenie najniższej położonej płyty przed uszkodzeniem wywołanym osiadaniem podłoża. Podłoże powinno być wyrównane i utwardzone, a pierwsza płyta powinna spoczywać na legarach o przekroju 14 x 14 cm leżących w jednej płaszczyźnie.

Płyty można transportować po uzyskaniu przez beton wytrzymałości nie niższej od 140 kG/cm². W czasie transportu samochodowego lub kolejowego płyty powinny być ułożone tak jak przy składowaniu ponadto powinny być zabezpieczone przed zsunieniem.

Płyty są podnoszone żurawiem przy wykorzystaniu uchwytów transportowych zlokalizowanych w obrzeżach czołowych. Kąt między cięgnami żurawia i płyty nie powinien być mniejszy od 60°, co oznacza, że płyty o większej długości powinny być transportowane przy użyciu zawiesia belkowego.

Przed przystąpieniem do układania płyt na ścianach należy ustawić przy nich odpowiednio usztywnione i spoziomowane rygi. Płyty są układane na warstwie zaprawy cementowej ułożonej nieco wyżej od poziomy ryg. Po ułożeniu płyt należy otwory zamknąć tzw. zaślepkami, a następnie ułożyć luźno pręty zbrojenia podłużnego wieńców stropowych. W następnej kolejności należy w podłużnych spoinach między płytami ułożyć zbrojenie podporowe i połączyć je z prętami zbrojenia podłużnego. Pręty zbrojenia podłużnego

wieńców powinny leżeć w linii prostej bez wybrzuszeń.

Ostatnią czynnością jest zabetonowanie wieńców stropowych i podłużnych spoin między płytami. Szczególną uwagę należy zwrócić na szczelne wypełnienie masą betonową podłużnych spoin zwłaszcza w strefie, gdzie ułożono zbrojenie podporowe. Zaleca się tu stosowanie tzw. sztychowania betonu. Rygi można usunąć po stężeniu betonu monolitycznego w złączach płyt stropowych. Każda płyta powinna posiadać oznakowanie. Symbol elementów stanowi ułamek, gdzie w liczniku podaje się gabarytowe (rzeczywiste) wymiary płyty $L = B$ w cm, natomiast w mianowniku wielkość obliczeniowego obciążenia zewnętrznego.

Przykład oznaczenia $\frac{590 - 119}{750}$ dotyczy płyty stropowej o wymiarach gabarytowych: długość 590 cm,

szerokość 119 cm (odpowiadającym modułarnym 600 i 120 cm) ze zbrojeniem przewidzianym dla obciążenia zewnętrznego normowego 750 kg/m^2

Dopuszczalne odchyłki wymiarowe prefabrykatów

długość:	+ 10 mm
	- 5 mm
szerokość	$\pm 5 \text{ mm}$
wysokość	$\pm 3 \text{ mm}$

Montaż płyt stropowych strunobetonowych typu SP

SKŁADOWANIE. TRANSPORT I MONTAŻ PŁYT SP

- Strunobetonowe płyty kanałowe SP muszą być podnoszone w każdym etapie transportu (od "zerwania" ze stendu w wytwórni, poprzez załadunek i rozładunek na środki transportu, do montażu na budowie) za pomocą dwóch, samozakleszczających się o boki płyty, uchwytów szcękowych lub linowych zawiesi pętlowych umieszczanych w odległości 0,3 do 0,5 m od końców elementu. Uchwyty (lub pętle) należy zaczepić do trawersy belkowej, zapewniającej pionowe podnoszenie płyt SP. Niedopuszczalne jest podnoszenie płyt SP na linach podczepionych ukośnie do powierzchni płyty.
- Jeżeli płyta posiada wycięcia rodzaju I lub II to uchwyty (lub zawiesia pętlowe) należy zaczepić poza strefą osłabienia tymi wycięciami.
- Na placu składowym płyty należy układać w stosach. Poszczególne warstwy należy oddzielać drewnianymi przekładkami o wymiarach $130 \times 2,5 \times 2,5$ cm umieszczonych w odległości 0,3 do 0,5 m od czoła płyt. Przekładki w kolejnych warstwach należy umieszczać jedna nad drugą. W jednym stosie mogą być układane płyty o tej samej nośności użytkowej, wysokości i rozpiętości.
- Płyty SP mogą być transportowane w stosach samochodami o długości skrzyni ładunkowej nie krótszej niż długość elementu, lub transportem kolejowym. Stosy należy zabezpieczyć przed zsunieniem się z platformy środka transportu. Podczas transportu poszczególne warstwy płyt należy oddzielać drewnianymi i przekładkami, rozmieszczonymi na zasadach analogicznych jak podczas składowania.

OPARCIE PŁYT NA PODPORACH

Płyty SP można opierać na ścianach oraz na ryglach żelbetowych i stalowych. Minimalna szerokość podpory wynika z minimalnej głębokości oparcia płyt i minimalnej szerokości styku poprzecznego pomiędzy powierzchniami czołowymi płyt.

Styk poprzeczny (wieniec) powinien mieć szerokość co najmniej 4 cm. Należy go wykonać z betonu klasy nie niższej niż B20. Głębokość oparcia płyt na podporach nie powinna być mniejsza niż:

- 7 (4) cm - dla płyt SP20,
- 8 (4) cm - dla płyt SP26.5,
- 10 (8) cm - dla płyt SP32 i SP40.

(w nawiasach podano nominalne głębokości oparcia na belkach podporowych typu POK lub innych podciągach stalowych).

Płyty muszą być podparte równomiernie na całej swojej szerokości. Należy je układać na warstwie zaprawy cementowej o odpowiedniej wytrzymałości, co najmniej marki M5. Grubość warstwy zaprawy nie powinna być większa niż 1 cm. Zaleca się stosować w tym celu zaprawę o konsystencji plastycznej.

Alternatywnie, w celu równomiernego rozłożenia nacisku płyt na podpory, stosować można ciągle podkładki (taśmy) z elastycznych materiałów dopuszczone do stosowania w budownictwie. Na belkach stalowych lub innych, o gładkiej i równej powierzchni (np. na zatartych na gładko prefabrykowanych belkach z betonu) dopuszcza się bezpośrednie opieranie płyt, bez warstwy zaprawy lub podkładek.

Strop z płyt SP musi być połączony konstrukcyjnie z podporami. W tym celu w każdym podłużnym styku płyt, przy podporach, umieszcza się należy pręt o średnicy $F 10$ mm ze stali żebrowanej klasy A-II lub A-III, łączący strop z żelbetowym wieńcem. Pręt powinien mieć kształt klamry, z końcami odgiętymi w dół, w taki sposób by opierał się na dolnych wrębach bocznych powierzchni płyt.

Styki podłużne między płytami należy wypełniać betonem drobnoziarnistym o maksymalnym wymiarze ziaren kruszywo $d_g \leq 8$ mm klasy co najmniej B20, o konsystencji plastycznej. Wypełnianie styku betonem powinno się odbywać w sposób ciągły na całej jego wysokości i długości. Dłuższe przerwy w betonowaniu są niedopuszczalne. Tylko dokładnie wypełniony styk zapewnia właściwą współpracę poprzeczną płyt w przenoszeniu obciążeń liniowych i skupionych oraz zapobiega nierównomiernym ugięciom sąsiadujących ze sobą płyt.

Kontrola jakości robót

- 9 Jako zespół elementów prefabrykowanych należy rozumieć wydzieloną funkcjonalnie lub konstrukcyjnie część budowli, np. segment hali, kondygnację, działkę montażową, węzeł klatki schodowej, której prawidłowość wykonania jest warunkiem decydującym o prawidłowości montażu następnej części budowli.
- 10 Kontrola jakości wykonania zespołu elementów powinna obejmować sprawdzenie:
 - 10.32. zewnętrznych wymiarów zespołu,
 - 10.33. dokładności montażu poszczególnych prefabrykatów i wielkości przesunięć poziomych, pionowych, wychylenia z pionu, wzajemnego przesunięcia itp.,
 - 10.34. poziomu ułożenia płyt, stropowych, podciągów, belek itp., i głębokości ich oparcia,
 - 10.35. dokładności wykonania połączeń,
 - 10.36. dokładności wypełnienia spoin,
 - 10.37. dokładności uszczelnienia i ocieplenia złączy,
 - 10.38. rozmieszczenia punktów kontrolnych wraz z danymi określającymi ich położenie.
- 11 Prawidłowość wykonania kontrolowanego zespołu należy sprawdzić przez pomiar i porównanie stwierdzonych odchyłek montażowych z wymaganiami określonymi w projekcie i warunkach technicznych. Należy sprawdzić wszystkie wymiary decydujące o dokładności wykonania kontrolowanego zespołu.
- 12 Przed udzieleniem zezwolenia na dalszy montaż należy sprawdzić wszystkie wyniki badań wytrzymałości próbek kontrolnych i stwierdzać, czy wytrzymałość betonu i zaprawy w złączach i spoinach pozwala na dalsze prowadzenie robót.
- 13 W zespołach z elementów prefabrykowanych, których kompletność zależy od wykonania innych robót poza montażowymi, kontrolą jakości wykonania zespołu należy również objąć roboty zgodnie z ustalonym dla nich warunkami wykonania i odbioru robót.
- 14 Kontrola jakości wykonania zespołu powinna być przeprowadzona komisyjnie. W przypadku stwierdzenia prawidłowości wykonanych robót protokół końcowy (zapis w dzienniku budowy) powinien zawierać zezwolenie na dalsze prowadzenie robót.

Obmiar robót

Obmiar robót należy wykonywać w sztukach poszczególnych prefabrykatów z podziałem na typy, wymiary i rodzaj obciążenia i obejmuje on cały zakres robót związanych z wbudowaniem elementu prefabrykowanego. Zalewki pachwin między płytami nie stanowią oddzielnej pozycji obmiarowej.

Wieńce stropowe oraz zbrojenie w pachwinach między płytami podlegają zasadom obmiaru obowiązujących dla betonu konstrukcyjnego i zbrojenia.

Odbiór robót

Protokół odbioru robót powinien zawierać:

- protokoły odbiorów częściowych,
- ustalenie usterek wymagających usunięcia,
- wnioski co do prowadzenia ewentualnych badań z podaniem ich zakresu,
- wnioski dotyczące prowadzenia dalszych robót budowlanych.

Podstawa płatności

Sposób płatności ustalony jest w umowie na wykonanie zamówienia jako całości. Podstawą płatności jest wykonany i odebrany montaż prefabrykatów. Wysokość należności ustala się w oparciu o ilości wbudowanych prefabrykatów pomnożone przez cenę jednostkową.

Przepisy związane

PN-B-03264:2002

Konstrukcje betonowe, żelbetowe i sprężone. Obliczenia statyczne i projektowanie

PN-71/B-06280	Konstrukcje z wielkowymiarowych prefabrykatów żelbetowych-Wymagania z zakresie wykonawstwa i badania przy odbiorze
PN-92/B-03380	Elementy prefabrykowane z betonu. Płyty stropowe płaskie
PN-B-19507:1997	Prefabrykaty z betonu. Elementy klatek schodowych
PN-B-19502:1997	Prefabrykaty z betonu. Płyty żebrowe
PN-89/H-84023.06	Stal określonego zastosowania – Stal do zbrojenia betonu - Gatunki
PN-81/H-84023	Stal określonego zastosowania. Gatunki
PN-82/H-93215	Walcówka i pręty stalowe do zbrojenia betonu
PN-ISO 6935-1	Stal do zbrojenia betonu-Pręty gładkie
PN-ISO 6935-1/Ak	Stal do zbrojenia betonu-Pręty gładkie-Dodatkowe wymagania stosowane w kraju
PN-ISO 6935-2	Stal do zbrojenia betonu-Pręty żebrowane
PN-ISO 6935-2/Ak	Stal do zbrojenia betonu-Pręty żebrowane-Dodatkowe wymagania stosowane w kraju

Montaż konstrukcji stalowych

Wstęp

Zakres robót objętych specyfikacją

Ustalenia zawarte w niniejszej specyfikacji dotyczą wykonania i odbioru konstrukcji stalowych występujących w obiekcie. W skład tych robót zalicza się główne elementy konstrukcyjne budynku jak szkielet nośny (słupy i konstrukcja dachu) jak również drugorzędne elementy konstrukcji stalowej. W niniejszym rozdziale omówiono także obudowę z blach trapezowych stanowiących element konstrukcyjny obiektu.

Ogólne wymagania dotyczące robót

Wykonawca jest odpowiedzialny za jakość ich wykonania oraz zgodność z dokumentacją projektową.

Zapewnienie jakości

System zapewnienia jakości

Wymaganą w projekcie i obowiązujących przepisach jakość konstrukcji powinien zapewnić wykonawca przez stosowanie właściwych materiałów, metod wytwarzania i montażu oraz nadzoru technicznego i kontroli. Wymaganie to dotyczy również działalności projektowej wykonawcy. Informację dotyczącą kwalifikacji wykonawców konstrukcji podano w punkcie 6.1.4.

System jakości stosowany przez wykonawcę powinien być otwarty na dodatkową kontrolę ze strony zamawiającego lub organu niezależnego, w całym procesie realizacji zamówienia. Kontrola ta nie zwalnia wykonawcy od odpowiedzialności za jakość wykonanych robót.

W planie jakości opracowanym wg PN-ISO 10005 zgodnie z wymaganiem projektowym powinny być określone: podział zadań i odpowiedzialności w poszczególnych fazach robót, plan kontroli i badań, procedury procesów i robót specjalnych (w tym spawalniczych) oraz dodatkowej kontroli zewnętrznej.

Klasyfikacja konstrukcji

Ze względu na cechy i wymagania wykonawcze konstrukcje stalowe budowlane dzieli się na trzy klasy:

a) klasa 3 - wymagania podstawowe

Obejmuje konstrukcje obciążone statycznie (nie narażone na zmęczenie), wykonane ze stali konstrukcyjnej niestopowej kategorii nie wyższej niż S235, o grubości materiału $t < 30$ mm, jeśli nie występują w nich szczególne rozwiązania konstrukcyjno-technologiczne i inne warunki właściwe dla klasy 2 i 1.

b) klasa 2 - wymagania podwyższone

Obejmuje konstrukcje stalowe obciążone statycznie lub dynamicznie (narażone na zmęczenie), wykonane ze stali konstrukcyjnej niestopowej lub niskostopowej kategorii nie wyższej niż S355. Do tej klasy zalicza się również konstrukcje, w których występują szczególne rozwiązania konstrukcyjno-technologiczne, jak połączenia śrubowe sprężane, pasowane, połączenia nitowe, połączenia przygotowane do montażowego spawania głównych elementów nośnych oraz elementy o masie ponad 20 t.

c) klasa 1 - wymagania specjalne

Obejmuje konstrukcje jak w klasie 2, których awaria pociągnęłaby za sobą znaczne zagrożenie życia ludzi lub duże straty materialne. W szczególności dotyczy to konstrukcji, dla których w obliczeniach projektowych przyjęto współczynnik konsekwencji zniszczenia większy niż 1. Do tej klasy zalicza się również konstrukcje o specjalnych wymaganiach co do kontroli i odbioru ze strony właściwych instytucji, oraz konstrukcje, do których stosuje się materiały i procesy technologiczne nie objęte niniejszą normą.

Elementy konstrukcyjne wchodzące w skład całości obiektu mogą być zaliczone do różnych klas (np. elementy szkieletu obudowy do klasy 3, a elementy szkieletu nośnego do klasy 2).

Informacja dotycząca kwalifikacji wykonawców

Postanowienia ogólne

Przyjmuje się, że wykonawca ma odpowiednie kwalifikacje i wyposażenie do wykonania robót zgodnie z projektem i kontraktem oraz wymaganiami niniejszej normy. Praktyczne i techniczne kwalifikacje w wykonywaniu robót przewidzianych w projekcie wykonawca udowadnia na żądanie zamawiającego odpowiednimi dokumentami kwalifikującymi i referencjami, przedstawiając do oceny roboty wykonywane aktualnie.

Stalowe konstrukcje spawane w budownictwie są wytwarzane (odpowiednio do klasyfikacji konstrukcji podanej w 6.1.3 w zakresie podanym w 6.1.4.2) w wytwórniach konstrukcji stalowych mających zakładowy system jakości i zakwalifikowanych do I lub II grupy zakładów wg PN-M-69009 (PN-87/M-69009). W zakładach spawalniczych zaliczonych do III grupy wg PN-M-69009 (PN-87/M-69009) wytwarza się jedynie elementy nie spawane lub elementy drugorzędne nie przenoszące obciążeń.

Wytwarzanie konstrukcji

Konstrukcje klasy 3

a) Wykonawca konstrukcji ma uprawnienia zakładu I lub II grupy wg PN-M-69009 (PN-87/M-69009) i zakładowy system jakości produkcji. Wskazane jest, aby system ten był oparty na PN-ISO 9002, ale nie

wymaga się jego certyfikacji.

b) Wykonywane elementy, ich kontrola oraz badania odpowiadają wymaganiom niniejszej normy.

c) Wykonawca poświadczają zgodność wykonania z wymaganiami jak w b).

Konstrukcje klasy 2

a) Wykonawca ma uprawnienia zakładu I grupy wg PN-M-69009 (PN-87/M-69009) i spełnia wymagania jak dla konstrukcji klasy 3.

b) Jeśli zakładowy system jakości nie spełnia wymagań PN-ISO 90026) i nie jest certyfikowany, zamawiający prowadzi jednostkową ocenę zgodności obejmującą zależnie od ustaleń projektu lub planu kontroli i badań:

- sprawdzenie wyników kontroli i badań wykonanych przez wykonawcę,

- sprawdzenie zgodności wykonanych elementów.

Konstrukcje klasy 1

a) Wykonawca spełnia wymagania jak dla konstrukcji klasy 2.

b) Zamawiający nadzoruje w sposób ciągły proces wytwarzania konstrukcji oraz weryfikuje wyniki kontroli i badań prowadzonych przez wykonawcę.

c) W ramach nadzoru zewnętrznego kompletuje się dokumentację badań i kontroli końcowej wyrobów w zakresie ustalonym w planie kontroli i badań weryfikujących.

Montaż konstrukcji

Wykonawca ma odpowiedni system zapewnienia jakości robót montażowych umożliwiający wykonanie zgodnie z wymaganiami niniejszej normy i przepisami bhp.

W przypadku konstrukcji o specjalnych wymaganiach bezpieczeństwa lub konsekwencji zniszczenia zamawiający prowadzi ciągły nadzór robót i dokumentacji montażowej.

Materiały

Materiałami i konstrukcjami stalowymi stosowanymi przy wykonywaniu robót według zasad niniejszej Specyfikacji Technicznej są:

Elementy wysyłkowe konstrukcji stalowych.

Warunki ogólne

Do wbudowania mogą być użyte elementy wysyłkowe, dla których dostarczono następujące dokumenty:

-deklarację zgodności dostawy wg PN-EN 450014 „Ogólne kryteria dotyczące deklaracji zgodności wydawanej przez dostawców”,

-dokumenty jakości wyrobów zastosowanych w konstrukcji wystawionych przez dostawców,

-dokumenty jakości elementów wysyłkowych wystawione przez wytwórców stwierdzających wykonanie elementów konstrukcji zgodnie z dokumentacją i normą PN-B-06200:1997 „Konstrukcje stalowe budowlane – Warunki wykonania i odbioru – Wymagania podstawowe”,

-dokumenty dodatkowych badań kontrolnych jakości wyrobów zastosowanych w konstrukcji,

-dokumentację procesów specjalnych(w tym spawalniczych) stosowanych podczas wytwarzania konstrukcji,

-dokumenty badań/pomiarów kontrolnych konstrukcji,

-protokół montażu próbnego konstrukcji (o ile potrzebny był próbny montaż).

Zapewnienie jakości i kwalifikacje wykonawców konstrukcji

Blachy trapezowe

Do wbudowania mogą być użyte blachy trapezowe posiadające Aprobataę Techniczną. Do każdej partii dostarczonego materiału musi być dołączona z trwałym napisem zawierającym następujące dane:

-nazwę (znak) wytwórcy,

-oznaczenie wg aprobaty,

-numer partii,

-numer certyfikatu zgodności lub deklaracji zgodności

-znak budowlany.

Sprzęt

Roboty należy wykonywać przy użyciu sprawnego technicznie sprzętu, przeznaczonego dla realizacji robót zgodnie z założoną technologią dostosowanego do potrzebnego udźwigu i zasięgu oraz zakresu montażu. Stosowane mogą być zarówno dźwigi wieżowe jak i dźwigi samojezdne.

Transport

Do transportu należy używać specjalistycznego sprzętu dostosowanego do przewozu konstrukcji i blach trapezowych. Należy przestrzegać w zakresie stosowanych środków transportowych wymogów stawianych przez dostawców.

Wykonanie robót

Montaż konstrukcji

Wymagania ogólne

Montaż powinien być wykonywany zgodnie z projektem konstrukcji i projektem montażu z zastosowaniem środków zapewniających stateczność w każdej fazie montażu oraz osiągnięcie projektowanej nośności i sztywności po ukończeniu robót.

Warunki placu budowy

Przed rozpoczęciem montażu na placu budowy powinny być spełnione wszystkie niezbędne warunki określone w specyfikacji technicznej i w projekcie montażu.

Przy wykonywaniu robót przez kilku wykonawców, projekt montażu powinien być między nimi uzgodniony pod względem terminu wykonywania robót, obciążeń montażowych i warunków zapewnienia bezpieczeństwa pracy.

Ustalenia dotyczące metody montażu

W projekcie konstrukcji należy określić założenia niezbędne do ustalenia bezpiecznej metody montażu, a w szczególności:

- kolejność montażu,
- sposób zapewnienia stateczności konstrukcji podczas montażu i po jego ukończeniu,
- stężenia i podpory montażowe oraz warunki ich usunięcia,
- stężenia z blachy fałdowej zabezpieczające elementy przed zwichrzeniem lub zapewniające stateczność konstrukcji,
- podniesienia wykonawcze warsztatowe i montażowe,
- terminy wykonania i rodzaj podlewek fundamentowych,
- inne czynniki, które mogą mieć wpływ na bezpieczeństwo konstrukcji podczas montażu.

Metoda montażu konstrukcji powinna być określona w projekcie montażu na podstawie założeń projektowych, warunków placu budowy oraz posiadanego sprzętu i doświadczenia wykonawcy. Projekt montażu powinien zapewniać stateczność konstrukcji we wszystkich fazach prowadzenia robót.

Podpory i zakotwienia konstrukcji

PODPORY KONSTRUKCJI

Fundamenty, śruby kotwiące i inne podpory konstrukcji powinny być przygotowane wg 6.5.1.6 odpowiednio do połączenia z konstrukcją przed rozpoczęciem montażu. Wymiary kielichów i gniazd do zamocowania elementów konstrukcji powinny umożliwiać regulację położenia tych elementów oraz ich zamocowanie montażowe i stałe. Przed rozpoczęciem montażu nośność zakotwień, śrub i ścianek zagłębień kielichowych powinna osiągnąć wartość odpowiednią do bezpiecznego przenoszenia obciążeń montażowych.

Podpory konstrukcji należy utrzymywać przez cały okres montażu w stanie zapewniającym przekazywanie obciążeń. Łączna powierzchnia pakietów podkładek stalowych powinna stanowić co najmniej 15 % powierzchni podstawy słupa, z tym że na każdą śrubę kotwiącą powinny przypadać po dwa pakiety. Górna powierzchnia pakietów powinna leżeć w dolnej płaszczyźnie blachy podstawy. Usytuowanie pakietów stalowych powinno umożliwiać otoczenie ich podlewką cementową na szerokości nie mniejszej niż 25 mm. Bezpośrednio przed wykonaniem podlewki należy oczyścić przestrzeń do wypełnienia pod blachą podstawy.

Na podlewki zaleca się stosować cement portlandzki marki nie niższej niż 35, przy czym rodzaj podlewki zależy od grubości warstwy t powinien być następujący:

t < 25 mm - zaczyn cementowy,

25 < t < 50 mm - płynna zaprawa cementowa 1:1

t > 25 mm - wilgotna zaprawa cementowa nie słabsza niż 1:2 lub beton z drobnym kruszywem klasy nie niższej niż B20. Dopuszcza się stosowanie na warunkach podanych w aprobacie technicznej specjalnych zapraw montażowych. Podlewki cementowe można wykonywać tylko w temperaturze dodatniej, jeżeli w instrukcji producent nie podał inaczej. Zaprawę należy przed użyciem wymieszać i stosować odpowiednio do konsystencji w stanie ciekłym do podlewania i w stanie wilgotnym do podbijania, tak aby wolna przestrzeń pod blachą podstawy została całkowicie wypełniona. Jeśli odległość od krawędzi podstawy przekracza 150 mm, należy przewidzieć otwory odpowietrzające.

Kielichy stóp po osadzeniu słupów należy wypełniać betonem klasy nie niższej niż beton fundamentu (zaleca się stosować beton o klasę wyższą niż w fundamencie) na wysokość 2/3 głębokości kielicha. Pozostałą część kielicha należy wypełnić po uzyskaniu odpowiedniej wytrzymałości pierwszej warstwy betonu i po usunięciu klinów montażowych.

ZAKOTWIENIA ŚRUBOWE

Śruby i elementy kotwiące należy przed zabetonowaniem osadzić trwale w prawidłowym położeniu za

pomocą szablonów. Średnica studzienki na śrubę kotwioną mechanicznie podczas montażu do elementu zabetonowanego w fundamencie powinna umożliwiać swobodny montaż kotwi. Głębokość studzienki powinna być większa o 150 mm od głębokości zakotwienia. Studzienki należy zabezpieczyć przed zamarznięciem wody.

Aby umożliwić regulację położenia śruby, średnica studzienki lub gniazda wokół górnej części śruby zabetonowanej w fundamencie powinna wynosić nie mniej niż 75 mm lub trzykrotna średnica śruby.

Przy zakotwieniach na śruby zabetonowane do powierzchni fundamentu należy przewidzieć odpowiednią regulację w otworach powiększonych w blasze podstawy.

Regulację w kierunku prostopadłym do powierzchni fundamentu należy przewidywać w granicach tolerancji określonych w tablicy 15, jeżeli w projekcie nie podano inaczej. Do regulacji podczas montażu mogą być stosowane podkładki stalowe lub dodatkowe nakrętki na śrubach zabetonowanych przed montażem.

Długość śruby ponad fundamentem i długość części gwintowanej powinna umożliwiać regulację podstawy w skrajnych położeniach w stosunku do powierzchni fundamentu.

Prace montażowe

Elementy konstrukcji powinny być trwale i widocznie oznakowane zgodnie z oznaczeniami przyjętymi na rysunkach montażowych. Transport i składowanie elementów należy wykonywać w sposób zabezpieczający je przed uszkodzeniami. Łączniki i elementy złączne powinny być odpowiednio opakowane, oznakowane i przechowywane w warunkach suchych.

Jeżeli uszkodzone elementy są naprawiane przed montażem, sposób naprawy powinien być uzgodniony z osobą uprawnioną do kontroli jakości.

W każdym stadium montażu konstrukcja powinna mieć zdolność przenoszenia sił wywołanych wpływami atmosferycznymi oraz obciążeniami montażowymi, sprzętem i materiałami.

Połączenie na śruby kotwiące nie powinno być traktowane jako utwierdzenie podstawy słupa w czasie montażu bez sprawdzenia rachunkowego.

Roboty należy tak wykonywać, aby żadna część konstrukcji nie została podczas montażu przeciężona lub trwale odkształcona.

Stałe połączenia elementów konstrukcji powinny być wykonywane dopiero po dopasowaniu styków i wyregulowaniu całej konstrukcji lub jej niezależnej części.

Przekładki stosowane do regulacji konstrukcji w połączeniach należy wykonywać ze stali o takich samych własnościach plastycznych jak stal konstrukcji, a po osadzeniu zabezpieczyć przed wypadnięciem.

W połączeniach śrubowych zakładkowych szczelina w styku niesprężanym nie powinna przekraczać 2 mm, a w styku sprężanym 1 mm. Stosowane przekładki nie powinny być cieńsze niż 2 mm.

Otwory na śruby zaleca się dopasowywać za pomocą przebijaków, a w razie konieczności rozwiercać.

W przypadkach, w których zastosowanie przekładek nie pozwala na wyregulowanie konstrukcji, konieczna jest odpowiednia korekta elementów w warsztacie lub na budowie po uzgodnieniu z projektantem.

Tolerancje usytuowania podpór

Odchyłki osi podpór powinny być mierzone w odniesieniu do ustalonej na poziomie fundamentów siatki słupów wg PN-ISO 4464.

Odchylenie od właściwego położenia punktu centralnego grupy śrub kotwiących nie powinno być większe niż ± 6 mm.

Dopuszczalna odchyłka położenia śruby w grupie śrub kotwiących mierzona jest w odniesieniu do punktu centralnego grupy śrub.

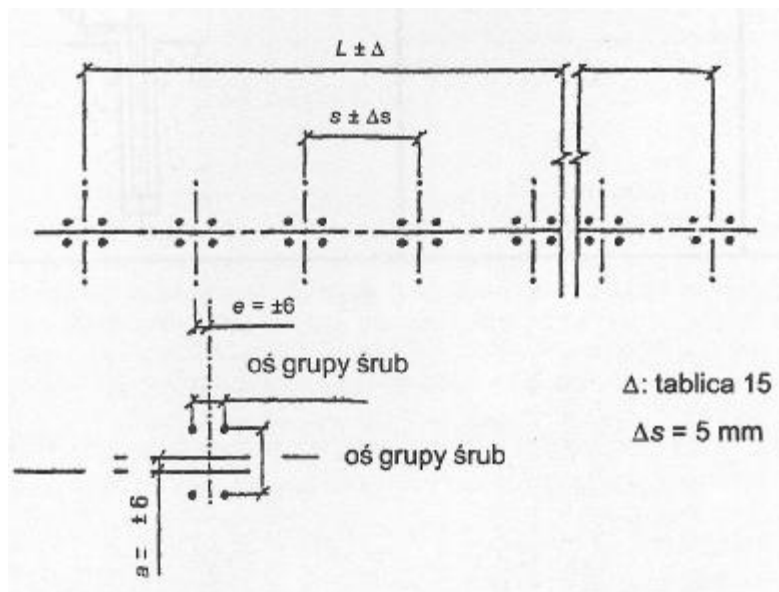

Dopuszczalne pochylenie osi śruby kotwiącej w stosunku do wymaganego kierunku wynosi 1 mm na 20 mm.

Dopuszczalne odchyłki usytuowania podpór i śrub kotwiących podano na rysunku 1 i w tablicy 15.

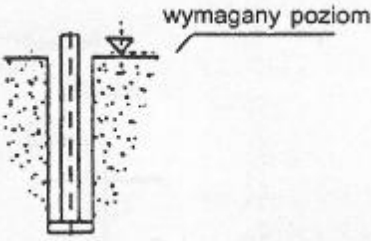

Rysunek 1 - Odchyłki dopuszczalne położenia śrub kotwiących

Tablica 15

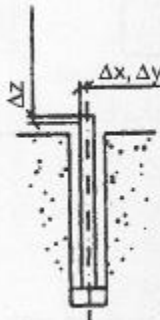
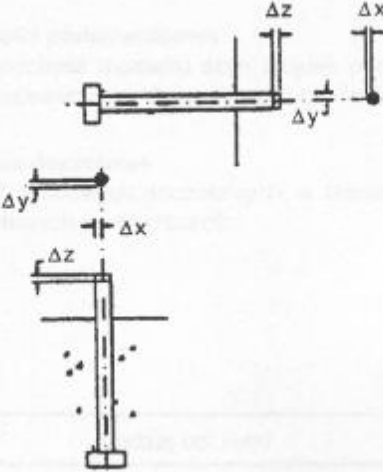
Nr	Rodzaj odchyłki	Parametr	Odchyłka dopuszczalna
a	Poziom fundamentu 	Odchyłka wymaganego poziomu od	$D =$ - 15 mm (poniżej) + 5 mm (powyżej)
b	Ściana pionowa 	Odchyłka wymaganego położenia w miejscu podparcia konstrukcji stalowej od	$D = \pm 25$ mm
c	Osadzenie kotwi umożliwiające regulację położenia 	Odchyłka wymaganego położenia i poziomu od	$D_x, D_y = \pm 10$ mm (położenie końca) $D_z = + 25$ mm $- 5$ mm wysunięcie
d	Osadzenie kotwi bez możliwości regulacji położenia 	Odchyłka wymaganej pozycji, poziomu i długości wysuniętej części. Wymagane położenie mierzone względem położenia grup śrub od	$D_x, D_y = 3$ mm $D_z = + 25$ mm $- 5$ mm
e	Osadzenie blachy kotwiącej	Odchyłka usytuowania i poziomu	$D_x, D_y = \pm 20$ mm $D_z = \pm 10$ mm

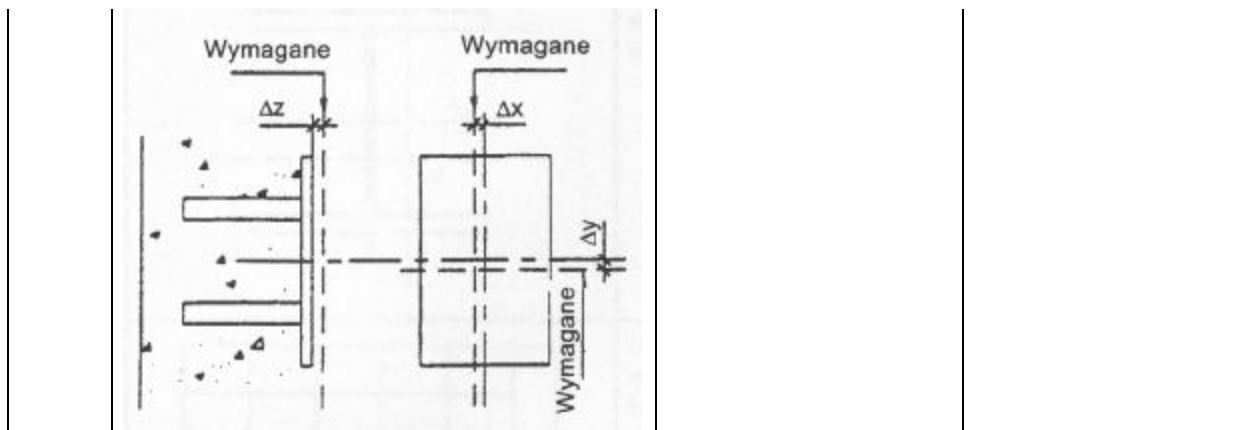

Tolerancje montażu

SŁUPY

Osie słupów na poziomie stóp powinny być usytuowane z dokładnością ± 5 mm (tablica 16, poz. a). Rozwiązanie konstrukcyjne stopy powinno umożliwiać regulację położenia słupa w tym zakresie. Spód podstawy słupa powinien być usytuowany z dokładnością ± 5 mm w stosunku do wymaganego poziomu.

Dopuszczalne odchyłki ustawienia poszczególnych słupów podano w tablicy 16.

Dla grup kolejnych słupów w budynkach wielokondygnacyjnych należy przyjmować:

3. średnią arytmetyczną odchyłek w planie każdego sześciu wzajemnie powiązanych słupów wg tablicy 16 (dotyczy to obu wzajemnie prostopadłych kierunków),
4. pochylenie słupa między kondygnacjami w grupie sześciu sąsiadujących słupów jw. e $\leq 0,01$ h.

BELKI PEŁNOŚCIENNE I KRATOWE

Dopuszczalne odchyłki osi i poziomu belek podane w tablicy 17 odnoszą się również do nachylonych elementów, których odchyłki są mierzone w stosunku do wymaganej płaszczyzny położenia. Poziomą belkę należy mierzyć od rzeczywistego poziomu stropu.

Dopuszczalna odchyłka w środku rozpiętości zamontowanej belki w płaszczyźnie pionowej lub poziomej wynosi $1/750$ rozpiętości, lecz nie mniej niż 3 mm. Odchyłkę należy mierzyć od linii prostej lub kształtu projektowanego po uwzględnieniu strzałki ugięcia.

Wzajemne boczne przesunięcie pasów w środku rozpiętości belki nie powinno być większe niż $\max [1/100 h, 10 \text{ mm}]$, gdzie h - wysokość belki.

Dopuszczalna odchyłka końca belki wspornikowej mierzona w stosunku do punktu podparcia wynosi $1/300$ długości belki.

SZYNY I BELKI PODSUWNICOWE

Dopuszczalne odchyłki montażu szyn i belek podsuwnicowych podano w tablicy 18. Rozwiązanie konstrukcyjne oparcia belek podsuwnicowych na słupach powinno umożliwiać regulację jezdni w tym zakresie.

POŁĄCZENIA DOCZOŁOWE

W połączeniach śrubowych doczołowych, w których wymagany jest docisk na całej powierzchni styku, szczeliny w styku blach czołowych po dokręceniu śrub nie powinny być większe niż podano na rysunku 2.

Tablica 16

Nr	Rodzaj odchyłki	Parametr	Odchyłka dopuszczalna
----	-----------------	----------	-----------------------

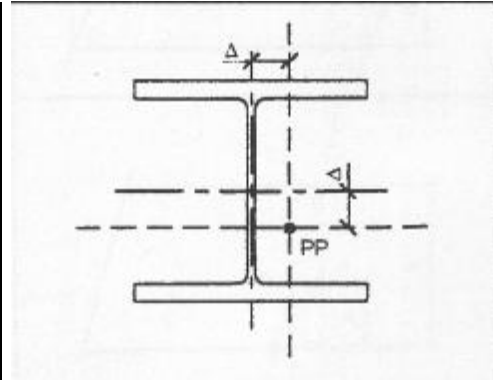
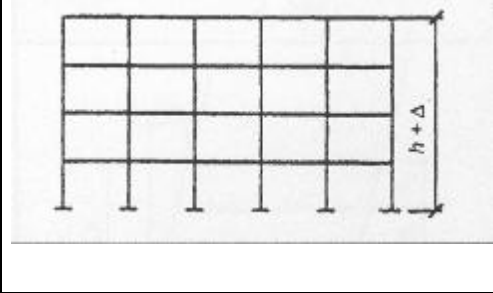
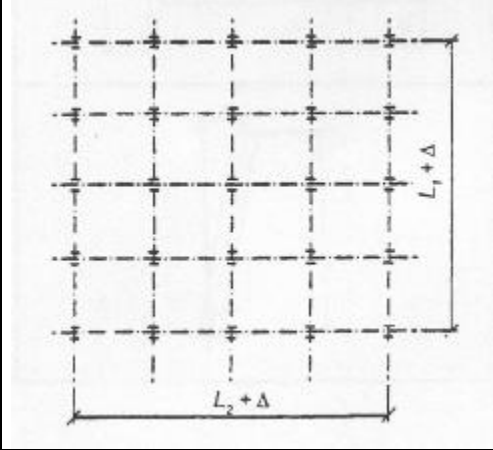
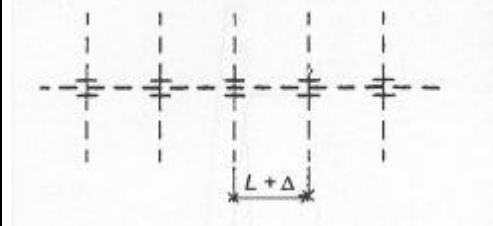
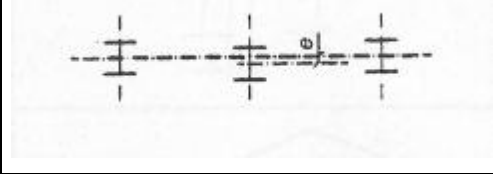
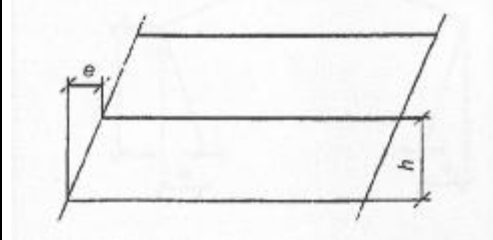
a		Usytuowanie w planie osi słupa w poziomie stopy w stosunku do położenia projektowanego	$D = \pm 5 \text{ mm}$
b		Ogólna wysokość słupów mierzona względem poziomu fundamentu	$h \leq 20 \text{ m}$ $D = \pm 10 \text{ mm}$ $20 \text{ m} < h < 100 \text{ m}$: $D = \pm 0,25 (h + 20) \text{ mm}$ $h \geq 100 \text{ m}$: $D = \pm 0,1 (h + 200) \text{ mm}$ h w metrach
c		Odległość między końcowymi słupami w każdym szeregu na poziomie fundamentów	$L \leq 30 \text{ m}$ $D = \pm 20 \text{ mm}$ $30 \text{ m} < h < 250 \text{ m}$: $D = \pm 0,25 (L + 50) \text{ mm}$ $L \geq 250 \text{ m}$: $D = \pm 0,1 (h + 500) \text{ mm}$ L w metrach
d		Odległość między sąsiednimi słupami	$D = \pm 10 \text{ mm}$
e		Położenie słupa na poziomie fundamentów i pięter względem linii prostej łączącej sąsiednie fundamenty	$e = \pm 5 \text{ mm}$
f		Pochylenie słupa między poziomami sąsiednich stropów	$e = \pm h/500$

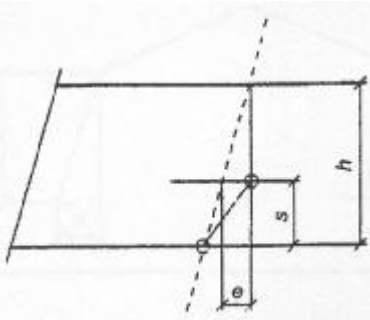
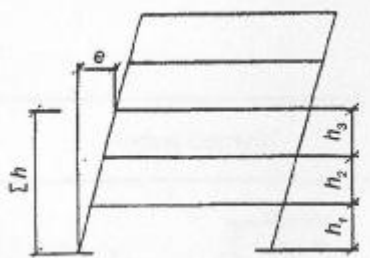
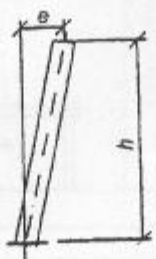
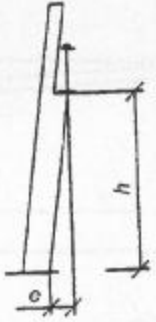
g		<p>Położenie styku słupa względem linii prostej łączącej punkty połączeń na poziomie sąsiednich stropów</p>	$e = \pm s/500$ $s \leq h/2$
h		<p>Położenie słupa na poziomie stropu względem linii pionowej przechodzącej przez jego środek na poziomie fundamentu n jest liczbą pięter</p>	$e = \sum h / (300\sqrt{n})$
i		<p>Pochylenie słupa budynku jednokondygnacyjnego, bez belki podsuwnicowej z wyjątkiem ramy portalowej (patrz l)</p>	$e = \pm h/300$
j		<p>Pochylenie słupa, także w ramach portalowych, podpierającego belkę podsuwnicową</p>	$h < 5m$ $e = \pm 5mm$ $5m \leq h \leq 25m:$ $e = \pm h/1000$ $h > 25 m$ $e = \pm 25 mm$

k		<p>Pochylenie słupów ram portalowych nie podpierających belek podsuwnicowych</p>	<p>Pochylenie pojedynczego słupa $e = \pm h/100$ Średnie pochylenie rami: $\frac{e_1 + e_2}{2} = \pm \frac{h}{500}$</p>
---	--	--	--

Tablica 17

Nr	Rodzaj odchyłki	Parametr	Odchyłka dopuszczalna
a		<p>Położenie połączenia belki ze słupem mierzone od osi projektowanej</p>	<p>$e = \pm 5 \text{ mm}$</p>
b	<p>poziom rzeczywisty</p> <p>widok x - x</p>	<p>Poziom belki w połączeniu belki ze słupem mierzone względem ustalonego poziomu rzeczywistego</p>	<p>$D = \pm 10 \text{ mm}$</p>
c		<p>Różnica poziomów na końcach belki</p>	<p>$D = \text{mniejsza z wartości:}$ $[L/500]$ $[10 \text{ mm}]$</p>
d		<p>Poziomy sąsiednich belek mierzone na odpowiadających sobie końcach</p>	<p>$D = \pm 10 \text{ mm}$</p>

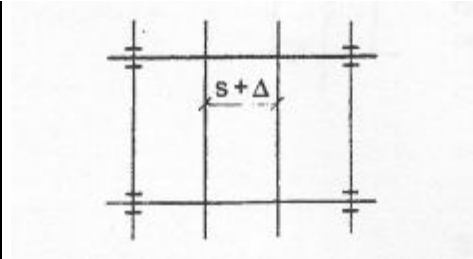
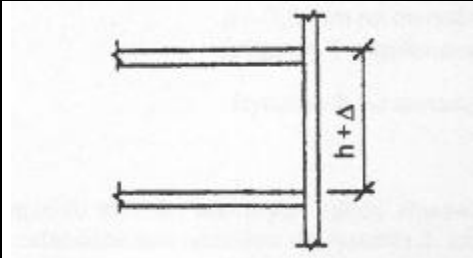
e		Odległość między sąsiednimi belkami mierzona na odpowiadających sobie końcach	$D = \pm 10 \text{ mm}$
f		Poziomy sąsiednich stropów	$D = \pm 10 \text{ mm}$

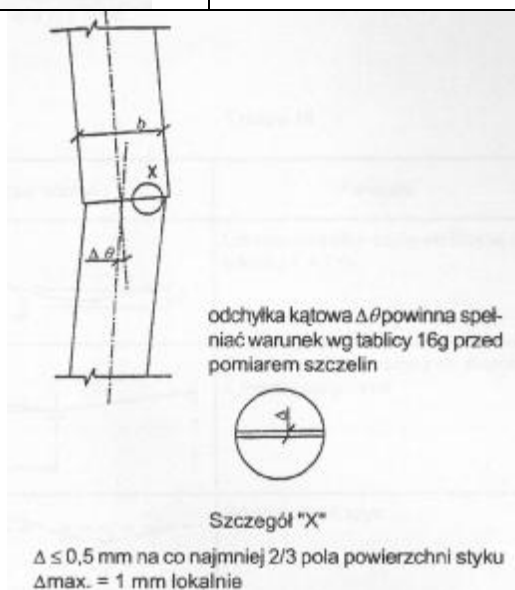

Rysunek 2 - Dopuszczalne odchyłki styku dociskowego

Przy wystąpieniu szczelin większych należy stosować odpowiednio dopasowane przekładki z miękkiej stali, które mogą być ustabilizowane spoinami wg rysunku 3. Liczba przekładek w jednym miejscu nie powinna być większa niż trzy.

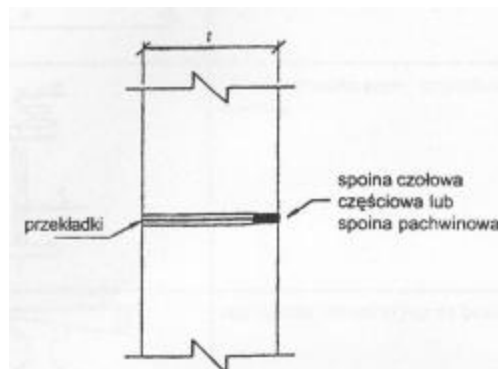

RYSUNEK 3 - ZABEZPIECZANIE PRZEKŁADEK W DOCZOŁOWYCH POŁĄCZENIACH ŚRUBOWYCH

Połączenia na łączniki mechaniczne**Wymagania ogólne**

Połączenia należy wykonywać zgodnie z projektem i wymaganiami PN-B-03200:1990 (PN-90/B-03200).

Łączniki należy stosować odpowiednio do rodzaju połączenia, wielkości i rodzaju obciążeń oraz warunków wykonania wg PN-B-03200:1990 (PN-90/B-03200) i norm wyrobu. Łączniki nie ujęte w normach powinny być stosowane zgodnie z warunkami określonymi w aprobatkach technicznych.

Odchyłki wykonawcze wymiarów i usytuowania otworów na śruby, nity i sworznie podano w tabelicy 7.

Połączenia na śruby

Nakrętki i podkładki zaleca się stosować odpowiednio do klasy wytrzymałości śrub i rodzaju połączenia wg tabelicy.

Rodzaj połączenia	Śruby		Nakrętki		Podkładki	
	klasa	wg	klasa	wg	Twardość HV	wg
Niesprężane	4.6	PN-M-82101 PN-M-82105 ¹⁾	4	PN-M-82144	100	PN-M-82005 PN-M-82009 ³⁾ PN-M-82018 ³⁾
	4.8		5 ²⁾		200 ⁴⁾	
	5.6		5			
	5.8		5			
	8.8		8			
	10.9		10			
Sprężane	8.8		8		od 315 do 370	PN-M-82039
	10.9	PN-M-82343	10	PN-M-82171		

¹⁾ Z gwintem na całej długości.
²⁾ Dla śrub d > 16 mm kl. 4.
³⁾ Podkładki klinowe.
⁴⁾ Twardość zalecana.

Długość części gwintowanej trzpienia śruby powinna być dobrana tak, aby pod nakrętką pozostawał nie mniej niż jeden zwoj gwintu w połączeniach niesprężanych i nie mniej niż cztery zwoje gwintu w połączeniach sprężanych.

Część gwintowana trzpienia śruby niepasowanej może znajdować się w płaszczyźnie ścinania połączenia, jeżeli w projekcie nie wskazano inaczej.

Podkładki lub nakrętki sprężynujące nie powinny być stosowane w połączeniach sprężanych. Podkładki hartowane powinny być stosowane w połączeniach sprężanych:

- do śrub klasy 10.9 - pod łbem i pod nakrętką śruby,
- do śrub klasy 8.8 - pod łbem lub pod nakrętką od strony dokręcania.

Podkładki do śrub osadzanych w otworach powiększonych należy stosować według wymiarów określonych w projekcie pod łbem i nakrętką. Podkładki klinowe należy stosować, gdy powierzchnia części łączonych jest odchylona więcej niż 3° od płaszczyzny prostopadłej do osi śruby.

Nakrętka i łeb śruby powinny bezpośrednio i przez podkładki dokładnie przylegać do powierzchni łączonych części. Nakrętki należy zakładać tak, aby oznakowanie klasy było widoczne.

Podkładki hartowane i dokładne należy zakładać stroną sfazowaną od strony łba i nakrętki.

Śruby i nakrętki nie powinny być spawane, jeżeli nie przewidziano tego w projekcie. Przy stosowaniu śrub ocynkowanych należy sprawdzić, czy nakrętki można nakręcać swobodnie.

Dokręcanie śrub**POŁĄCZENIA NIESPRĘŻANE**

Części łączone powinny być dociągnięte aż do uzyskania dobrego przylegania. Dopuszcza się pozostawienie szczelin do 2 mm, jeżeli docisk części nie jest wymagany w projekcie.

Śruby powinny być dokręcane do "pierwszego oporu" sukcesywnie od środka każdego złącza wielośrubowego, ale nie powinny być przeciążane. Za "pierwszy opór" należy uważać dokręcenie "siłą jednej ręki" zwykłym kluczem (bez przedłużenia) lub punkt, przy którym klucz pneumatyczny zaczyna trząść. Śruba po dokręceniu nie powinna przesuwac się ani wyraźnie drgać przy ostukiwaniu młotkiem kontrolnym.

POŁĄCZENIA SPRĘŻANE

Siłę sprężenia S_0 w kiloniutonach (jeśli w projekcie nie podano inaczej) określa wzór:

$$S_0 = 0,7R_m A_s (1)$$

w którym, wg PN-M-82054-09 (PN-82/M-82054/09):

R_m - wytrzymałość na rozciąganie śruby, w megapaskalach,

A_s - powierzchnia czynnego przekroju śruby, w milimetrach.

W połączeniach zakładkowych zwykłych lub pasowanych może być stosowana siła sprężania $0,5 S_0$. Wielkość siły sprężania powinna być podana w projekcie.

Śruby, jeżeli nie są przygotowane do dokręcania fabrycznie, powinny mieć gwint i podkładkę pod częścią dokręcaną nasmarowane odpowiednio do rodzaju połączenia i śrub oraz do sposobu dokręcania.

W połączeniach ciernych należy stosować smar stały, który nie będzie penetrował do styku (pastę molibdenową MoS₂ lub smar grafitowy). Do śrub ocynkowanych zaleca się stosować pastę molibdenową.

Przed rozpoczęciem sprężania połączenia śruby powinny być wstępnie dokręcone ręcznie wg 6.5.2.3.1. Dopuszcza się pozostawienie lokalnych szczelin do 1 mm, jeżeli w projekcie nie jest wymagany docisk na całej powierzchni.

Dokręcanie śrub w połączeniu sprężanym należy wykonywać sukcesywnie od środka każdego złącza wielośrubowego, powtarzając całą procedurę aż do uzyskania równomiernego napięcia śrub.

Dokręcanie śrub może być wykonywane jedną z następujących metod:

- kontrolowanego momentu dokręcania wg 6.5.2.3.3,
- kontrolowanego obrotu nakrętki wg 6.5.2.3.4,
- kombinowaną wg a) i b) wg 6.5.2.3.5,
- bezpośrednich wskaźników napięcia wg 6.5.2.3.6.

Metoda dokręcania powinna być zgodna z zaleceniami producenta śrub. Wybór metody dokręcania śrub należy do wykonawcy robót, jeżeli w projekcie nie podano inaczej.

Śruby dokręcone do wartości siły S_0 nie powinny być powtórnie stosowane do sprężania połączeń.

METODA KONTROLOWANEGO MOMENTU DOKRĘCENIA

Moment dokręcenia potrzebny do osiągnięcia w śrubie siły sprężania wg 6.5.2.3.2 powinien być przyjęty według zaleceń producenta lub określany doświadczalnie. Do śrub nieocynkowanych, fabrycznie nowych z gwintem zwykłym walcowanym można stosować momenty dokręcenia odpowiednio do sposobu smarowania wg tablicy 11.

TABLICA 11

Średnica gwintu śruby	Śruby klasy 10.9			Śruby klasy 8.8		
	siła sprężenia S_0 (kN)	moment dokręcenia ¹⁾ M_0 (Nm)		siła sprężenia S_0 (kN)	moment dokręcenia ¹⁾ M_0 (Nm)	
		lekkie ²⁾ oliwienie	pastą MoS ₂		lekkie ²⁾ oliwienie	pastą MoS ₂
M12	60	130	110	47	100	85
M16	110	320	260	88	250	210
M20	172	620	510	137	500	410
M24	247	1 070	900	198	880	720
M27	321	1 560	1 300	257	1 250	1 050
M30	393	2 120	1 750	314	1 700	1 400

¹⁾ Przy sprężaniu siłą $0,5 S_0$ moment dokręcenia $0,5 M_0$.
²⁾ Również przy smarze grafitowym.

Moment dokręcenia śrub ocynkowanych należy przyjmować według zaleceń producenta lub określać doświadczalnie.

Klucze dynamometryczne stosowane do dokręcania śrub powinny być wykalibrowane z dokładnością nie mniejszą niż $\pm 5\%$. Klucze dynamometryczne i skuteczność dokręcania śrub w połączeniach powinny być kontrolowane.

METODA KONTROLOWANEGO OBROTU NAKRĘTKI

Wszystkie śruby w połączeniach powinny być jednakowo dokręcone "do pierwszego oporu" (wg 6.3.1). Położenie nakrętek względem gwintu śrub należy po dokręceniu oznaczyć w sposób trwały i widoczny dla kontroli.

Końcowe dokręcenie śrub klasy 8. 8 należy wykonać przez obrót nakrętek względem gwintu śrub o kąt podany w tablicy 12, zależnie od całkowitej grubości złącza t (łącznie z podkładkami).

TABLICA 12

Całkowita grubość złącza	Kąt obrotu nakrętki ¹⁾
$t < 2d$	120°
$2d \leq t < 4d$	150°
$4d \leq t < 6d$	180°
$6d \leq t < 8d$	210°
$8d \leq t < 10d$	240°
¹⁾ Gdy powierzchnia docisku łba lub nakrętki nie jest prostopadła do osi śruby, kąt obrotu ustalać doświadczalnie.	

Sposób dokręcania śrub klasy 10.9 należy przyjmować według zaleceń producenta lub określać doświadczalnie wg C.1, albo też stosować metodę kombinowaną wg 6.3.5.

METODA KOMBINOWANA

Wstępne dokręcenie śrub należy wykonać momentem $0.75 M_o$ wg 6.5.2.3.3, używając klucza dynamometrycznego, a następnie oznaczyć położenie nakrętek względem gwintu śrub jak w 6.5.2.3.4.

Końcowe dokręcenie śrub należy wykonać przez obrót nakrętek względem gwintu śrub o kąt określony doświadczalnie lub zalecony w tablicy 13 zależnie od całkowitej grubości złącza t (łącznie z podkładkami).

TABLICA 13

Całkowita grubość złącza	Kąt obrotu nakrętki ¹⁾
$t < 2d$	60°
$2d \leq t < 6d$	90°
$6d \leq t < 10d$	120°
¹⁾ Gdy powierzchnia docisku łba lub nakrętki nie jest prostopadła do osi śruby, kąt obrotu ustalać doświadczalnie.	

METODA BEZPOŚREDNICH WSKAŹNIKÓW NAPIĘCIA

Sposób montowania podkładek sygnalizujących osiągnięcie siły sprężenia oraz sposób dokręcania śrub powinien być zgodny z instrukcją producenta i weryfikacją doświadczalną.

Powierzchnie styku w połączeniach ciernych

Sposób obróbki powierzchni ciernych powinien odpowiadać wymaganej w projekcie klasie powierzchni.

Klasyfikację powierzchni ciernych zależnie od współczynnika tarcia μ oraz sposobu obróbki powierzchni podano w tablicy 14.

TABLICA 14

Klasa powierzchni ciekiej	Najmniejszy współczynnik tarcia μ	Sposób obróbki powierzchni ¹⁾²⁾
A	0,50	4. śrutowanie lub piaskowanie bez śladów rdzy i wżerów 5. śrutowanie lub piaskowanie i metalizowanie natryskowe aluminium 6. śrutowanie lub piaskowanie i metalizowanie natryskowe produktem cynkowym po badaniach $\mu \leq 0,50$
B	0,40	7. śrutowanie lub piaskowanie i malowanie farbą krzemianową alkaliczno-cynkową o grubości od 50 μm do 80 μm
C	0,30	8. oczyszczenie szczotką drucianą lub opalenie bez śladów rdzy
D	0,20	9. bez obróbki

¹⁾ Przy stosowaniu innych sposobów obróbki powierzchni, klasę połączenia określać wg załącznika C.

²⁾ Powłoki ochronne nakładać bezpośrednio po oczyszczeniu powierzchni.

Podczas montażu połączeń powierzchnie cieme powinny być pozbawione wszelkiego rodzaju zanieczyszczeń i śladów rdzy. Tłuszcz należy usuwać środkami chemicznymi.

Po sprężeniu połączenia szczeliny w styku powierzchni ciernych o grubości 0,5 mm mogą występować tylko lokalnie, nie więcej niż na 1/3 powierzchni.

Połączenia na śruby pasowane i sworznie

Trzpienie śrub i sworzni pasowanych powinny być wykonane zgodnie z klasą tolerancji H13 wg PN-M-02105 (PN-91/M-02105). Gwint śrub nie powinien znajdować się w płaszczyźnie ścinania. Sworznie należy zabezpieczyć przed przemieszczeniem.

Otwory na śruby i sworznie pasowane należy wiercić z dokładnością H11. Otwory na sworznie niepasowane mogą być wykonywane wg 6.5.2.1. Otwory do rozwiercania na montażu powinny mieć średnicę o 3 mm mniejszą.

Łączniki pasowane należy osadzać w otworach bez użycia nadmiernej siły, nie uszkadzając gwintu. Przy wymianie łączników należy stosować wybijaki.

Połączenia na nity

Nity powinny mieć długość właściwą do uzyskania łba o znormalizowanych wymiarach.

Średnica i usytuowanie otworów na nity powinny spełniać wymaganie 6.5.2.1.

Przed rozpoczęciem nitowania części łączone należy dopasować, a otwory naprowadzić za pomocą szpilek montażowych. Połączenia wielonitowe należy scalić śrubami montażowymi nie rzadziej niż w co czwartym otworze.

Każdy nit powinien być nagrany równomiernie na swojej długości bez przegrzania. Podczas zakładania powinien być nagrany do jasno czerwonego żaru od łba do końca i powinien zostać spęczony na całej długości wypełniając szczelnie otwór. Nity przepalone należy odrzucać.

Ochrona przed korozją**Wymagania ogólne**

Konstrukcja dostarczona na budowę powinna posiadać zabezpieczenie antykorozyjne. Przewiduje się jedynie uzupełnienie miejsc uszkodzonych.

Sposób zabezpieczenia powierzchni konstrukcji powinien być w projekcie określony lub pozostawiony do uznania wykonawcy pod warunkiem zagwarantowania wymaganej trwałości.

Opis sposobu zabezpieczenia powierzchni podany w projekcie powinien określać:

- sposób przygotowania powierzchni,
- rodzaj, grubość i ilość powłok oraz sposób ich nakładania w wytwórni i na budowie,
- symbole, kolor i nazwę producenta wyrobów,
- sposób zabezpieczenia łączników.

Jeżeli wymaga się określonej trwałości zabezpieczeń, należy podać w projekcie:

- wymaganą gwarancję trwałości powłok (okres gwarancji do pierwszego stopnia zniszczenia wg PN-H-97053 (PN-71/H-97053),
- charakterystykę środowiska korozyjnego wg PN-H-04650 (PN-68/H-04650) i PN-H-04651 (PN-71/H-04651),
- wymagania dotyczące odporności ogniowej,
- klasę połączeń ciernych (jeśli występują),
- wymagany kolor powłok,
- preferencje lub przeciwwskazania dotyczące powłok metalicznych.

Sposób przechowywania materiałów oraz wykonywania i reperacji powłok powinien być zgodny z warunkami gwarancji jakości.

Przygotowanie powierzchni

Powierzchnia stali bezpośrednio przed nałożeniem powłoki gruntującej powinna być oczyszczona według wymagań projektowych nie mniej niż do drugiego stopnia czystości wg PN-H-97051 (PN-70/H-97051) przy zachowaniu odpowiedniej chropowatości. Przed metalizacją natryskową powinno być stosowane piaskowanie.

Powierzchnie elementów przeznaczonych do styku z betonem powinny być oczyszczone do 3 stopnia czystości wg PN-H-97051 (PN-70/H-97051) i pozostawione nie malowane, jeżeli w projekcie nie podano inaczej.

Wykonywanie powłok

Stan przygotowania powierzchni należy sprawdzać bezpośrednio przed nakładaniem powłok wg PN-H-97052 (PN-70/H-97052).

Malowanie konstrukcji należy wykonywać zgodnie z PN-H-97053 (PN-71/H-97053) według wymagań podanych w gwarancji trwałości powłok. Poszczególne powłoki powinny różnić się kolorami.

Wymiary elementów przeznaczonych do cynkowania ogniowego oraz niezbędne otwory technologiczne powinny być uzgodnione z cynkownią. Przed stosowaniem trawienia wszystkie szczeliny należy zabezpieczyć przed wniknięciem kwasu. Powłoki metalowe powinny spełniać wymagania PN-EN 22063.

Zalecenia szczegółowe

Strefa malowania nie powinna zachodzić na strefę nie malowaną głębiej niż 30 mm. Strefa o szerokości 150 mm wzdłuż krawędzi przygotowanych do spawania montażowego powinna mieć powłokę spawalną lub powinna być zabezpieczona taśmą.

Sposób przygotowania podłoża i nakładania powłok na powierzchniach ciernych powinien być zgodny

z technologią zapewniającą uzyskanie wymaganej klasy. Powierzchnie cienne powinny być odpowiednio zabezpieczone na okres przed montażem połączeń.

Powierzchnie niedostępne po montażu powinny być pomalowane przed montażem. Powierzchnie styku elementów narażonych na wpływy atmosferyczne mogą być montowane z mokrymi powłokami, jeżeli na to pozwala projekt.

Dolne części konstrukcji ze stali trudno rdzewiejącej narażone na długotrwałe działanie wilgoci powinny być zabezpieczone powłokami malarskimi. W celu uzyskania jednolitej barwy powierzchnie eksponowane powinny być po wykonaniu montażu piaskowane.

Szczeliny w stykach łączonych, miejsca osadzenia łączników mechanicznych oraz nieszczelności spoin w konstrukcjach narażonych na wpływy atmosferyczne powinny być odpowiednio zabezpieczone przed przenikaniem wody.

Rodzaj i sposób ochrony korozyjnej łączników mechanicznych powinien być dostosowany do sposobu zabezpieczenia całej konstrukcji i wymaganej trwałości.

Śruby fundamentowe nie są zabezpieczane przed korozją w strefie zabetonowanej, jeżeli w projekcie nie podano inaczej.

Blacha trapezowa

Blacha trapezowa układana jest na konstrukcji nośnej – kratownicy, blachownicy lub profile walcowane. Typ, grubość blachy i wysokość fal należy przyjmować zgodnie z dokumentacją projektową (obliczeniami statycznymi) zwracając uwagę na przyjętą w obliczeniach pracę blach jako belek jedno, dwu lub trójprzęsłowych (oparcie na dwu, trzech lub czterech dźwigarach).

Mocowanie blachy do dźwigarów kołkami wstrzeliwanymi o średnicy 4,5 mm lub za pomocą śrub o podwyższonej wkręcalności o średnicy 6,3 mm wkręcanych w uprzednio wykonane otwory. Rozstaw łączników w każdej fali na dźwigarach skrajnych i co druga fala na dźwigarach pośrednich. Blachy trapezowe należy łączyć wzdłuż fali co 30 cm blachowkrętami 6,3 mm lub nitami jednostronnymi o średnicy 6 mm. W strefach skrajnych dachu długości około 3,0 m łączniki przyjmować co każda fala a na długości co 20 cm.

Należy przestrzegać wymagań producenta podanych w Aprobacie Technicznej lub instrukcji opracowanej w oparciu o aprobatę – dotyczy ta blach trapezowych jak i zastosowanych łączników.

Kontrola jakości robót

Wymagania ogólne

Ocena i badania powinny być wykonywane zgodnie z programem badań zawartym w planie jakości, obejmującym wszystkie stosowane materiały i wyroby oraz procesy wytwarzania i montażu.

Zakres kontroli i badań należy dostosować do rodzaju konstrukcji i wymaganego poziomu jakości. Sposób korekty i dodatkowe badania niezgodności powinny spełniać wymagania projektu. Wszystkie kontrole, badania i korekty powinny być udokumentowane.

Odbiór końcowy konstrukcji powinien obejmować sprawdzenie i ocenę dokumentów kontroli i badań z całego okresu realizacji w celu ustalenia, czy wykonana konstrukcja jest zgodna z projektem i wymaganiami niniejszej specyfikacji. W szczególności powinny być sprawdzone:

- podpory konstrukcji,
- odchyłki geometryczne układu,
- jakość materiałów i spoin,
- stan elementów konstrukcji i powłok ochronnych,
- stan i kompletność połączeń.

W protokole odbioru sporządzonym z udziałem stron procesu budowlanego należy podać co najmniej:

- przedmiot i zakres odbioru,
- dokumentację określającą komplet wymagań,
- dokumentację stwierdzającą zgodność wykonania z wymaganiami,
- protokoły odbioru częściowego,
- parametry sprawdzone w obecności komisji,
- stwierdzone usterki,
- decyzję komisji.

W przypadkach uzasadnionych ograniczeniami nośności lub trwałości konstrukcji powinna być opracowana odpowiednia instrukcja użytkowania wg PN-B-01806 (PN-86/B-01806).

Materiały i wyroby

Wymagania ogólne

Kontrola jakości materiałów i wyrobów powinna się odbyć przy odbiorze dostawy od producenta i przed skierowaniem do produkcji.

Przy odbiorze dostawy należy sprawdzić:

- zgodność wyrobów z zamówieniem i dokumentacją dostawy,
- kompletność i prawidłowość dokumentów jakości,

- stan techniczny wyrobów (kontrola powierzchni, kształtu, konsystencji) oznaczenia i opakowanie.

Przed skierowaniem wyrobów do produkcji należy sprawdzić:

- zgodność wyrobów i ich oznaczeń z dokumentacją dostawy i wymaganiami projektu,
- ważność terminów gwarancyjnych stosowania,
- stan techniczny, jak przy odbiorze dostawy.

Wyroby hutnicze, liny, druty i materiały dodatkowe

Wymagane w projekcie właściwości wyrobów hutniczych powinny być potwierdzone dokumentami kontrolnymi. W przypadku dostawy wyrobów ze stali nie ujętej w normach, badania kontrolne wg "3.1B" PN-H-01107 (PN-92/H-01107) zaleca się powtórzyć po otrzymaniu dostawy.

Liny, druty i materiały dodatkowe do spawania powinny mieć zaświadczenia jakości potwierdzające wymagane w projekcie cechy wyrobów.

Łączniki mechaniczne

Każda partia dostawy łączników powinna odpowiadać przynależnym zaświadczeniom jakości.

Sprawdzenie wymiarów elementów

Przy odbiorze wykonanych elementów obowiązkowe jest sprawdzenie ich zgodności z projektem oraz kontrola wymiarów geometrycznych z użyciem właściwych metod i narzędzi pomiarowych.

Umieszczenie i częstotliwość pomiarów powinny być określone w planie kontroli i badań z uwzględnieniem szczegółowych wymagań zawartych w projekcie oraz obejmujących próbną montaż konstrukcji, jeśli jest przeprowadzany.

Warunki odbioru powinny być zgodne z wymaganiami 4.7 normy PN-B-6200:1997. Gdy dopuszczalne odchyłki określone w punkcie 4.7 normy PN-B-6200:1997 są przekroczone, to należy postępować następująco:

- a) jeżeli nadmierne odchyłki można usunąć bez większych trudności, to należy je usunąć, a element powtórnie skontrolować,
- b) jeżeli jest trudne usunięcie nadmiernych odchyłek, to można wprowadzić w konstrukcji odpowiednie modyfikacje, kompensujące wpływ tych odchyłek, pod warunkiem uzgodnienia z projektantem konstrukcji.

Obmiar robót

Obmiar robót należy wykonywać w jednostkach wagi (Mg) poszczególnych rodzajów konstrukcji i obejmuje on cały zakres robót i prac związanych z wykonaniem i montażem konstrukcji, łącznie z malowaniem (zabezpieczeniem antykorozyjnym).

Odbiór robót

Protokół odbioru robót powinien zawierać:

- protokoły odbiorów częściowych,
- ustalenie usterek wymagających usunięcia,
- wnioski co do prowadzenia ewentualnych badań z podaniem ich zakresu,
- wnioski dotyczące prowadzenia dalszych robót budowlanych.

Podstawa płatności

Sposób płatności ustalony jest w umowie na wykonanie zamówienia jako całości. Podstawą płatności jest wykonany i odebrany montaż konstrukcji stalowej. Wysokość należności ustala się w oparciu o ilości jednostek wagowych dla konstrukcji i jednostek powierzchni dla blach trapezowych wbudowanych konstrukcji i blach pomnożone przez cenę jednostkową.

Przepisy związane

PN-B-01806 (PN-86/B-01806) Antykorozyjne zabezpieczenia w budownictwie - Ogólne zasady użytkowania, konserwacji i napraw

PN-B-03200 (PN-90/B-03200) Konstrukcje stalowe - Obliczenia statyczne i projektowanie

PN-C-81515 (PN-93/C-81515) Wyroby lakierowe - Oznaczanie grubości powłok

PN-EN 10025 Wyroby walcowane na gorąco z niestopowych stali konstrukcyjnych - Warunki techniczne dostawy

PN-EN 45014 Ogólne kryteria dotyczące deklaracji zgodności wydawanej przez dostawców

PN-H-01107 (PN-92/H-01107) Stal - Rodzaje dokumentów kontrolnych

PN-H-04623 (PN-86/H-04623) Ochrona przed korozją - Pomiar grubości powłok metalowych metodami nieniszczącymi

PN-H-04650 (PN-68/H-04650) Klasyfikacja klimatów - Rodzaje wykonania wyrobów technicznych

PN-H-04651 (PN-71/H-04651) Ochrona przed korozją - Klasyfikacja i określenie agresywności korozyjnej środowisk

PN-H-84017 (PN-83/H-84017) Stal niskostopowa konstrukcyjna trudnordzewiejąca - Gatunki

PN-H-84018 (PN-86/H-84018) Stal niskostopowa o podwyższonej wytrzymałości - Gatunki

PN-H-84020 (PN-88/H-84020) Stal niestopowa konstrukcyjna ogólnego przeznaczenia - Gatunki

PN-H-84023 (PN-89/H-84023) Stal określonego zastosowania - Stal na rury - Gatunki

PN-H-97051 (PN-70/H-97051) Ochrona przed korozją - Przygotowanie powierzchni stali, staliwa i żeliwa do

malowania - Ogólne wytyczne
PN-H-97052 (PN-70/H-97052) Ochrona przed korozją - Ocena przygotowania powierzchni stali i żeliwa do malowania - Ogólne wytyczne
PN-H-97053 (PN-71/H-97053) Ochrona przed korozją - Malowanie powierzchni stalowych - Ogólne wytyczne
PN-ISO 4464 Tolerancje w budownictwie - Związki między różnymi rodzajami odchyłek tolerancji stosowanymi w wymaganiach
PN-ISO 10005 Zarządzanie jakością - Wytyczne do planów jakości
PN-M-69430 (PN-91/M-69430) Spawalnictwo - Elektrody stalowe otulone do spawania i napawania - Ogólne wymagania i badania
Aprobaty Techniczne dla materiałów nie ujętych polskimi normami jak blachy trapezowe, łączniki do mocowania blach (kołki wstrzeliwane, nity jednostronne, wkręty samowierzące, wkrętów o podwyższonej wkręcalności i blachowkrętów).

ST - 04.00. MURY Z CEGŁY PEŁNEJ I LICÓWKI

1.Wstęp.

1.1.Przedmiot ST.

Przedmiotem niniejszej specyfikacji technicznej (ST) są wymagania dotyczące wykonania i odbioru robót murowych dla inwestycji: Projekt zagospodarowania terenu wraz z budową sceny zadaszanej, oświetlenia terenu oraz budowy obiektów małej architektury Janczewo Gmina Santok działka nr ewid. 162/6

1.2.Zakres stosowania ST.

Specyfikacja jest stosowana jako dokument przy przetargach oraz przy zleceniu i realizacji robót wymienionych w pkt. 1.1.

1.3.Zakres robót objętych ST.

Roboty, których dotyczy specyfikacja, obejmują wszystkie czynności umożliwiające i mające na celu wykonanie i odbiór robót zgodnie z Dokumentacją Projektową i zaleceniami Inżyniera.

W zakres robót wchodzi:

- przygotowanie podłoża przez ustalenie poziomu pierwszej warstwy
- murowanie ściany z pustymi spoinami
- osadzenie nadproży systemowych
- osadzanie ościeżnic
- usunięcie resztek zaprawy z podłoża

1.4.Określenia podstawowe.

Określenia podstawowe podane w niniejszej ST są zgodne z odpowiednimi normami i określeniami zamieszczonymi w opracowaniu pt. "Ogólne Specyfikacje Techniczne Wykonania i Odbioru Robót – Wymagania ogólne".

1.5.Ogólne wymagania dotyczące robót.

Wykonawca jest odpowiedzialny za wykonanie robót zgodnie z dokumentacją projektową, specyfikacją, poleceniami nadzoru autorskiego i inwestorskiego, zgodnie z art.22,23 i 28 ustawy Prawo budowlane.

2.Materiały.

Cegła pełna kła. 15 i cegła elewacyjna „półówka” kolor Sahara kl. 25

nadproża systemowe

Zaprawa cementowo-wapienna marki M5,0

Przechowywanie cementu w magazynach półotwartych lub zamkniętych, suchych i przewiewnych, zabezpieczonych przed opadami atmosferycznymi.

Przechowywanie cementu powinno być zgodne z postanowieniami normy BN-88/673-08 i PN-88/B-3000

3.Sprzęt.

Sprzęt ręczny powinien być dobrej jakości i zaakceptowany przez Inżyniera.

Rodzaj stosowanego sprzętu z projektu organizacji robót lub uzgodniony z Inspektorem Nadzoru.

4.Transport.

Samochód dostawczy.

Środki transportu powinny zabezpieczać cement przed wpływami atmosferycznymi.

Transport cementu powinien być zgodny z postanowieniami normy BN-88/673-08 i PN-88/B-3000

Stosować się do wymagań zawartych w ST „Wymagania ogólne”

5. Wykonanie robót.

Przed przystąpieniem do wznoszenia murów należy sprawdzić wymiary oraz kąty skrzyżowań ścian konstrukcyjnych.

Przy odbiorze bloczków należy przeprowadzać następujące badania:

- sprawdzenie zgodności klasy bloczków z zamówieniem i wymaganiami technicznymi
- przeprowadzenie próby doraźnej

Mury należy wykonywać warstwami z zachowaniem prawidłowego wiązania i grubości spoin.

W pierwszej kolejności należy wykonywać mury nośne.

Ścianki działowe grubości poniżej 1 cegły należy murować nie wcześniej niż po zakończeniu ścian głównych danej kondygnacji.

Przed ułożeniem należy obficie zwilżyć wodą.

Cegły układane na zaprawie powinny być czyste i wolne od kurzu.

Konstrukcje murowe grubości mniejszej niż 1 cegła mogą być wykonywane tylko przy temp. pow. 5° C.

Wykonywanie konstrukcji murowych grubości większej niż 1 cegła dopuszcza się w temp. poniżej 5° C pod warunkiem zastosowania odp. środków.

W zwykłych murach jeśli nie ma szczególnych wymagań należy przyjmować grubość normową spoiny:

- 15 mm w spoinach poziomych przy czym grubość maksymalna nie powinna przekraczać 17 mm a minimalna 12 mm
- 10 mm w spoinach pionowych przy czym grubość maksymalna nie powinna przekraczać 13 mm a minimalna 8 mm.

Spoiny powinny być dokładnie wypełnione zaprawą.

W ścianach przewidzianych do tynkowania nie należy wypełniać zaprawą przy zewnętrznych licach na głębokość 5-10 mm

Odbiór wbudowanych ościeżnic drzwiowych i okiennych:

Odchylenie od pionu i poziomu dla ościeżnic drzwiowych i okiennych nie powinno być większe niż 2 mm na 1m i nie większe niż 3 mm na całej długości stojaka lub nadproża ościeżnicy.

Największe dopuszczalne zwichrowanie ościeżnicy z płaszczyzny pionowej nie może być większe niż 2mm.

Dopuszczalne odchyłki wymiarów muru:

Zwichrowanie i skrzywienie:

- na długości 1 m - 3 mm,
- na całej powierzchni ściany pomieszczenia- 10 mm

Odchylenia od pionu powierzchni i krawędzi:

- na wys. 1 m - 3 mm,
- na wys. 1 kondygnacji - 6 mm,
- na całej wysokości ściany - 20 mm

Odchylenia od kierunku poziomego górnej powierzchni każdej warstwy ściany muru:

- na długości 1 m — 1 mm,
- na całej długości budynku 15 mm

Stosować zasady kontroli wg zasad ogólnych ST oraz wg instrukcji producenta.

Każda partia materiału powinna być dostarczana na budowę z atestem wydanym przez uprawnioną jednostkę.

6. Kontrola jakości robót.

Przed przystąpieniem do wznoszenia murów należy sprawdzić wymiary oraz kąty skrzyżowań ścian konstrukcyjnych.

Stosować zasady kontroli wg zasad ogólnych ST oraz pkt.5.

Dostarczane na plac budowy materiały i zaprawy należy kontrolować pod względem ich jakości. Kontrola jakości polega na sprawdzeniu czy dostarczone materiały posiadają wymagane atesty.

W przypadku gdy zaprawa wytwarzana jest na placu budowy należy kontrolować jej markę i konsystencję w sposób podany w obowiązującej normie.

7. Obmiar robót.

Jednostką obmiarową robót jest 1m³, który jest zgodny z jednostką obmiarową wg Przedmiaru Robót.

Obmiar robót obejmuje:

- wykonanie ścian z bloczków betonu komórkowego YTONG grub. 36,5cm.
- Ułożenie nadproży YTONG.

8.Odbiór robót.

Na podstawie przeprowadzonej kontroli wykonanych robót (pkt.6) Inżynier dokona odbioru zgodnie z ST "Wymagania ogólne".

Odchyłki w wykonaniu prac przekraczające tolerancje określone w pkt. 5. spowodują nieodebranie tych prac przez Inżyniera, który zarządzi ponowne ich wykonanie.

Wyniki odbioru materiałów i wyrobów powinny być każdorazowo wpisywane do dziennika budowy.

Podstawę odbioru robót powinny stanowić następujące dokumenty:

- dokumentacja techniczna,
- dziennik budowy,
- protokoły odbioru poszczególnych etapów robót,
- protokoły obioru materiałów i wyrobów,
- wyniki badań laboratoryjnych,
- ekspertyzy.

9.Podstawa płatności.

Wykonane i odebrane prace zostaną płacone wg ceny jednostkowej za 1m³ faktycznie wykonanych prac obejmujących:

- wykonanie ścian z cegły pełnej i cegły klinkierowej
- osadzenie nadproży prefabrykowanych

10.Przepisy związane i standardy.

Wymagania nie uregulowane powyższym opisem obowiązują wg :

BN-80/B-10021 - Prefabrykaty budowlane z betonu. Metody badań cech geometrycznych

BN-80/6744-11 - Półfabrykaty budowlane z betonu. Drobnowymiarowe elementy ściennie. Pustaki

PN-65/B - 14503 -Zaprawy budowlane cementowo-wapienne

PN-65/B - 14504 - Zaprawy budowlane cementowe

PN-88/B-30000 - Cement portlandzki

PN-88/B-30001 - Cement portlandzki z dodatkami

PN-88/B-04300 - Cement. Metody badań. Oznaczenia cech fizycznych

BN-88/6731-08 - Cement. Transport i przechowywanie

PN-86/B-30020 - Wapno

PN-79/B-06711 - Kruszywa mineralne. Piaski do zapraw budowlanych.

Warunki techniczne wykonania i odbioru robót budowlano - montażowych - Arkady 1989 Stosować się do wymagań zawartych w ST „ Wymagania ogólne"

ST – 05.00. IZOLACJE PRZECIWWILGOCIOWE STANU ZERO.

1.WSTĘP.

1.1.Przedmiot ST.

Przedmiotem niniejszej ST są wymagania dotyczące wykonania i odbioru prac izolacyjnych przeciwwilgociowych stanu zero:

- wykonanie izolacji poziomej 2xpapa asfaltowa na lepiku asfaltowym pod stopami fundamentowymi na podłożu z chudego betonu
 - wykonanie izolacji poziomej 2 x papa asfaltowa na lepiku asfaltowym na ścianie i ławie fundamentowej
 - wykonanie izolacji poziomej 2 x papa asfaltowa na lepiku asfaltowym pod podłoża posadzki.
- przy wykonaniu robót dla inwestycji: Projekt zagospodarowania terenu wraz z budową sceny zadaszonej, oświetlenia terenu oraz budowy obiektów małej architektury Janczewo Gmina Santok działka nr ewid. 162/6

1.2.Zakres stosowania ST.

Specyfikacja jest stosowana jako dokument przy przetargach oraz przy zleceniu i realizacji robót wymienionych w pkt. 1.1.

1.3.Zakres robót objętych ST.

Roboty, których dotyczy specyfikacja, obejmują wszystkie czynności umożliwiające i mające na celu

wykonanie i odbiór robót zgodnie z Dokumentacją Projektową i zaleceniami Inżyniera.

W zakres robót wchodzi:

5. Przygotowanie podłoża-wypełnienie ubytków i wyrównanie powierzchni izolowanych oraz sfazowanie naroży.
6. Zagruntowanie podłoża emulsją asfaltową i ułożenie poziomo papy izolacyjnej na lepiku pod ściany żelbetowe.
7. Zagruntowanie emulsją asfaltową i ułożenie poziomo papy izolacyjnej na lepiku na wierzchu ław i ścian fundamentowych
8. Zagruntowanie podłoża emulsją asfaltową i ułożenie poziomo 2xpapy izolacyjnej na lepiku asfaltowym pod podłoża posadzki.

1.4.Określenia podstawowe.

Określenia podstawowe podane w niniejszej ST są zgodne z odpowiednimi normami i określeniami zamieszczonymi w opracowaniu pt. "Ogólne Specyfikacje Techniczne Wykonania i Odbioru Robót – Wymagania ogólne".

1.5.Ogólne wymagania dotyczące robót.

Wykonawca jest odpowiedzialny za wykonanie robót zgodnie z dokumentacją projektową, specyfikacją, poleceniami nadzoru autorskiego i inwestorskiego, zgodnie z art.22,23 i 28 ustawy Prawo budowlane.

2.MATERIAŁY.

Izolacja pozioma:

2 x papa asfaltowa podkładowa P64/1200 przyklejana lepikiem asfaltowym bez wypełniaczy na gorąco, zamiennie można zastosować 1 warstwę papy polimerowo - asfaltowej 180/3000

Papa P64/1200- papa podkładowa otrzymywana przez nasycenie welonu szklanego asfaltem przemysłowym izolacyjnym z dodatkiem wypełniaczy mineralnych oraz posypanie obustronne drobnym piaskiem lub mączką z łupku. Papa przeznaczona jest do wykonywania spodnich warstw pokryć dachowych oraz do podstawowych izolacji przeciwwilgociowych i wodoszczelnych.

Papa PF 180/3000- papa polimerowo -asfaltowa 100% SBS na włókninie poliestrowej termozgrzewalna podkładowa. Papa przeznaczona jest do wykonywania spodnich warstw pokryć dachowych oraz izolacji przeciwwilgociowych i wodoszczelnych.

Rolki papy należy przechowywać w pomieszczeniach krytych, chroniących papę przed zawilgoceniem, działaniem promieni słonecznych i z dala od grzejników.

Rolki należy ustawić w stosy w pozycji stojącej w jednej warstwie. Stosy powinny zawierać nie więcej niż 1200 rolek, a odległość między stosami powinna wynosić nie mniej niż 80 cm.

3.SPRZĘT.

Sprzęt powinien być dobrej jakości i zaakceptowany przez Inżyniera.

Rodzaj stosowanego sprzętu z projektu organizacji robót lub uzgodniony z Inspektorem Nadzoru.

4.TRANSPORT.

Samochód dostawczy.

Stosować się do wymagań ST „ Wymagania ogólne”

Materiały izolacyjne i uszczelniające powinny być pakowane, przechowywane i transportowane w sposób wskazany w normach państwowych lub świadectwach ITB.

Rolki papy należy przewozić krytymi środkami transportu, ładowane w jednej warstwie, w pozycji stojącej obok siebie bez luzu, zabezpieczone przed przewróceniem się i uszkodzeniem.

5.WYKONANIE ROBÓT.

Podkład pod izolacje powinien być trwały nieodkształcalny i przenosić wszystkie działające nań obciążenia.

Powierzchnia podkładu pod izolacje przyklejane lub izolacje powłokowe z materiałów bitumicznych powinna być równa, bez wgłębień wypukłości oraz pęknięć, czysta, odtłuszczona i odpylona.

Naroża powierzchni izolowanych powinny być zaokrąglone promieniem nie mniejszym niż 3 cm lub zfazowane pod kątem 45 na szerokości i wysokości co najmniej 5 cm od krawędzi.

Podkład betonowy lub z zaprawy cementowej pod izolację z pap asfaltowych lub innych materiałów

przyklejanych do podkładu lepikiem asfaltowym powinien być zagruntowany roztworem asfaltowym lub emulsją asfaltową.

Przy gruntowaniu podkład powinien być suchy a jego wilgotność nie powinna przekraczać 5%. Powłoki gruntujące powinny być naniesione w dwóch warstwach, z tym że druga warstwa może być naniesiona dopiero po całkowitym wyschnięciu pierwszej. Temperatura otoczenia w czasie gruntowania podkładu powinna być nie niższa niż 5 C.

Pozioma izolacja fundamentowa powinna być ułożona z dwóch warstw papy asfaltowej P64/1200 na lepiku asfaltowym lub z jednej warstwy papy polimerowo- asfaltowej PF 180/3000 termozgrzewalnej. Izolacja pozioma dolna powinna być ułożona pod ławą fundamentową przy ścianach żelbetowych i na wierzchu ławy fundamentowej przy ścianach fundamentowych z bloczków betonowych.

Izolacja pionowa powinna być wykonana na zewnętrznej powierzchni ścian od wierzchu ławy fundamentowej i powinna być połączona z izolacją poziomą ścian i podłóży.

Ułożona na ścianie fundamentowej papa izolacji poziomej powinna wystawać co najmniej 1 cm z każdej strony ściany po otynkowaniu. Od strony izolacji poziomej podłóży pod posadzki papa ułożona na ścianie fundamentowej powinna wystawać 20 cm.

Izolacja pozioma dolna w budynkach w częściach podpiwniczonych powinna być ułożona na ścianach na wysokości wierzchu ławy fundamentowej, a izolacja pozioma górna - pod stropem. W przypadku budynków posadowionych w gruncie o niewielkim zawilgoceniu dopuszcza się układanie górnej izolacji poziomej ścian na wysokości wierzchu cokołu ok. 30 cm nad terenem.

Izolacja pionowa powinna być wykonana na zewnętrznej powierzchni ścian od wierzchu ławy fundamentowej do wysokości ok.30 cm nad teren lub chodnik przyległy do budynku. Powinna być połączona z izolacją poziomą ścian.

Izolacja pozioma budynków w częściach niepodpiwniczonych powinna być ułożona poniżej poziomu posadzki na wysokości minimum 15 cm nad terenem lub chodnikiem przy budynku.

Stosowanie w układzie izolacyjnym materiałów działających na siebie szkodliwie, np. materiałów asfaltowych ze smołowymi lub materiałów bitumicznych z foliami PVC z wyjątkiem folii bitumo i olejoodpornej jest niedopuszczalne.

Mieszanie materiałów smołowych i asfaltowych jest niedopuszczalne.

Grubość warstwy lepiku między podkładem i pierwszą warstwą izolacji oraz pomiędzy poszczególnymi warstwami izolacji powinna wynosić 1,0-1,5 mm.

Przy układaniu izolacji podłóży szerokość zakładów papy zarówno podłużnych jak i poprzecznych w każdej warstwie powinna być nie mniejsza niż 10 cm. Zakłady arkuszy kolejnych warstw papy powinny być przesunięte względem siebie.

W pomieszczeniach narażonych na zawilgocenie wymagających instalacji odwadniającej, powinny być zainstalowane urządzenia odpływowe oraz wykonane izolacje wodoszczelne, ułożone ze spadkiem w kierunku kratki ściekowej. Izolację wodoszczelną należy układać bezpośrednio pod posadzką.

Spadek warstwy izolacyjnej podkładu oraz posadzki w kierunku kratki ściekowej powinien wynosić min. 1% w pomieszczeniach mokrych w budownictwie ogólnym i min. 1,5 % w obiektach budownictwa przemysłowego.

Izolacja wodoszczelna powinna być wywinięta na ściany na wysokość co najmniej 10 cm oraz połączona z urządzeniem odpływowym w taki sposób, aby woda gromadząca się na niej spływała do kanalizacji.

W celu zabezpieczenia konstrukcji podłogi przed możliwością zawilgocenia w czasie eksploatacji, należy zastosować izolację z co najmniej dwóch warstw papy asfaltowej przyklejonej do podkładu i skleionej między sobą lepikiem asfaltowym.

Izolacja przeciwwilgociowa powinna być szczelna, ciągła i dobrze przylegająca do podłoża lub podkładu. Na powierzchni izolacji nie powinny występować pęcherze, fałdy, dziury, odpryski oraz inne podobne uszkodzenia.

Powierzchnia podłoża lub podkładu pod izolację przeciwwilgociową z materiałów bitumicznych powinna być równa i czysta.

Izolacje z materiałów bitumicznych należy wykonywać w temperaturze nie niższej niż 5°C, natomiast z folii z tworzyw sztucznych w temperaturze nie niższej niż 15° C.

Odbiór izolacji przeciwwilgociowej powinien być przeprowadzony w następujących fazach robót:

- po dostarczeniu na budowę materiałów izolacyjnych
- po przygotowaniu podkładu pod izolację
- po wykonaniu każdej warstwy izolacyjnej w izolacjach wielowarstwowych
- podczas uszczelniania i obrabiania szczelin dylatacyjnych i miejsc wrażliwych na przecieki

Odbiór izolacji przeciwwilgociowych powinien obejmować:

3. sprawdzenie jakości materiałów

4. sprawdzenie wytrzymałości, równości, czystości i stanu wilgotności podłoża lub podkładu
5. sprawdzenie spadków podłoża lub podkładu i rozmieszczenia wpustów podłogowych
6. sprawdzenie ciągłości warstwy izolacyjnej i dokładności jej połączenia z podłożem
7. sprawdzenie dokładności obrobienia naroży, miejsc przebicia izolacji przez rury, wpusty podłogowe itp.

6.KONTROLA JAKOŚCI ROBÓT.

Zakres kontroli zgodnie z ST „Wymagania ogólne”

Wymagana jakość materiałów izolacyjnych powinna być potwierdzona przez producenta zaświadczeniem o jakości lub innym dokumentem zamieszczonym na opakowaniu.

7.OBMIAR ROBÓT.

Jednostką obmiarową robót jest 1m², który jest zgodny z jednostką obmiarową wg Przedmiaru Robót.

Obmiar robót obejmuje:

- wykonanie izolacji poziomej 2xpapa asfaltowa na lepiku asfaltowym pod stopami fundamentowymi na podłożu z chudego betonu
- wykonanie izolacji poziomej 2 x papa asfaltowa na lepiku asfaltowym na ścianie i ławie fundamentowej
- wykonanie izolacji poziomej 2 x papa asfaltowa na lepiku asfaltowym pod podłoża posadzki.

8.ODBIÓR ROBÓT.

Na podstawie przeprowadzonej kontroli wykonanych robót (pkt.6) Inżynier dokona odbioru zgodnie z ST “Wymagania ogólne”.

Odchyłki w wykonaniu prac przekraczające tolerancje określone w pkt. 5. spowodują nieodebranie tych prac przez Inżyniera, który zarządzi ponowne ich wykonanie.

Wyniki odbioru materiałów i wyrobów powinny być każdorazowo wpisywane do dziennika budowy.

Podstawę odbioru robót powinny stanowić następujące dokumenty:

- dokumentacja techniczna,
- dziennik budowy,
- protokoły odbioru poszczególnych etapów robót,
- protokoły obioru materiałów i wyrobów,
- wyniki badań laboratoryjnych,
- ekspertyzy.

Odbiór materiałów izolacyjnych powinien obejmować sprawdzenie zgodności dostarczonych materiałów z dokumentacją projektową oraz sprawdzenie właściwości technicznych tych materiałów z wystawionymi atestami wytwórcy.

Nie dopuszcza się stosowania do robót izolacyjnych materiałów których właściwości techniczne nie odpowiadają wymaganiom przedmiotowych norm lub świadectw ITB.

Nie należy stosować również materiałów przeterminowanych.

9.PODSTAWA PŁATNOŚCI.

Wykonane i odebrane prace zostaną płacone wg ceny jednostkowej za 1m² faktycznie wykonanych prac obejmujących:

- wykonanie izolacji poziomej 2xpapa asfaltowa na lepiku asfaltowym pod stopami fundamentowymi na podłożu z chudego betonu
- wykonanie izolacji poziomej 2 x papa asfaltowa na lepiku asfaltowym na ścianie i ławie fundamentowej
- wykonanie izolacji poziomej 2 x papa asfaltowa na lepiku asfaltowym pod podłoża posadzki.

10.Przepisy związane i standardy.

Wymagania nie uregulowane powyższym opisem obowiązują wg

PN-69/B-10260 Izolacje bitumiczne. Wymagania i badania przy odbiorze

PN-74/B-24622 Roztwór asfaltowy do gruntowania

PN-77/B-27604 Materiały izolacji przeciwwilgociowej

BN-79/6751-02 Materiały izolacji przeciwwilgociowej. Papa asfaltowa na tkaninie technicznej

BN-88/6751-03 Papa asfaltowa na welonie z włókien szklanych

PN-79/B-27617 Papa asfaltowa na tekturze

PN-58/C-96177 Przetwory naftowe. Lepik asfaltowy bez wypełniaczy stosowany na gorąco.

Warunki techniczne wykonania i odbioru robót budowlano-montażowych - Arkady 1989 r. Stosować przepisy wg ST „Wymagania ogólne”

ST – 06.00. IZOLACJE POWŁOKOWE.

1.WSTĘP.

1.1.Przedmiot ST.

Przedmiotem niniejszej ST są wymagania dotyczące wykonania i odbioru prac izolacyjnych przeciwwilgociowych dla inwestycji Projekt zagospodarowania terenu wraz z budową sceny zadaszanej, oświetlenia terenu oraz budowy obiektów małej architektury Janczewo Gmina Santok działka nr ewid. 162/6

- wykonanie izolacji pionowej ścian roztworami asfaltowymi

1.2.Zakres stosowania ST.

Specyfikacja jest stosowana jako dokument przy przetargach oraz przy zlecaniu i realizacji robót wymienionych w pkt. 1.1.

1.3.Zakres robót objętych ST.

Roboty, których dotyczy specyfikacja, obejmują wszystkie czynności umożliwiające i mające na celu wykonanie i odbiór robót zgodnie z Dokumentacją Projektową i zaleceniami Inżyniera.

W zakres robót wchodzi:

Przygotowanie podłoża-wypełnienie ubytków i wyrównanie powierzchni izolowanych oraz szazowanie naroży.

Wykonanie izolacji pionowych ścian fundamentowych roztworem asfaltowym

1.4.Określenia podstawowe.

Określenia podstawowe podane w niniejszej ST są zgodne z odpowiednimi normami i określeniami zamieszczonymi w ST – 00.00 „Wymagania ogólne”.

1.5.Ogólne wymagania dotyczące robót.

Wykonawca jest odpowiedzialny za wykonanie robót zgodnie z dokumentacją projektową, specyfikacją, poleceniami nadzoru autorskiego i inwestorskiego, zgodnie z art.22,23 i 28 ustawy Prawo budowlane.

2.MATERIAŁY.

Izolacja pionowa:

Roztwór do gruntowania powierzchni ścian przed ułożeniem właściwej powłoki izolacyjnej

Izolacja pionowa ściany fundamentowej.

Kit trwale plastyczny

Supreflex 10 należy przechowywać w szczelnie zamkniętych bębnach metalowych, magazynować w pozycji stojącej, z dala od źródeł ognia i elementów grzejnych, w warunkach zabezpieczających je przed nasłonecznieniem i wpływami atmosferycznymi.

Opakowania należy ustawić w pozycji stojącej ściśle jedno obok drugiego najwyżej w dwóch warstwach, tak aby tworzyły zwartą całość zabezpieczoną dodatkowo listwami przed ewentualnym przesunięciem i uszkodzeniem.

3.SPRZĘT.

Sprzęt powinien być dobrej jakości i zaakceptowany przez Inżyniera.

Rodzaj stosowanego sprzętu z projektu organizacji robót lub uzgodniony z Inspektorem Nadzoru.

4.TRANSPORT.

Samochód dostawczy.

Stosować się do wymagań ST „Wymagania ogólne”

Materiały izolacyjne i uszczelniające powinny być pakowane, przechowywane i transportowane w sposób wskazany w normach państwowych lub świadectwach ITB.

Supreflex 10 mogą być przewożone dowolnymi środkami transportu z zachowaniem przepisów Ministerstwa Komunikacji dla materiałów klasy III w sprawie bezpieczeństwa ruchu przy przewozie materiałów niebezpiecznych na drogach publicznych. Opakowania należy ustawić w pozycji stojącej ściśle jedno obok drugiego najwyżej w dwóch warstwach, tak aby tworzyły zwartą całość zabezpieczoną dodatkowo listwami przed ewentualnym przesunięciem i uszkodzeniem.

5. WYKONANIE ROBÓT.

SUPERFLEX 10 - półpłynna masa asfaltowa do izolacji powłokowych. Jest przeznaczony do wykonywania powłokowych izolacji przeciwwilgociowych i antykorozyjnych. Powierzchnie, na które nakłada się powłokę powinny być uprzednio zagruntowane Eurolanem 3K. SUPERFLEX 10 nanosi się na zimno bez podgrzewania cienką warstwą na uprzednio zagruntowane podłoże pędzlem, szczotką dekarską lub natryskiem.

Podkład pod izolację powinien być trwały nieodkształcalny i przenosić wszystkie działające nań obciążenia.

Powierzchnia podkładu pod izolację przyklejane lub izolacje powłokowe z materiałów bitumicznych powinna być równa, bez wgłębień wypukłości oraz pęknięć, czysta, odtłuszczona i odpylona.

Naroża powierzchni izolowanych powinny być zaokrąglone promieniem nie mniejszym niż 3 cm lub zfazowane pod kątem 45 na szerokości i wysokości co najmniej 5 cm od krawędzi.

Podkład betonowy lub z zaprawy cementowej pod izolację z pap asfaltowych lub innych materiałów przyklejanych do podkładu lepikiem asfaltowym powinien być zagruntowany roztworem asfaltowym lub emulsją asfaltową.

Przy gruntowaniu podkład powinien być suchy a jego wilgotność nie powinna przekraczać 5%. Powłoki gruntujące powinny być naniesione w dwóch warstwach, z tym że druga warstwa może być naniesiona dopiero po całkowitym wyschnięciu pierwszej. Temperatura otoczenia w czasie gruntowania podkładu powinna być nie niższa niż 5 C.

Izolacja pionowa powinna być wykonana na zewnętrznej powierzchni ścian od wierzchu ławy fundamentowej i powinna być połączona z izolacją poziomą ścian i podłóży.

Stosowanie w układzie izolacyjnym materiałów działających na siebie szkodliwie, np. materiałów asfaltowych ze smołowymi lub materiałów bitumicznych z foliami PVC z wyjątkiem folii bitumo i olejoodpornej jest niedopuszczalne.

Mieszanie materiałów smołowych i asfaltowych jest niedopuszczalne.

Odbiór izolacji przeciwwilgociowej powinien być przeprowadzony w następujących fazach robót:

- po dostarczeniu na budowę materiałów izolacyjnych
- po przygotowaniu podkładu pod izolację
- po wykonaniu każdej warstwy izolacyjnej w izolacjach wielowarstwowych
- podczas uszczelniania i obrabiania szczelin dylatacyjnych i miejsc wrażliwych na przecieki

Odbiór izolacji przeciwwilgociowych powinien obejmować:

- sprawdzenie jakości materiałów
- sprawdzenie wytrzymałości, równości, czystości i stanu wilgotności podłoża lub podkładu
- sprawdzenie spadków podłoża lub podkładu i rozmieszczenia wpustów podłogowych
- sprawdzenie ciągłości warstwy izolacyjnej i dokładności jej połączenia z podłożem
- sprawdzenie dokładności obróbienia naroży, miejsc przebicia izolacji przez rury, wpusty podłogowe itp.

6. KONTROLA JAKOŚCI ROBÓT.

Zakres kontroli zgodnie z ST „Wymagania ogólne”

Wymagana jakość materiałów izolacyjnych powinna być potwierdzona przez producenta zaświadczeniem o jakości lub innym dokumentem zamieszczonym na opakowaniu.

7. OBMIAR ROBÓT.

Jednostką obmiarową robót jest 1m², który jest zgodny z jednostką obmiarową wg Przedmiaru Robót.

Obmiar robót obejmuje:

- wykonanie izolacji pionowej ścian fundamentowych

8. ODBIÓR ROBÓT.

Na podstawie przeprowadzonej kontroli wykonanych robót (pkt.6) Inżynier dokona odbioru zgodnie z ST “Wymagania ogólne”.

Odchyłki w wykonaniu prac przekraczające tolerancje określone w pkt. 5. spowodują nieodebranie tych

prac przez Inżyniera, który zarządzi ponowne ich wykonanie.

Wyniki odbioru materiałów i wyrobów powinny być każdorazowo wpisywane do dziennika budowy.

Podstawę odbioru robót powinny stanowić następujące dokumenty:

- dokumentacja techniczna,
- dziennik budowy,
- protokoły odbioru poszczególnych etapów robót,
- protokoły obioru materiałów i wyrobów,
- wyniki badań laboratoryjnych,
- ekspertyzy.

Odbiór materiałów izolacyjnych powinien obejmować sprawdzenie zgodności dostarczonych materiałów z dokumentacją projektową oraz sprawdzenie właściwości technicznych tych materiałów z wystawionymi atestami wytwórcy.

Nie dopuszcza się stosowania do robót izolacyjnych materiałów których właściwości techniczne nie odpowiadają wymaganiom przedmiotowych norm lub świadectw ITB.

Nie należy stosować również materiałów przeterminowanych.

9.PODSTAWA PŁATNOŚCI.

Wykonane i odebrane prace zostaną płacone wg ceny jednostkowej za 1m² faktycznie wykonanych prac obejmujących:

- wykonanie izolacji poziomej 2xpapa asfaltowa na lepiku asfaltowym pod stopami fundamentowymi na podłożu z chudego betonu
- wykonanie izolacji pionowej ścian fundamentowych

10.PRZEPISY ZWIĄZANE I STANDARDY.

Wymagania nie uregulowane powyższym opisem obowiązują wg

PN-69/B-10260 Izolacje bitumiczne. Wymagania i badania przy odbiorze

PN-74/B-24622 Roztwór asfaltowy do gruntowania

PN-77/B-27604 Materiały izolacji przeciwwilgociowej

BN-79/6751-02 Materiały izolacji przeciwwilgociowej. Papa asfaltowa na tkaninie technicznej

BN-88/6751-03 Papa asfaltowa na welonie z włókien szklanych

PN-79/B-27617 Papa asfaltowa na tekturze

PN-58/C-96177 Przetwory naftowe. Lepik asfaltowy bez wypełniaczy stosowany na gorąco.

Warunki techniczne wykonania i odbioru robót budowlano-montażowych - Arkady 1989 r. Stosować przepisy wg ST „Wymagania ogólne”

ST - 09.00. IMPREGNACJA ELEMENTÓW DREWNIANYCH.

1.WSTĘP.

1.1.Przedmiot ST.

Przedmiotem niniejszej ST są wymagania dotyczące wykonania i odbioru prac :

- malowanie elementów drewnianych zewnętrznych (podbitka dachowa)
- przy wykonaniu robót związanych z inwestycją Projekt zagospodarowania terenu wraz z budową sceny zadanej, oświetlenia terenu oraz budowy obiektów małej architektury Janczewo Gmina Santok działka nr ewid. 162/6

1.2.Zakres stosowania ST.

Specyfikacja jest stosowana jako dokument przy przetargach oraz przy zlecaniu i realizacji robót wymienionych w pkt. 1.1.

1.3.Zakres robót objętych ST.

Roboty, których dotyczy specyfikacja, obejmują wszystkie czynności umożliwiające i mające na celu wykonanie i odbiór robót zgodnie z Dokumentacją Projektową i zaleceniami Inżyniera.

W zakres robót wchodzi:

- oczyszczenie podłoża i przygotowanie powierzchni przez przeszlifowanie papierem ściernym ręcznie lub mechanicznie
- zabezpieczenie folią elementów budynku mogących ulec zabrudzeniu
- zagruntowanie podłoża lakierem rozcieńczonym benzyną
- zeszlifowanie średnioziarnistym papierem ściernym włókna drewnianego
- bejcowanie dwukrotne

- usunięcie folii

1.4.Określenia podstawowe.

Określenia podstawowe podane w niniejszej ST są zgodne z odpowiednimi normami i określeniami zamieszczonymi w opracowaniu pt. "Ogólne Specyfikacje Techniczne Wykonania i Odbioru Robót – Wymagania ogólne".

1.5.Ogólne wymagania dotyczące robót.

Wykonawca jest odpowiedzialny za wykonanie robót zgodnie z dokumentacją projektową, specyfikacją, poleceniami nadzoru autorskiego i inwestorskiego, zgodnie z art.22,23 i 28 ustawy Prawo budowlane.

2.MATERIAŁY.

Bejca kolorowa na podłożu zagruntowanym lakierem rozcieńczonym benzyną lakierniczą .

3.SPRZĘT.

Sprzęt powinien być dobrej jakości i zaakceptowany przez Inżyniera.

Rodzaj stosowanego sprzętu z projektu organizacji robót lub uzgodniony z Inspektorem Nadzoru.

Przechowywanie w magazynach półotwartych lub zamkniętych, suchych i przewiewnych, zabezpieczonych przed opadami atmosferycznymi.

4.TRANSPORT.

Transport i przechowywanie wg ST „ Wymagania ogólne" i instrukcji producenta.

Farby nie mogą być transportowane i przechowywane w temp. Poniżej + 5 C.

Środki transportu powinny zabezpieczać załadowane wyroby przed wpływami atmosferycznymi.

5.WYKONANIE ROBÓT.

Wykończenie podbitki drewnianych dachu.

Deski malować pędzlem płaskim obustronnie. Po nałożeniu i wyschnięciu każdej powłoki od strony widocznej przetrzeć drobnosiarnistym papierem ściernym.

Środki chemiczne do zabezpieczenia elementów i konstrukcji z drewna oraz materiałów drewnopochodnych przed korozją biologiczną i owadami nie powinny powodować korozji łączników metalowych.

Przy malowaniu i bejcowaniu sprawdzić czy nie są wymagane środki ochrony skóry i dróg oddechowych.

6.KONTROLA JAKOŚCI ROBÓT.

Powłoki z farb powinny mieć barwę jednolitą zgodną ze wzorcem, bez śladów pędzla, smug, zacieków, uszkodzeń, zmarszczeń, pęcherzy, plam i zmiany odcienia.

Powierzchnia lakierowanych elementów drewnianych powinna być jednolicie gładka bez wystających włosków włókna drewnianego.

Stosować zasady kontroli wg ST „Wymagania ogólne".

7.OBMIAR ROBÓT.

Jednostką obmiarową robót jest 1m², który jest zgodny z jednostką obmiarową wg Przedmiaru Robót.

Obmiar robót obejmuje:

- malowanie elementów drewnianych zewnętrznych (podbitka dachowa)

8.ODBIÓR ROBÓT.

Na podstawie przeprowadzonej kontroli wykonanych robót (pkt.6) Inżynier dokona odbioru zgodnie z ST "Wymagania ogólne".

Odchyłki w wykonaniu prac przekraczające tolerancje określone w pkt. 5. spowodują nieodebranie tych prac przez Inżyniera, który zarządzi ponowne ich wykonanie.

Wyniki odbioru materiałów i wyrobów powinny być każdorazowo wpisywane do dziennika budowy.

Podstawę odbioru robót powinny stanowić następujące dokumenty:

- dokumentacja techniczna,
- dziennik budowy,
- protokoły odbioru poszczególnych etapów robót,
- protokoły obioru materiałów i wyrobów,
- wyniki badań laboratoryjnych,
- ekspertyzy.

9.PODSTAWA PŁATNOŚCI.

Wykonane i odebrane prace zostaną płacone wg ceny jednostkowej za 1m² faktycznie wykonanych prac obejmujących:

- malowanie elementów drewnianych

10.PRZEPISY ZWIĄZANE I STANDARDY.

Wymagania nie uregulowane powyższym opisem obowiązują wg.:

PN-69/B- 10285 Roboty malarskie budowlane farbami, lakierami i emaliami na spoiwach bezwodnych.

PN-67/C- 81542 Wyroby lakierowe. Przybliżone metody obliczania wydajności i zużycia.

Warunki techniczne wykonania i odbioru robót budowlano-montażowych - Arkady 1989. Należy stosować przepisy zgodnie z ST „Wymagania ogólne”

ST – 11.00. OBRÓBKI BLACHARSKIE ZEWNĘTRZNE

1.WSTĘP.

1.1.Przedmiot ST.

Przedmiotem niniejszej ST są wymagania dotyczące wykonania i odbioru prac :

– obróbki blacharskie budynku oraz elementy odwodnienia

przy wykonaniu robót związanych z inwestycją: Projekt zagospodarowania terenu wraz z budową sceny zadanej, oświetlenia terenu oraz budowy obiektów małej architektury Janczewo Gmina Santok działka nr ewid. 162/6

1.2.Zakres stosowania ST.

Specyfikacja jest stosowana jako dokument przy przetargach oraz przy zlecaniu i realizacji robót wymienionych w pkt. 1.1.

1.3.Zakres robót objętych ST.

Roboty, których dotyczy specyfikacja, obejmują wszystkie czynności umożliwiające i mające na celu wykonanie i odbiór robót zgodnie z Dokumentacją Projektową i zaleceniami Inżyniera.

W zakres robót wchodzi:

Montaż obróbek: attek, daszków, otworów, okien, połączeń z innymi elementami budowlanymi.
Montaż rynien i rur spustowych

1.4.Określenia podstawowe.

Określenia podstawowe podane w niniejszej ST są zgodne z odpowiednimi normami i określeniami zamieszczonymi w opracowaniu pt. "Ogólne Specyfikacje Techniczne Wykonania i Odbioru Robót – Wymagania ogólne".

1.5.Ogólne wymagania dotyczące robót.

Wykonawca jest odpowiedzialny za wykonanie robót zgodnie z dokumentacją projektową, specyfikacją, poleceniami nadzoru autorskiego i inwestorskiego, zgodnie z art.22,23 i 28 ustawy Prawo budowlane.

2.MATERIAŁY.

Blacha tytancynkowa gr.0,5 - 0,6 mm

Łączniki systemowe w ilości przewidzianej systemem.

Wkręty do drewna, gwoździe -ocynkowane w niezbędnej ilości.

Rynny z blachy tytancynkowej

Rury spustowe blachy tytancynkowej

Blacha oraz rynny i rury spustowe powinny być składowane w zadanych i wentylowanych magazynach na paletach drewnianych.

3.SPRZĘT.

Sprzęt powinien być dobrej jakości i zaakceptowany przez Inżyniera.

Rodzaj stosowanego sprzętu z projektu organizacji robót lub uzgodniony z Inspektorem Nadzoru.

4.TRANSPORT.

Transport wg wymagań ogólnych ST.

W czasie transportu materiały powinny być zabezpieczone przed zniszczeniem i uszkodzeniem powłoki

antykorozyjnej.
Zabronione jest przeciąganie niezabezpieczonych elementów po podłożu.

5.WYKONANIE ROBÓT.

Obróbki blacharskie i czapa kominowa wraz z żaluzjami:

Obróbki blacharskie powinny być dostosowane do wielkości pochylenia połaci dachowych – winny być odpowiednio szerokie, czapa kominowa powinna wystawać poza lico komina 5cm, żaluzje kominowe – ściśle wg projektu..

Rynny dachowe:

Rynny z blachy tytanicynkowej należy łączyć wg zaleceń producenta.

Każde załamanie rynny powinno być oparte na uchwytych rynnowych.

Odległość między uchwytami powinna wynosić 50-80mm

Uchwyty należy mocować dwoma gwoździami budowlanymi do desek okapowych. Uchwyty powinny być wpuszczane w podłoże na głębokość równą grubości płaskownika metalowego.

Gdy rynna umieszczona jest na gzymsie, zaleca się opierać ją na podstawach wykonanych z blachy.

Podstawki należy ustawiać na obróbce blaszanej gzymsu, mocując za pomocą szpilek blacharskich oraz oblutowania.

Spadki rynien powinny być nie mniejsze niż 0,5%.

Zewnętrzny brzeg rynny powinien być usytuowany o 10mm niżej w stosunku do brzegu wewnętrznego.

Brzeg wewnętrzny w najwyższym położeniu rynny powinien być usytuowany o 25mm niżej w stosunku do linii stanowiącej przedłużenie połaci.

Rury spustowe:

Rury spustowe z blachy tytanicynkowej należy łączyć wg zaleceń producenta.

Odchylenie rur od pionu nie powinno być większe niż 20mm przy długości rur większej niż 10m.

Odchylenie rur spustowych od linii prostej mierzone na długości 2m nie powinno być większe niż 3mm.

Rury spustowe powinny być mocowane do ściany uchwytami do rur spustowych, rozstawionymi w odstępach nie większych niż 3m oraz zawsze na końcach rur i pod kolankami. Uchwyty powinny być mocowane do ściany w sposób trwały

Przejście rur spustowych przez gzymsy powinno być wykonane poprzez zastosowanie podwójnego złącza. Niedopuszczalne jest stałe połączenie rury spustowej z obróbką gzymsu.

6.KONTROLA JAKOŚCI ROBÓT.

Inżynier dokona sprawdzenie prawidłowości

Tolerancja wymiarów 0,5 mm

7.OBMIAR ROBÓT.

Jednostką obmiarową robót jest 1m i m², który jest zgodny z jednostką obmiarową wg Przedmiaru Robót.

Obmiar robót obejmuje:

- obróbki blacharskie budynku oraz elementy odwodnienia

8.ODBIÓR ROBÓT.

Na podstawie przeprowadzonej kontroli wykonanych robót (pkt.6) Inżynier dokona odbioru zgodnie z ST "Wymagania ogólne".

Odchyłki w wykonaniu prac przekraczające tolerancje określone w pkt. 5. spowodują nieodebranie tych prac przez Inżyniera, który zarządzi ponowne ich wykonanie.

Wyniki odbioru materiałów i wyrobów powinny być każdorazowo wpisywane do dziennika budowy.

Podstawę odbioru robót powinny stanowić następujące dokumenty:

- dokumentacja techniczna,
- dziennik budowy,
- protokoły odbioru poszczególnych etapów robót,
- protokoły obioru materiałów i wyrobów,
- wyniki badań laboratoryjnych,
- ekspertyzy.

9.PODSTAWA PŁATNOŚCI.

Wykonane i odebrane prace zostaną płacone wg ceny jednostkowej za 1m i m² faktycznie wykonanych prac obejmujących:

- obróbki blacharskie budynku oraz elementy odwodnienia

10.Przepisy związane i standardy.

PN-B-94701:1999 Dachy-uchwyty stalowe ocynkowane do rur spustowych okrągłych.
PN-B-94702:1999 Dachy-uchwyty stalowe ocynkowane do rynien półokrągłych.
PN-61/B-10245 Roboty blacharskie budowlane z blachy stalowej, ocynkowanej i cynkowej. Wymagania techniczne i badania techniczne przy odbiorze.
PN-84/H-92126 Blachy stalowe profilowane ocynkowane, oraz ocynkowane i powlekane.
PH-81/H-92900 Cynk. Blachy.
Należy stosować przepisy zgodnie z wymaganiami ogólnymi ST.
Warunki techniczne wykonania i odbioru robót budowlano-montażowych -Arkady 1989

ST – 12.00. POKRYCIE DACHU BLACHĄ TYTANOWOCYNKOWĄ

1.WSTĘP.

1.1.Przedmiot ST.

Przedmiotem niniejszej ST są wymagania dotyczące wykonania i odbioru prac :

- pokrycia dachu blachą tytanowocynkową na rąbek stojący,
- osadzenie w połaci dachu wywietrzaków dachowych.

przy wykonaniu robót związanych z inwestycją: Projekt zagospodarowania terenu wraz z budową sceny zadaszanej, oświetlenia terenu oraz budowy obiektów małej architektury Janczewo Gmina Santok działka nr ewid. 162/6

1.2.Zakres stosowania ST.

Specyfikacja jest stosowana jako dokument przy przetargach oraz przy zleceniu i realizacji robót wymienionych w pkt. 1.1.

1.3.Zakres robót objętych ST.

Roboty, których dotyczy specyfikacja, obejmują wszystkie czynności umożliwiające i mające na celu wykonanie i odbiór robót zgodnie z Dokumentacją Projektową i zaleceniami Inżyniera.

W zakres robót wchodzi:

1. Posegregowanie balch
2. Pokrycie dachu blachą na rąbek stojący
3. Transport poziomy i pionowy materiałów

1.4.Określenia podstawowe.

Określenia podstawowe podane w niniejszej ST są zgodne z odpowiednimi normami i określeniami zamieszczonymi w opracowaniu pt. "Ogólne Specyfikacje Techniczne Wykonania i Odbioru Robót – Wymagania ogólne".

1.5.Ogólne wymagania dotyczące robót.

Wykonawca jest odpowiedzialny za wykonanie robót zgodnie z dokumentacją projektową, specyfikacją, poleceniami nadzoru autorskiego i inwestorskiego, zgodnie z art.22,23 i 28 ustawy Prawo budowlane.

2.MATERIAŁY.

Blacha tytanowocynkowa VM ZINC gr. 0,7mm
taśma uszczelniająca

3.SPRZĘT.

Sprzęt powinien być dobrej jakości i zaakceptowany przez Inżyniera.

Rodzaj stosowanego sprzętu wynika z projektu organizacji robót lub uzgodniony z Inspektorem Nadzoru.

4.TRANSPORT.

Transport wg wymagań ogólnych ST.

W czasie transportu materiały powinny być zabezpieczone przed zniszczeniem i uszkodzeniem.

Zabronione jest przeciąganie niezabezpieczonych elementów po podłożu.

5.WYKONANIE ROBÓT.

Pokrycie dachu:

Pokrycia dachu wykonać z blachy tytanowej na rąbek stojący

Należy zachować szczególną ostrożność by nie przerwać izolacji z folii PE

Zasady montażu pokryć z balch VM ZINC opisane są w instrukcji producenta. Układanie musi poprzedzać

wykonanie obróbek blacharskich.

Elementy uszczelniająco-wentylacyjne na grzbiety i kalenicę, które uszczelniają oraz zapewniają odpowiednią wentylację połączenia dachu. Przed montażem powierzchnia dachówek pod taśmą powinna być sucha i odpylona. Naniesiony klej pomaga w montażu i jednocześnie uszczelnia.

Do montażu poza rolką dociskającą, nożycami i miarką, nie są potrzebne żadne inne narzędzia. Należy pamiętać o odpowiednim przygotowaniu podłoża i starannym uformowaniu taśmy

6.KONTROLA JAKOŚCI ROBÓT.

Inżynier dokona sprawdzenia prawidłowości

Tolerancja wymiarów dla 100 m² - dokładność 0,1 m²

7.OBMIAR ROBÓT.

Jednostką obmiarową robót jest 1 m², który jest zgodny z jednostką obmiarową wg Przedmiaru Robót.

Obmiar robót obejmuje:

- pokrycie dachu blachą VM ZINC – m²,

8.ODBIÓR ROBÓT.

Na podstawie przeprowadzonej kontroli wykonanych robót (pkt.6) Inżynier dokona odbioru zgodnie z ST "Wymagania ogólne".

Odchyłki w wykonaniu prac przekraczające tolerancje określone w pkt. 5. spowodują nieodebranie tych prac przez Inżyniera, który zarządzi ponowne ich wykonanie.

Wyniki odbioru materiałów i wyrobów powinny być każdorazowo wpisywane do dziennika budowy.

Podstawę odbioru robót powinny stanowić następujące dokumenty:

- dokumentacja techniczna,
- dziennik budowy,
- protokoły odbioru poszczególnych etapów robót,
- protokoły odbioru materiałów i wyrobów,
- wyniki badań laboratoryjnych,
- ekspertyzy.

9.PODSTAWA PŁATNOŚCI.

Wykonane i odebrane prace zostaną płacone wg ceny jednostkowej za 1 m² faktycznie wykonanych prac obejmujących:

- pokrycia dachu blachą VM ZINC - m²

10.PRZEPISY ZWIĄZANE I STANDARDY.

- Warunki techniczne wykonania i odbioru robót budowlano-montażowych. Część I - Roboty ogólnobudowlane. Mbipmb i ITB. Warszawa 1977, wyd. II,

- PN-80/B-10240 - Papowe pokrycia dachowe. Wymagania badania przy odbiorze,

- PN-80/B-10241 - Roboty pokrywcze. Krycie dachówką ceramiczną. Wymagania badania przy odbiorze,

- PN-75/B-10242 Roboty pokrywcze. Krycie dachów falistymi płytami azbestowo-cementowymi.

Wymagania i badania przy odbiorze,

- PN-63/B-10243 - Roboty pokrywcze dachówką cementową. Wymagania i badania techniczne przy odbiorze,

- PN-75/B-10244 - Roboty pokrywcze. Krycie dachów płaskimi płytami azbestowo-cementowymi.

Wymagania i badania przy odbiorze,

- PN-61/B-10245 - Roboty blacharskie budowlane z blachy stalowej ocynkowanej i cynkowej. Wymagania i badania techniczne przy odbiorze,

- BN-62/8863-01 - Krycie dachów tarasów. Żeliwne wpusty ściekowe. Wytoczne stosowania,

- Wytoczne wykonania izolacji bitumicznych zabezpieczających nadziemne i podziemne części budowli przed wilgocią i wodą. ITB, Warszawa 1972,

- Instrukcja nr 156. Wytoczne wykonania robót budowlano-montażowych w okresie zimowym przy temperaturze do - 15 st.C. Zeszyt X. Roboty izolacyjne i pokrywcze. ITB, Warszawa 1973.

Należy stosować przepisy zgodnie z wymaganiami ogólnymi ST.

Warunki techniczne wykonania i odbioru robót budowlano-montażowych -Arkady 1989

ST – 20.00 PODŁOGA DREWNIANA

1.Wstęp.

1.1.Przedmiot ST.

Przedmiotem niniejszej ST są wymagania dotyczące wykonania i odbioru prac :

- ułożenie systemowej podłogi drewnianej wraz z cyklinowaniem i lakierowaniem.

przy wykonaniu robót związanych z budową Projekt zagospodarowania terenu wraz z budową sceny zadanej, oświetlenia terenu oraz budowy obiektów małej architektury Janczewo Gmina Santok działka nr ewid. 162/6

1.2.Zakres stosowania ST.

Specyfikacja jest stosowana jako dokument przy przetargach oraz przy zlecaniu i realizacji robót wymienionych w pkt. 1.1.

1.3.Zakres robót objętych ST.

Roboty, których dotyczy specyfikacja, obejmują wszystkie czynności umożliwiające i mające na celu wykonanie i odbiór robót zgodnie z Dokumentacją Projektową i zaleceniami Inżyniera.

W zakres robót wchodzi:

- sprawdzenie i przygotowanie podłoża
- ułożenie podkładek dystansowych
- wypełnienie wolnych przestrzeni styropianem
- ułożenie legarów
- ułożenie podłogi z tarcicy podłogowej struganej
- cyklinowanie
- lakierowanie

1.4.Określenia podstawowe.

Określenia podstawowe podane w niniejszej ST są zgodne z odpowiednimi normami i określeniami zamieszczonymi w opracowaniu pt. "Ogólne Specyfikacje Techniczne Wykonania i Odbioru Robót – Wymagania ogólne".

1.5.Ogólne wymagania dotyczące robót.

Wykonawca jest odpowiedzialny za wykonanie robót zgodnie z dokumentacją projektową, specyfikacją, poleceniami nadzoru autorskiego i inwestorskiego, zgodnie z art.22,23 i 28 ustawy Prawo budowlane.

2.Materiały.

deski z drewna iglastego I-klasy gr. 32Mm – tarcica podłogowa

podkładki pod legary

drewniane listwy przyścienne

lakier chemoutwardzalny

materiały pomocnicze i montażowe w asortymencie i ilości niezbędnej do montażu

Przechowywanie w magazynach półotwartych lub zamkniętych, suchych i przewiewnych, zabezpieczonych przed opadami atmosferycznymi.

3.Sprzęt.

Sprzęt powinien być dobrej jakości i zaakceptowany przez Inżyniera.

Rodzaj stosowanego sprzętu z projektu organizacji robót lub uzgodniony z Inspektorem Nadzoru.

4.Transport.

Transport i przechowywanie wg wymagań ogólnych ST i instrukcji producenta .

Środki transportu powinny zabezpieczać załadowane wyroby przed wpływami atmosferycznymi.

5.Wykonanie robót.

Podłoga – zastosować deski z drewna iglastego I – giej klasy o grubości 32mm. Deski zaimpregnować środkiem ogniochronnym oraz owado- i grzybobójczym. Ocyklinować i polakierować

6.Kontrola jakości robót.

Inżynier dokona sprawdzenie prawidłowości wykonania poszczególnych etapów robót.
Zasady prowadzenia kontroli jakości zgodnie z ST „Wymagania ogólne” oraz instrukcjami producenta.

7.Obmiar robót.

Jednostką obmiarową robót jest 1m², który jest zgodny z jednostką obmiarową wg Przedmiaru Robót.
Obmiar robót obejmuje:

- ułożenie systemowej podłogi drewnianej

8.Odbiór robót.

Na podstawie przeprowadzonej kontroli wykonanych robót (pkt.6) Inżynier dokona odbioru zgodnie z ST “Wymagania ogólne”.

Odchyłki w wykonaniu prac przekraczające tolerancje określone w pkt. 5. spowodują nieodebranie tych prac przez Inżyniera, który zarządzi ponowne ich wykonanie.

Wyniki odbioru materiałów i wyrobów powinny być każdorazowo wpisywane do dziennika budowy.

Podstawę odbioru robót powinny stanowić następujące dokumenty:

- dokumentacja techniczna,
- dziennik budowy,
- protokoły odbioru poszczególnych etapów robót,
- protokoły odbioru materiałów i wyrobów,
- wyniki badań laboratoryjnych,
- ekspertyzy.

9.Podstawa płatności.

Wykonane i odebrane prace zostaną płacone wg ceny jednostkowej za 1m² faktycznie wykonanych prac obejmujących:

- ułożenie systemowej podłogi drewnianej

10.Przepisy związane i standardy.

Wymagania nie uregulowane powyższym opisem obowiązują wg;

PN/B-10107 Badanie wytrzymałości na odrywanie

Warunki techniczne wykonania i odbioru robót budowlano-montażowych -Arkady 1989

Należy stosować przepisy zgodnie z ST „Wymagania ogólne”.

Zalecenia producenta wykładzin.

ST – 22.00 NAWIERZCHNIA GRUNTOWA

1. WSTĘP

1.1. Przedmiot ST

Przedmiotem niniejszej ogólnej specyfikacji technicznej (ST) są wymagania dotyczące wykonania i odbioru robót związanych z wykonywaniem nawierzchni z kostki brukowej betonowej dla inwestycji: Projekt zagospodarowania terenu wraz z budową sceny zadaszanej, oświetlenia terenu oraz budowy obiektów małej architektury Janczewo Gmina Santok działka nr ewid. 162/6

1.2. Zakres stosowania ST

Specyfikacja techniczna (ST) stanowi obowiązującą podstawę jako dokument przetargowy i kontraktowy przy zleceniu i realizacji robót na drogach

1.3. Zakres robót objętych ST

Ustalenia zawarte w niniejszej specyfikacji dotyczą zasad prowadzenia robót związanych z wykonywaniem nawierzchni gruntowych i obejmują:

- D-05.01.01 Nawierzchnia gruntowa naturalna
- D-05.01.02 Nawierzchnia gruntowa ulepszona.

Nawierzchnie gruntowe mogą być wykonywane w przypadkach, gdy konieczne jest połączenie komunikacyjne, a względy ekonomiczne lub inne (np. ochrona środowiska) nie pozwalają na budowę drogi o nawierzchni twardej.

Nawierzchnie gruntowe mogą być traktowane jako pierwszy etap budowy drogi, która będzie ulepszana w miarę potrzeb i możliwości finansowych.

1.4. Określenia podstawowe

1.4.1. Nawierzchnia gruntowa naturalna - określenie w rozumieniu niniejszej OST jest równoznaczne z pojęciem „nawierzchnia gruntowa profilowana” według niżej podanej definicji:

Nawierzchnia gruntowa profilowana - wydzielony pas terenu, przeznaczony do ruchu lub postoju pojazdów oraz ruchu pieszych, w którym występujący grunt podłoża jest wyrównany i odpowiednio ukształtowany w profilu podłużnym i przekroju poprzecznym oraz zagęszczony.

1.4.2. Nawierzchnia gruntowa ulepszona - wydzielony pas terenu, przeznaczony do ruchu lub postoju pojazdów oraz ruchu pieszych, w którym występujący grunt podłoża jest ulepszony mechanicznie lub chemicznie, wyrównany i odpowiednio ukształtowany w profilu podłużnym i przekroju poprzecznym oraz zagęszczony.

1.4.3. Pozostałe określenia podstawowe są zgodne z obowiązującymi polskimi normami i definicjami podanymi w ST 00.00 „Wymagania ogólne” pkt 1.4.

1.5. Ogólne wymagania dotyczące robót

Ogólne wymagania dotyczące robót podano w ST 00.00 „Wymagania ogólne” pkt 1.5.

2. Materiały

2.1. Ogólne wymagania dotyczące materiałów

Ogólne wymagania dotyczące materiałów, ich pozyskiwania i składowania, podano w ST 00.00 „Wymagania ogólne” pkt 2.

2.2. Grunt

Grunt jest podstawowym materiałem do budowy nawierzchni gruntowych.

Grunty należy klasyfikować zgodnie z normą PN-B-02480 [1].

Przy budowie nawierzchni gruntowej należy kierować się zasadą wykorzystania w maksymalnym stopniu gruntu zalegającego w podłożu.

Rozpoznanie gruntu należy przeprowadzić na podstawie badań makroskopowych określonych w normie PN-B-04452 [2]; badania uziarnienia według normy PN-B-04481 [3] lub PN-B-06714-15 [5].

Podział gruntów pod względem wysadzinowości podaje tablica 1.

Tablica 1. Podział gruntów pod względem wysadzinowości

Lp.	Właściwości	Wymagania		
		Grunty niewysadzinowe	Grunty wątpliwe	Grunty wysadzinowe
1	Wskaźnik nośności według BN-70/8931-05 [17], %, ($W_{noś}$)	$W_{noś} > 10$	$W_{noś}$ od 5 do 10	$W_{noś} < 5$
2	Wskaźnik piaskowy (WP) według BN-64/8931-01 [13]	$WP > 35$	WP od 25 do 35	$WP < 25$
3	Zawartość cząstek poniżej 0,063 mm według PN-B-06714-15 [5], %	poniżej 20	od 20 do 30	powyżej 30
4	Zawartość cząstek poniżej 0,02 mm według PN-B-04481 [3], %	poniżej 3	od 3 do 10	powyżej 10
5	Kapilarność bierna według PN-B-04493 [4], m	$H_{kb} < 1,0$	H_{kb} od 1,0 do 1,3	$H_{kb} > 1,3$

Badaniami powinny być objęte próbki gruntów pobrane co najmniej na głębokość strefy przemarzania (od 0,8 do 1,4 m od poziomu terenu).

2.1. Materiały do nawierzchni gruntowej ulepszonej mechanicznie

2.1.1. Mieszanka gliniasto-piaskowa

Optymalna mieszanka gliniasto-piaskowa powinna mieć ramowy skład uziarnienia według tablicy 3. Krzywa uziarnienia mieszanki powinna posiadać uziarnienie ciągłe i leżeć w obszarze określonym na rysunku 1.

2.1.2. Mieszanka gliniasto-żwirowa

Optymalna mieszanka gliniasto-żwirowa powinna mieć ramowy skład uziarnienia według tablicy 4. Krzywa uziarnienia mieszanki powinna posiadać uziarnienie ciągłe i leżeć w obszarach określonych na rysunku 2.

2.1.3. Mieszanki gruntów z kruszywami odpadowymi

Do mechanicznego ulepszenia nawierzchni gruntowych zaleca się stosować:

- odpady kruszywa łamanego (frakcje od 0 do 4 mm, od 0 do 8 mm, od 0 do 12 mm, od 0 do 16 mm),
- żużle paleniskowe i hutnicze po zakończeniu procesu ich rozpadu (frakcje od 2 do 31,5 mm) wg

PN-B-06731 [7].

Materiały te powinny mieć odpowiednio zróżnicowane frakcje, a ich wskaźnik różnoziarnistości powinien spełniać warunek wyrażony wzorem:

$$U = \frac{d_{60}}{d_{10}} \geq 5$$

Tablica 3. Ramowy skład uziarnienia optymalnej mieszanki gliniasto-piaskowej

Lp.	Właściwość	Wymagania
1	Zawartość frakcji żwirowej (powyżej # 2 mm), %	od 0 do 10
2	Zawartość frakcji piaskowej (od 0,05 do 2,00 mm), %	od 70 do 85
3	Zawartość frakcji pyłowej (od 0,002 do 0,05 mm), %	od 12 do 23
4	Zawartość frakcji ilowej (poniżej 0,002 mm), %	od 3 do 7

Rysunek 1. Obszar uziarnienia optymalnej mieszanki gliniasto-piaskowej

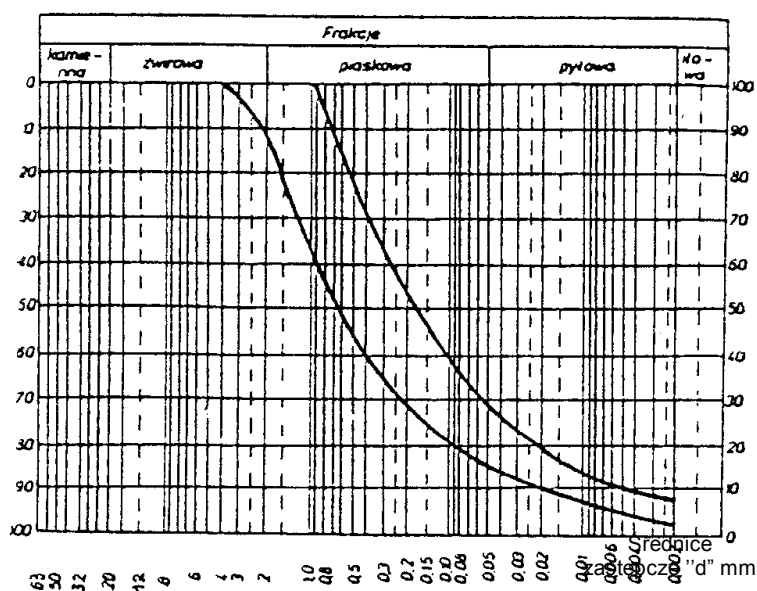

Tablica 4. Ramowy skład uziarnienia optymalnych mieszanek gliniasto-żwirowych

Wymiary oczek kwadratowych sit (mm)	Przechodzi przez sito, %			
	na warstwę dolną		na warstwę górną	
40	-	100	-	-
20	100	70	-	100
2	90	30	90	40
0,05	25	10	25	10
0,002	7	4	7	4

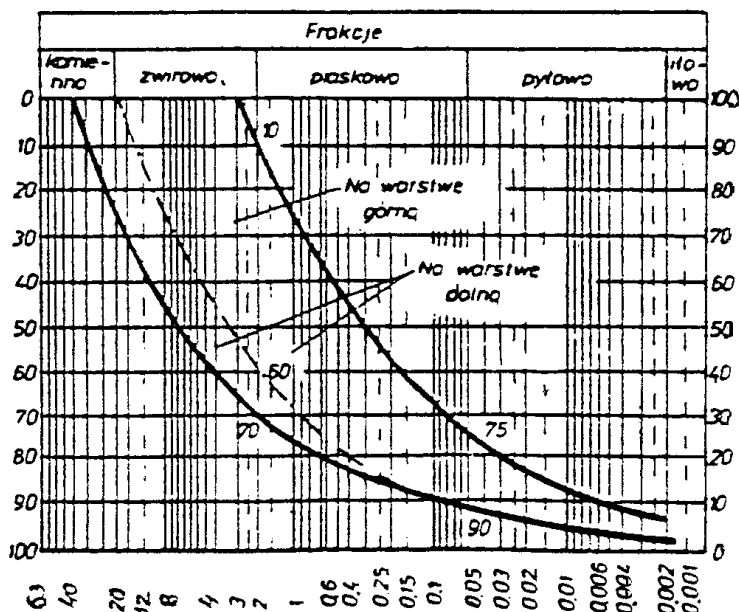

3. Sprzęt

Ogólne wymagania dotyczące sprzętu podano w ST 00.00 „Wymagania ogólne” pkt 3.

Do wykonania nawierzchni gruntowych należy stosować sprzęt określony w ST D-05.01.01 „Nawierzchnia gruntowa naturalna” lub ST D-05.01.02 „Nawierzchnia gruntowa ulepszona”.

4. Transport

Ogólne wymagania dotyczące transportu podano w ST 00.00 „Wymagania ogólne” pkt 4.

5. Wykonanie robót

5.1. Ogólne zasady wykonania robót

Ogólne zasady wykonania robót podano w ST 00.00 „Wymagania ogólne” pkt 5.

5.2. Przygotowanie podłoża

Paliki lub szpilki do prawidłowego ukształtowania nawierzchni powinny być wcześniej przygotowane.

Paliki lub szpilki należy ustawiać w osi drogi i w rzędach równoległych do osi drogi.

Rozmieszczenie palików lub szpilek powinno umożliwić naciągnięcie sznurków lub linek do wytyczenia robót w odstępach nie większych niż co 10 metrów.

Przed wykonaniem nawierzchni należy oczyścić i przygotować podłoże.

5.3. Wykonanie nawierzchni

Wymagania dotyczące wykonania nawierzchni gruntowej i jej pielęgnacji podano w ST D-05.01.01 „Nawierzchnia gruntowa naturalna” lub ST D-05.01.02 „Nawierzchnia gruntowa ulepszona”.

6. Kontrola jakości robót

6.1. Ogólne zasady kontroli jakości robót

Ogólne zasady kontroli jakości robót podano w ST 00.00 „Wymagania ogólne” pkt 6, a pozostałe zasady w OST D-05.01.01 dla nawierzchni gruntowej naturalnej pkt 6 i OST D-05.01.02 dla nawierzchni gruntowej ulepszonej pkt 6.

6.2. Wymagania dotyczące cech geometrycznych nawierzchni

6.2.1. Równość nawierzchni

Nierówności podłużne nawierzchni należy mierzyć 4-metrową łatą, zgodnie z normą BN-68/8931-04 [16].

Nierówności nawierzchni gruntowej nie powinny przekraczać 15 mm.

6.2.2. Spadki poprzeczne nawierzchni

Spadki poprzeczne nawierzchni należy mierzyć przy użyciu 4-metrowej łaty i poziomicy.

Odchylenia spadków poprzecznych nawierzchni na prostych i łukach nie powinny być większe niż $\pm 0,5\%$ od spadków projektowanych.

6.2.3. Rzędne wysokościowe

Odchylenie rzędnych wysokościowych nawierzchni od rzędnych projektowanych nie powinno być większe niż +1 cm i -3 cm.

6.2.4. Ukształtowanie osi nawierzchni

Oś nawierzchni w planie nie może być przesunięta w stosunku do osi projektowanej o więcej niż ± 5 cm.

6.2.5. Szerokość nawierzchni

Szerokość nawierzchni nie może różnić się od szerokości projektowanej o więcej niż + 10 cm i -5 cm.

6.3. Częstotliwość oraz zakres badań i pomiarów

Częstotliwość oraz zakres badań i pomiarów wykonanej nawierzchni gruntowej podano w tablicy 2.

Tablica 2. Częstotliwość oraz zakres badań i pomiarów wykonanej nawierzchni gruntowej

Lp.	Wyszczególnienie badań i pomiarów	Minimalna częstotliwość badań i pomiarów
1	Równość podłużna	co 20 m łąką na każdym pasie ruchu
2	Równość poprzeczna	10 razy na 1 km
3	Spadki poprzeczne *)	10 razy na 1 km
4	Rzędne wysokościowe	co 100 m
5	Ukształtowanie osi w planie *)	co 100 m
6	Szerokość nawierzchni	10 razy na 1 km
*) Dodatkowe pomiary spadków poprzecznych i ukształtowania osi w planie należy wykonać w punktach głównych łuków poziomych.		

7. Obmiar robót**7.1. Ogólne zasady obmiaru robót**

Ogólne zasady obmiaru robót podano w ST 00.00 „Wymagania ogólne” pkt 7.

7.2. Jednostka obmiarowa

Jednostką obmiarową jest m² (metr kwadratowy) nawierzchni gruntowej.

8. Odbiór robót

Ogólne zasady odbioru robót podano w ST 00.00 „Wymagania ogólne” pkt 8.

Roboty uznaje się za wykonane zgodnie z dokumentacją projektową, SST i wymaganiami Inżyniera, jeżeli wszystkie badania i pomiary z zachowaniem tolerancji według pkt 6 dały wyniki pozytywne.

9. Podstawa płatności**9.1. Ogólne ustalenia dotyczące podstawy płatności**

Ogólne ustalenia dotyczące podstawy płatności podano w ST 00.00 „Wymagania ogólne” pkt 9.

9.2. Cena jednostki obmiarowej

Zakres czynności objętych ceną jednostkową podano w ST:

D-05.01.01 dla nawierzchni gruntowej naturalnej, pkt 9;

D-05.01.02 dla nawierzchni gruntowej ulepszonej, pkt 9.

10. przepisy związane**10.1. Normy**

1. PN-B-02480 Grunty budowlane. Określenia, symbole, podział i opis gruntów
2. PN-B-04452 Grunty budowlane. Badania polowe
3. PN-B-04481 Grunty budowlane. Badania próbek gruntu
4. PN-B-04493 Grunty budowlane. Oznaczenie kapilarności biernej
5. PN-B-06714-15 Kruszywa mineralne. Badania. Oznaczanie składu ziarnowego
6. PN-B-06714-28 Kruszywa mineralne. Badania. Oznaczanie zawartości siarki metodą bromową
7. PN-B-06731 Żużel wielkopieczowy kawałkowy. Kruszywo budowlane i drogowe. Badania techniczne
8. PN-B-19701 Cement powszechnego użytku. Skład, wymagania i ocena zgodności
9. PN-B-30020 Wapno
10. PN-B-32250 Materiały budowlane. Woda do betonów i zapraw
11. PN-S-96011 Drogi samochodowe. Podbudowa z gruntu ulepszanego wapnem
12. PN-S-96035 Drogi samochodowe. Popioły lotne

13. BN-64/8931-01 Drogi samochodowe. Oznaczanie wskaźnika piaskowego
14. BN-64/8931-02 Drogi samochodowe. Oznaczanie modułu odkształcenia nawierzchni podatnych i podłoża przez obciążenie płytą
15. BN-75/8931-03 Pobieranie próbek gruntów do celów drogowych i lotniskowych
16. BN-68/8931-04 Drogi samochodowe. Pomiar równości nawierzchni planografem i łąką
17. BN-70/8931-05 Drogi samochodowe. Oznaczanie wskaźnika nośności gruntu jako podłoża nawierzchni podatnych
18. BN-77/8931-12 Oznaczanie wskaźnika zagęszczenia gruntu
19. BN-71/8933-10 Drogi samochodowe. Podbudowa z gruntów stabilizowanych aktywnymi popiołami lotnymi

10.2. Inne materiały

20. J. Jaworski. Drogi gruntowe. Część I. Projektowanie. Studia i materiały. Zeszyt nr 8, IBDiM, Warszawa, 1977.
21. J. Jaworski. Drogi gruntowe. Część II. Budowa nawierzchni, dróg i placów. Studia i materiały. Zeszyt nr 10, IBDiM, Warszawa 1978.

ST- D 01.00 ODTWORZENIE TRASY I PUNKTÓW WYSOKOŚCIOWYCH

1. WSTĘP

1.1. Przedmiot ST

Przedmiotem niniejszej Specyfikacji Technicznej (ST) są wymagania dotyczące wykonania i odbioru robót związanych z wytyczeniem robót związanych z inwestycją: Projekt zagospodarowania terenu wraz z budową sceny zadaszanej, oświetlenia terenu oraz budowy obiektów małej architektury Janczewo Gmina Santok działka nr ewid. 162/6

1.2. Zakres stosowania ST

Specyfikacje Techniczne są stosowane jako dokument przetargowy i kontraktowy przy zleceniu i realizacji Robót wymienionych w p.1.1.

1.3. Zakres robót objętych ST

Roboty, których dotyczą specyfikacje obejmują wszystkie czynności umożliwiające i mające na celu wytyczenie w terenie zakresu robót obejmującego budowę Siedziba Rejonu Dróg Wojewódzkich i Obwodu Drogowego w Kłodawie – Etap I Magazyn soli wraz z infrastrukturą towarzyszącą jak również tras przebiegu projektowanej infrastruktury podziemnej i nadziemnej zgodnie z Dokumentacją Projektową.

1.3.1. Wytyczenie trasy i punktów wysokościowych

W zakres robót pomiarowych, związanych z wytyczeniem skrzyżowania, punktów wysokościowych i przebiegów infrastruktury wchodzi:

- sprawdzenie wytyczenia sytuacyjnego i wysokościowego punktów głównych skrzyżowania, wlotów ulic dochodzących i punktów wysokościowych, ewentualne uzupełnienie dodatkowymi punktami, wyznaczenie dodatkowych punktów wysokościowych,
- wytyczenie przekrojów poprzecznych, z ewentualnym wytyczeniem dodatkowych przekrojów,
- wytyczenie sytuacyjne i wysokościowe punktów tras infrastruktury – zgodnie z zestawieniem współrzędnych podanych w części ogólnej projektu zagospodarowania terenu – tom 1/1, oraz zgodnie z danymi zawartymi w odnośnych projektach branżowych,
- zastabilizowanie punktów w sposób trwały, ochrona ich przed zniszczeniem oraz oznakowanie w sposób ułatwiający odszukanie i ewentualne odtworzenie.

1.4. Ogólne wymagania dotyczące robót

Ogólne wymagania dotyczące robót podano w ST .00.00. „Wymagania Ogólne”.

2. MATERIAŁY

Do utrwalenia punktów głównych należy stosować pale drewniane z gwoździem lub prętym stalowym, słupki betonowe albo rury metalowe o długości około 0,50 metra. Pale drewniane umieszczone w sąsiedztwie punktów załamania trasy w czasie ich stabilizacji powinny mieć średnice $0,15 \div 0,20$ m i długość $1,5 \div 1,7$ m. Do stabilizacji pozostałych punktów należy stosować paliki drewniane o długości około 0,30 m i średnicy $0,05 \div 0,08$ m. Świadki wbijane obok palików osiowych powinny mieć długość około 0,50 m i przekrój prostokątny.

3. SPRZĘT

Do odtworzenia tras i punktów wysokościowych należy stosować następujący sprzęt:

- teodolity lub tachimetry,
- niwelatory,
- dalmierze,
- tyczki,
- łaty,
- taśmy stalowe.

Sprzęt stosowany do odtworzenia tras i punktów głównych powinien gwarantować uzyskanie wymaganej dokładności pomiaru.

4. TRANSPORT

Można używać dowolne środki transportu do przewozu materiałów używanych w robotach przygotowawczych.

5. WYKONANIE ROBÓT

5.1. Ustalenia ogólne

Prace pomiarowe powinny być wykonane zgodnie z obowiązującymi Instrukcjami GUGiK [4÷10].

W oparciu o materiały dostarczone przez Inżyniera Wykonawca powinien przeprowadzić obliczenia i pomiary geodezyjne niezbędne do szczegółowego wytyczenia robót.

Prace pomiarowe powinny być wykonane przez osoby posiadające odpowiednie kwalifikacje i uprawnienia. Wykonawca ponosi odpowiedzialność za następstwa niezgodności wykonanych robót z Dokumentacją Projektową, ST oraz zmianami wprowadzonymi w nich zawczasu przez Inżyniera.

Wykonawca powinien natychmiast poinformować Inżyniera o jakichkolwiek błędach wykrytych w wytyczeniu punktów głównych trasy i (lub) reperów roboczych. Błędy te powinny być usunięte na koszt Zamawiającego.

Wykonawca powinien sprawdzić czy rzędne terenu określone w Dokumentacji Projektowej są zgodne z rzeczywistymi rzędnymi terenu. Jeżeli Wykonawca stwierdzi, że rzeczywiste rzędne terenu istotnie różnią się od rzędnych określonych w Dokumentacji Projektowej to powinien powiadomić o tym Inżyniera. Ukształtowanie terenu w takim rejonie nie powinno być zmieniane przed podjęciem odpowiedniej decyzji przez Inżyniera. Wszystkie roboty dodatkowe, wynikające z różnic rzędnych terenu podanych w Dokumentacji Projektowej i rzędnych rzeczywistych, akceptowane przez Inżyniera, zostaną wykonane na koszt Zamawiającego. Zaniechanie powiadomienia Inżyniera oznacza, że roboty dodatkowe w takim przypadku obciążą Wykonawcę.

Wszystkie roboty, które bazują na pomiarach Wykonawcy nie mogą być rozpoczęte przed zaakceptowaniem wyników pomiarów przez Inżyniera.

Punkty główne i punkty pośrednie muszą być zaopatrzone w oznaczenia określające w sposób wyraźny i jednoznaczny charakterystykę i położenie tych punktów. Forma i wzór tych oznaczeń powinny być zaakceptowane przez Inżyniera.

Wykonawca jest odpowiedzialny za ochronę wszystkich punktów pomiarowych i ich oznaczeń w czasie trwania robót.

Jeżeli znaki pomiarowe przekazane przez Zamawiającego zostaną zniszczone przez Wykonawcę świadomie lub wskutek zaniedbania, a ich odtworzenie jest konieczne do dalszego prowadzenia robót, to zostaną one odtworzone na koszt Wykonawcy.

Wszystkie pozostałe prace pomiarowe konieczne dla prawidłowej realizacji robót należą do obowiązków

Wykonawcy.

5.2. Sprawdzenie wyznaczenia punktów głównych osi i punktów wysokościowych

Punkty wierzchołkowe i inne punkty główne do tyczenia powinny być zastabilizowane w sposób trwały, przy użyciu pali drewnianych lub słupków betonowych, a także dowiązane do punktów pomocniczych, położonych poza granicą robót ziemnych. Maksymalna odległość pomiędzy punktami głównymi na odcinkach prostych nie może przekraczać 100 m.

Repery robocze Wykonawca zobowiązany jest założyć poza granicami robót związanych z wykonaniem trasy drogowej i obiektów towarzyszących. Jako repery robocze można wykorzystać punkty stałe na stabilnych, istniejących budowlach wzdłuż trasy drogowej. O ile brak takich punktów, repery robocze należy założyć w postaci słupków betonowych lub grubych kształtowników stalowych, osadzonych w gruncie w sposób wykluczający osiadanie.

Rzędne reperów roboczych należy określać z taką dokładnością aby średni błąd niwelacji po wyrównaniu był mniejszy niż 4 mm/km stosując niwelację podwójną w nawiązaniu do reperów państwowych.

Repery robocze powinny być wyposażone w dodatkowe oznaczenia, zawierające wyraźne i jednoznaczne określenie nazwy reperu i jego rzędnej.

5.3. Odtworzenie osi trasy

Tyczenie osi trasy należy wykonać w oparciu o Dokumentację Projektową oraz inne dane geodezyjne przekazane przez Inżyniera, przy wykorzystaniu sieci poligonizacji państwowej.

Oś trasy powinna być wyznaczona w punktach głównych i w punktach pośrednich w odległości zależnej od charakterystyki terenu i ukształtowania trasy, lecz nie rzadziej niż co 50 metrów.

Dopuszczalne odchylenie sytuacyjne wytyczonej osi trasy w stosunku do Dokumentacji Projektowej nie może być większe niż 3 cm. Rzędne punktów osi należy wyznaczyć z dokładnością do 1 cm w stosunku do rzędnych określonych w Dokumentacji Projektowej.

Do utrwalenia osi trasy w terenie należy użyć odpowiednich pali drewnianych lub rur metalowych. Usunięcie pali z osi trasy jest dopuszczalne tylko wówczas, gdy Wykonawca robót zastąpi je odpowiednimi palami po obu stronach osi, umieszczonymi poza granicą robót.

5.4. Wyznaczenie przekrojów poprzecznych

Wyznaczenie przekrojów poprzecznych obejmuje wyznaczenie poszerzonych konturów nasypów polegające na oznaczeniu w terenie krawędzi podstawy nasypu z terenem oraz konturów nasypów i powinno być wykonywane zgodnie z Dokumentacją Projektową oraz w miejscach wymagających uzupełnienia dla poprawnego przeprowadzenia robót i zaakceptowanych przez Inżyniera.

6. KONTROLA JAKOŚCI ROBÓT

Kontrolę jakości prac pomiarowych związanych z odtworzeniem trasy i punktów wysokościowych należy prowadzić według ogólnych zasad określonych w instrukcjach i wytycznych GUGiK [4, 5, 6, 7, 8, 9, 10].

7. OBMIAR ROBÓT

Jednostką obmiarową robót związanych z odtworzeniem (wyznaczeniem) trasy w terenie jest 1 km (kilometr) osi ulicy obejmujący również wytyczenie robót rozbiórkowych, ziemnych, krawężników, chodników, ścieżek rowerowych, tras przewodów uzbrojenia nad- i podziemnego, studni, słupów oświetleniowych i sygnalizacyjnych, obiektów kubaturowych, znaków drogowych, itp...

8. ODBIÓR ROBÓT

Odbiór robót związanych z odtworzeniem trasy w terenie następuje na podstawie szkiców i dzienników pomiarów geodezyjnych lub protokołu z kontroli geodezyjnej, które Wykonawca przedkłada Inżynierowi.

9. PODSTAWA PŁATNOŚCI

Ogólne wymagania dotyczące płatności podano w ST – 00.00. „Wymagania ogólne”.

Płatność za 1m² wyznaczonej i zastabilizowanej osi trasy i roboczych punktów wysokościowych należy przyjmować na podstawie szkiców i dzienników pomiarów geodezyjnych lub protokołu z kontroli geodezyjnej.

Cena jednostkowa wykonania Robót obejmuje:

- dostarczenie materiałów pomocniczych,

- sprawdzenie wyznaczenia punktów głównych osi i punktów wysokościowych,
 - uzupełnienie osi dodatkowymi punktami,
 - wyznaczenie dodatkowych punktów wysokościowych,
 - wyznaczenie przekrojów poprzecznych z ewentualnym wytyczeniem dodatkowych przekrojów,
- zastabilizowanie punktów w sposób trwały, ochrona ich przed zniszczeniem i oznakowanie ułatwiające odszukanie i ewentualne odtworzenie.

10. PRZEPISY ZWIĄZANE

1. Ustawa z 17.05.1989 - Prawo geodezyjne i kartograficzne (tekst jednolity Dz.U. z 2000r Nr 100, poz. 1086 z późniejszymi zmianami).
2. Instrukcja techniczna 0-1. Ogólne zasady wykonywania prac geodezyjnych.
3. Instrukcja techniczna G-3. Geodezyjna obsługa inwestycji, Główny Urząd Geodezji i Kartografii, Warszawa, 1979.
4. Instrukcja techniczna G-1. Geodezyjna osnowa pozioma, GUGiK, 1978.
5. Instrukcja techniczna G-2. Wysokościowa osnowa geodezyjna, GUGiK, 1983.
6. Instrukcja techniczna G-4. Pomiary sytuacyjne i wysokościowe, GUGiK, 1979.
7. Wytyczne techniczne G-3.2. - Pomiary realizacyjne, GUGiK, 1983.
8. Wytyczne techniczne G-3.1. - Osnowy realizacyjne, GUGiK, 1983

ST – D 02 .00 WYKONANIE WYKOPÓW W GRUNTACH I - III KATEGORII PRZY ROBOTACH NAWIERZCHNIOWYCH

1. WSTĘP

1.1. Przedmiot ST

Przedmiotem niniejszej Specyfikacji Technicznej (ST) są wymagania dotyczące wykonania i odbioru wykopów w gruntach I - III kategorii związanych z inwestycją: Projekt zagospodarowania terenu wraz z budową sceny zadaszonej, oświetlenia terenu oraz budowy obiektów małej architektury Janczewo Gmina Santok działka nr ewid. 162/6

1.2. Zakres stosowania ST

Specyfikacja Techniczna jest stosowana jako dokument przetargowy i kontraktowy przy zleceniu i realizacji robót wymienionych w p.1.1.

1.3. ZAKRES ROBÓT OBJĘTYCH ST

Ustalenia zawarte w niniejszej specyfikacji obejmują wykonanie wykopów w gruntach nieskalistych (kat. I - III) wraz z transportem gruntu na miejsce składowania.

1.4. Określenia podstawowe

Podstawowe określenia zostały podane w p.1.4. ST 00.00.

1.5. Ogólne wymagania dotyczące robót

Wykonawca robót jest odpowiedzialny za jakość wykonanych robót oraz za ich zgodność z Dokumentacją Projektową, ST oraz z poleceniami Inżyniera. Ogólne wymagania dotyczące robót podano w ST – 00.00.

2. MATERIAŁY (GRUNTY)

Wykopy będą prowadzone w gruntach kat. I - III.

3. SPRZĘT

Wykonawca jest zobowiązany do używania jedynie takiego sprzętu, który nie spowoduje niekorzystnego wpływu na właściwości gruntu zarówno w miejscu jego naturalnego zalegania jak też w czasie odpajania i transportu. Ogólne wymagania i ustalenia dotyczące sprzętu określono w ST D-00.00.

4. TRANSPORT

Ogólne wymagania i ustalenia dotyczące transportu określono w p. 4 ST – 00.00..

5. WYKONANIE ROBÓT

5.1. Zasady prowadzenia robót

Wykopy należy wykonywać z zachowaniem wymagań dotyczących dokładności, określonych w p. 5.4. Sposób wykonania skarp wykopu powinien gwarantować ich stateczność w całym okresie prowadzenia robót, a naprawa uszkodzeń, wynikających z nieprawidłowego ukształtowania skarp wykopu, ich podcięcia lub innych odstępstw od Dokumentacji Projektowej obciąża Wykonawcę. Odspojone grunty przydatne do wykonania nasypów powinny być bezpośrednio wbudowane w nasyp lub przewiezione na odkład. Odspajanie i transport gruntów przydatnych, przewidzianych do budowy nasypu są dopuszczalne tylko wówczas, gdy w miejscu wbudowania zapewniono pracę sprzętu gwarantującego rozłożenie i zagęszczenie gruntu zgodnie z wymaganiami Dokumentacji Projektowej i Specyfikacji Technicznych. O ile Inżynier dopuści czasowe składowanie gruntów należy je odpowiednio zabezpieczyć przed nadmiernym zawilgoceniem. Jeżeli grunt jest zamrznięty nie należy odspajać go do głębokości ok. 0,5 m powyżej projektowanych rzędnych robót ziemnych.

Ustalenia dotyczące odwodnienia wykopów określono w ST D-02.00.00 p.5.1.

5.2. Wymagania dotyczące zagęszczenia

Zagęszczenie gruntu w wykopach i miejscach zerowych robót ziemnych powinno spełniać wymagania, dotyczące minimalnej wartości wskaźnika zagęszczenia (I_s), podane w tablicy 1.

Jeżeli grunty rodzime w wykopach i miejscach zerowych nie mają wymaganego wskaźnika zagęszczenia, to przed ułożeniem konstrukcji nawierzchni należy je dogęścić do wartości I_s podanych w tablicy 1.

Tablica 1. Minimalne wartości wskaźnika zagęszczenia w wykopach i miejscach zerowych robót ziemnych.

Strefa korpusu	Minimalna wartość I_s dla:
1	2
Górna warstwa o grubości 20 cm	1,03
Na głębokości od 20-50 cm od powierzchni korony robót ziemnych	0,97

5.3. Ruch budowlany

Nie należy dopuszczać ruchu budowlanego po dnie wykopu o ile grubość warstwy gruntu (nadkładu) powyżej rzędnych robót ziemnych jest mniejsza niż 0,3 m. Z chwilą przystąpienia do ostatecznego profilowania dna wykopu dopuszcza się po nim jedynie ruch maszyn wykonujących tę czynność budowlaną. Może odbywać się jedynie sporadyczny ruch pojazdów, które nie spowodują uszkodzeń nawierzchni korpusu. Naprawa uszkodzeń powierzchni robót ziemnych, wynikających z niedotrzymania podanych wyżej warunków obciąża Wykonawcę robót ziemnych.

5.4. Dokładność wykonania wykopów

Różnica w stosunku do projektowanych rzędnych robót ziemnych nie może przekraczać +1 cm i -3 cm. Szerokość korpusu nie może różnić się od szerokości projektowanej o więcej niż 10 cm, a krawędzie dna wykopu nie powinny mieć wyraźnych załamania. Pochylenie skarp wykopu nie może różnić się od projektowanego o więcej niż 10% jego wartości wyrażonej tangensem kąta. Maksymalna głębokość wklęsłości na powierzchni skarp wykopu nie może przekraczać 10 cm przy pomiarze łąką 3 metrową, albo powinny być spełnione inne wymagania dotyczące równości, wynikające ze sposobu umocnienia powierzchni skarp lub określone przez Inżyniera.

6. KONTROLA JAKOŚCI ROBÓT

Ogólne zasady kontroli jakości robót podano w ST - 00.00.

Sprawdzenie wykonania wykopów polega na kontrolowaniu zgodności z wymaganiami określonymi w niniejszej specyfikacji oraz w Dokumentacji Projektowej. W czasie kontroli szczególną uwagę należy zwrócić na:

- odspajanie gruntów w sposób nie pogarszający ich właściwości,
- zapewnienie stateczności skarp poprzez właściwe wykonanie schodkowania,
- odwodnienie wykopów w czasie wykonywania robót i po ich zakończeniu,
- dokładność wykonania wykopów (usytuowanie i wykończenie),
- zagęszczenie górnej strefy korpusu w wykopie według wymagań określonych w p. 5.2.

7. OBMIAR ROBÓT

Objętości wykopów będą obliczone przez Wykonawcę w m³ (metrach sześciennych). Obliczenia będą oparte na Dokumentacji Projektowej i pomiarach w terenie.

8. ODBIÓR ROBÓT

Zasady odbioru określono w ST – 00.00.

9. PODSTAWA PŁATNOŚCI

Płatność za należy przyjmować zgodnie z obmiarem i oceną jakości robót w oparciu o wyniki pomiarów i badań laboratoryjnych..

Cena jednostkowa dla wykopów w gruntach I - III kategorii obejmuje:

- prace pomiarowe,
- oznakowanie robót prowadzonych w pasie drogowym,
- ręczne i mechaniczne wykonanie wykopu z transportem urobku do miejsca wbudowania lub składowania, w tym na składowisko odpadów, łącznie z opłatami za składowanie,
- profilowanie dna wykopu, skarp zgodnie z Dokumentacją Projektową,
- zagęszczenie powierzchni wykopu do wielkości podanej w ST,
- przeprowadzenie wymaganych pomiarów i badań laboratoryjnych,
- odwodnienie wykopu na czas jego wykonywania,

10. PRZEPISY ZWIĄZANE

Spis przepisów związanych podano w ST - 08.00.00.

ST – D 03.00 KORYTO WRAZ Z PROFILOWANIEM I ZAGĘSZCZANIEM PODŁOŻA

1. WSTĘP

1.1. Przedmiot ST

Przedmiotem niniejszej Specyfikacji Technicznej (ST) są wymagania dotyczące wykonania i odbioru robót związanych z wykonaniem koryta wraz z profilowaniem i zagęszczaniem podłoża w związku z inwestycją: zagospodarowanie terenów rekreacyjno sportowych położonych na na działce nr 16 obręb Chłopowo.

1.2. Zakres stosowania ST

Specyfikacja Techniczna (ST) jest stosowana jako dokument przetargowy i kontraktowy przy zleceniu i realizacji robót wymienionych w pkt. 1.1.

1.3. Zakres robót objętych ST

Ustalenia zawarte w niniejszej Specyfikacji dotyczą zasad prowadzenia robót związanych z mechanicznym i ręcznym wykonaniem koryta przeznaczonym do ułożenia konstrukcji nawierzchni jezdni, chodników, wjazdów.

1.4. Określenia podstawowe

Określenia są zgodne z obowiązującymi, odpowiednimi polskimi normami i z definicjami podanymi w ST-00.00. "Wymagania ogólne".

1.5. Ogólne wymagania dotyczące robót

Wykonawca robót jest odpowiedzialny za jakość wykonanych robót oraz za ich zgodność z Dokumentacją Projektową, ST oraz z zaleceniami Inżyniera. Ogólne wymagania dotyczące robót podano w ST – 00.00. "Wymagania ogólne".

2. MATERIAŁY

Nie występują.

3. SPRZĘT

Do wykonywania robót należy stosować równiarki samojezdne lub spycharki uniwersalne z ukośnie

ustawionym lemieszem oraz sprzęt do ręcznego prowadzenia robót ziemnych. Inżynier może dopuścić wykonanie koryta i profilowanie podłoża z zastosowaniem zwykłej spycharki z lemieszem ustawionym prostopadłe do kierunku pracy maszyny. Do zagęszczenia podłoża należy użyć walców oraz ewentualnie w miejscach trudno dostępnych innego sprzętu zagęszczającego, zapewniającego uzyskanie wymaganych wartości wskaźnika zagęszczenia. Cały sprzęt budowlany, maszyny, urządzenia i narzędzia powinny być w dobrym stanie, zapewniającym uzyskanie odpowiedniej jakości robót, w szczególności stosowany sprzęt nie może spowodować niekorzystnego wpływu na właściwości gruntu podłoża. Sprzęt budowlany powinien odpowiadać pod względem typów i ilości wskazaniom zawartym w PZJ lub projekcie organizacji robót, zaakceptowanym przez Inżyniera, lub w przypadku braku takich dokumentów powinien być uzgodniony i zaakceptowany przez Inżyniera. Sprzęt powinien być stale utrzymywany w dobrym stanie technicznym. Wykonawca powinien również dysponować sprawnym sprzętem rezerwowym, umożliwiającym prowadzenie robót w przypadku awarii sprzętu podstawowego. Jakikolwiek sprzęt, maszyny, urządzenia i narzędzia nie gwarantujące zachowania wymagań jakościowych robót zostaną przez Inżyniera zdyskwalifikowane i nie dopuszczone do robót.

4. TRANSPORT

Nie występuje.

5. WYKONANIE ROBÓT

5.1. Zasady ogólne

Wykonawca może przystąpić do wykonywania koryta oraz profilowania i zagęszczenia podłoża dopiero po zakończeniu i odebraniu robót ziemnych oraz wszystkich robót związanych z wykonaniem elementów odwodnienia i instalacji urządzeń podziemnych w korpusie ziemnym. Wykonawca powinien przystąpić do wykonania koryta oraz profilowania i zagęszczania podłoża bezpośrednio przed rozpoczęciem robót związanych z wykonaniem warstw nawierzchni. Wcześniejsze przystąpienie do wykonania koryta oraz profilowania i zagęszczania podłoża i wykonywanie tych robót z wyprzedzeniem jest możliwe wyłącznie za zgodą Inżyniera, w korzystnych warunkach atmosferycznych. W wykonanym korycie oraz po wyprofilowanym i zagęszczonym podłożu nie może odbywać się ruch budowlany, nie związany bezpośrednio z wykonaniem pierwszej warstwy nawierzchni.

5.2. Wykonanie koryta

Jeżeli według Dokumentacji Projektowej lub zaleceń Inżyniera nawierzchnia będzie wykonywana w korycie, to jego położenie powinno zostać wytyczone. Sposób wytyczenia powinien umożliwiać wykonanie koryta oraz warstw nawierzchni z tolerancjami określonymi w Dokumentacji Projektowej, Specyfikacjach lub przez Inżyniera. Paliki lub szpilki do kontroli ukształtowania koryta w planie i profilu powinny być wcześniej przygotowane, odpowiednio zamocowane i utrzymywane w czasie robót przez Wykonawcę. Rozmieszczenie palików, ustawionych w rzędach równoległych do osi drogi, powinno umożliwiać naciągnięcie sznurków lub linek do wytyczenia robót w odstępach nie większych niż co 10 metrów. Rodzaj sprzętu, a w szczególności jego moc należy dostosować do rodzaju gruntu, w którym prowadzone są roboty i do trudności jego odspojenia. W przypadku gruntów spoiстых należy stosować cięższe typy równiarek oraz spycharki uniwersalne. Jeżeli dokładność mechanicznego wykonania koryta tego wymaga ostateczne profilowanie należy wykonać ręcznie. Ręczne wykonanie koryta należy stosować na poszerzeniach, gdy jego szerokość nie pozwala na zastosowanie maszyn. Grunt odspojony w czasie wykonywania koryta powinien być wykorzystany w robotach ziemnych lub w inny sposób zaakceptowany przez Inżyniera. Profilowanie i zagęszczenie podłoża w korycie należy wykonać zgodnie z zasadami określonymi w p. 5.3. i w p. 5.4.

5.3. Profilowanie podłoża

Przed przystąpieniem do profilowania podłoża powinno być oczyszczone ze wszelkich zanieczyszczeń. Należy usunąć błoto i grunt który uległ nadmiernemu nawilgoceniu. Po oczyszczeniu powierzchni podłoża, które ma być profilowane należy sprawdzić, czy istniejące rzędne terenu umożliwiają uzyskanie po profilowaniu zaprojektowanych rzędnych podłoża. Zaleca się aby rzędne terenu przed profilowaniem były o co najmniej 5 cm wyższe niż projektowane rzędne podłoża. Jeżeli powyższy warunek nie jest spełniony i występują zaniżenia poziomu w podłożu przewidzianym do profilowania Wykonawca powinien spulchnić podłoża na głębokość zaakceptowaną przez Inżyniera, dowieźć dodatkowy grunt spełniający wymagania obowiązujące dla górnej strefy korpusu, w ilości koniecznej do uzyskania wymaganych rzędnych wysokościowych i zagęścić warstwę do uzyskania wartości wskaźnika zagęszczenia, określonych w tabelicy 1. Jeżeli rzędne podłoża przed profilowaniem nie wymagają dowiezienia i wbudowania dodatkowego gruntu, to przed przystąpieniem do profilowania oczyszczonego podłoża jego powierzchnię należy dogęścić 3 - 4 przejściami średniego walca stalowego, gładkiego lub w inny sposób zaakceptowany przez Inżyniera. Do profilowania podłoża należy stosować równiarki oraz sprzęt ręczny. Ścięty grunt powinien być wykorzystany w

robotach ziemnych lub w inny sposób zaakceptowany przez Inżyniera.

5.4 Zagęszczenie podłoża

Bezpośrednio po profilowaniu podłoża należy przystąpić do jego dogęszczania przez wałowanie. Jakikolwiek nierówności powstałe przy zagęszczaniu powinny być naprawione przez Wykonawcę w sposób zaakceptowany przez Inżyniera. Zagęszczenie podłoża należy kontrolować według normalnej próby Proctora, przeprowadzonej zgodnie z PN-88/B-04481 (metodą I lub II). Wskaźnik zagęszczenia należy określić zgodnie z BN-77/8931-12. Minimalną wartość wskaźnika zagęszczenia podano w tablicy 1. Wilgotność gruntu podłoża przy zagęszczaniu nie powinna różnić się od wilgotności optymalnej o więcej niż 20 % jej wartości.

5.5. Utrzymanie koryta oraz wyprofilowanego i zagęszczonego podłoża

Podłoże (koryto) po wyprofilowaniu i zagęszczeniu powinno być utrzymywane w dobrym stanie.

Tablica 1. Minimalne wartości wskaźnika zagęszczenia podłoża (I_s)

Strefa korpusu	Minimalna wartość I_s dla ulic głównych
Koryto jezdni na głębokość 0,50 m	1,03
Koryto pod nawierzchnie chodników i ścieżek rowerowych na głębokość 0,25 m	0,98

W przypadku trudności z dogęszczeniem koryta do wymaganych wskaźników, grunt należy „ulepszyć” dodatkiem cementu w ilości ok. 20 kg/m².

Jeżeli po wykonaniu robót związanych z profilowaniem i zagęszczeniem podłoża nastąpi przerwa w robotach i Wykonawca nie przystępuje natychmiast do układania warstw nawierzchni, to powinien on zabezpieczyć podłoże przed nadmiernym zawilgoceniem, na przykład przez rozłożenie folii lub w inny sposób zaakceptowany przez Inżyniera. Jeżeli wyprofilowane i zagęszczone podłoże uległo nadmiernemu zawilgoceniu, to przed przystąpieniem do układania podbudowy należy odczekać do czasu jego naturalnego osuszenia. Po osuszeniu podłoża Inżynier oceni jego stan i ewentualnie zaleci wykonanie niezbędnych napraw. Jeżeli zawilgocenie nastąpiło wskutek zaniedbania Wykonawcy, to dodatkowe naprawy wykona on na własny koszt.

6. KONTROLA JAKOŚCI ROBÓT

6.1. Ogólne zasady kontroli jakości robót

W czasie robót Wykonawca powinien prowadzić systematyczne badania kontrolne w zakresie i z częstotliwością gwarantującą zachowanie wymagań jakości robót, lecz nie rzadziej niż wskazano w odpowiednich punktach niniejszej Specyfikacji. Częstotliwość badań kontrolnych w czasie robót związanych z wykonaniem koryta oraz profilowaniem i zagęszczeniem podłoża podano w tablicy 2.

Tablica 2. Częstotliwość badań kontrolnych w czasie robót przy wykonaniu koryta oraz profilowaniu i zagęszczeniu podłoża.

Lp .	Wyszczególnienie badań	Częstotliwość badań	
		Minimalna liczba badań	Maksymalna powierzchnia [m ²] przypadająca na jedno badanie
1.	Szerokość, głębokość i położenie koryta	Z częstotliwością gwarantującą spełnienie wymagań określonych przy odbiorze, w p. 6.2	
2.	Ukształtowanie pionowe osi koryta	j.w.	
3.	Zagęszczenie, wilgotność gruntu - badanie wskaźnika zagęszczenia	2	400

Wskaźnik zagęszczenia należy sprawdzać według BN-77/8931-12, przynajmniej w dwóch punktach, wybranych losowo dla koryta wykonywanego mechanicznie. Zagęszczenie należy kontrolować na podstawie normalnej próby Proctora, według PN-88/B-04481 (metoda I lub II).

W przypadku, gdy przeprowadzenie badania zagęszczenia według metody Proctora jest niemożliwe ze względu na gruboziarniste uziarnienie materiału tworzącego podłoże, kontrolę zagęszczenia należy oprzeć na metodzie obciążeń płytowych. Należy określić pierwotny i wtórny moduł odkształcenia podłoża według BN-64/8931-02. Stosunek wtórnego i pierwotnego modułu odkształcenia nie powinien przekraczać 2,2. Minimalny moduł odkształcenia mierzony przy użyciu płyty o średnicy 30 cm powinien wynosić:

moduł pierwotny – 100 MPa,
moduł wtórny – 170 MPa.

Badanie płytą o średnicy 30 cm należy przeprowadzić nie rzadziej niż jeden raz na 2000 m².

Wilgotność w czasie zagęszczania należy badać przynajmniej dwukrotnie.

6.2. Badania i pomiary wykonanego koryta i podłoża

6.2.1. Zagęszczenie podłoża

Do odbioru zagęszczenia podłoża Wykonawca przygotowuje i przedstawi tabelaryczne zestawienie wyników badań wskaźnika zagęszczenia, wraz z wartościami średnimi dla całego odbieranego odcinka, wykonane na podstawie bieżącej kontroli zagęszczenia.

Jeżeli procent wyników badań w granicach dopuszczalnych jest mniejszy od 70 % podłoże należy spulchnić i roboty powtórzyć w sposób zaakceptowany przez Inżyniera (aż do skutku).

6.2.2. cechy geometryczne

6.2.2.1. RÓWNOŚĆ

Nierówności profilowanego i zagęszczonego podłoża należy mierzyć łątą co 20 metrów w kierunku podłużnym. Nierówności poprzeczne należy mierzyć 2 metrową łątą co najmniej 10 razy na 1 km. Nierówności nie mogą przekraczać 2 cm.

6.2.2.2. SPADKI POPRZECZNE

Spadki poprzeczne należy mierzyć za pomocą 2 metrowej łąty i poziomicy co najmniej 10 razy na 1 km i dodatkowo we wszystkich punktach głównych łuków poziomych: na początku i końcu każdej krzywej przejściowej, oraz na początku w środku i na końcu każdego łuku kołowego. Spadki poprzeczne podłoża powinny być zgodne z Dokumentacją Projektową z tolerancją $\pm 0.5\%$.

6.2.2.3. GŁĘBOKOŚĆ KORYTA I RZĘDNE DNA

Głębokość koryta i rzędne należy sprawdzać co 50 m na jej krawędziach. Różnice pomiędzy rzędnymi zmierzonymi i projektowanymi nie powinny przekraczać -2 cm i + 0 cm.

6.2.2.4. SZEROKOŚĆ KORYTA

Szerokość koryta należy sprawdzać co najmniej 10 razy na 1 km. Szerokość koryta nie może różnić się od szerokości projektowanej o więcej niż +10 cm i -5 cm.

6.2.2.5. ZASADY POSTĘPOWANIA Z ODCINKAMI O NIEWŁAŚCIWYCH CECHACH GEOMETRYCZNYCH

Wszystkie powierzchnie, które wykazują większe odchylenia cech geometrycznych od określonych w punkcie 6.2.2. powinny być naprawione przez spulchnienie do głębokości co najmniej 10 cm, wyrównanie i powtórne zagęszczenie. Dodanie nowego materiału bez spulchnienia wykonanej warstwy jest niedopuszczalne.

7. OBMIAR ROBÓT

Obmiaru koryta oraz wyprofilowanego i zagęszczonego podłoża dokonuje się na budowie w metrach kwadratowych (m²).

8. ODBIÓR ROBÓT

Odbiór koryta oraz wyprofilowanego i zagęszczonego podłoża dokonywany jest na zasadach odbioru robót zanikających i ulegających zakryciu i powinien być przeprowadzony w czasie umożliwiającym wykonanie ewentualnych napraw bez hamowania postępu robót. Wykonawca zgłasza Inżynierowi do odbioru zakończony odcinek koryta (wyprofilowanego i zagęszczonego podłoża). Do odbioru Wykonawca przedstawia wszystkie wyniki badań z bieżącej kontroli robót.

Odbioru dokonuje Inżynier na podstawie raportów Wykonawcy z bieżącej kontroli robót, ewentualnych uzupełniających badań i pomiarów oraz oględzin warstwy. Inżynier zleci Wykonawcy lub niezależnemu laboratorium przeprowadzenie uzupełniających badań i pomiarów wtedy gdy:

- A. zakres lub częstotliwość badań Wykonawcy są niezgodne z niniejszą Specyfikacją; koszty tych badań ponosi Wykonawca,
- B. istnieją jakiegokolwiek wątpliwości co do jakości robót lub rzetelności badań Wykonawcy; koszty tych badań ponosi Wykonawca tylko w razie stwierdzenia usterek.

W przypadku stwierdzenia usterek Inżynier ustali zakres wykonania robót poprawkowych, zakres i wielkość potrąceń za obniżoną jakość lub poleci powtórzenie robót według zasad określonych w niniejszej Specyfikacji. Roboty poprawkowe Wykonawca wykona na własny koszt w terminie ustalonym z Inżynierem.

9. PODSTAWA PŁATNOŚCI

Płatność za m² wyprofilowanego i zagęszczonego podłoża gruntowego należy przyjmować zgodnie z obmiarem i oceną jakości robót na podstawie wyników pomiarów i badań laboratoryjnych.

Cena wykonania koryta obejmuje:

prace pomiarowe,
oznakowanie prowadzonych robót w pasie drogowym,
ręczne i mechaniczne plantowanie koryta,
mechaniczne zagęszczanie podłoża,
ewentualne ulepszenie podłoża dodatkiem cementu,
przeprowadzenie badań i pomiarów,
utrzymanie koryta.

10. PRZEPISY ZWIĄZANE

10.1. Normy

1. PN-87/S-02201 Drogi samochodowe. Nawierzchnie drogowe. Podział, nazwy i określenia.
2. PN-88/B-04481 Grunty budowlane. Badania próbek gruntu.
3. BN-64/8931-02 Drogi samochodowe. Oznaczanie modułu odkształcenia nawierzchni podatnych i podłoża przez obciążenie płytą.
4. BN-75/8931-03 Drogi samochodowe. Pobieranie próbek gruntów do celów drogowych i lotniskowych.
5. BN-68/8931-04 Drogi samochodowe. Pomiar równości nawierzchni planografem i łąką.
6. BN-70/8931-05 Oznaczanie wskaźnika nośności gruntu jako podłoża nawierzchni podatnych.
7. BN-77/8931-12 Drogi samochodowe. Oznaczanie wskaźnika zagęszczenia gruntu.
8. PN-S- 02205:1998 Drogi samochodowe. Roboty ziemne. Wymagania i badania

ST – D 04.00 ŁAWY BETONOWE

1. WSTĘP

1.1. Przedmiot ST

Przedmiotem niniejszej specyfikacji technicznej (ST) są wymagania dotyczące wykonania i odbioru robót związanych z ustawieniem krawężników betonowych w związku z inwestycją: zagospodarowanie Projekt zagospodarowania terenu wraz z budową sceny zadaszanej, oświetlenia terenu oraz budowy obiektów małej architektury Janczewo Gmina Santok działka nr ewid. 162/6

1.2. Zakres stosowania ST

Specyfikacja Techniczna (ST) jest stosowana jako dokument przetargowy i kontraktowy przy zleceniu i realizacji robót wymienionych w pkt. 1.1.

1.3. Zakres robót objętych OST

Ustalenia zawarte w niniejszej specyfikacji dotyczą zasad prowadzenia robót związanych z wykonaniem ław betonowych z oporem,

1.4. Określenia podstawowe

1.4.1. Pozostałe określenia podstawowe są zgodne z obowiązującymi, odpowiednimi polskimi normami i z definicjami podanymi w ST - 00.00. „Wymagania ogólne”.

1.5. Ogólne wymagania dotyczące robót

Ogólne wymagania dotyczące robót podano w ST - 00.00 „Wymagania ogólne”

2. MATERIAŁY

2.1. Ogólne wymagania dotyczące materiałów

Ogólne wymagania dotyczące materiałów, ich pozyskiwania i składowania, podano w ST - 00.00 „Wymagania ogólne” .

2.2. Stosowane materiały

Materiałami stosowanymi są:

- piasek na podsypkę i do zapraw,
- cement do podsypki i zapraw,
- woda,
- Beton B15
- materiały do wykonania ławy pod krawężniki.

2.3. Materiały na ławy

Do wykonania ław pod krawężniki należy stosować, dla:

- a) ławy betonowej - beton klasy B 15 lub B 10, wg PN-B-06250 [2], którego składniki powinny odpowiadać wymaganiom punktu 2.4.4,
- b) ławy żwirowej - żwir odpowiadający wymaganiom PN-B-11111 [7],
- c) ławy tłuczniowej - tłuczeń odpowiadający wymaganiom PN-B-11112 [8].

2.7. Masa zalewowa

Masa zalewowa, do wypełnienia szczelin dylatacyjnych na gorąco, powinna odpowiadać wymaganiom BN-74/6771-04 [13] lub aprobaty technicznej.

3. SPRZĘT

3.1. Ogólne wymagania dotyczące sprzętu

Ogólne wymagania dotyczące sprzętu podano w ST - 00.00. „Wymagania ogólne”.

3.2. Sprzęt

Roboty wykonuje się ręcznie przy zastosowaniu:

- betoniarek do wytwarzania betonu i zapraw oraz przygotowania podsypki cementowo-piaskowej,
- wibratorów płytowych, ubijaków ręcznych lub mechanicznych.

4. TRANSPORT

4.1. Ogólne wymagania dotyczące transportu

Ogólne wymagania dotyczące transportu podano w ST - 00.00. „Wymagania ogólne”.

4.2. Transport pozostałych materiałów

Transport cementu powinien się odbywać w warunkach zgodnych z BN-88/6731-08 [12].

Kruszywa można przewozić dowolnym środkiem transportu, w warunkach zabezpieczających je przed zanieczyszczeniem i zmieszaniem z innymi materiałami. Podczas transportu kruszywa powinny być zabezpieczone przed wysypaniem, a kruszywo drobne - przed rozpyleniem.

Masę zalewową należy pakować w bębny blaszane lub beczki drewniane. Transport powinien odbywać się w warunkach zabezpieczających przed uszkodzeniem bębnow i beczek.

5. WYKONANIE ROBÓT

5.1. Ogólne zasady wykonania robót

Ogólne zasady wykonania robót podano w ST - 00.00.00 „Wymagania ogólne”.

5.2. Wykonanie koryta pod ławy

Rowki pod ławy należy wykonywać zgodnie z PN-B-06050 [1].

Wymiary wykopu powinny odpowiadać wymiarom ławy w planie z uwzględnieniem w szerokości dna wykopu ew. konstrukcji szalunku.

Wskaźnik zagęszczenia dna wykonanego koryta pod ławę powinien wynosić co najmniej 0,97 według normalnej metody Proctora.

5.3. Wykonanie ław

Wykonanie ław powinno być zgodne z BN-64/8845-02 [16].

5.3.1. Ława betonowa

Ławy betonowe zwykłe w gruntach spoiстых wykonuje się bez szalowania, przy gruntach sypkich należy stosować szalowanie.

Ławy betonowe z oporem wykonuje się w szalowaniu. Beton rozścielony w szalowaniu lub bezpośrednio w korycie powinien być wyrównywany warstwami. Betonowanie ław należy wykonywać zgodnie z wymaganiami PN-B-06251 [3], przy czym należy stosować co 50 m szczeliny dylatacyjne wypełnione bitumiczną masą zalewową.

6. Kontrola jakości robót

6.1. Ogólne zasady kontroli jakości robót

Ogólne zasady kontroli jakości robót podano w ST - 00.00. „Wymagania ogólne”.

6.2. Badania pozostałych materiałów

Badania pozostałych materiałów stosowanych przy ustawianiu krawężników betonowych powinny obejmować wszystkie właściwości, określone w normach podanych dla odpowiednich materiałów w pkt 2.

6.3. Badania w czasie robót

6.3.1. Sprawdzenie koryta pod ławę

Należy sprawdzać wymiary koryta oraz zagęszczenie podłoża na dnie wykopu.

Tolerancja dla szerokości wykopu wynosi ± 2 cm. Zagęszczenie podłoża powinno być zgodne z pkt

5.2

6.3.2. Sprawdzenie ław

Przy wykonywaniu ław badaniu podlegają:

- a) Zgodność profilu podłużnego górnej powierzchni ław z dokumentacją projektową.
Profil podłużny górnej powierzchni ławy powinien być zgodny z projektowaną niweletą. Dopuszczalne odchylenia mogą wynosić ± 1 cm na każde 100 m ławy.
- b) Wymiary ław.
Wymiary ław należy sprawdzić w dwóch dowolnie wybranych punktach na każde 100 m ławy. Tolerancje wymiarów wynoszą:
- dla wysokości $\pm 10\%$ wysokości projektowanej,
- dla szerokości $\pm 10\%$ szerokości projektowanej.
- c) Równość górnej powierzchni ław.
Równość górnej powierzchni ławy sprawdza się przez przyłożenie w dwóch punktach, na każde 100 m ławy, trzymetrowej łąty.
Prześwit pomiędzy górną powierzchnią ławy i przyłożoną łątą nie może przekraczać 1 cm.
- d) Zagęszczenie ław.
Zagęszczenie ław bada się w dwóch przekrojach na każde 100 m. Ławy ze żwiru lub piasku nie mogą wykazywać śladu urządzenia zagęszczającego.
Ławy z tłuczni, badane próbą wyjęcia poszczególnych ziarn tłuczni, nie powinny pozwalać na wyjęcie ziarna z ławy.
- e) Odchylenie linii ław od projektowanego kierunku.
Dopuszczalne odchylenie linii ław od projektowanego kierunku nie może przekraczać ± 2 cm na każde 100 m wykonanej ławy.

7. OBMIAR ROBÓT

7.1. Ogólne zasady obmiaru robót

Ogólne zasady obmiaru robót podano w ST - 00.00. „Wymagania ogólne”.

7.2. Jednostka obmiarowa

Jednostką obmiarową jest m³ (metr sześcienny) wykonania ławy betonowej

8. ODBIÓR ROBÓT

8.1. Ogólne zasady odbioru robót

Ogólne zasady odbioru robót podano w ST – 00.00. „Wymagania ogólne”.

Roboty uznaje się za wykonane zgodnie z dokumentacją projektową, ST i wymaganiami Inżyniera,

jeżeli wszystkie pomiary i badania z zachowaniem tolerancji wg pkt 6 dały wyniki pozytywne.

8.2. Odbiór robót zanikających i ulegających zakryciu

Odbiorowi robót zanikających i ulegających zakryciu podlegają:

- wykonanie rowka pod ławę,
- wykonanie ławy,

9. PODSTAWA PŁATNOŚCI

9.1. Ogólne ustalenia dotyczące podstawy płatności

Ogólne ustalenia dotyczące podstawy płatności podano w ST - 00.00. „Wymagania ogólne”.

9.2. Cena jednostki obmiarowej

Cena wykonania 1 m krawężnika betonowego obejmuje:

- prace pomiarowe i roboty przygotowawcze,
- dostarczenie materiałów na miejsce wbudowania,
- wykonanie koryta pod ławę,
- ew. wykonanie szalunku,
- wykonanie ławy,
- przeprowadzenie badań i pomiarów wymaganych w specyfikacji technicznej.

10. Przepisy związane

10.1. Normy

- | | | |
|-----|------------------|--|
| 1. | PN-B-06050 | Roboty ziemne budowlane |
| 2. | PN-B-06250 | Beton zwykły |
| 3. | PN-B-06251 | Roboty betonowe i żelbetowe |
| 4. | PN-B-06711 | Kruszywo mineralne. Piasek do betonów i zapraw |
| 5. | PN-B-06712 | Kruszywa mineralne do betonu zwykłego |
| 6. | PN-B-10021 | Prefabrykaty budowlane z betonu. Metody pomiaru cech geometrycznych |
| 7. | PN-B-11111 | Kruszywa mineralne. Kruszywa naturalne do nawierzchni drogowych. Żwir i mieszanka |
| 8. | PN-B-11112 | Kruszywa mineralne. Kruszywo łamane do nawierzchni drogowych |
| 9. | PN-B-11113 | Kruszywa mineralne. Kruszywa naturalne do nawierzchni drogowych. Piasek |
| 10. | PN-B-19701 | Cement. Cement powszechnego użytku. Skład, wymagania i ocena zgodności |
| 11. | PN-B32250 | Materiały budowlane. Woda do betonów i zapraw |
| 12. | BN-88/6731-08 | Cement. Transport i przechowywanie |
| 13. | BN-74/6771-04 | Drogi samochodowe. Masa zalewowa |
| 14. | BN-80/6775-03/01 | Prefabrykaty budowlane z betonu. Elementy nawierzchni dróg, ulic, parkingów i torowisk tramwajowych. Wspólne wymagania i badania |
| 15. | BN-80/6775-03/04 | Prefabrykaty budowlane z betonu. Elementy nawierzchni dróg, ulic, parkingów i torowisk tramwajowych. Krawężniki i obrzeża chodnikowe |
| 16. | BN-64/8845-02 | Krawężniki uliczne. Warunki techniczne ustawiania i odbioru. |

10.2. Inne dokumenty

17. Katalog powtarzalnych elementów drogowych (KPED), Transprojekt - Warszawa, 1979 i 1982 r.

ST- D 05.00 PODBUDOWA Z KRUSZYWA ŁAMANEGO STABILIZOWANEGO MECHANICZNIE

1.1. Przedmiot ST

Przedmiotem niniejszej ogólnej specyfikacji technicznej (ST) są wymagania ogólne dotyczące wykonania i odbioru robót związanych z wykonywaniem podbudowy z kruszywa łamanego stabilizowanego mechanicznie, przy inwestycji: Projekt zagospodarowania terenu wraz z budową sceny zadaszanej, oświetlenia terenu oraz budowy obiektów małej architektury Janczewo Gmina Santok działka nr ewid. 162/6

1.2. Zakres stosowania ST

Specyfikacja Techniczna (ST) jest stosowana jako dokument przetargowy i kontraktowy przy zleceniu i realizacji robót wymienionych w pkt. 1.1.

1.3. Zakres robót objętych ST

Ustalenia zawarte w niniejszej specyfikacji dotyczą zasad prowadzenia robót związanych z wykonywaniem podbudów z kruszyw stabilizowanych mechanicznie wg PN-S-06102 [21] i obejmują ST:

Podbudowa z kruszywa łamanego stabilizowanego mechanicznie,

Podbudowę z kruszyw stabilizowanych mechanicznie wykonuje się, zgodnie z ustaleniami podanymi w dokumentacji projektowej, jako podbudowę pomocniczą i podbudowę zasadniczą wg Katalogu typowych konstrukcji nawierzchni podatnych i półsztywnych [31].

1.4. Określenia podstawowe

1.4.1. Stabilizacja mechaniczna - proces technologiczny, polegający na odpowiednim zagęszczeniu w optymalnej wilgotności kruszywa o właściwie dobranym uziarnieniu.

1.4.2. Pozostałe określenia podstawowe są zgodne z obowiązującymi, odpowiednimi polskimi normami oraz z definicjami podanymi w ST 00.00. „Wymagania ogólne”

1.5. Ogólne wymagania dotyczące robót

Ogólne wymagania dotyczące robót podano w ST - 00.00. „Wymagania ogólne”

2. Materiały

2.1. Ogólne wymagania dotyczące materiałów

Ogólne wymagania dotyczące materiałów, ich pozyskiwania i składowania, podano w ST - 00.00. „Wymagania ogólne”

2.2. Rodzaje materiałów

Materiałem do wykonania podbudowy z kruszyw łamanych stabilizowanych mechanicznie powinno być kruszywo łamane, uzyskane w wyniku przekruszenia surowca skalnego lub kamieni narzutowych i otoczków albo ziarn żwiru większych od 8 mm.

Kruszywo powinno być jednorodne bez zanieczyszczeń obcych i bez domieszek gliny.

2.3. Wymagania dla materiałów

2.3.1. Uziarnienie kruszywa

Krzywa uziarnienia kruszywa, określona według PN-B-06714-15 [3] powinna leżeć między krzywymi granicznymi pół dobrego uziarnienia podanymi na rysunku 1.

Rysunek 1.
Pole
dobrego
uziarnienia
kruszyw

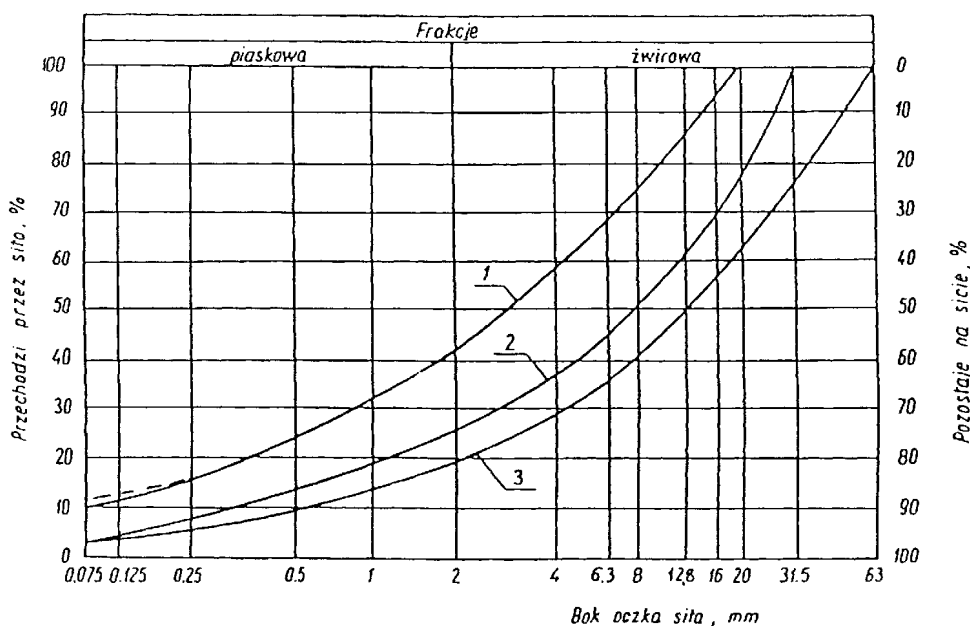

przeznaczonych na podbudowy

wykonywane metodą stabilizacji mechanicznej

1-2 kruszywo na podbudowę zasadniczą (górną warstwę) lub podbudowę jednowarstwową

1-3 kruszywo na podbudowę pomocniczą (dolną warstwę)

Krzywa uziarnienia kruszywa powinna być ciągła i nie może przebiegać od dolnej krzywej granicznej uziarnienia do górnej krzywej granicznej uziarnienia na sąsiednich sitach. Wymiar największego ziarna kruszywa nie może przekraczać 2/3 grubości warstwy układanej jednorazowo.

2.3.2. Właściwości kruszywa

Kruszywa powinny spełniać wymagania określone w tabelicy 1.

Tabela 1.

Lp.	Wyszczególnienie właściwości	Wymagania						Badania według
		Kruszywa naturalne		Kruszywa łamane		Żużel		
		Podbudowa						
		zasadnicza	pomocnicza	zasadnicza	pomocnicza	zasadnicza	pomocnicza	
1	Zawartość ziarn mniejszych niż 0,075 mm, % (m/m)	od 2 do 10	od 2 do 12	od 2 do 10	od 2 do 12	od 2 do 10	od 2 do 12	PN-B-06714 -15 [3]
2	Zawartość nadziarna, % (m/m), nie więcej niż	5	10	5	10	5	10	PN-B-06714 -15 [3]
3	Zawartość ziarn nieforemnych % (m/m), nie więcej niż	35	45	35	40	-	-	PN-B-06714 -16 [4]
4	Zawartość zanieczyszczeń organicznych, % (m/m), nie więcej niż	1	1	1	1	1	1	PN-B-04481 [1]
5	Wskaźnik piaskowy po pięcio-krotnym zagęszczeniu metodą I lub II wg PN-B-04481, %	od 30 do 70	od 30 do 70	od 30 do 70	od 30 do 70	-	-	BN-64/8931 -01 [26]
6	Ścieralność w bębnie Los Angeles a) ścieralność całkowita po pełnej liczbie obrotów, nie więcej niż b) ścieralność częściowa po 1/5 pełnej liczby obrotów, nie więcej niż	35	45	35	50	40	50	PN-B-06714 -42 [12]
		30	40	30	35	30	35	
7	Nasiąkliwość, % (m/m), nie więcej niż	2,5	4	3	5	6	8	PN-B-06714 -18 [6]
8	Mrozoodporność, ubytek masy po 25 cyklach zamrażania, % (m/m), nie więcej niż	5	10	5	10	5	10	PN-B-06714 -19 [7]
9	Rozpad krzemianowy i żelazawy łącznie, % (m/m), nie więcej niż	-	-	-	-	1	3	PN-B-06714 -37 [10] PN-B-06714 -39 [11]
10	Zawartość związków siarki w przeliczeniu na SO ₃ , % (m/m), nie więcej niż	1	1	1	1	2	4	PN-B-06714 -28 [9]

11	Wskaźnik nośności $w_{noś}$ mieszanki kruszywa, %, nie mniejszy niż: a) przy zagęszczeniu I_s^3 1,00 b) przy zagęszczeniu I_s^3 1,03	80 120	60 -	80 120	60 -	80 120	60 -	PN-S-06102 [21]
----	--	-----------	---------	-----------	---------	-----------	---------	--------------------

2.3.3. Materiał na warstwę odsączającą

Na warstwę odsączającą stosuje się:

- żwir i mieszankę wg PN-B-11111 [14],
- piasek wg PN-B-11113 [16].

2.3.4. Materiał na warstwę odcinającą

Na warstwę odcinającą stosuje się:

- piasek wg PN-B-11113 [16],
- miał wg PN-B-11112 [15],
- geowłókninę o masie powierzchniowej powyżej 200 g/m wg aprobaty technicznej.

2.3.5. Materiały do ulepszania właściwości kruszyw

Do ulepszania właściwości kruszyw stosuje się:

- cement portlandzki wg PN-B-19701 [17],
- wapno wg PN-B-30020 [19],
- popioły lotne wg PN-S-96035 [23],
- żużel granulowany wg PN-B-23006 [18].

Dopuszcza się stosowanie innych spoiw pod warunkiem uzyskania równorzędnych efektów ulepszania kruszywa i po zaakceptowaniu przez Inżyniera.

Rodzaj i ilość dodatku ulepszającego należy przyjmować zgodnie z PN-S-06102 [21].

2.3.6. Woda

Należy stosować wodę wg PN-B-32250 [20].

3. Sprzęt

3.1. Ogólne wymagania dotyczące sprzętu

Ogólne wymagania dotyczące sprzętu podano w ST - 00.00. „Wymagania ogólne”.

3.2. Sprzęt do wykonania robót

Wykonawca przystępujący do wykonania podbudowy z kruszyw stabilizowanych mechanicznie powinien wykazać się możliwością korzystania z następującego sprzętu:

- mieszarek do wytwarzania mieszanki, wyposażonych w urządzenia dozujące wodę. Mieszarki powinny zapewnić wytworzenie jednorodnej mieszanki o wilgotności optymalnej,
- równiarek albo układarek do rozkładania mieszanki,
- walców ogumionych i stalowych wibracyjnych lub statycznych do zagęszczania. W miejscach trudno dostępnych powinny być stosowane zagęszczarki płytowe, ubijaki mechaniczne lub małe walce wibracyjne.

4. Transport

4.1. Ogólne wymagania dotyczące transportu

Ogólne wymagania dotyczące transportu podano w ST - 00.00. „Wymagania ogólne”.

4.2. Transport materiałów

Kruszywa można przewozić dowolnymi środkami transportu w warunkach zabezpieczających je przed zanieczyszczeniem, zmieszaniem z innymi materiałami, nadmiernym wysuszeniem i zawilgoceniem.

Transport cementu powinien odbywać się zgodnie z BN-88/6731-08 [24].

Transport pozostałych materiałów powinien odbywać się zgodnie z wymaganiami norm przedmiotowych.

5. Wykonanie robót

5.1. Ogólne zasady wykonania robót

Ogólne zasady wykonania robót podano w ST - 00.00. „Wymagania ogólne”.

5.2. Przygotowanie podłoża

Podbudowa powinna być ułożona na podłożu zapewniającym nieprzenikanie drobnych cząstek gruntu do podbudowy. Warunek nieprzenikania należy sprawdzić wzorem:

$$\frac{D_{15}}{d_{85}} \leq 5 \quad (1)$$

w którym:

D_{15} - wymiar boku oczka sita, przez które przechodzi 15% ziarn warstwy podbudowy lub warstwy odsączającej, w milimetrach,

d_{85} - wymiar boku oczka sita, przez które przechodzi 85% ziarn gruntu podłoża, w milimetrach.

Jeżeli warunek (1) nie może być spełniony, należy na podłożu ułożyć warstwę odcinającą lub odpowiednio dobraną geowłókninę. Ochronne właściwości geowłókniny, przeciw przenikaniu drobnych cząstek gruntu, wyznacza się z warunku:

$$\frac{d_{50}}{O_{90}} \leq 1,2 \quad (2)$$

w którym:

d_{50} - wymiar boku oczka sita, przez które przechodzi 50 % ziarn gruntu podłoża, w milimetrach,

O_{90} - umowna średnica porów geowłókniny odpowiadająca wymiarom frakcji gruntu zatrzymująca się na geowłókninie w ilości 90% (m/m); wartość parametru O_{90} powinna być podawana przez producenta geowłókniny.

Paliki lub szpilki do prawidłowego ukształtowania podbudowy powinny być wcześniej przygotowane.

Paliki lub szpilki powinny być ustawione w osi drogi i w rzędach równoległych do osi drogi, lub w inny sposób zaakceptowany przez Inżyniera.

Rozmieszczenie palików lub szpilek powinno umożliwiać naciągnięcie sznurków lub linek do wytyczenia robót w odstępach nie większych niż co 10 m.

5.3. Wytwarzanie mieszanki kruszywa

Mieszankę kruszywa o ściśle określonym uziarnieniu i wilgotności optymalnej należy wytwarzać w mieszarkach gwarantujących utrzymanie jednorodnej mieszanki. Ze względu na konieczność zapewnienia jednorodności nie dopuszcza się wytwarzania mieszanki przez mieszanie poszczególnych frakcji na drodze. Mieszanka po wyprodukowaniu powinna być od razu transportowana na miejsce wbudowania w taki sposób, aby nie uległa rozsegregowaniu i wysychaniu.

5.4. Wbudowywanie i zagęszczanie mieszanki

Mieszanka kruszywa powinna być rozkładana w warstwie o jednakowej grubości, takiej, aby jej ostateczna grubość po zagęszczeniu była równa grubości projektowanej. Grubość pojedynczo układanej warstwy nie może przekraczać 20 cm po zagęszczeniu. Warstwa podbudowy powinna być rozłożona w sposób zapewniający osiągnięcie wymaganych spadków i rzędnych wysokościowych. Jeżeli podbudowa składa się z więcej niż jednej warstwy kruszywa, to każda warstwa powinna być wyprofilowana i zagęszczona z zachowaniem wymaganych spadków i rzędnych wysokościowych. Rozpoczęcie budowy każdej następnej warstwy może nastąpić po odbiorze poprzedniej warstwy przez Inżyniera.

Wilgotność mieszanki kruszywa podczas zagęszczania powinna odpowiadać wilgotności optymalnej, określonej według próby Proctora, zgodnie z PN-B-04481 [1] (metoda II). Materiał nadmiernie nawilgocony, powinien zostać osuszony przez mieszanie i napowietrzanie. Jeżeli wilgotność mieszanki kruszywa jest niższa od optymalnej o 20% jej wartości, mieszanka powinna być zwilżona określoną ilością wody i równomiernie wymieszana. W przypadku, gdy wilgotność mieszanki kruszywa jest wyższa od optymalnej o 10% jej wartości, mieszankę należy osuszyć.

Wskaźnik zagęszczenia podbudowy wg BN-77/8931-12 [29] powinien odpowiadać przyjętemu poziomowi wskaźnika nośności podbudowy wg tablicy 1, lp. 11.

5.5. Utrzymanie podbudowy

Podbudowa po wykonaniu, a przed ułożeniem następnej warstwy, powinna być utrzymywana w dobrym stanie. Jeżeli Wykonawca będzie wykorzystywał, za zgodą Inżyniera, gotową podbudowę do ruchu budowlanego, to jest obowiązany naprawić wszelkie uszkodzenia podbudowy, spowodowane przez ten ruch. Koszt napraw wynikłych z niewłaściwego utrzymania podbudowy obciąża Wykonawcę robót.

6. Kontrola jakości robót

6.1. Ogólne zasady kontroli jakości robót

Ogólne zasady kontroli jakości robót podano w ST -00.00. „Wymagania ogólne .

6.2. Badania przed przystąpieniem do robót

Przed przystąpieniem do robót Wykonawca powinien wykonać badania kruszyw przeznaczonych do wykonania robót i przedstawić wyniki tych badań Inżynierowi w celu akceptacji materiałów. Badania te

powinny obejmować wszystkie właściwości określone w pkt 2.3 niniejszej OST.

6.3. Badania w czasie robót

6.3.1. Częstotliwość oraz zakres badań i pomiarów

Częstotliwość oraz zakres badań podano w tablicy 2.

Tablica 2. Częstotliwość oraz zakres badań przy budowie podbudowy z kruszyw stabilizowanych mechanicznie

Lp.	Wyszczególnienie badań	Częstotliwość badań	
		Minimalna liczba badań na dziennej działce roboczej	Maksymalna powierzchnia podbudowy przy- padająca na jedno badanie (m ²)
1	Uziarnienie mieszanki	2	600
2	Wilgotność mieszanki		
3	Zagęszczenie warstwy	10 próbek	na 10000 m ²
4	Badanie właściwości kruszywa wg tab. 1, pkt 2.3.2	dla każdej partii kruszywa i przy każdej zmianie kruszywa	

6.3.2. Uziarnienie mieszanki

Uziarnienie mieszanki powinno być zgodne z wymaganiami podanymi w pkt 2.3. Próbkę należy pobierać w sposób losowy, z rozłożonej warstwy, przed jej zagęszczeniem. Wyniki badań powinny być na bieżąco przekazywane Inżynierowi.

6.3.3. Wilgotność mieszanki

Wilgotność mieszanki powinna odpowiadać wilgotności optymalnej, określonej według próby Proctora, zgodnie z PN-B-04481 [1] (metoda II), z tolerancją +10% -20%.

Wilgotność należy określić według PN-B-06714-17 [5].

6.3.4. Zagęszczenie podbudowy

Zagęszczenie każdej warstwy powinno odbywać się aż do osiągnięcia wymaganego wskaźnika zagęszczenia.

Zagęszczenie podbudowy należy sprawdzać według BN-77/8931-12 [30]. W przypadku, gdy przeprowadzenie badania jest niemożliwe ze względu na gruboziarniste kruszywo, kontrolę zagęszczenia należy oprzeć na metodzie obciążeń płytowych, wg BN-64/8931-02 [27] i nie rzadziej niż raz na 5000 m², lub według zaleceń Inżyniera.

Zagęszczenie podbudowy stabilizowanej mechanicznie należy uznać za prawidłowe, gdy stosunek wtórnego modułu E_2 do pierwotnego modułu odkształcenia E_1 jest nie większy od 2,2 dla każdej warstwy konstrukcyjnej podbudowy.

$$\frac{E_2}{E_1} \leq 2,2$$

6.3.5. Właściwości kruszywa

Badania kruszywa powinny obejmować ocenę wszystkich właściwości określonych w pkt 2.3.2.

Próbki do badań pełnych powinny być pobierane przez Wykonawcę w sposób losowy w obecności Inżyniera.

6.4. Wymagania dotyczące cech geometrycznych podbudowy

6.4.1. Częstotliwość oraz zakres pomiarów

Częstotliwość oraz zakres pomiarów dotyczących cech geometrycznych podbudowy podano w tablicy 3.

Tablica 3. Częstotliwość oraz zakres pomiarów wykonanej podbudowy z kruszywa stabilizowanego mechanicznie

Lp.	Wyszczególnienie badań i pomiarów	Minimalna częstotliwość pomiarów
1	Szerokość podbudowy	10 razy na 1 km
2	Równość podłużna	w sposób ciągły planografem albo co 20 m łątą na każdym pasie ruchu
3	Równość poprzeczna	10 razy na 1 km
4	Spadki poprzeczne ^{*)}	10 razy na 1 km
5	Rzędne wysokościowe	co 100 m
6	Ukształtowanie osi w planie ^{*)}	co 100 m
7	Grubość podbudowy	Podczas budowy: w 3 punktach na każdej działce roboczej, lecz nie rzadziej niż raz na 400 m ² Przed odbiorem: w 3 punktach, lecz nie rzadziej niż raz na 2000 m ²
8	Nośność podbudowy: - moduł odkształcenia - ugięcie sprężyste	co najmniej w dwóch przekrojach na każde 1000 m co najmniej w 20 punktach na każde 1000 m

*) Dodatkowe pomiary spadków poprzecznych i ukształtowania osi w planie należy wykonać w punktach głównych łuków poziomych.

6.4.2. Szerokość podbudowy

Szerokość podbudowy nie może różnić się od szerokości projektowanej o więcej niż +10 cm, -5 cm.

Na jezdniach bez krawężników szerokość podbudowy powinna być większa od szerokości warstwy wyżej leżącej o co najmniej 25 cm lub o wartość wskazaną w dokumentacji projektowej.

6.4.3. Równość podbudowy

Nierówności podłużne podbudowy należy mierzyć 4-metrową łątą lub planografem, zgodnie z BN-68/8931-04 [28].

Nierówności poprzeczne podbudowy należy mierzyć 4-metrową łątą.

Nierówności podbudowy nie mogą przekraczać:

- 10 mm dla podbudowy zasadniczej,
- 20 mm dla podbudowy pomocniczej.

6.4.4. Spadki poprzeczne podbudowy

Spadki poprzeczne podbudowy na prostych i łukach powinny być zgodne z dokumentacją projektową, z tolerancją $\pm 0,5$ %.

6.4.5. Rzędne wysokościowe podbudowy

Różnice pomiędzy rzędnymi wysokościowymi podbudowy i rzędnymi projektowanymi nie powinny przekraczać + 1 cm, -2 cm.

6.4.6. Ukształtowanie osi podbudowy i ulepszonego podłoża

Oś podbudowy w planie nie może być przesunięta w stosunku do osi projektowanej o więcej niż ± 5 cm.

6.4.7. Grubość podbudowy i ulepszonego podłoża

Grubość podbudowy nie może się różnić od grubości projektowanej o więcej niż:

- dla podbudowy zasadniczej $\pm 10\%$,
- dla podbudowy pomocniczej +10%, -15%.

6.4.8. Nośność podbudowy

- moduł odkształcenia wg BN-64/8931-02 [27] powinien być zgodny z podanym w tablicy 4,
- ugięcie sprężyste wg BN-70/8931-06 [29] powinno być zgodne z podanym w tablicy 4.

Tablica 4. Cechy podbudowy

Wymagane cechy podbudowy

Podbudowa z kruszywa o wskaźniku $W_{noś}$ nie mniejszym niż, %	Wskaźnik zagęszczenia a_{1s} nie mniejszy niż	Maksymalne ugięcie sprężyste pod kołem, mm		Minimalny moduł odkształcenia mierzony płytą o średnicy 30 cm, MPa	
		40 kN	50 kN	od pierwszego obciążenia E_1	od drugiego obciążenia E_2
60	1,0	1,40	1,60	60	120
80	1,0	1,25	1,40	80	140
120	1,03	1,10	1,20	100	180

6.5. Zasady postępowania z wadliwie wykonanymi odcinkami podbudowy

6.5.1. Niewłaściwe cechy geometryczne podbudowy

Wszystkie powierzchnie podbudowy, które wykazują większe odchylenia od określonych w punkcie 6.4 powinny być naprawione przez spulchnienie lub zerwanie do głębokości co najmniej 10 cm, wyrównane i powtórnie zagęszczone. Dodanie nowego materiału bez spulchnienia wykonanej warstwy jest niedopuszczalne.

Jeżeli szerokość podbudowy jest mniejsza od szerokości projektowanej o więcej niż 5 cm i nie zapewnia podparcia warstwom wyżej leżącym, to Wykonawca powinien na własny koszt poszerzyć podbudowę przez spulchnienie warstwy na pełną grubość do połowy szerokości pasa ruchu, dołożenie materiału i powtórne zagęszczenie.

6.5.2. Niewłaściwa grubość podbudowy

Na wszystkich powierzchniach wadliwych pod względem grubości, Wykonawca wykona naprawę podbudowy. Powierzchnie powinny być naprawione przez spulchnienie lub wybranie warstwy na odpowiednią głębokość, zgodnie z decyzją Inżyniera, uzupełnione nowym materiałem o odpowiednich właściwościach, wyrównane i ponownie zagęszczone.

Roboty te Wykonawca wykona na własny koszt. Po wykonaniu tych robót nastąpi ponowny pomiar i ocena grubości warstwy, według wyżej podanych zasad, na koszt Wykonawcy.

6.5.3. Niewłaściwa nośność podbudowy

Jeżeli nośność podbudowy będzie mniejsza od wymaganej, to Wykonawca wykona wszelkie roboty niezbędne do zapewnienia wymaganej nośności, zalecone przez Inżyniera.

Koszty tych dodatkowych robót poniesie Wykonawca podbudowy tylko wtedy, gdy zniżenie nośności podbudowy wynikało z niewłaściwego wykonania robót przez Wykonawcę podbudowy.

7. OBMIAR ROBÓT

7.1. Ogólne zasady obmiaru robót

Ogólne zasady obmiaru robót podano w ST -00.00. „Wymagania ogólne”.

7.2. Jednostka obmiarowa

Jednostką obmiarową jest m^2 (metr kwadratowy) podbudowy z kruszywa łamanego stabilizowanego mechanicznie.

8. ODBIÓR ROBÓT

Ogólne zasady odbioru robót podano w ST -00.00. „Wymagania ogólne”.

Roboty uznaje się za zgodne z dokumentacją projektową, ST i wymaganiami Inżyniera, jeżeli wszystkie pomiary i badania z zachowaniem tolerancji wg pkt 6 dały wyniki pozytywne.

9. PODSTAWA PŁATNOŚCI

9.1. Ogólne ustalenia dotyczące podstawy płatności

Ogólne ustalenia dotyczące podstawy płatności podano w ST -00.00. „Wymagania ogólne”.

9.2. Cena jednostki obmiarowej

Zakres czynności objętych ceną jednostkową $1 m^2$ podbudowy z kruszywa łamanego stabilizowanego mechanicznie, podano w ST:

10. PRZEPISY ZWIĄZANE

10.1. Normy

1. PN-B-04481 Grunty budowlane. Badania próbek gruntu
2. PN-B-06714-12 Kruszywa mineralne. Badania. Oznaczanie zawartości zanieczyszczeń obcych
3. PN-B-06714-15 Kruszywa mineralne. Badania. Oznaczanie składu ziarnowego
4. PN-B-06714-16 Kruszywa mineralne. Badania. Oznaczanie kształtu ziarn
5. PN-B-06714-17 Kruszywa mineralne. Badania. Oznaczanie wilgotności
6. PN-B-06714-18 Kruszywa mineralne. Badania. Oznaczanie nasiąkliwości
7. PN-B-06714-19 Kruszywa mineralne. Badania. Oznaczanie mrozoodporności metodą bezpośrednią
8. PN-B-06714-26 Kruszywa mineralne. Badania. Oznaczanie zawartości zanieczyszczeń organicznych
9. PN-B-06714-28 Kruszywa mineralne. Badania. Oznaczanie zawartości siarki metodą bromową
10. PN-B-06714-37 Kruszywa mineralne. Badania. Oznaczanie rozpadu krzemianowego
11. PN-B-06714-39 Kruszywa mineralne. Badania. Oznaczanie rozpadu żelazawego
12. PN-B-06714-42 Kruszywa mineralne. Badania. Oznaczanie ścieralności w bębnie Los Angeles
13. PN-B-06731 Żużel wielkopieczowy kawałkowy. Kruszywo budowlane i drogowe. Badania techniczne
14. PN-B-11111 Kruszywa mineralne. Kruszywa naturalne do nawierzchni drogowych. Żwir i mieszanka
15. PN-B-11112 Kruszywa mineralne. Kruszywa łamane do nawierzchni drogowych
16. PN-B-11113 Kruszywa mineralne. Kruszywa naturalne do nawierzchni drogowych. Piasek
17. PN-B-19701 Cement. Cement powszechnego użytku. Skład, wymagania i ocena zgodności
18. PN-B-23006 Kruszywo do betonu lekkiego
19. PN-B-30020 Wapno
20. PN-B-32250 Materiały budowlane. Woda do betonu i zapraw
21. PN-S-06102 Drogi samochodowe. Podbudowy z kruszyw stabilizowanych mechanicznie
22. PN-S-96023 Konstrukcje drogowe. Podbudowa i nawierzchnia z tłuczni kamiennej
23. PN-S-96035 Popioły lotne
24. BN-88/6731-08 Cement. Transport i przechowywanie
25. BN-84/6774-02 Kruszywo mineralne. Kruszywo kamienne łamane do nawierzchni drogowych
26. BN-64/8931-01 Drogi samochodowe. Oznaczanie wskaźnika piaskowego
27. BN-64/8931-02 Drogi samochodowe. Oznaczanie modułu odkształcenia nawierzchni podatnych i podłoża przez obciążenie płytą
28. BN-68/8931-04 Drogi samochodowe. Pomiar równości nawierzchni planografem i łątą
29. BN-70/8931-06 Drogi samochodowe. Pomiar ugięć podatnych ugięciomierzem belkowym
30. BN-77/8931-12 Oznaczanie wskaźnika zagęszczenia gruntu

10.2. Inne dokumenty

31. Katalog typowych konstrukcji nawierzchni podatnych i półsztywnych, IBDiM - Warszawa 1997.

ST – D 06.00 BETONOWE OBRZEŻA

1. WSTĘP

1.1. Przedmiot ST

Przedmiotem niniejszej ogólnej specyfikacji technicznej (ST) są wymagania dotyczące wykonania i odbioru robót związanych z ustawieniem betonowego obrzeża chodnikowego dla inwestycji: Projekt zagospodarowania terenu wraz z budową sceny zadaszanej, oświetlenia terenu oraz budowy obiektów małej architektury Janczewo Gmina Santok działka nr ewid. 162/6

1.2. Zakres stosowania ST

Ogólna specyfikacja techniczna (ST) jest stosowana jako dokument przetargowy i kontraktowy przy zlecaniu i realizacji robót jak w punkcie 1.1.

1.3. Zakres robót objętych ST

Ustalenia zawarte w niniejszej specyfikacji dotyczą zasad prowadzenia robót związanych z ustawieniem betonowego obrzeża chodnikowego.

1.4. Określenia podstawowe

1.4.1. Obrzeża chodnikowe - prefabrykowane belki betonowe rozgraniczające jednostronnie lub dwustronnie ciągi komunikacyjne od terenów nie przeznaczonych do komunikacji.

1.4.2. Pozostałe określenia podstawowe są zgodne z obowiązującymi, odpowiednimi polskimi normami i definicjami podanymi w ST - 00.00. „Wymagania ogólne”.

1.5. Ogólne wymagania dotyczące robót

Ogólne wymagania dotyczące robót podano w ST - 00.00. „Wymagania ogólne”.

2. MATERIAŁY**2.1. Ogólne wymagania dotyczące materiałów**

Ogólne wymagania dotyczące materiałów, ich pozyskiwania i składowania podano w ST - 00.00 „Wymagania ogólne”.

2.2. Stosowane materiały

Materiałami stosowanymi są:

- obrzeża odpowiadające wymaganiom BN-80/6775-04/04 [9] i BN-80/6775-03/01 [8],
- żwir lub piasek do wykonania ław,
- cement wg PN-B-19701 [7],
- piasek do zapraw wg PN-B-06711 [3].

2.3. Betonowe obrzeża chodnikowe - klasyfikacja

W zależności od przekroju poprzecznego rozróżnia się dwa rodzaje obrzeży:

- obrzeże niskie - On,
- obrzeże wysokie - Ow.

W zależności od dopuszczalnych wielkości i liczby uszkodzeń oraz odchyłek wymiarowych obrzeża dzieli się na:

- gatunek 1 - G1,
- gatunek 2 - G2.

Przykład oznaczenia betonowego obrzeża chodnikowego niskiego (On) o wymiarach 6 x 20 x 75 cm

gat. 1:

obrzeże On - I/6/20/75 BN-80/6775-03/04 [9].

2.4. Betonowe obrzeża chodnikowe - wymagania techniczne**2.4.1. Wymiary betonowych obrzeży chodnikowych**

Kształt obrzeży betonowych przedstawiono na rysunku 1, a wymiary podano w tablicy 1.

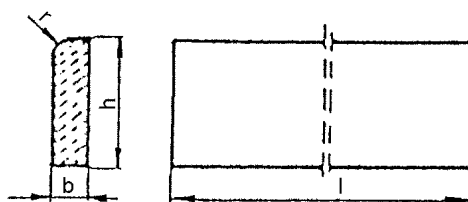

Rysunek 1. Kształt betonowego obrzeża chodnikowego

Tablica 1. Wymiary obrzeży

Rodzaj obrzeża	Wymiary obrzeży, cm			
	l	b	h	r
On	75	6	20	3
	100	6	20	3
Ow	75	8	30	3
	90	8	24	3
	100	8	30	3

2.4.2. Dopuszczalne odchyłki wymiarów obrzeży

Dopuszczalne odchyłki wymiarów obrzeży podano w tablicy 2.

Tablica 2. Dopuszczalne odchyłki wymiarów obrzeży

Rodzaj wymiaru	Dopuszczalna odchyłka, m	
	Gatunek 1	Gatunek 2
l	± 8	± 12
b, h	± 3	± 3

2.4.3. Dopuszczalne wady i uszkodzenia obrzeży

Powierzchnie obrzeży powinny być bez rys, pęknięć i ubytków betonu, o fakturze z formy lub zatartej. Krawędzie elementów powinny być równe i proste.

Dopuszczalne wady oraz uszkodzenia powierzchni i krawędzi elementów nie powinny przekraczać wartości podanych w tablicy 3.

Tablica 3. Dopuszczalne wady i uszkodzenia obrzeży

Rodzaj wad i uszkodzeń		Dopuszczalna wielkość wad i uszkodzeń	
		Gatunek 1	Gatunek 2
Wklęsłość lub wypukłość powierzchni i krawędzi w mm		2	3
Szczurby i uszkodzenia krawędzi i naroży	ograniczających powierzchnie górne (ścieralne)	niedopuszczalne	
	ograniczających pozostałe powierzchnie:		
	liczba, max	2	2
	długość, mm, max	20	40
	głębokość, mm, max	6	10

2.4.4. Składowanie

Betonowe obrzeża chodnikowe mogą być przechowywane na składowiskach otwartych, posegregowane według rodzajów i gatunków.

Betonowe obrzeża chodnikowe należy układać z zastosowaniem podkładek i przekładek drewnianych o wymiarach co najmniej: grubość 2,5 cm, szerokość 5 cm, długość minimum 5 cm większa niż szerokość obrzeża.

2.4.5. Beton i jego składniki

Do produkcji obrzeży należy stosować beton według PN-B-06250 [2], klasy B 25 i B 30.

2.5. Materiały na ławę i do zaprawy

Żwir do wykonania ławy powinien odpowiadać wymaganiom PN-B-11111 [5], a piasek - wymaganiom PN-B-11113 [6].

Materiały do zaprawy cementowo-piaskowej powinny odpowiadać wymaganiom podanym w ST „Krawężniki betonowe” pkt 2.

3. SPRZĘT

3.1. Ogólne wymagania dotyczące sprzętu

Ogólne wymagania dotyczące sprzętu podano w ST - 00.00. „Wymagania ogólne”

3.2. Sprzęt do ustawiania obrzeży

Roboty wykonuje się ręcznie przy zastosowaniu drobnego sprzętu pomocniczego.

4. TRANSPORT

4.1. Ogólne wymagania dotyczące transportu

Ogólne wymagania dotyczące transportu podano w ST - 00.00. „Wymagania ogólne”.

4.2. Transport obrzeży betonowych

Betonowe obrzeża chodnikowe mogą być przewożone dowolnymi środkami transportu po osiągnięciu przez beton wytrzymałości minimum 0,7 wytrzymałości projektowanej.

Obrzeża powinny być zabezpieczone przed przemieszczeniem się i uszkodzeniami w czasie transportu.

4.3. Transport pozostałych materiałów

Transport pozostałych materiałów podano w ST „Krawężniki betonowe”.

5. WYKONANIE ROBÓT

5.1. Ogólne zasady wykonania robót

Ogólne zasady wykonania robót podano w ST - 00.00. „Wymagania ogólne”.

5.2. Wykonanie koryta

Koryto pod podsypkę (ławę) należy wykonywać zgodnie z PN-B-06050 [1].

Wymiary wykopu powinny odpowiadać wymiarom ławy w planie z uwzględnieniem w szerokości dna wykopu ew. konstrukcji szalunku.

5.3. Podłoże lub podsypka (ława)

Podłoże pod ustawienie obrzeża może stanowić rodzimy grunt piaszczysty lub podsypka (ława) ze

żwiru lub piasku, o grubości warstwy od 3 do 5 cm po zagęszczeniu. Podsypkę (ławę) wykonuje się przez zasypanie koryta żwirem lub piaskiem i zagęszczenie z polewaniem wodą.

5.4. Ustawienie betonowych obrzeży chodnikowych

Betonowe obrzeża chodnikowe należy ustawiać na wykonanym podłożu w miejscu i ze światłem (odległością górnej powierzchni obrzeża od ciągu komunikacyjnego) zgodnym z ustaleniami dokumentacji projektowej.

Zewnętrzna ściana obrzeża powinna być obsypana piaskiem, żwirem lub miejscowym gruntem przepuszczalnym, starannie ubitym.

Spoiny nie powinny przekraczać szerokości 1 cm. Należy wypełnić je piaskiem lub zaprawą cementowo-piaskową w stosunku 1:2. Spoiny przed zalaniem należy oczyścić i zmyć wodą. Spoiny muszą być wypełnione całkowicie na pełną głębokość.

6. KONTROLA JAKOŚCI ROBÓT

6.1. Ogólne zasady kontroli jakości robót

Ogólne zasady kontroli jakości robót podano w ST - 00.00. „Wymagania ogólne”.

6.2. Badania przed przystąpieniem do robót

Przed przystąpieniem do robót Wykonawca powinien wykonać badania materiałów przeznaczonych do ustawienia betonowych obrzeży chodnikowych i przedstawić wyniki tych badań Inżynierowi do akceptacji.

Sprawdzenie wyglądu zewnętrznego należy przeprowadzić na podstawie oględzin elementu przez pomiar i policzenie uszkodzeń występujących na powierzchniach i krawędziach elementu, zgodnie z wymaganiami tablicy 3. Pomiary długości i głębokości uszkodzeń należy wykonać za pomocą przymiaru stalowego lub suwmiarki z dokładnością do 1 mm, zgodnie z ustaleniami PN-B-10021 [4].

Sprawdzenie kształtu i wymiarów elementów należy przeprowadzić z dokładnością do 1 mm przy użyciu suwmiarki oraz przymiaru stalowego lub taśmy, zgodnie z wymaganiami tablicy 1 i 2. Sprawdzenie kątów prostych w narożach elementów wykonuje się przez przyłożenie kątownika do badanego naroża i zmierzenia odchyłek z dokładnością do 1 mm.

Badania pozostałych materiałów powinny obejmować wszystkie właściwości określone w normach podanych dla odpowiednich materiałów wymienionych w pkt 2.

6.3. Badania w czasie robót

W czasie robót należy sprawdzać wykonanie:

- a) koryta pod podsypkę (ławę) - zgodnie z wymaganiami pkt 5.2,
- b) podłoża z rodzimego gruntu piaszczystego lub podsypki (ławę) ze żwiru lub piasku - zgodnie z wymaganiami pkt 5.3,
- c) ustawienia betonowego obrzeża chodnikowego - zgodnie z wymaganiami pkt 5.4, przy dopuszczalnych odchyleniach:
 - linii obrzeża w planie, które może wynosić ± 2 cm na każde 100 m długości obrzeża,
 - niwelety górnej płaszczyzny obrzeża, które może wynosić ± 1 cm na każde 100 m długości obrzeża,
 - wypełnienia spoin, sprawdzane co 10 metrów, które powinno wykazywać całkowite wypełnienie badanej spoiny na pełną głębokość.

7. OBMIAR ROBÓT

7.1. Ogólne zasady obmiaru robót

Ogólne zasady obmiaru robót podano w ST - 00.00. „Wymagania ogólne”.

7.2. Jednostka obmiarowa

Jednostką obmiarową jest m (metr) ustawionego betonowego obrzeża chodnikowego.

8. ODBIÓR ROBÓT

8.1. Ogólne zasady odbioru robót

Ogólne zasady odbioru robót podano w OST D-M-00.00.00 „Wymagania ogólne” pkt 8.

Roboty uznaje się za wykonane zgodnie z dokumentacją projektową, ST i wymaganiami Inżyniera, jeżeli wszystkie pomiary i badania z zachowaniem tolerancji wg pkt 6 dały wyniki pozytywne.

8.2. Odbiór robót zanikających i ulegających zakryciu

Odbiorowi robót zanikających i ulegających zakryciu podlegają:

- wykonane koryto,
- wykonana podsypka.

9. PODSTAWA PŁATNOŚCI

9.1. Ogólne ustalenia dotyczące podstawy płatności

Ogólne ustalenia dotyczące podstawy płatności podano w ST - 00.00. „Wymagania ogólne”.

9.2. Cena jednostki obmiarowej

Cena wykonania 1 m betonowego obrzeża chodnikowego obejmuje:

- prace pomiarowe i roboty przygotowawcze,
- dostarczenie materiałów,

- wykonanie koryta,
- rozścielenie i ubicie podsypki,
- ustawienie obrzeża,
- wypełnienie spoin,
- obsypanie zewnętrznej ściany obrzeża,
- wykonanie badań i pomiarów wymaganych w specyfikacji technicznej.

10. PRZEPISY ZWIĄZANE

Normy

- | | | |
|----|------------------|--|
| 1. | PN-B-06050 | Roboty ziemne budowlane |
| 2. | PN-B-06250 | Beton zwykły |
| 3. | PN-B-06711 | Kruszywo mineralne. Piasek do betonów i zapraw |
| 4. | PN-B-10021 | Prefabrykaty budowlane z betonu. Metody pomiaru cech geometrycznych |
| 5. | PN-B-11111 | Kruszywo mineralne. Kruszywa naturalne do nawierzchni drogowych. Żwir i mieszanka |
| 6. | PN-B-11113 | Kruszywo mineralne. Kruszywa naturalne do nawierzchni drogowych. Piasek |
| 7. | PN-B-19701 | Cement. Cement powszechnego użytku. Skład, wymagania i ocena zgodności |
| 8. | BN-80/6775-03/01 | Prefabrykaty budowlane z betonu. Elementy nawierzchni dróg, ulic, parkingów i torowisk tramwajowych. Wspólne wymagania i badania |
| 9. | BN-80/6775-03/04 | Prefabrykaty budowlane z betonu. Elementy nawierzchni dróg, ulic, parkingów i torowisk tramwajowych. Krawężniki i obrzeża. |

ST – D 12.00. ZIELEŃ

3) WSTĘP

1.1. Przedmiot ST

Przedmiotem niniejszej specyfikacji technicznej (ST) są wymagania dotyczące wykonania i odbioru robót związanych z założeniem i pielęgnacją zieleni dla inwestycji: Projekt zagospodarowania terenu wraz z budową sceny zadaszanej, oświetlenia terenu oraz budowy obiektów małej architektury Janczewo Gmina Santok działka nr ewid. 162/6

1.2. Zakres stosowania ST

Specyfikacja techniczna (ST) stanowi dokument przetargowy i kontraktowy przy zleceniu i realizacji robót na drogach i ulicach.

1.3. Zakres robót objętych ST

Ustalenia zawarte w niniejszej specyfikacji dotyczą zasad prowadzenia robót związanych z :

3. zakładaniem trawników na terenie płaskim,
4. sadzeniem drzew i krzewów na terenie płaskim,
5. pielęgnacją trawników, krzewów żywopłotowych, krzewów i drzew w okresie gwarancyjnym – 1 roku,

1.4. Określenia podstawowe

1.4.1. Ziemia urodzajna - ziemia posiadająca właściwości zapewniające roślinom prawidłowy rozwój.

1.4.2. Materiał roślinny - sadzonki krzewów róż z gruntu, sadzonki krzewów róż w pojemnikach, sadzonki roślin okrywowych w pojemnikach.

1.4.3. Bryła korzeniowa - uformowana przez szkółkowanie bryła ziemi z przerastającymi ją korzeniami rośliny.

1.4.4. Forma naturalna - forma drzew lub krzewów zgodna z naturalnymi cechami gatunku.

1.4.5. Forma pienna - forma drzew i niektórych krzewów sztucznie wytworzona w szkółce z pniami o wysokości od 1,80 do 2,20 m, z wyraźnym nie przyciętym przewodnikiem i uformowaną koroną.

1.4.6. Forma krzewiasta - forma właściwa dla krzewów lub forma drzewa utworzona w szkółce przez niskie przycięcie przewodnika celem uzyskania wielopędowości.

1.4.7. Pozostałe określenia podstawowe są zgodne z obowiązującymi, odpowiednimi polskimi normami i z definicjami podanymi w ST D-0 "Wymagania ogólne" pkt 1.4.

1.5. Ogólne wymagania dotyczące robót

Ogólne wymagania dotyczące robót podano w ST 00.00 "Wymagania ogólne".

2. MATERIAŁY

2.1. Ogólne wymagania dotyczące materiałów

Ogólne wymagania dotyczące materiałów, ich pozyskiwania i składowania, podano w ST 00.00

"Wymagania ogólne".

2.2. Ziemia urodzajna

Cechy ziemi urodzajnej, w zależności od miejsca pozyskania :

- rodzima ziemia urodzajna - wierzchnia warstwa zdjęta przed rozpoczęciem robót budowlanych i zmagazynowana w przyzmacach nie przekraczających 2 m wysokości; ziemia ta może być pozyskiwana tylko z miejsc oddalonych od jezdni ulic – ziemia przy ulicach nie nadaje się do ponownego wykorzystania ze względu na silne zasolenie i zanieczyszczenie.
- ziemia urodzajna pozyskana w innym miejscu i dostarczona na plac budowy – np. czarnoziem (ziemia mineralna), ziemia pojeziorna (ziemia organiczna), nie może być zagruzowana, przerośnięta korzeniami, zasolona lub zanieczyszczona chemicznie.

Ziemia urodzajna powinna zawierać min. 3-6% próchnicy. W praktyce – przy zakładaniu trawników stosuje się powierzchniowe wzbogacenie ziemi kompostem torfowym lub torfem.

2.3. KORA

Kora do mulczowania (pokrywania, ściółkowania) najbliższego otoczenia wokół przesadzanych i nowo sadzonych drzew i krzewów powinna być średniorozdrobniona, sosnowa, przerobiona i przyzowana przez okres minimum dwóch lat. Utrudnia wzrost chwastów i zatrzymuje wilgoć w glebie.

2.4. Materiał roślinny do nasadzeń

2.4.1. Krzewy róż

Dostarczone krzewy róż powinny być zgodne z normą PN-R-67023^[3] i PN-R67022^[2], właściwie oznaczone, tzn. muszą mieć etykiety, na których podana jest nazwa (polska i łacińska), forma, wybór, wysokość pnia, numer normy, opisane pismem maszynowym.

2.4. Nawozy mineralne

Nawozy mineralne powinny być w opakowaniu z podanym składem chemicznym (zawartość azotu, fosforu, potasu - N.P.). Nawozy należy zabezpieczyć przed zawilgoceniem i zbryleniem w czasie transportu i przechowywania.

2.6. Preparaty do zabezpieczania ran

Preparaty powierzchniowe (np. Funaben 3, maść ogrodnicza) niezbędne do zabezpieczania ran drzew (po przeprowadzonych cięciach technicznych w koronach) powinny być w opakowaniu z podanym składem substancji czynnej, terminem ważności i instrukcją stosowania. Zabezpieczone rany drzew powinny być w efekcie w kolorze szarym lub oliwkowym. Jeżeli zachodzi taka potrzeba do barwienia należy użyć węgla drzewnego który nie wpływa na jakość preparatu.

Zalecane jest zastosowanie do zabezpieczania ran wyłącznie preparatu Lac Balsam (sztuczna skóra).

Numer atestu w Polsce : PZH/HT-0009/93.

3. SPRZĘT

3.1. Ogólne wymagania dotyczące sprzętu

Ogólne wymagania dotyczące sprzętu podano w ST 00.00 "Wymagania ogólne".

3.2. Sprzęt stosowany do wykonania zieleni

Wykonawca przystępujący do wykonania zieleni drogowej powinien wykazać się możliwością korzystania z następującego sprzętu:

3. glebogryzarek, pługów, kultywatorów, bron do uprawy gleby - wału kolczatki oraz wału gładkiego do zakładania trawników, kosiarki mechanicznej do pielęgnacji trawników,
4. sprzętu do pozyskiwania ziemi urodzajnej (np. spycharki gąsienicowej, koparki), a ponadto do pielęgnacji zadrzewień:
 - pił mechanicznych i ręcznych,
 - drabin,
 - podnośników hydraulicznych.

4. TRANSPORT

4.1. Ogólne wymagania dotyczące transportu

Ogólne wymagania dotyczące transportu podano w ST 00.00 "Wymagania ogólne".

4.2. Transport materiałów do wykonania nasadzeń

Transport materiałów do urządzania zieleni przydrożnej i elementów małej architektury może być dowolny pod warunkiem, że w czasie transportu nie dojdzie do uszkodzeń, ani też pogorszenia jakości transportowanych materiałów.

W czasie transportu drzewa i krzewy muszą być zabezpieczone przed przesuszeniem i uszkodzeniem bryły korzeniowej lub pędów oraz przemarznięciem. Rośliny z bryłą korzeniową muszą mieć opakowane (balotowane) bryły korzeniowe lub być w pojemnikach.

Zalecany jest transport samochodami z naczepą krytą.

Drzewa i krzewy po dostarczeniu na miejsce przeznaczenia powinny być natychmiast sadzone. Jeśli jest to niemożliwe, należy je zadołować w miejscu ocienionym i nieprzewiewnym, a w razie suszy podlewać.

5. WYKONANIE ROBÓT

5.1. Ogólne zasady wykonania robót

Ogólne zasady wykonania robót podano w ST 00.00 "Wymagania ogólne".

5.2. Trawniki

5.2.1. Wymagania dotyczące wykonania trawników

Wymagania dotyczące wykonania robót związanych z trawnikami są następujące:

- trawnik powinien być zakładany po wykonaniu nasadzeń drzew, krzewów,
- teren pod trawniki musi być oczyszczony z gruzu i zanieczyszczeń,
- przy wymianie gruntu rodzimego na ziemię urodzajną teren powinien być obniżony w stosunku do gazonów lub krawężników o około 20 cm - jest to miejsce na ziemię urodzajną (ok. 20 cm) i kompost lub torf (ok. 2 do 3 cm),
- przy zakładaniu trawników na gruncie rodzimym krawężnik powinien znajdować się 2 do 3 cm nad terenem,
- teren powinien być wyrównany i splantowany,
- ziemia urodzajna powinna być rozścielona równą warstwą i wymieszana z kompostem, nawozami mineralnymi oraz starannie wyrównana,
- przed siewem nasion trawy ziemię należy wałować wałem gładkim, a potem wałem - kolczatką lub zagrabiec,
- siew powinien być dokonany w dni bezwietrzne,
- okres siania - najlepszy okres wiosenny. Jesienny najpóźniej do połowy września,
- na terenie płaskim nasiona traw wysiewane są w ilości 2,5 kg na 100 m²,
- przykrycie nasion - przez przemieszanie z ziemią grabiami lub wałem kolczatką,
- po wysiewie nasion ziemia powinna być wałowana lekkim wałem w celu ostatecznego wyrównania i stworzenia dobrych warunków dla podsiąkania wody. Jeżeli przykrycie nasion nastąpiło przez wałowanie kolczatką, można już nie stosować wału gładkiego,
- mieszanka nasion trawnikowych może być gotowa lub wykonana wg składu podanego w projekcie wykonawczym,

5.2.2. Pielęgnacja trawników

Najważniejszym zabiegiem w pielęgnacji trawników jest koszenie i nawożenie:

- ◆ pierwsze koszenie powinno być przeprowadzone, gdy trawa osiągnie wysokość około 10 cm,
- ◆ następne koszenia powinny się odbywać w takich odstępach czasu, aby wysokość trawy przed kolejnym koszeniem nie przekraczała wysokości 10, 12 cm,
- ◆ ostatecznie, przedzimowe koszenie trawników powinno być wykonane z 1-miesięcznym wyprzedzeniem spodziewanego nastania mrozów (dla warunków klimatycznych Polski można przyjąć pierwszą połowę października),
- ◆ koszenia trawników w całym okresie pielęgnacji powinny odbywać się często i w regularnych odstępach czasu, przy czym częstość koszenia i wysokość cięcia, należy uzależniać od gatunku wysianej trawy,
- ◆ chwasty trwałe w pierwszym okresie należy usuwać ręcznie; środki chwastobójcze o selektywnym działaniu należy stosować z dużą ostrożnością i dopiero po okresie 6 miesięcy od założenia trawnika.

Trawniki wymagają nawożenia mineralnego - około 3 kg NPK na 100 m² w ciągu roku. Mieszanki nawozów należy przygotowywać tak, aby trawom zapewnić składniki wymagane w poszczególnych porach roku :

- wiosną, trawnik wymaga mieszanki z przewagą azotu,
- od połowy lata należy ograniczyć azot, zwiększając dawki potasu i fosforu,
- ostatecznie nawożenie nie powinno zawierać azotu, lecz tylko fosfor i potas.

6. KONTROLA JAKOŚCI ROBÓT

6.1. Ogólne zasady kontroli jakości robót

Ogólne zasady kontroli jakości robót podano w ST 00.00 "Wymagania ogólne".

6.2. Trawniki

Kontrola w czasie wykonywania trawników polega na sprawdzeniu :

- oczyszczenia terenu z gruzu i zanieczyszczeń,
 - określenia ilości zanieczyszczeń (w m³),
 - pomiaru odległości wywozu zanieczyszczeń na zwalnię,
 - wymiany gleby jałowej na ziemię urodzajną z kontrolą grubości warstwy rozścielonej ziemi,
 - ilości rozrzuconego kompostu,
 - prawidłowego wałowania terenu,
 - zgodności składu gotowej mieszanki traw z ustaleniami dokumentacji projektowej,
 - gęstości zasiewu nasion,
 - prawidłowej częstotliwości koszenia trawników i ich odchwaszczania,
 - okresów podlewania, zwłaszcza podczas suszy,
 - dosiewania płaszczyzn trawników o zbyt małej gęstości trawy.

Kontrola robót przy odbiorze trawników dotyczy:

- prawidłowej gęstości trawy (trawniki bez tzw. "łysin"), jej dobrej kondycji
- obecności gatunków niewysiewanych oraz chwastów.

7. OBMIAR ROBÓT

7.1. Ogólne zasady obmiaru robót

Ogólne zasady obmiaru robót podano w ST 00.00 "Wymagania ogólne".

7.2. Jednostka obmiarowa Jednostką obmiarową jest:

- m²
 - wykonania trawnika

8. ODBIÓR ROBÓT

Ogólne zasady odbioru robót podano w ST D-0 "Wymagania ogólne" pkt. 8.

Roboty uznaje się za wykonane zgodnie z dokumentacją projektową, ST i wymaganiami Inżyniera, jeżeli wszystkie pomiary i badania z zachowaniem tolerancji wg pkt. 6 dały wyniki pozytywne.

9. PODSTAWA PŁATNOŚCI

9.1. Ogólne ustalenia dotyczące podstawy płatności

Ogólne ustalenia dotyczące podstawy płatności podano w ST D-0 "Wymagania ogólne" pkt 9.

9.2. Cena jednostki obmiarowej

Cena wykonania 1 m² trawnika obejmuje :

5. roboty przygotowawcze :
 4. oczyszczenie terenu,
 5. dowóz ziemi urodzajnej,
 6. rozścielenie ziemi urodzajnej,
 7. rozrzucenie torfu z nawozem,
6. zakładanie trawników,
7. pielęgnację trawników :
 - podlewanie,
 - koszenie,
 - nawożenie,
 - odchwaszczanie.

Powyższe ceny jednostkowe obejmują również pielęgnację elementów zieleni w okresie gwarancyjnym.

10. PRZEPISY ZWIĄZANE

- PN-G-98011

Torf rolniczy

- PN-R-67022 Materiał szkółkarski. Ozdobne drzewa i krzewy iglaste
- PN-R-67023 Materiał szkółkarski. Ozdobne drzewa i krzewy liściaste

ST – 14.00 OŚWIETLENIE ZEWNĘTRZNE

C. WSTĘP

1.1. Przedmiot ST

Przedmiotem niniejszej Specyfikacji Technicznej są wymagania dotyczące wykonania i odbioru robót związanych z budową oświetlenia drogowego kablowego w związku z budową: *Projekt zagospodarowania terenu wraz z budową sceny zadaszanej, oświetlenia terenu oraz budowy obiektów małej architektury Janczewo Gmina Santok działka nr ewid. 162/6.*

1.2. Zakres stosowania ST

Specyfikacja Techniczna jest stosowana jako dokument przetargowy i kontraktowy przy zleceniu i realizacji robót wymienionych w pkt. 1.1.

1.3. Zakres robót objętych ST

Roboty, których dotyczy Specyfikacja obejmują wszystkie czynności umożliwiające i mające na celu wykonanie budowy oświetlenia drogowego kablowego.

W zakres prac wchodzi:

-
- Montaż przewodów do opraw oświetleniowych - wciąganie w słupy, rury osłonowe i wysięgniki przy wysokości latarni do 10 m
- Montaż wysięgników rurowych o masie do 30 kg na słupie
- Montaż opraw oświetlenia zewnętrznego na wysięgniku
- Sprawdzenie i pomiar 1-fazowego obwodu elektrycznego niskiego napięcia
- Pomiar rezystancji izolacji instalacji elektrycznej - obwód 1-fazowy (pomiar pierwszy)
- Pomiar rezystancji izolacji instalacji elektrycznej - obwód 1-fazowy (każdy następny pomiar)
- Pomiar natężenia oświetlenia na wyznaczonych punktach pomiarowych płaszczyzny roboczej - pomiar pierwszy

1.4. Określenia podstawowe

1.4.1. Słup oświetleniowy - konstrukcja wsporcza osadzona bezpośrednio w gruncie służąca do zamocowania oprawy oświetleniowej

1.4.2. Oprawa oświetleniowa - urządzenie służące do rozdziału, filtracji i przekształcania strumienia świetlnego wysyłanego przez źródło światła zawierające wszystkie niezbędne detale do przymocowania i połączenia z instalacją elektryczną

1.4.3. Kabel - przewód wielożyłowy izolowany, przystosowany do przewodzenia prądu elektrycznego, mogący pracować pod i nad ziemią

1.4.4. Linia kablowa - kabel wielożyłowy lub wiązka kabli jednożyłowych w układzie wielofazowym albo kilka kabli jedno lub wielożyłowych połączonych równolegle. Łącznic z osprzętem, ułożone na wspólnej trasie i łączące zaciski tych samych dwóch urządzeń elektrycznych jedno lub wielofazowych.

1.4.5. Trasa kablowa - pas terenu w którym ułożone są jedna lub więcej linii kablowych.

- 1.4.6. Napięcie znamionowe linii** - napięcie międzyprzewodowe na które linia kablowa została zbudowana.
- 1.4.7. Osłona kabla** - konstrukcja przeznaczona do ochrony kabla przed uszkodzeniami mechanicznymi, chemicznymi i działaniem łuku elektrycznego
- 1.4.8. Przykrycie** - osłona ułożona nad kablem w celu ochrony przed mechanicznym uszkodzeniem od góry.
- 1.4.9. Skrzyżowanie** - takie miejsce na trasie linii kablowej, w którym jakąkolwiek część rzutu poziomego linii kablowej, przecina lub pokrywa jakąkolwiek część rzutu poziomego innej linii kablowej lub innego urządzenia podziemnego.
- 1.4.10. Zbliżenie** - takie miejsce na trasie linii kablowej, w którym odległość między linią kablową a urządzeniem podziemnym lub drogą komunikacyjną itp. jest mniejsza niż odległość dopuszczalna dla danych warunków układania bez stosowania przegród lub osłon zabezpieczających i w którym nie występuje skrzyżowanie.
- 1.4.11. Przepust kablowy** - konstrukcja o przekroju najczęściej okrągłym przeznaczona do ochrony kabla przed uszkodzeniami mechanicznymi, chemicznymi i działaniem łuku elektrycznego.
- 0.3. Ogólne wymagania dotyczące robót**
Ogólne wymagania dotyczące robót podano w ST E-00.00.

2. MATERIAŁY

2.2. Materiały budowlane

2.2.1. CEMENT - Do wykonania fundamentów betonowych pod słupy zaleca się stosowanie cementu portlandzkiego marki 35 bez dodatków, spełniającego wymagania PN-90/B-30000. Cement powinien być dostarczany w opakowaniach spełniających wymagania BN-88/6731-08.

2.2.2. PIASEK.- Piasek do układania kabli w ziemi i wykonania fundamentów pod słupy oświetleniowe powinien odpowiadać wymaganiom BN-87/6774-04.

2.2.3. ŻWIR - Dla wykonania fundamentów betonowych należy stosować kruszywo (żwir) odpowiadający wymaganiom BN-66/6774-01.

2.2.4. WODA - Woda powinna być "odmiany I", zgodnie z wymaganiami PN-88/B-32250.

2.2.5. FOLIA OSTRZEGAWCZA - Folię ostrzegawczą PCV stosować dla ochrony kabli przed uszkodzeniami mechanicznymi. Należy używać folii kalandrowanej z uplastycznionego PCV koloru niebieskiego o grubości 0,5 - 0,6 mm, gat . I. Folia powinna spełniać wymagania BN68/6353-03.

2.2.6. KIT USZCZELNIAJĄCY - Do uszczelnienia połączenia słupa z wysięgnikiem i kapturkiem osłonowym można stosować wszelkie rodzaje kitów spełniające wymagania BN-80/6112-28.

2.2.7. RURY NA PRZEPUSTY KABLOWE - Przepusty kablowe powinny być wykonane z materiałów trudnopalnych, wytrzymałych mechanicznie, chemicznie i odpornych na działanie łuku elektrycznego.

Rury używane na przepusty powinny być dostatecznie wytrzymałe na działanie sił ściskających, z jakimi należy liczyć się w miejscu ich ułożenia. Wnętrza ścianek powinny być gładkie lub powleczone warstwą wygładzającą ich powierzchnię, dla ułatwienia przesuwania się kabli. Na przepusty kablowe dla kabli o napięciu I kV zaleca się stosować rury PVC o średnicy wewnętrznej nie mniejszej niż 100 mm.-108/4mm. Rury powinny odpowiadać wymaganiom normy PN-80/H-74219.

2.3. Materiały elektryczne

2.3.1. KABLE ELEKTROENERGETYCZNE - Przy budowie linii kablowych oświetleniowych należy stosować

kable uzgodnione z Zakładem Energetycznym oraz zgodne z Dokumentacją Projektową.

W kablowych liniach elektroenergetycznych należy stosować kable typu: YAKyY i YKY wg P-93/E-90401 o napięciu znamionowym do 1 kV.

2.3.2. OPRAWY OŚWIETLENIOWE - Zastosowane oprawy oświetleniowe sodowe 100 W powinny spełniać wymagania PN-83/E-06305/00-15 i PN-79/E-06314. Oprawy powinny charakteryzować się szerokim rozsyłem światła. Należy stosować oprawy o konstrukcji zamkniętej, stopniu zabezpieczenia przed wpływami zewnętrznymi komory lampowej IP54 i klasą ochronności. Elementy oprawy takie jak: układ optyczny i korpus powinny być wykonane z materiałów nierdzewnych zgodnie z PN-79/E-06314.

2.3.3. ŹRÓDŁA ŚWIATŁA - Zastosowane źródła światła powinny emitować strumienie świetlne o minimalnej wartości: - 10 700 lm. dla źródła światła 100W

2.3.4. SŁUPY OŚWIETLENIOWE STALOWE - Stalowe słupy ocynkowane powinny być wykonane z taśmy stalowej grubości nie mniejszej niż 3 mm, giętej na profil wielokąta foremnego o stałej zbieżności. Zabezpieczenie antykorozyjne powinna stanowić cynkowa powłoka na zewnątrz i wewnątrz słupa o grubości nie mniejszej niż 70 mikronów. Słupy powinny przenieść obciążenia wynikające z zawieszenia opraw oraz parcia wiatru dla II strefy wiatrowej zgodnie z PN-75/E-05100. .

2.3.5. TABLICZKA BEZPIECZNIKOWO-ZACISKOWA - Tabliczkę bezpiecznikowo-zaciskową należy wykonać zgodnie z Dokumentacją Projektową.

Tabliczka powinna posiadać odpowiednią ilość podstaw bezpiecznikowych 25A (zależną od ilości montowanych opraw oświetleniowych na słupie), oraz zaciski przystosowane do podłączenia żył o przekroju do 35 mm².

2.3.6. PRZEWODY - typu: YDY 2*2.5mm², 750V dla podłączenie opraw oświetleniowych Przewody używane dla połączenia tabliczek bezpiecznikowych z oprawami oświetleniowymi powinny spełniać wymagania PN-74/E-90184. Należy stosować przewody o napięciu znamionowym 750V, wielożyłowe o żyłach miedzianych w izolacji polwinitowej i przekroju żył nie mniejszym niż 2,5 mm. Przekrój żył przewodów oraz ich ilość powinna być zgodną z Dokumentacją Projektową.

2.3.7. WKŁADKI BEZPIECZNIKOWE - montowane w szafie oświetleniowej i pomiarowej oraz we wnękach bezpiecznikowych słupów oświetleniowych powinny spełniać wymagania PN-91/E-06160/10 [23].

2.3.8. PRĘTY STALOWE OCYNKOWANE – śr. 18mm - dla wykonania uziemień. Pręty stalowe ocynkowane powinny spełniać wymagania PN-67/H-92325.

2.4. Odbiór materiałów na budowie

Materiały na budowę należy dostarczać łącznie ze świadectwami jakości, kartami gwarancyjnymi i protokołami odbioru technicznego. Dostarczone na miejsce budowy materiały należy sprawdzić pod względem kompletności i zgodności z danymi Producenta. W razie stwierdzenia wad lub wystąpienia wątpliwości co do jakości materiałów, należy przed ich wbudowaniem poddać je badaniom określonym przez Kierownika (dozór techniczny) Robót.

2.5. Składowanie materiałów na budowie

Materiały takie jak: przewody, tabliczki bezpiecznikowe, źródła światła, oprawy oświetleniowe, szafy oświetleniowe, itp. mogą być składowane na budowie i przechowywane jedynie w pomieszczeniach przeznaczonych do tego celu, to jest zamkniętych i suchych. Rury na przepusty kablowe, wysięgniki oraz słupy oświetleniowe mogą być składowane na placu budowy w miejscach nie narażonych na działanie korozji i uszkodzenia mechaniczne w pozycji poziomej z zastosowaniem przekładek z drewna. Kable powinny

być składowane na bębnoch. Bębny z kablami umieszczać na utwardzonym podłożu placu budowy. Piasek składować w przyzmach na placu budowy.

3. SPRZĘT

3.1. Ogólne wymagania dotyczące sprzętu

Wykonawca powinien korzystać z następujących maszyn i sprzętu:

- żurawia samochodowego,
- samochodu specjalnego z platformą - balkonem,
- spawarki transformatorowej,
- zagęszczarki wibracyjnej spalinowej,
- ręcznego zestawu świrdrów do wiercenia poziomego otworów do 15 cm,
- wciągarki mechanicznej z napędem elektrycznym 5 - 10 t,
- zespołu prądowłórczego trójfazowego, przewoźnego 20 kVA.

4. TRANSPORT

4.2. Transport materiałów i elementów

Wykonawca powinien korzystać z następujących środków transportu:

- samochodu skrzyniowego,
- przyczepy dłuźycowej,
- samochodu dostawczego,
- samochodu samowładowczego,
- przyczepa do przewożenia kabli.

Przewożone materiały i elementy powinny być układane zgodnie z warunkami transportu wydanymi przez wytwórcę dla poszczególnych materiałów i elementów oraz zabezpieczone przed ich przemieszczaniem się na środkach transportu.

5. WYKONYWANIE ROBÓT

5.2. Trasowanie

Wytyczenie należy wykonać zgodnie z warunkami projektowymi.

5.3. Wykonanie rowów kablowych

Rów kablowy powinien mieć głębokość minimum 0,8 m Szerokość rowu powinna być nie mniejsza niż 0,4 m i nie mniejsza niż obliczona według poniższego wzoru

$$S = \sum d + (n-1) a + 20 [\text{cm}] \text{ gdzie}$$

n - ilość kabli w jednej warstwie $\sum d$ - suma średnic zewnętrznych kabli w warstwie

a - odległości pomiędzy kablami według tabeli w pkt 5.4.9

Zasypanie rowu kablowego wykonać piaskiem z ukopu i zagęścić do stopnia zagęszczenia I_d i wskaźnika zagęszczenia I_s zgodnie z BN-83/8836-02.

Badania stopnia zagęszczenia i wskaźnika zagęszczenia wykonawca zleci uprawnionemu laboratorium na własny koszt.

5.4. Układanie kabla

Układanie kabla wykonać zgodnie z normą PN-76/E-05125

5.4.1 UKŁADANIE KABLA W ROWIE KABLOWYM

Kable należy układać na dnie rowów kablowych jeżeli grunt jest piaszczysty lub na warstwie z piasku grubości minimum 10 cm 1 przykryć je warstwą piasku o tej samej grubości Następnie należy nasypać warstwę gruntu rodzimego grubości 15 cm, przykryć foliami ostrzegawczymi z tworzywa sztucznego w kolorze niebieskim. Zaleca się układanie kabli niezwłocznie po wykopaniu rowu kablowego, doprowadzenie do szybkiego odbioru robot zanikających i możliwie szybkie zasypanie rowu kablowego Odległość ułożenia kabli od pni istniejącego zadrzewienia powinna wynosić co najmniej 1,5m

5.4.2 TEMPERATURA OTOCZENIA I KABLA

Temperatura otoczenia i kabla przy układaniu nie powinna być niższa niż 0°C - w przypadku kabli o izolacji i powłoce z tworzyw sztucznych Zabrania się podgrzewania kabli ogniem Wzrost temperatury otoczenia ułożonego kabla na dowolnie małym odcinku trasy linii kablowej powodowany przez sąsiednie źródła ciepła, np. rurociąg ciepły, nie powinien przekraczać 5°C

5.4.3 ZGINANIE KABLI

Przy układaniu kable można zginać tylko w przypadkach koniecznych, przy czym promień gięcia powinien być możliwie duży, nie mniejszy niż 20-krotna zewnętrzna średnica kabla w przypadku kabli o izolacji polietylenowej i o powłoce polwinitowej o liczbie żył nie przekraczających 4.

5.4.4 ZABEZPIECZENIE KABLA W ROWIE KABLOWYM

W miejscu skrzyżowania układanego kabla z istniejącym lub projektowanym uzbrojeniem podziemnym terenu, kabel należy zabezpieczyć rurami dwudzielnymi z tworzywa sztucznego o średnicy wewnętrznej nie mniejszej niż 100mm i długości minimum 2,0m Przy zabezpieczaniu kabla na skrzyżowaniu z w/w uzbrojeniem podziemnym terenu należy zwrócić uwagę, aby rura ochronna założona na kablu wystawała minimum 0,50 m po obu stronach krzyżowanego uzbrojenia podziemnego.

5.4.5 UKŁADANIE KABLA W RURACH OCHRONNYCH

W jednej rurze powinien być ułożony tylko jeden kabel. Przy wciąganiu kabla do rur ochronnych należy zwrócić uwagę, aby średnica wewnętrzna rury ochronnej nie była mniejsza niż 1,5 krotna zewnętrzna średnica kabla, w przypadku układania pojedynczego kabla. Kable w miejscach wprowadzania i wyprowadzania z rur ochronnych nie powinny opierać się o krawędzie otworów Wprowadzenia i wyprowadzenia powinny być uszczelnione. Zaleca się wykonanie uszczelnień z materiałów włóknistych, np. sznura konopnego lub pianki uszczelniającej.

5.4.6 ZAPAS KABLA

Kable w rowie powinny być ułożone w jednej warstwie, faliście z zapasem 1 - 3 % długości rowu. wystarczającym do skompensowania możliwych przesunięć gruntu. W przypadku wciągania kabli do przepustów pod drogami, zapas kabla powinien wynosić 0,5-1,0m.

5.4.7 OZNACZENIE LINII KABLOWYCH

5.4.7.1 OZNACZNIKI KABLOWE

Kable ułożone w ziemi powinny być zaopatrzone na całej długości w trwałe oznaczniki rozmieszczone w odstępach nie większych niż 10m i w miejscach skrzyżowania z istniejącym uzbrojeniem podziemnym terenu i przy wejściu do rur pod drogami. Na oznaczniku należy umieścić trwałe napisy zawierające :

- symbol i numer ewidencyjny kabla,

- oznaczenie kabla.
- znak użytkownika.
- rok ułożenia kabla

5.4.7.2. OZNACZENIE TRASY

Trasa kabli ułożonych w ziemi powinna być na całej długości i szerokości oznaczona folią z tworzywa sztucznego koloru niebieskiego. Folia powinna mieć grubość co najmniej 0,5mm. Szerokość folii powinna być taka, aby przykrywała ułożone kable, lecz nie mniejsza niż 20cm. Krawędzie pasa folii powinny sięgać co najmniej do zewnętrznych krawędzi skrajnych kabli, a w przypadku gdy szerokość rowu kablowego jest większa niż szerokość trasy ułożonych kabli, krawędzie pasa folii powinny wystawać poza krawędzie skrajnych kabli równomiernie po obu stronach

5.4.9. ODLEGŁOŚCI MIĘDZY KABLAMI UŁOŻONYMI W ZIEMI

Najmniejsze dopuszczalne odległości przy skrzyżowaniach i zbliżeniach kabli ułożonych bezpośrednio w ziemi zamieszcza poniższa tabela:

L.p.	Skrzyżowanie lub zbliżenie	Najmniejsza dopuszczalna odległość w cm	
		Pionowa przy skrzyżowaniu	Pozioma przy zbliżeniu
1	Kabli elektroenergetycznych na napięcie znamionowe sieci do 1kV z kablami tego samego rodzaju lub sygnalizacyjnymi	25	10
2	Kabli sygnalizacyjnych i kabli przeznaczonych do się zasilania urządzeń oświetleniowych z kablami tego samego rodzaju	25	Mogą się stykać
3	Kabli elektroenergetycznych na napięcie znamionowe sieci do 1kV z kablami elektroenergetycznymi na napięcie znamionowe sieci	50	10
4	Kabli elektroenergetycznych na napięcie znamionowe sieci wyższe niż 1kV i nie przekraczające 10kVz kablami tego samego rodzaju		
5	Kabli elektroenergetycznych na napięcie znamionowe sieci wyższe niż 10kV z kablami tego samego rodzaju	50	25
6	Kabli elektroenergetycznych z kablami telekomunikacyjnymi		50
7	Kabli różnych użytkowników		50
8	Kabli z mufami sąsiednich kabli		25

5.4.10. ODLEGŁOŚCI MIĘDZY KABLAMI UŁOŻONYMI W ZIEMI OD INNYCH URZĄDZEŃ

Najmniejsze dopuszczalne odległości kabli elektroenergetycznych ułożonych bezpośrednio w ziemi od innych urządzeń podziemnych zamieszcza poniższa tabela.

L. p.	Skrzyżowanie lub zbliżenie	Najmniejsza dopuszczalna odległość w cm	
		pionowa przy skrzyżowaniu	pozioma przy zbliżeniu
1	Rurociągi wodociągowe, ściekowe, ciepłe, gazowe z gazami	Wg normy N SEP-E-004	
2	Rurociągi z cieczami palnymi		
3	Rurociągi z gazami palnymi o ciśnieniu wyższym niż 0.5 at i 4 at.		
4	Rurociągi z gazami palnymi o ciśnieniu wyższym niż 4		
5	Zbiorniki z płynami palnymi		
6	Części podziemne linii napowietrznych (ustrój, podpora, odciążka) -	-	80
7	Ściany budynków i inne budowle, np. tunele, kanały z wyjątkiem urządzeń wyszczególnionych w lp. 1-6	-	50
8	Skrajna szyna toru nie przystosowanego do trakcji elektrycznej	100- między osłoną kabla i stopą szyny	250
9	Skrajna szyna toru trakcji elektrycznej	50 – między osłoną kabla i dnem rowu odwadniającego	Wg normy N SEP-E-004
10	Skrajny koniec podkładu toru manewrowego i bocznic kolejowej nie przystosowanej do trakcji elektrycznej na zamkniętym terenie zakładu przemysłowego	o	80 ³⁾
11	Urządzenia ochrony budowli od wyładowań atmosferycznych	wg Zarządzenia Nr 16 Min. Gospodarki Terenowej i Ochrony Środowiska z dn. 26-07-1972 r.	
1. Dopuszcza się zmniejszenie odległości do 50 cm pod warunkiem zastosowania osłony z rury stalowej o długości według tablicy 5.4.11. 2. Dopuszcza się zmniejszenie odległości do 80 cm pod warunkiem zastosowania osłony z run stalowej o długości według tablicy 5.4.11. 3. Jeżeli z uzasadnionych względów odległość ta nie może być zastosowana, dopuszcza się zmniejszenie jej do 30 cm, lecz należy stosować osłony otaczające			

5 4.11. RODZAJ OCHRONY KABLA PRZED USZKODZENIAMI

Rodzaj ochrony kabla przed uszkodzeniami oraz długość ochrony kabla przy skrzyżowaniu z rurociągami, drogami kołowymi, podaje poniższa tabela.

L.p.	Rodzaj obiektu krzyżowanego	Rodzaj zabezpieczenia kabla	Długość ochrony kabla na skrzyżowaniu
I	Rurociąg	Podwójne przykrycie kabla	Długość kabla na skrzyżowaniu z rurą z dodaniem co najmniej po 50 cm z każdej strony

2	Droga Kołowa	z krawężnikami (ulice)	Mechanicznie wytrzymałe rury, bloki betonowe lub kanały	Długość kabla na skrzyżowaniu (z drogą wraz z krawężnikami) z dodaniem co najmniej po 50 cm z każdej strony
3		z rowami odwadniającymi		Długość kabla na skrzyżowaniu z drogą wraz z rowami do zewnętrznej skarpy rowu z dodaniem co najmniej po 100 cm z każdej strony
4		na nasypie		Długość kabla na skrzyżowaniu z nasypem drogi z dodaniem co najmniej po 100 cm z każdej strony
5	Tor Kolei	z rowami na nasypie		Długość kabla na skrzyżowaniu z torem wraz z rowami do zewnętrznej skarpy rowu z dodaniem co najmniej po 100 cm z każdej strony
6				Długość kabla na skrzyżowaniu z nasypem toru z dodaniem co najmniej po 100 cm z każdej strony
7		Rzeka lub inne Wody		osłona otaczająca

5.5. Budowa przepustów pod drogami

Przepusty pod drogami wykonać zgodnie z przekrojami poprzecznymi załączonymi w Dokumentacji Projektowej. Dla wykonania przepustów pod drogami można zastosować rury PVC śr. 75 mm. Rury ochronne w jednym wykopie powinny być ułożone w jednej warstwie obok siebie. Po ułożeniu rur, ich końce należy uszczelnić pakułami w celu zabezpieczenia przed dostaniem się wilgoci oraz zamulaniem. Przy wykonywaniu rowu dla rur ochronnych należy zwrócić uwagę na to aby:

- Głębokość rowu kablowego pod drogami była taka, aby dolna powierzchnia trwałego podłoża drogi od górnej powierzchni rury ochronnej była nie mniejsza niż 0,20m, natomiast odległość od górnej powierzchni drogi do górnej powierzchni rury ochronnej była nie mniejsza niż 1,0m.
- Głębokość rowu kablowego pod dnem rowu odwadniającego drogę powinna być taka, aby górna powierzchnia rury ochronnej oddalona była od dna rowu odwadniającego drogę minimum 0,50m
- Szerokość rowu zależna jest od ilości rur ułożonych w jednym wykopie.

Dla wykonania przepustu metodą przewiertu poziomego należy:

- Wykonać komorę roboczą dla maszyny przewiertowej.
- Głębokość komory uzależniona jest od głębokości ułożenia rur, natomiast szerokość i długość komory zależna jest od typu zastosowanego urządzenia przewiertowego.
- Ustawić na dnie komory roboczej urządzenie przewiertowe w sposób określony przez wytyczne montażu konkretnego urządzenia

Wykonać komorę roboczą w miejscu zakończenia przewiertu.

Po zakończeniu przewiertu i zdemontowaniu urządzenia przewiertowego, obie w/w komory robocze należy zasypać.

5.6. Wykopy pod słupy oświetleniowe

Przed przystąpieniem do wykonywania wykopów, Wykonawca ma obowiązek oceny warunków gruntowych. Metoda wykonywania robót ziemnych powinna być dobrana w zależności od głębokości wykopu, ukształtowania terenu oraz rodzaju gruntu. Pod fundamenty prefabrykowane, zaleca się ręczne wykonywanie

wykopów wąsko przestrzennych. Ich obudowa i zabezpieczenie przed osypywaniem powinno odpowiadać wymaganiom BN-83/8836-02. Wykopy wykonane powinny być bez naruszenia naturalnej struktury dna wykopu i zgodnie z PN-68/B-06050.

5.7. Montaż słupów oświetleniowych

Przed przystąpieniem do montażu słupa, należy sprawdzić stan powierzchni stykowych elementów łączeniowych, oczyszczając je z brudu, lodu itp. oraz stan powłoki antykorozyjnej. Podczas ustawiania słupa należy zwrócić uwagę aby nie spowodować odkształcenia elementów lub ich zniszczenia. Nakrętki śrub mocujących słup powinny być dokręcane dwustadiowo i trwale zabezpieczone przed odkręceniem. Odchylenie osi słupa od pionu nie może być większe niż:

$$r = h/300$$

gdzie:

r - odchylenie wierzchołka słupa od osi pionowej w każdym kierunku w [m]

h - wysokość nadziemna słupa w [m]

Słup należy montować ręcznie. Słup należy ustawiać tak, aby jego wnęka znajdowała się od strony chodnika, a przy jego braku od strony przeciwnej niż nadjeżdżające pojazdy oraz nie powinna być położona niżej niż 20 cm od powierzchni chodnika lub gruntu

Stalowe słupy oświetleniowe winny być wykonane ze stali ocynkowanej ogniowo. Elementy słupów powinny być proste w granicach dopuszczalnych odchyłek podanych w katalogach słupów i masztów i normie PN-90/B-03200. Spoiny nie mogą wykazywać pęknięć, a otwory na elementy łączące me powinny mieć podniesionych krawędzi. Słupy montować bezpośrednio w gruncie Zamontowany słup stalowy powinien spełniać warunki :

- człony słupa powinny stanowić fabryczny komplet zgodnie z Dokumentacją Projektową,
- zamontowane człony powinny zapewnić prostoliniowość słupa,
- osł wisięgnika oprawy zamontowanej na słupie powinna być ustawiona prostopadle do osi drogi.

5.8. Montaż opraw oświetleniowych

Montaż opraw oświetleniowych na wisięgnikach należy wykonywać przy pomocy samochodu specjalnego z platformą I z balkonem. Każdą oprawę przed zamontowaniem należy podłączać do sieci i sprawdzić jej działanie (sprawdzenie zaświecenia się lampy). Oprawy montować po uprzednim wciągnięciu przewodów zasilających do słupów i wisięgników. Należy stosować przewody kabelkowe o izolacji wzmocnionej z żyłami miedzianymi o przekroju żyły nie mniejszym niż 2,5 mm² . Ilość przewodów zależna jest od ilości opraw. Od tabliczki bezpiecznikowej do każdej oprawy należy prowadzić po trzy przewody. Oprawy należy mocować na wisięgnikach w sposób wskazany przez producenta opraw po wprowadzeniu do nich przewodów zasilających i ustawieniu ich w położenie pracy. Oprawy powinny być mocowane w sposób trwały, aby nie zmieniały swego położenia pod wpływem warunków atmosferycznych i parcia wiatru dla II i III strefy wiatrowej.

5.9. Montaż szafki

Montaż szafki należy wykonać wg Dokumentacji technicznej, prefabrykując ją w wytwórni wg dokumentacji.

5.10. Ochrona od porażen

Jako ochronę od porażenia dla szafek TZP, SO oraz punktów oświetlenia drogowego zastosowano izolację ochronną [tabl. bezp. w słupach oraz oprawy oświetleniowe w II kl. ochronności]. Przy szafkach SO i TZP należy wykonać dodatkowy uziom roboczy przewodu PEN/PE, jako pionowy typu 4xF18oc/1,3m [Ru < 30 om]. Połączenie uziomu jw. z zaciskiem PEN/PE wykonać przewodem LY 16/50 mm².

Dla instalacji wewnętrznych przepompowni stosować samoczynne wyłączanie zasilania z wyłącznikami różnicowo - prądowymi w układzie sieci - TN - C -S

6. KONTROLA JAKOŚCI ROBÓT

6.1. Słupy oświetleniowe

Elementy słupów oświetleniowych powinny być zgodne z Dokumentacją Projektową i PN-90/B-03 200

Słupy oświetleniowe, po ich montażu, podlegają sprawdzeniu pod kątem:

- dokładności ustawienia pionowego słupów, zgodnie z pkt 5.9 i 5.10,
- prawidłowości ustawienia wysięgnika i opraw względem osi oświetlanej jezdni,
- jakości połączeń kabli i przewodów na tabliczce bezpiecznikowo-zaciskowej oraz na zaciskach oprawy,
- jakości połączeń śrubowych słupów, wysięgników i opraw,
- stanu antykorozyjnej powłoki ochronnej wszystkich elementów

6.2. Linia kablowa

W czasie wykonywania i po zakończeniu robót kablowych należy przeprowadzić następujące pomiary:

- głębokości zakopania kabla,
- grubości podsypki piaskowej pod i nad kablem,
- odległości folii ochronnej od kabla.

Pomiary należy wykonywać co 10 m budowanej linii kablowej, a uzyskane wyniki mogą być uznane za dobre, jeżeli odbiegają od założonych w dokumentacji nie więcej niż o 10%. Ponadto należy sprawdzić stopień zagęszczenia gruntu nad kablem i rozplantowanie nadmiaru ziemi.

6.3. Sprawdzenie ciągłości żył

Sprawdzenie ciągłości żył roboczych i powrotnych oraz zgodności faz należy wykonywać przy użyciu przyrządów o napięciu nie przekraczającym 24 V. Wynik sprawdzenia należy uznać za dodatni, jeżeli poszczególne żyły nie mają przerw oraz jeśli poszczególne fazy na obu końcach linii są oznaczone identycznie

6.4. Pomiar rezystancji izolacji

Pomiar należy wykonać za pomocą megaomierza o napięciu nie mniejszym niż 2.5 kV dokonując odczytu po czasie niezbędnym do ustalenia się mierzonej wartości. Wynik należy uznać za dodatni, jeżeli rezystancja izolacji wynosi co najmniej 0,75 dopuszczalnej wartości rezystancji izolacji kabli wykonanych wg PN-93/E-90401.

6.8. Próba napięciowa izolacji

Próbie napięciowej izolacji podlegają wszystkie linie kablowe. Dopuszcza się niewykonywanie próby napięciowej izolacji linii wykonanych kablami o napięciu znamionowym do 1 kV. Próbę napięciową należy wykonać prądem stałym lub wyprostowanym. Wynik próby napięciowej izolacji należy uznać za dodatni, jeżeli:

6. Izolacja każdej żyły wytrzyma przez 20 min, bez przeskoków, przebicia i bez objawów przebicia częściowego, napięcie probiercze o wartości równej 0,75 napięcia probierczego kabla wg PN-93/E/90401
7. Wartość prądu upływu dla poszczególnych żył nie przekroczy 300 $\mu\text{A}/\text{km}$ i nie wzrasta w czasie ostatnich 4 min. badania, w liniach o długości nie przekraczającej 300 m dopuszcza się wartość prądu upływu 100 μA .

6.5. Szafa zasilająca.

Przed zamontowaniem nowych aparatów należy sprawdzić czy szafa zasilająca lub jej części odpowiadają tym wymaganiom Dokumentacji Projektowej, których spełnienie może być stwierdzone bez użycia narzędzi i bez demontażu podzespołów.

Sprawdzeniem należy ująć jakość wykonania i wykończenia, a zwłaszcza :

1. Stan pokryć antykorozyjnych
2. Ciągłość przewodów ochronnych i ich podłączenie do wszystkich metalowych elementów mogących znaleźć się pod napięciem,
3. Jakość wykonania połączeń w obwodach głównych i pomocniczych.
4. Jakość konstrukcji. Po zamontowaniu szafy na fundamencie należy sprawdzić:
5. Jakość połączeń śrubowych pomiędzy fundamentem a konstrukcją szafy.
6. Stan powłok antykorozyjnych.
7. Jakość połączeń kabli zasilających odpływowych i sterowniczych.
8. Zgodności schematu szafy ze stanem faktycznym. Schemat taki powinien być zamieszczony na widocznym miejscu wewnątrz szafy.

6.6. Pomiar natężenia oświetlenia

Pomiary należy wykonywać po upływie co najmniej 0,5 godziny od włączenia lamp. Lamy przed pomiarem powinny być świecące minimum przez 100 godzin. Pomiary należy wykonywać przy suchej i czystej nawierzchni, wolnej od pojazdów, pieszych i jakichkolwiek obiektów mogących zniekształcić przebieg pomiaru. Pomiarów nie należy przeprowadzać podczas nocy księżycowych oraz w złych warunkach atmosferycznych (mgła, śnieżyca, unoszący się kurz itp.). Do pomiarów należy używać przyrządów pomiarowych o zakresach zapewniających przy każdym pomiarze odchylenia nie mniejsze od 30% całej skali na danym zakresie. Pomiary natężenia oświetlenia należy wykonywać za pomocą luksomierza wyposażonego w urządzenie do korekcji kątowej, a element światłoczuły powinien posiadać urządzenie umożliwiające dokładne poziomowanie podczas pomiaru. Pomiary przeprowadzać dla punktów jezdni zgodnie z PN-76/E-02032.

7. OBMIAR ROBÓT

Jednostką obmiarową dla linii kablowej jest 1m., a dla latarni i szaf jest 1sztuka.

8. ODBIÓR ROBÓT

Przedmiotem odbioru robót zanikających i ulegających zakryciu są: ciągi rur, kable ułożone w rowach przed zasypaniem i mufy zmontowane w rowie przed zasypaniem.

W ramach odbioru należy:

- 30) zbadać stan dokumentacji powykonawczej,
- 31) sprawdzić zgodność z Dokumentacją Projektową, pomiarami i przepisami wybranych elementów,
- 32) ustalić warunki przekazania do eksploatacji i załączenia pod napięcie,
- 33) dokonać próbnego załączenia pod napięcie,
- 34) sporządzić protokół odbioru robót przez właściciela, z podaniem wniosków i ustaleń .

9. PODSTAWA PŁATNOŚCI

Płatność za [szt.] elementu oświetlenia i [m] sieci kablowej, należy przyjmować zgodnie z obmiarem i oceną jakości wykonanych robót na podstawie atestów producenta urządzeń i oględzin sprawdzających.

w cenie :

- geodezyjne wytyczenie trasy,
- koszt materiałów,
- dostarczenie materiałów,
- wykopanie i zasypanie rowów kablowych wraz z pomiarami stopnia i wskaźnika zagęszczenia gruntu,
- układanie kabli,
- zabezpieczenie kabli na skrzyżowaniu z istniejącym i projektowanym uzbrojeniem podziemny terenu,
- budowa przepustów pod drogami,
- ustawienie, montaż słupów oświetleniowych,
- montaż opraw oświetleniowych na słupach,
- montaż szaf oświetleniowych,
- wykonanie inwentaryzacji przebiegu kabli pod ziemią, lokalizacji słupów i szaf oświetleniowych,
- przeprowadzenie pomiarów rezystancji izolacji, prób napięciowych linii kablowych, skuteczności ochrony od porażeń,
- uporządkowanie terenów z odpadów powstałych przy budowie oświetlenia,
- opracowanie Dokumentacji Powykonawczej,
- koszt nadzoru Użytkownika, na przykład Rejonu Energetycznego,
- badanie stopnia zagęszczenia gruntu Id wg BN-83/8836-02 przy każdym słupie oświetlenia ulicznego,
- badanie wskaźnika Is zagęszczenia gruntu wg BN-83/8836-02 pomiędzy słupami oświetlenia ulicznego,
- inne prace niezbędne do wykonania oświetlenia.

10. PRZEPISY ZWIĄZANE

10.1. Normy

PN-76/E-02032 - Oświetlenie dróg publicznych.
PN-EN 13201-1:2007 - Oświetlenie dróg. Część 1:
PN-EN 13201-2:2007 - Oświetlenie dróg. Część 2:

PN-EN 13201-3:2007 - Oświetlenie dróg. Część 3:

PN-EN 13201-4:2007 - Oświetlenie dróg. Część 4:

PN-75/E-05100 - Elektroenergetyczne linie napowietrzne. Projektowanie i budowa.

PN-76/E-05125 - Elektroenergetyczne linie kablowe. Projektowanie i budowa.

PN-93/E-90401 - Kable elektroenergetyczne o izolacji z tworzyw termoplastycznych i powłoce polwinitowej na napięcia znamionowe 0,6/1 kV.

P SEP-E-0001 – Sieci elektroenergetyczne niskiego napięcia. Ochrona przeciwporażeniowa. (PRENORMA)

N SEP-E-004 – Elektroenergetyczne i sygnalizacyjne linie kablowe projektowanie i budowa (NORMA SEP)

PN-IEC-60364-4-41:2007 - Ochrona zapewniająca bezpieczeństwo. Ochrona przeciwporażeniowa,

Stosowane oznaczenia i skróty:

PN-EN	polska norma wprowadzająca normę europejską
(U)	tekst wprowadzonej "metodą uznania" normy europejskiej w oryginalnej wersji językowej
ICS	Międzynarodowa Klasyfikacja Norm (International Classification for Standards)
(h)	norma zharmonizowana z dyrektywą 89/106/EWG

10.2. Inne dokumenty

- *Warunki Techniczne Wykonania i Odbioru Robót Budowlano-Montażowych - Instalacje elektryczne*

ST – E 03.00 INSTALACJA OŚWIETLENIOWA

1. WSTĘP

1.1. Przedmiot Specyfikacji Technicznej ST.

Przedmiotem niniejszej specyfikacji technicznej są wymagania dotyczące wykonania i odbioru robót związanych z wykonaniem instalacji oświetleniowej w ramach zadania: *Projekt zagospodarowania terenu wraz z budową sceny zadanej, oświetlenia terenu oraz budowy obiektów małej architektury Janczewo Gmina Santok działka nr ewid. 162/6*

1.2. Zakres stosowania Specyfikacji Technicznej

Specyfikacja techniczna ma zastosowanie jako dokument przetargowy i kontraktowy przy robotach elektromontażowych jak w punkcie 1.1.

1.3. Zakres robót objętych Specyfikacją Techniczną

Specyfikacja Techniczna ST obejmuje następujący zakres robót:

- wykonanie oświetlenia montowanego w sufitach podwieszanych
- wykonanie oświetlenia montowanego na ścianie
- pomiary parametrów fotoelektrycznych,

Szczegółowy zakres robót objętych niniejszą ST podano w punkcie 5.

1.4. Ogólne wymagania dotyczące robót

Ogólne wymagania dotyczące robót podano w ST – 00.00. Wykonawca robót jest odpowiedzialny za wykonanie prac zgodnie istniejącą dokumentacją projektową, specyfikacją techniczną oraz poleceniami Inżyniera Kontraktu.

2. MATERIAŁY

Materiałami stosowanymi do wykonania robót wg zasad Specyfikacji Technicznej są:

Oprawy oświetleniowe ciągów komunikacyjnych, piwnic i zewnętrzne:
wg PB

Przewody:

-YDYp 2x1,5; YDYpżo 3x1,5; YDYżo 4x1,5; YDYżo 5x1,5 - na napięcie 750 V.

Osprzęt elektroinstalacyjny:

- puszki rozgałęźne podtynkowe,
- puszki końcowe podtynkowe (do osprzętu) 60 P/T 60 PK,
- puszki bryzgoszczelne P-5,
- zaciski łączeniowe bezśrubowe 3, 4 i 5 stykowe,

Osprzęt łączeniowy:

- łączniki instalacyjne jednobiegunowe bryzgoszczelne, IP44.
- łączniki instalacyjne świecznikowe bryzgoszczelne, IP44.
- łączniki instalacyjne jednobiegunowe IP 20
- łączniki instalacyjne świecznikowe IP20,
- łączniki dwubiegunowe krzyżowe.

Materiały należy składować w pomieszczeniach zadaszonych, suchych , przewietrzanych i oświetlonych w temp. min. 5 °C z zachowaniem specyficznych cech, stosownie do typu i rodzaju materiałów :

- oprawy oświetleniowe przechowywać w kartonach,
- elementy drobne przechowywać na regałach.
- przewody przechowywać na bębnach w pozycji stojącej, dopuszcza się przechowywanie krótkich odcinków przewodów w związanych kręgach. Średnica kręgu min. 40- krotna średnica zewnętrzna przewodu. Kręgi powinny posiadać metryczki przedstawiające typ przewodu oraz jego długość. Kręgi układać poziomo.

3. SPRZĘT

Rodzaj zastosowanego sprzętu i jego ilość, winny odpowiadać wymaganiom zawartym w projekcie organizacji robót zaakceptowanym przez Inżyniera Kontraktu.

4. TRANSPORT

Środki transportowe powinny odpowiadać pod względem typów i ilości wymaganiom zawartym w projekcie organizacji robót, zaakceptowanym przez Inżyniera Kontraktu.

5. WYKONANIE ROBÓT

5.1.Wymagania ogólne

Wymagania ogólne przedstawiono w specyfikacji ST-00.00.

5.2.Roboty przygotowawcze

Przed przystąpieniem do prac należy:
oznaczyć lokalizację opraw oświetleniowych
ustalić trasy przewodów zasilających,
wyznaczyć miejsce przekuć.

5.3.Sposób i zasady wykonania robót

Położenie łączników klawiszowych w całym obiekcie jednakowe – 1,4 m od podłogi. Wszystkie oprawy oświetleniowe zasilane przewodami z żyłą PE. Trasy przewodów mają przebiegać w liniach poziomych i pionowych. Przewody opraw oświetleniowych łączyć z przewodami wypustów za pomocą złączy świecznikowych. Mocowanie opraw o masie do 10 kg powinno wytrzymać siłę 500 N. Przewody układać na linkach i na uchwytych jednowarstwowo przy zachowaniu odstępów między przewodami nie mniej niż 5 mm. Podłoże do układania przewodów musi być gładkie. Wszystkie przejścia obwodów przez ściany i stropy muszą być chronione przed uszkodzeniem przepustami rurowymi. Przebiegi pomiędzy strefami pożarowymi należy uszczelnić masą o odporności ogniowej równej odporności ogniowej ściany. Puszki zabezpieczyć przed zatynkowaniem.

Nie wolno stosować połączeń skręcanych.

6. KONTROLA JAKOŚCI ROBÓT

6.1. Wymagania ogólne

Ogólne wymagania dotyczące prowadzenia robót podano w ST-00.00

6.2. Kontrola i badanie robót

Sprawdzenie poprawności realizacji robót wykonać wg PN-E-04700, 1998, zasad ogólnych i instrukcji producenta.

Wszystkie urządzenia powinny posiadać znak B, atest lub deklarację o zgodności użytych urządzeń. W trakcie robót odbiorom częściowym podlega osadzenie rur na przejściach przez ściany i stropy, a także roboty ulegające zakryciu czyli instalacje układane podtynkowo.

Pomiary elektryczne powinna wykonać osoba posiadająca aktualne uprawnienia pomiarowe oraz atestowany sprzęt pomiarowy .

7. OBMIAR ROBÓT

7.1 Ogólne zasady obmiaru

Ogólne zasady obmiaru podano w ST-00.00

7.2 Jednostka obmiaru

Jednostką obmiaru jest 1 wypust oświetleniowy, w którym uwzględnione są wszelkie roboty związane z montażem wyszczególnione w punkcie 5 niniejszej specyfikacji .

8. ODBIÓR ROBÓT

Ogólne zasady odbioru podano w ST-00.00

Odbiorowi będzie podlegała kompletna instalacja oświetleniowa.

Odbiór robót powinien być wykonany przez Inżyniera Kontraktu .

W trakcie odbioru końcowego należy sprawdzić prawidłowość:

- połączeń przewodów,
- oznaczenia przewodów neutralnych i ochronnych,
- doboru przewodów do obciążalności prądowej, spadku napięcia i zabezpieczenia obwodu,
- trwałości zamocowania opraw oświetleniowych i osprzętu,
- prawidłowości usytuowania i podłączenia wyłączników (w tym wysokości montażu),
- zachowania odpowiedniej kolorystyki sprzętu elektroinstalacyjnego,
- stopnia ochrony IP osprzętu elektroinstalacyjnego,
- zabezpieczenia przed korozją elementów i urządzeń instalacji elektrycznej,
- działanie instalacji oświetleniowej.

Do odbioru końcowego należy przedstawić świadectwa jakości materiałów oraz protokoły:

- pomiarów natężenia oświetlenia,
- pomiaru ciągłości przewodów w tym ochronnych,
- pomiaru rezystancji izolacji instalacji elektrycznej,
- sprawdzenia samoczynnego wyłączenia zasilania,
- pomiaru prądów upływowych,
- protokoły prób działania.

Wyniki pomiarów powinny być zgodne z aktualnie obowiązującymi przepisami.

9. PODSTAWA PŁATNOŚCI

9.1 Ogólne wymagania

Ogólne wymagania dotyczące płatności podano w ST-00.00.

9.2. Płatność

Płatności będą wykonywane na podstawie umowy z wykonawcą.

10. NORMY I PRZEPISY

PN-84/E-02033 – Oświetlenie wnętrz światłem elektrycznym,

PN-91/E-05009/01 – Instalacje elektryczne w obiektach budowlanych. Zakres, przedmiot i wymagania podstawowe.

- PN-91/E-05009/03 – Instalacje elektryczne w obiektach budowlanych. Ogólne charakterystyki.
- PN-91/E-05009/41 – Instalacje elektryczne w obiektach budowlanych. Ochrona przeciw porażeniowa.
- PN-91/E-05009/43 – Instalacje elektryczne w obiektach budowlanych. Ochrona przed prądem przetężeniowym.
- PN-91/E-05009/45 – Instalacje elektryczne w obiektach budowlanych. Ochrona przed spadkiem napięcia.
- PN-91/E-05009/47 – Instalacje elektryczne w obiektach budowlanych. Środki ochrony przed porażeniem prądem elektrycznym.
- PN-91/E-05009/473 – Instalacje elektryczne w obiektach budowlanych. Środki ochrony przed prądem przetężeniowym.
- PN-91/E-05009/482 – Instalacje elektryczne w obiektach budowlanych. Ochrona przeciw pożarowa.
- PN-91/E-05009/61 – Instalacje elektryczne w obiektach budowlanych. Sprawdzenia odbiorcze.
- PN-91/E-05009/701 – Instalacje elektryczne w obiektach budowlanych. Pomieszczenia wyposażone w wannę lub i basen natryskowy.

ST – E 04.00 INSTALACJA GNIAZD WTYCZKOWYCH 1-FAZ. 230V

1. WSTĘP

1.1. Przedmiot Specyfikacji Technicznej ST.

Przedmiotem niniejszej specyfikacji technicznej są wymagania dotyczące wykonania i odbioru robót związanych z wykonaniem instalacji gniazd wtyczkowych i odb. 1-faz. 230V w ramach zadania: *Projekt zagospodarowania terenu wraz z budową sceny zadaszanej, oświetlenia terenu oraz budowy obiektów małej architektury Janczewo Gmina Santok działka nr ewid. 162/6*

1.2. Zakres stosowania Specyfikacji Technicznej

Specyfikacja techniczna ma zastosowanie jako dokument przetargowy i kontraktowy przy robotach elektromontażowych jak w punkcie 1.1.

1.3. Zakres robót objętych Specyfikacją Techniczną

Specyfikacja Techniczna ST obejmuje następujący zakres robót:
wykonanie niezależnych obwodów gniazd wtyczkowych - zakończonych puszką w danym pomieszczeniu, próby techniczne.

Szczegółowy zakres robót objętych niniejszą STE podano w punkcie 5.

1.4. Ogólne wymagania dotyczące robót

Ogólne wymagania dotyczące robót podano w ST – 00.00. Wykonawca robót jest odpowiedzialny za wykonanie prac zgodnie istniejącą dokumentacją projektową, specyfikacją techniczną oraz poleceniami Inżyniera Kontraktu.

2. MATERIAŁY

Materiałami stosowanymi do wykonania robót wg zasad Specyfikacji Technicznej są:

Osprzęt elektroinstalacyjny:

- puszki rozgałęźne natynkowe ,
- puszki bryzgoszczelne,

Osprzęt (gniazda wtykowe):

- gniazda wtykowe wtykowe, 16A z bolcem, bryzgoszczelne, IP44.
- gniazda wtykowe wtykowe, 16A z bolcem

Przewody YDYpzo 3x2,5 - na napięcie 750 V.

Materiały należy składować w pomieszczeniach zadaszonych, suchych , przewietrzanych i oświetlonych w temp. min. 5 stC z zachowaniem specyficznych cech, stosownie do typu i rodzaju materiałów :

- elementy drobne przechowywać na regałach.
- przewody przechowywać na bębnoch w pozycji stojącej, dopuszcza się przechowywanie krótkich

odcinków przewodów w związanych kręgach. Średnica kręgu min. 40- krotna średnica zewnętrzna przewodu. Kręgi powinny posiadać metryczki przedstawiające typ przewodu oraz jego długość. Kręgi układać poziomo.

3. SPRZĘT

Rodzaj zastosowanego sprzętu i jego ilość, winny odpowiadać wymaganiom zawartym w projekcie organizacji robót zaakceptowanym przez Inżyniera Kontraktu.

4. TRANSPORT

Środki transportowe powinny odpowiadać pod względem typów i ilości wymaganiom zawartym w projekcie organizacji robót, zaakceptowanym przez Inżyniera Kontraktu.

5. WYKONANIE ROBÓT

5.1. Wymagania ogólne

Wymagania ogólne przedstawiono w specyfikacji ST-00.00.

5.2. Roboty przygotowawcze

Przed przystąpieniem do prac należy:
oznaczyć lokalizację gniazd wtyczkowych
ustalić trasy przewodów zasilających,
wyznaczyć miejsce przebiegu.

5.3. Sposób i zasady wykonania robót

Mocowanie puszek w ścianach powinno zapewnić niezbędną wytrzymałość na wyciąganie wtyczki z gniazda. Gniazda wtyczkowe instalować tak by bolec ochronny występował u góry, przewód fazowy dochodził do lewego bieguna, przewód neutralny do prawego bieguna a przewód ochronny do bolca.

Położenie gniazd wtyczkowych w całym obiekcie jednakowe:

- w hali. - 1,2 m od podłogi,
- w pozostałych pomieszczeniach - 0,2 m od podłogi.

Trasy przewodów mają przebiegać w liniach poziomych i pionowych. Przewody układać na betonie na uchwytych przy zachowaniu odstępu między przewodami nie mniej niż 5 mm. Podłoże do układania przewodów musi być gładkie. Wszystkie przejścia obwodów przez ściany i stropy muszą być chronione przed uszkodzeniem przepustami rurowymi. Przebiecia pomiędzy strefami pożarowymi należy uszczelnić masą o odporności ogniowej równej odporności ogniowej ściany. Puszki zabezpieczyć przed zatynkowaniem. Nie wolno stosować połączeń skręcanych.

6. KONTROLA JAKOŚCI ROBÓT

6.1. Wymagania ogólne

Ogólne wymagania dotyczące prowadzenia robót podano w ST-00.00

6.2. Kontrola i badanie robót

Sprawdzenie poprawności realizacji robót wykonać wg PN-E-04700, 1998, zasad ogólnych i instrukcji producenta.

Wszystkie urządzenia powinny posiadać znak B, atest lub deklarację o zgodności użytych urządzeń.

W trakcie robót odbiorom częściowym podlega osadzenie rur na przejściach przez ściany i stropy, a także roboty ulegające zakryciu czyli instalacje układane podtynkowo.

Pomiary elektryczne powinna wykonać osoba posiadająca aktualne uprawnienia pomiarowe oraz atestowany sprzęt pomiarowy .

7. OBMIAR ROBÓT

7.1. Ogólne zasady obmiaru

Ogólne zasady obmiaru podano w ST-00.00

7.2. Jednostka obmiaru

Jednostką obmiaru jest 1 wypust gniazd wtyczkowych, w którym uwzględnione są wszelkie roboty związane z montażem wyszczególnione w punkcie 5 niniejszej specyfikacji .

8. ODBIÓR ROBÓT

Ogólne zasady odbioru podano w ST-00.00

Odbiorowi będzie podlegała kompletna instalacja gniazd wtyczkowych.

Odbiór robót powinien być wykonany przez Inżyniera Kontraktu .

W trakcie odbioru końcowego należy sprawdzić prawidłowość:

- połączeń przewodów,
- oznaczenia przewodów neutralnych i ochronnych,
- doboru przewodów do obciążalności prądowej, spadku napięcia i zabezpieczenia obwodu,
- trwałości zamocowania osprzętu,
- prawidłowości usytuowania i podłączenia gniazd wtyczkowych (w tym wysokości montażu),
- zachowania odpowiedniej kolorystyki sprzętu elektroinstalacyjnego,
- stopnia ochrony IP osprzętu elektroinstalacyjnego,
- zabezpieczenia przed korozją elementów i urządzeń instalacji elektrycznej,

Do odbioru końcowego należy przedstawić świadectwa jakości materiałów oraz protokoły:

- pomiaru ciągłości przewodów w tym ochronnych,
- pomiaru rezystancji izolacji instalacji elektrycznej,
- sprawdzenia samoczynnego wyłączenia zasilania,
- pomiaru prądów upływowych,
- protokoły prób działania.

Wyniki pomiarów powinny być zgodne z aktualnie obowiązującymi przepisami.

9. PODSTAWA PŁATNOŚCI

9.1. Ogólne wymagania

Ogólne wymagania dotyczące płatności podano w ST-00.00

9.2. Płatność.

Płatności będą wykonywane na podstawie umowy z Wykonawcą

10. NORMY I PRZEPISY

PN-91/E-05009/01 - Instalacje elektryczne w obiektach budowlanych. Zakres, przedmiot i wymagania podstawowe.

PN-91/E-05009/03 - Instalacje elektryczne w obiektach budowlanych. Ogólne charakterystyki.

PN-91/E-05009/41 - Instalacje elektryczne w obiektach budowlanych. Ochrona przeciw porażeniowa.

PN-91/E-05009/43 - Instalacje elektryczne w obiektach budowlanych. Ochrona przed prądem przetężeniowym.

PN-91/E-05009/45 - Instalacje elektryczne w obiektach budowlanych. Ochrona przed spadkiem napięcia.

PN-91/E-05009/47 - Instalacje elektryczne w obiektach budowlanych. Środki ochrony przed porażeniem prądem elektrycznym.

PN-91/E-05009/473 - Instalacje elektryczne w obiektach budowlanych. Środki ochrony przed prądem przeciążeniowym.

PN-91/E-05009/482 - Instalacje elektryczne w obiektach budowlanych. Ochrona przeciw pożarowa.

PN-91/E-05009/61 - Instalacje elektryczne w obiektach budowlanych. Sprawdzenia odbiorcze.