

SPECYFIKACJE TECHNICZNE WYKONANIA I ODBIORU ROBÓT

Remont hali sportowej i tarasów zewnętrznych wraz z ociepleniem Wawrów dz. nr 140/3 gmina Santok

Spis specyfikacji:

ST – 00.00 WYMAGANIA OGÓLNE

STWiOR ROBOTY BUDOWLANE

ST – 01.00 ROBOTY ROZBIÓRKOWE

ST – 02.00 KONSTRUKCJE ŻELBETOWE

ST – 03.00 RÓŻNE OBRÓBKI BLACHARSKIE

ST – 04.00 POKRYCIE DACHU PAPAŁ TERMOZGRZEWAŁĄ

ST – 05.00 STOLARKA I ŚLUSARKA

ST – 06.00 BALUSTRADY

ST – 07.00 ROBOTY DOCIEPLENIOWE

STWiOR ROBOTY NAWIERZCHNIOWE

ST – D 01.00 KRAWĘŻNIKI BETONOWE

ST – D 02.00 BUDOWA NAWIERZCHNI Z KOSTKI BETONOWEJ

ST – D 03.00 BETONOWE OBRZEŻA

ST – 00.00 WYMAGANIA OGÓLNE

1. WSTĘP

1.1. Przedmiot Specyfikacji Technicznej ST- 00.00

Specyfikacja Techniczna ST-00.00 (Wymagania Ogólne) zawiera informacje oraz wymagania wspólne dla poszczególnych wymagań technicznych dotyczących wykonania i odbioru Robót w ramach Kontraktu : Remont hali sportowej i tarasów zewnętrznych wraz z ociepleniem Wawrów dz. nr 140/3 gmina Santok.

1.2. Zakres stosowania Specyfikacji Technicznych

Specyfikacje Techniczne należy odczytywać i rozumieć w zleceniu i wykonaniu Robót opisanych w punkcie 1.1 jako część Dokumentacji Przetargowej i Kontraktowej.

1.3. Zakres Robót objętych Specyfikacjami Technicznymi

1.3.1. Wymagania ogólne należy rozumieć i stosować w powiązaniu z Specyfikacjami Technicznymi dla inwestycji: Remont hali sportowej i tarasów zewnętrznych wraz z ociepleniem Wawrów dz. nr 140/3 gmina Santok.

1.3.2. Specyfikacje Techniczne uwzględniają normy państwowe, instrukcje i przepisy

stosujące się do Robót. Powołują się one na Polskie Normy (PN), normy branżowe (BN) oraz instrukcje. Normy te należy traktować jako integralną część i należy je czytać łącznie z Rysunkami i Specyfikacjami, jak gdyby tam one występowały. Rozumie się, iż Wykonawca jest w pełni zaznajomiony z ich zawartością i wymaganiami. Zastosowanie będą miały ostatnie wydania norm, instrukcji i przepisów (datowane nie później niż 30 dni przed datą składania ofert), o ile nie postanowiono inaczej. Roboty będą wykonywane w bezpieczny sposób, ściśle w zgodzie z Polskimi Normami (PN) i przepisami obowiązującymi w Polsce.

1.4. Określenia podstawowe

Użyte w ST wymienione poniżej określenia należy rozumieć następująco:

- 1) Droga tymczasowa (montażowa) - droga specjalnie przygotowana, przeznaczona do ruchu pojazdów obsługujących zadanie budowlane na czas jego wykonania, przewidziana do usunięcia po jego zakończeniu,
- 2) Dziennik budowy – zeszyt z ponumerowanymi stronami, opatrzony pieczęcią organu wydającego, wydany zgodnie z obowiązującymi przepisami, stanowiący urzędowy dokument przebiegu robót budowlanych, służący do notowania zdarzeń i okoliczności zachodzących w toku wykonywania robót, rejestrowania dokonywanych odbiorów robót, przekazywania poleceń i innej korespondencji technicznej pomiędzy Inżynierem/ Kierownikiem projektu, Wykonawcą i projektantem,
- 3) Inżynier/Kierownik projektu – osoba wymieniona w danych kontraktowych (wyznaczona przez Zamawiającego, o której wyznaczeniu poinformowany jest Wykonawca), odpowiedzialna za nadzorowanie robót i administrowanie kontraktem,

- 4) Kierownik budowy - osoba wyznaczona przez Wykonawcę, upoważniona do kierowania Robotami i do występowania w jego imieniu w sprawach realizacji Kontraktu,
- 5) Książka obmiarów - akceptowany przez Inżyniera/Kierownika projektu zeszyt z ponumerowanymi stronami, służący do wpisywania przez Wykonawcę obmiaru dokonywanych robót w formie wyliczeń, szkiców i ew. dodatkowych załączników. Wpisy w książce obmiarów podlegają potwierdzeniu przez Inżyniera/Kierownika projektu,
- 6) Laboratorium – laboratorium badawcze drogowe lub inne, zaakceptowane przez Zamawiającego, niezbędne do przeprowadzenia wszelkich badań i prób związanych z oceną jakości materiałów oraz Robót,
- 7) Materiały – wszelkie tworzywa niezbędne do wykonania Robót, zgodne z Dokumentacją Projektową i Specyfikacjami Technicznymi, zaakceptowane przez Inżyniera,
- 8) Miejsce wywozu – miejsce pozyskane staraniem i na koszt Wykonawcy spełniające obowiązujące przepisy prawa,
- 9) Miejsce magazynowania – miejsce tymczasowego składowania pozyskane staraniem i na koszt Wykonawcy spełniające obowiązujące przepisy prawa,
- 10) Odpowiednia (bliska) zgodność- zgodność wykonywanych robót z dopuszczonymi tolerancjami, a jeśli przedział tolerancji nie został określony z przeciętnymi tolerancjami przyjmowanymi zwyczajowo dla danego rodzaju Robót budowlanych,
- 11) Polecenie Inżyniera/Kierownika projektu - wszelkie polecenia przekazane Wykonawcy przez Inżyniera/Kierownika projektu, w formie pisemnej, dotyczące sposobu realizacji robót lub innych spraw związanych z prowadzeniem budowy,
- 12) Projektant – uprawniona osoba prawna i fizyczna będąca autorem Dokumentacji Projektowej,
- 13) Przedmiar robót – wykaz Robót z podaniem ilości zintegrowanych (przedmiar) będących elementem rozliczeniowym,
- 14) Przedsięwzięcie budowlane – kompleksowa realizacja nowej kanalizacji sanitarnej lub całkowita modernizacja/przebudowa z włączeniem do istniejącej kanalizacji wraz z wykonaniem robót towarzyszących, nawierzchni drogowych, usunięciem kolizji i uruchomieniem,
- 15) Przetargowa dokumentacja projektowa - część dokumentacji projektowej, która wskazuje lokalizację, charakterystykę i wymiary obiektu będącego przedmiotem robót,
- 16) Teren budowy - teren udostępniony przez Zamawiającego dla wykonania na nim robót oraz inne miejsca wymienione w kontrakcie jako tworzące część terenu budowy,
- 17) Zadanie budowlane – część przedsięwzięcia budowlanego stanowiąca odrębną całość konstrukcyjną lub technologiczną, zdolną do samodzielnego spełnienia przewidywanych funkcji techniczno – użytkowych, Zadanie może polegać na wykonaniu robót związanych z budowa i utrzymaniem kanalizacji sanitarnej lub jej elementu,

1.5. Ogólne wymagania dotyczące Robót

Wykonawca Robót jest odpowiedzialny za jakość ich wykonania oraz za ich zgodność z Dokumentacją Projektową, Specyfikacją Techniczną, przepisami obowiązującymi w Polsce, Polskimi Normami (PN), Branżowymi Normami (BN) i Poleceniami Inżyniera. Wykonawca na polecenie Inżyniera Kontraktu jest zobowiązany do zwolnienia od wykonania Robót zatrudnionego przez siebie Podwykonawcę (mimo wcześniejszej akceptacji), jeśli ten wykonał Roboty w sposób nie zapewniający ich właściwej (określonej normami i Dokumentacją Projektową) jakości. Termin i procedurę zwolnienia określi Inżynier Kontraktu.

1.5.1. Przekazanie placu budowy

Zamawiający w terminie określonym w Warunkach Kontraktu przekaże Wykonawcy Teren Budowy,

Dziennik Budowy, pozwolenie na budowę oraz dwa egzemplarze Dokumentacji Projektowej i dwa komplety ST.

1.5.2. Dokumentacja Projektowa

1. Dokumentacja Projektowa załączona do Dokumentów Przetargowych

Wykonawca otrzyma od Inżyniera po przyznaniu Kontraktu 2 egzemplarze Dokumentacji Projektowej na Roboty objęte Kontraktem:

2. Dokumentacja Projektowa do opracowania przez Wykonawcę

(a) Projekt techniczny (wykonawczy) zawierający:

- uzupełniające rysunki, opisy, obliczenia,
- projekt organizacji i zabezpieczenia Robót w okresie trwania budowy,
- projekt organizacji ruchu w trakcie trwania Robót,
- projekt prowadzenia prac odwodnieniowych,
- projekty likwidacji kolizji sieci zewnętrznych wszystkich branż (ciepłociągi, gazociągi, elektroenergetyka, telekomunikacja TP S.A., telekomunikacja Tele-Ton, telekomunikacja TP Zachód, itp.),
- projekty związane z etapowaniem lub fazowaniem robót,
- projekty rozruchu : urządzeń, instalacji i obiektów,
- instrukcje obsługi i eksploatacji : obiektów, instalacji i urządzeń związanych z obiektem oraz instrukcję postępowania na wypadek powstania pożaru, klęski żywiołowej lub innego miejscowego zagrożenia,
- plan bezpieczeństwa i ochrony zdrowia,
- operat określający potrzeby i zasady wycinki drzew i krzewów lub wylesienia terenu Robót.

Projekt techniczny (wykonawczy) powinien być opracowany w oparciu o przepisy obowiązujące w Polsce, Polskie Normy oraz posiadać niezbędne uzgodnienia i pozwolenia urzędowe. Wykonawca sporządzi Projekt techniczny (wykonawczy) w 6 egzemplarzach i przedłoży Inżynierowi do zatwierdzenia

Koszt opracowania Projektu technicznego (wykonawczego) należy uwzględnić w cenie wykonania przedsięwzięcia budowlanego.

(b) Dokumentacja powykonawcza

Wykonawca sporządzi dokumentację powykonawczą dla zrealizowanych Robót zgodnie z obowiązującymi przepisami. Dokumentacja powykonawcza wszystkich Robót obejmuje między innymi:

- inwentaryzacja geodezyjna powykonawcza wszystkich Robót, opracowana na aktualnym planie sytuacyjno – wysokościowym, pokolorowanym, z wyliczeniem ilości wszystkich Robót wykonanych w ramach Kontraktu,

- pozwolenia na budowę wraz z załączoną Dokumentacją Projektową (dotyczy wszystkich Robót),
- warunki zabudowy i zagospodarowania terenu, wszelkie inne pozwolenia urzędowe związane z realizacją Robót,
- dziennik budowy,
- protokoły odbiorów częściowych i końcowych – protokoły z prób rozruchowych,
- protokoły pomiarowe i świadectwa kontroli jakości,
- rysunki i opisy uwiarygodnione przez projektanta, kierownika budowy i inspektora nadzoru – operaty geodezyjne i książka obmiarów,
- geodezyjne pomiary powykonawcze,
- dziennik montażu,
- aprobaty techniczne (deklaracje zgodności) + certyfikaty na znak bezpieczeństwa „B” dla materiałów i urządzeń,
- instrukcje obsługi urządzeń (DTR),
- oświadczenie kierownika budowy o zgodności wykonania obiektu z projektem, WZZT, przepisami i obowiązującymi Polskimi Normami (na podstawie oświadczeń kierowników robót branżowych),
- oświadczenie kierownika budowy o doprowadzenie do należytego stanu i porządku teren – a także, w razie korzystania, ulicy, sąsiedniej działki lub lokalu,
- karty gwarancyjne urządzeń technicznych i elementów budowlanych (z warunkami gwarancji),
- karty katalogowe urządzeń,
- kontrakt zawarty z Generalnym Wykonawcą oraz inne kontrakty wykonawcze zawierane przez Inwestora,
- oferty na zawarcie umów na konserwację urządzeń,
- ekspertyzy,
- powiadomienia odpowiednich instytucji wynikające z Prawa Budowlanego.
- Pozwolenie na użytkowanie uzyskane w imieniu Zamawiającego.

Koszt tej dokumentacji należy uwzględnić w cenie wykonania przedsięwzięcia budowlanego.

3. Dokumentacja geologiczna

Ogólne warunki hydrogeologiczne panujące w miejscu budowy zawarte są w opisie technicznym.

Wykonawca na etapie składania oferty zapozna się z posiadaną przez Inwestora dokumentacją hydrogeologiczną.

1.5.3. Ogólne rozwiązania i wymagania techniczne zawarte w ST i Dokumentacji Projektowej przekazanej wykonawcy po wygraniu przetargu

Wymagania i rozwiązania techniczne zawarte w niniejszej ST oraz rozwiązania techniczne zastosowane w Dokumentacji Projektowej przekazanej wykonawcy po wygraniu przetargu należy rozumieć i rozpatrywać w następujący sposób:

1) Materiały i urządzenia:

- zastosowane materiały i urządzenia winny spełniać wymogi techniczne zawarte w niniejszej ST oraz w Dokumentacji Projektowej. W przypadku rozbieżności pomiędzy ST i

Dokumentacją Projektową, w pierwszej kolejności należy stosować wymogi ST, w drugiej kolejności, tam gdzie ST tego nie rozstrzyga, należy stosować wymogi zawarte w Dokumentacji Projektowej,

- przywołane w Dokumentacji projektowej materiały i urządzenia, ich typy, nazwy własne, producenci należy rozumieć i rozpatrywać w taki sposób, że zastosowane przez Wykonawcę, na etapie realizacji, materiały i urządzenia będą posiadały parametry techniczne i walory użytkowe nie gorsze od przywołanych w Dokumentacji Projektowej oraz będą spełniały wymogi ST.

2) Rozwiązania techniczne:

- rozwiązania techniczne zawarte w Dokumentacji Projektowej i opisane w ST należy rozumieć i rozpatrywać w następujący sposób: pierwszeństwo posiadają rozwiązania techniczne opisane w ST, w przypadku odmiennych rozwiązań zawartych w ST i Dokumentacji Projektowej należy zastosować w pierwszej kolejności rozwiązania opisane w ST. W przypadkach, w których ST nie rozstrzyga rozwiązania technicznego, należy zastosować rozwiązania techniczne zawarte w Dokumentacji Projektowej.
- Wykonawca może w Projekcie technicznym (wykonawczym) przedstawić własne rozwiązania techniczne i zastosować je w czasie realizacji po uprzednim uzyskaniu aprobaty przez Inżyniera.

1.5.4. Zgodność Robót z Dokumentacją Projektową i Specyfikacją Techniczną

1. Wszystkie wykonane Roboty i dostarczone Materiały będą zgodne z Dokumentacją Projektową, wymaganiami materiałowymi, określonymi w Dokumentacji Przetargowej oraz w Specyfikacji Technicznej.
2. Dane określone w Dokumentacji Projektowej i w ST będą uważane za wartości docelowe, od których dopuszczalne są odchylenia w ramach określonego przedziału tolerancji. Cechy Materiałów i elementów Robót powinny być jednorodne i wykazywać bliską zgodność z określonymi wymaganiami albo z wartościami średnimi dopuszczonego przedziału tolerancji dla danych Materiałów / Robót.
3. W przypadku, gdy Roboty lub Materiały nie będą w pełni zgodne z Dokumentacją Projektową lub Specyfikacją Techniczną i będzie to miało wpływ na niezadowalającą jakość wykonanych robót, to takie Materiały będą niezwłocznie zastąpione innymi, a Roboty te rozebrane i poprawione na koszt Wykonawcy.

1.5.5. Komplementarność Dokumentów Kontraktowych

Dokumentacja Projektowa, Specyfikacje Techniczne i wszystkie inne dokumenty dostarczone Wykonawcy przez Inżyniera są istotnymi elementami Kontraktu i jakiekolwiek wymaganie zawarte w jednym z tych dokumentów jest tak samo wiążące, jak gdyby występowało ono we wszystkich dokumentach.

1.5.6. Zabezpieczenie Terenu Budowy

1. Wykonawca jest zobowiązany do zabezpieczenia Terenu Budowy w okresie trwania realizacji Kontraktu, aż do zakończenia i odbioru ostatecznego Robót (Przejęcia Robót).

2. Przed przystąpieniem do Robót Wykonawca przedstawi Inżynierowi do zatwierdzenia uzgodniony z odpowiednimi jednostkami organizacyjnymi, zarządzającymi drogą i ruchem, projekt organizacji ruchu i zabezpieczenia Robót w okresie realizacji Kontraktu. W zależności od potrzeb i postępu Robót projekt organizacji ruchu i zabezpieczenia Robót powinien być aktualizowany przez Wykonawcę na bieżąco. Przed przystąpieniem do Robót w pasie drogowym Wykonawca uzyska zgodę na zajęcie pasa drogowego w jednostce organizacyjnej zarządzającej drogą.
3. Dla zapewnienia bezpieczeństwa publicznego oraz osób zatrudnionych na Terenie Budowy, Wykonawca ma obowiązek wykonać lub dostarczyć, zainstalować tymczasowe urządzenia zabezpieczające takie jak: płoty, zapory, znaki, światła ostrzegawcze, sygnały itp. a także zapewnić ich obsługę oraz zatrudnić w razie konieczności dozorców. Wykonawca zapewni odpowiednie i stałe – całodobowe warunki widoczności tych zapór i znaków, dla których jest to nieodzowne ze względów bezpieczeństwa. Wszystkie znaki, zapory i inne urządzenia zabezpieczające powinny być akceptowane przez Inżyniera.
4. Koszt zabezpieczenia Terenu Budowy oraz opłaty za zajęcie pasa drogowego (wynikające z decyzji zezwalającej na zajęcie pasa drogowego) są uwzględnione w cenie wykonania przedsięwzięcia budowlanego.

1.5.7. Tablice Informacyjne

Przed przystąpieniem do Robót Wykonawca dostarczy i zainstaluje w miejscach i ilościach uzgodnionych z Inżynierem tablice informacyjne (wykonane zgodnie z prawem budowlanym – 2 tablice żółte i 2 tablice związane z planem bezpieczeństwa i ochrony zdrowia). Treść tablic informacyjnych będzie zatwierdzona przez Inżyniera. Tablice informacyjne będą utrzymywane przez Wykonawcę przez cały okres realizacji Robót w dobrym stanie.

Koszt zainstalowania i utrzymania tablic informacyjnych należy uwzględnić w cenie wykonania przedsięwzięcia budowlanego.

1.5.8. Ochrona środowiska w czasie wykonywania robót

Wykonawca ma obowiązek znać i stosować w czasie prowadzenia Robót wszelkie przepisy dotyczące ochrony środowiska naturalnego.

W okresie trwania budowy i wykańczania Robót Wykonawca będzie :

- a) utrzymywać Teren Budowy i wykopy w stanie bez wody stojącej,
- b) podejmować wszelkie uzasadnione kroki mające na celu stosowanie się do przepisów i norm dotyczących ochrony środowiska na terenie i wokół Terenu Budowy oraz będzie unikać uszkodzeń lub uciążliwości dla osób lub własności społecznej i innych, a wynikających ze skażenia, hałasu, wibracji lub innych przyczyn powstałych w następstwie jego sposobu działania. Stosując się do tych wymagań będzie miał szczególny wzgląd na :
 1. lokalizację baz, warsztatów, magazynów, składowisk, ukopów i dróg dojazdowych,
 2. środki ostrożności i zabezpieczenia przed :
 - i) zanieczyszczeniem zbiorników i cieków wodnych odpadami lub substancjami toksycznymi,
 - ii) zanieczyszczeniem powietrza pyłami i gazami,

- iii) możliwością powstania pożaru.

1.5.9. Ochrona przeciwpożarowa

Wykonawca będzie przestrzegać przepisów ochrony przeciwpożarowej. Wykonawca będzie utrzymywać sprawny sprzęt przeciwpożarowy, wymagany przez odpowiednie przepisy, na terenie budowy, baz produkcyjnych, w pomieszczeniach biurowych, mieszkalnych i magazynowych oraz w maszynach i pojazdach. Materiały łatwopalne będą składowane w sposób zgodny z odpowiednimi przepisami i zabezpieczone przed dostępem osób trzecich. Wykonawca będzie odpowiedzialny za wszelkie straty spowodowane pożarem wywołanym jako rezultat realizacji Robót albo przez personel Wykonawcy.

1.5.10. Materiały szkodliwe dla otoczenia

Materiały, które w sposób trwały są szkodliwe dla otoczenia, nie będą dopuszczone do użycia. Nie dopuszcza się użycia materiałów wywołujących szkodliwe promieniowanie o stężeniu większym od dopuszczalnego, określonego odpowiednimi przepisami.

Wszelkie materiały odpadowe użyte do Robót będą miały świadectwa dopuszczenia, wydane przez uprawnioną jednostkę, jednoznacznie określające brak szkodliwego oddziaływania tych materiałów na środowisko. Materiały, które są szkodliwe dla otoczenia tylko w czasie Robót, a po zakończeniu Robót ich szkodliwość zanika (np. materiały pyłaste) mogą być użyte pod warunkiem przestrzegania wymagań technologicznych wbudowania. Jeżeli wymagają tego odpowiednie przepisy Wykonawca powinien otrzymać zgodę na użycie tych materiałów od właściwych organów administracji państwowej lub samorządowej.

1.5.11. Ochrona własności publicznej i prywatnej

Wykonawca odpowiada za ochronę instalacji na powierzchni ziemi i za urządzenia podziemne, takie jak rurociągi, kable itp., oraz uzyska od odpowiednich władz będących właścicielami tych urządzeń potwierdzenie informacji dostarczonych mu przez Zamawiającego w ramach planu ich lokalizacji. Wykonawca zapewni właściwe oznaczenie i zabezpieczenie przed uszkodzeniem tych instalacji i urządzeń w czasie trwania budowy. Wykonawca zobowiązany jest umieścić w swoim harmonogramie rezerwę czasową dla wszelkiego rodzaju Robót, które mają być wykonane w zakresie przełożenia instalacji i urządzeń podziemnych na Terenie Budowy i powiadomić Inżyniera i władze lokalne oraz instytucje obsługujące urządzenia podziemne o zamiarze rozpoczęcia Robót. Wykonawca spowoduje przeprowadzenie przez te instytucje wszystkich niezbędnych adaptacji i innych koniecznych robót w obrębie Placu Budowy w możliwie najkrótszym czasie, nie dłuższym jednak niż w czasie przewidzianym harmonogramem tych robót. Wykonawca będzie współpracował i ułatwi przeprowadzenie wymienionych Robót.

Przed przystąpieniem do Robót Wykonawca uzyska oświadczenie wszystkich potencjalnych właścicieli infrastruktury podziemnej i nadziemnej (wszelkiego rodzaju sieci i przyłączy) o naniesieniu jej na mapie geodezyjnej stanowiącej podstawę do projektowania oraz podejmie wszelkie niezbędne kroki, mające na celu zabezpieczenie jej przed uszkodzeniem w czasie realizacji Robót.

O fakcie przypadkowego uszkodzenia tych instalacji Wykonawca bezzwłocznie powiadomi Inżyniera i zainteresowane władze oraz będzie z nimi współpracował dostarczając wszelkiej pomocy potrzebnej przy dokonywaniu napraw. Wykonawca będzie odpowiadać za wszelkie spowodowane przez jego działania uszkodzenia instalacji na powierzchni ziemi i urządzeń podziemnych wykazanych w dokumentach dostarczonych mu przez Zamawiającego. Wykonawca zapewni w trakcie realizacji Robót dostęp i dojazd na posesję oraz uzgodni z użytkownikiem nieruchomości sposób jego wykonania.

Koszt tych czynności należy uwzględnić w cenie wykonania przedsięwzięcia budowlanego.

1.5.12. Ograniczenie obciążeń osi pojazdów

Wykonawca stosować się będzie do ustawowych ograniczeń obciążenia na oś przy transporcie materiałów. Uzyska on wszelkie niezbędne zezwolenia od władz co do przewozu nietypowych wagowo ładunków i w sposób ciągły będzie o każdym takim przewozie powiadamiał Inżyniera. Pojazdy i ładunki powodujące nadmierne obciążenie osiowe nie będą dopuszczone na świeżo ukończony fragment budowy w obrębie Terenu Budowy i Wykonawca będzie odpowiadał za naprawę wszelkich Robót w ten sposób uszkodzonych, zgodnie z poleceniem Inżyniera.

1.5.13. Bezpieczeństwo i higiena pracy

Podczas realizacji Robót Wykonawca będzie przestrzegać przepisów dotyczących bezpieczeństwa i higieny pracy. W szczególności Wykonawca ma obowiązek zadbać, aby personel nie wykonywał pracy w warunkach niebezpiecznych, szkodliwych dla zdrowia oraz nie spełniających odpowiednich wymagań sanitarnych. Wykonawca zapewni i będzie utrzymywał wszelkie urządzenia zabezpieczające, socjalne oraz sprzęt i odpowiednią odzież dla ochrony życia i zdrowia osób zatrudnionych na budowie oraz dla zapewnienia bezpieczeństwa publicznego. Wykonawca opracuje plan bezpieczeństwa i ochrony zdrowia.

Uznaje się, że wszelkie koszty związane z wypełnieniem wymagań określonych powyżej nie podlegają odrębnej zapłacie i są uwzględnione w cenie kontraktowej.

1.5.14. Ochrona i utrzymanie Robót

Wykonawca będzie odpowiedzialny za ochronę Robót i za wszelkie materiały i urządzenia używane do Robót od daty Rozpoczęcia Robót do daty wydania potwierdzenia Zakończenia przez Inżyniera.

Wykonawca będzie utrzymywać Roboty do czasu końcowego odbioru. Utrzymanie powinno być prowadzone w taki sposób, aby obiekty lub ich elementy były w zadowalającym stanie przez cały czas, do momentu odbioru końcowego.

Jeśli Wykonawca w jakimkolwiek czasie zaniedba utrzymanie, to na polecenie Inżyniera powinien rozpocząć Roboty utrzymaniowe nie później niż w 24 godziny po otrzymaniu tego polecenia.

1.5.15. Stosowanie się do prawa i innych przepisów

Wykonawca zobowiązany jest znać wszystkie przepisy wydane przez władze centralne i miejscowe oraz inne przepisy i wytyczne, które są w jakikolwiek sposób związane z Robotami i będzie w pełni odpowiedzialny za przestrzeganie tych praw, przepisów i wytycznych podczas prowadzenia Robót. Wykonawca będzie przestrzegać praw patentowych i będzie w pełni odpowiedzialny za wypełnienie wszelkich wymagań prawnych odnośnie wykorzystania opatentowanych urządzeń lub metod i w sposób ciągły będzie informować Inżyniera o swoich działaniach, przedstawiając kopie zezwoleń i inne odnośne dokumenty.

1.5.16. Równoważność norm i przepisów prawnych

Gdziekolwiek w kontrakcie powoływane są konkretne normy lub zbiory przepisów, które spełniać mają materiały, wytwórnie i inne zapasy będące przedmiotem dostaw, oraz Roboty do wykonania i zbadania, stosować się będą obowiązujące przepisy najnowszego wydania lub wydania poprawione odnośnie norm i zbiorów przepisów, chyba że w Kontrakcie stwierdza się wyraźnie co innego. Tam gdzie te normy i zbiory przepisów mają charakter ogólnokrajowy, lub odnoszą się do konkretnego regionu, zostaną przyjęte inne obowiązujące normy, które zapewniają wykonanie na zasadniczo równym lub większym poziomie niż wymagany przez wcześniej wyszczególnione normy i zbiory przepisów pod warunkiem ich uprzedniego sprawdzenia i zatwierdzenia na piśmie przez Inżyniera. Różnice pomiędzy wyszczególnionymi normami a ich

proponowanymi zamiennikami, muszą być dokładnie odnotowane na piśmie przez Wykonawcę i przedłożone Inżynierowi co najmniej na 28 dni przed datą oczekiwanego przez Wykonawcę zatwierdzenia ich przez Inżyniera. W przypadku gdy Inżynier stwierdzi, że zaproponowane zamienniki nie zapewniają wykonania na zasadniczo równym poziomie, Wykonawca stosuje się do norm wyszczególnionych we wcześniej wspomnianych dokumentach.

2. MATERIAŁY

2.1. Źródła uzyskania materiałów

Co najmniej na trzy tygodnie przed zaplanowanym wykorzystaniem jakichkolwiek materiałów przeznaczonych do Robót, Wykonawca przedstawi szczegółowe informacje dotyczące proponowanego źródła wytwarzania, zamawiania lub wydobywania tych materiałów i odpowiednie świadectwa badań laboratoryjnych oraz próbki do zatwierdzenia przez Inżyniera. Zatwierdzenie partii (część) materiałów z danego źródła nie oznacza automatycznie, że wszelkie materiały z danego źródła uzyskają zatwierdzenie.

Wykonawca zobowiązany jest do prowadzenia badań w celu udokumentowania, że materiały uzyskane z dopuszczonego źródła w sposób ciągły spełniają wymagania Specyfikacji Technicznych w czasie postępu Robót.

Wszystkie Materiały stosowane przez Wykonawcę przy wykonywaniu Robót winny :

- być nowe i nieużywane,
- odpowiadać wymaganiom określonym w kontrakcie oraz normom i przepisom wymienionym w niniejszych Specyfikacjach Technicznych i w Dokumentacji Projektowej (Projekcie Budowlanym i Projekcie Technicznym (Wykonawczym) oraz innym nie wymienionym , ale obowiązującym normom i przepisom,
- mieć wymagane przepisami świadectwa dopuszczenia oraz dokumenty wynikające z Prawa Budowlanego.

2.2. Pozyskanie materiałów miejscowych

Wykonawca odpowiada za uzyskanie pozwoleń od właścicieli i odnośnych władz na pozyskanie materiałów z jakichkolwiek źródeł miejscowych włączając w to źródła wskazane przez Zamawiającego i jest zobowiązany dostarczyć Inżynierowi wymagane dokumenty przed rozpoczęciem eksploatacji źródła. Wykonawca przedstawi dokumentację zawierającą raporty z badań terenowych i laboratoryjnych oraz proponowaną przez siebie metodę wydobywania i selekcji do zatwierdzenia Inżynierowi. Wykonawca ponosi odpowiedzialność za spełnienie wymagań ilościowych i jakościowych materiałów z jakiegokolwiek źródła.

Wykonawca poniesie wszystkie koszty a w tym : opłaty, wynagrodzenia i jakiegokolwiek inne koszty związane z dostarczeniem materiałów do Robót.

Humus i nakład czasowo zdjęte z terenu wykopów, ukopów i miejsc pozyskania piasku i żwiru będą formowane w hały i wykorzystane przy zasypce i rekultywacji terenu po ukończeniu Robót po uprzednim uzgodnieniu z odpowiednim urzędem publicznym.

Wszystkie odpowiednie materiały pozyskane z wykopów na Terenie Budowy lub z innych miejsc wskazanych w Kontrakcie będą wykorzystane do Robót lub odwiezione na odkład w miejsce pozyskane staraniem i na koszt Wykonawcy.

Koszt wywozu gruntu i humusu, złożenia, rozplantowania i uiszczenia ewentualnie jakichkolwiek opłat uwzględniony jest w cenie wykonania przedsięwzięcia budowlanego.

Z wyjątkiem uzyskania na to pisemnej zgody Inżyniera, Wykonawca nie będzie prowadzić żadnych wykopów w obrębie Terenu Budowy poza tymi, które zostały wyszczególnione w Kontrakcie. Eksploatacja źródeł materiałów będzie zgodna z wszelkimi regulacjami prawnymi obowiązującymi na danym obszarze.

2.3. Inspekcja wytwórni materiałów

Wytwornie materiałów mogą być okresowo kontrolowane przez Inżyniera w celu sprawdzenia zgodności stosowanych metod produkcyjnych z wymaganiami. Próbkę materiałów mogą być pobierane w celu sprawdzenia ich właściwości. Wynik kontroli będzie podstawą akceptacji określonej partii materiałów pod względem jakości.

W przypadku, gdy Inżynier będzie przeprowadzał inspekcję wytwórni, będą zachowane następujące warunki :

- a) Inżynier będzie miał zapewnioną współpracę i pomoc Wykonawcy oraz producenta materiałów w czasie przeprowadzania inspekcji,
- b) Inżynier będzie miał wolny dostęp, w dowolnym czasie, do tych części wytwórni, gdzie odbywa się produkcja materiałów przeznaczonych do realizacji Kontraktu.

2.4. Materiały nie odpowiadające wymaganiom

Materiały nie odpowiadające wymaganiom zostaną przez Wykonawcę wywiezione z Terenu Budowy na jego koszt, bądź złożone w miejscu wskazanym przez Inżyniera. Jeśli Inżynier zezwoli Wykonawcy na użycie tych materiałów do innych robót, niż te dla których zostały zakupione to koszt tych materiałów zostanie przewartościowany przez Inżyniera. Każdy rodzaj Robót, w którym znajdują się nie zbadane i nie zaakceptowane Materiały, Wykonawca wykonuje na własne ryzyko, licząc się z jego odrzuceniem i niezapłaceniem.

2.5. Przechowywanie i składowanie materiałów

Wykonawca, zapewni aby tymczasowo składowane materiały, do czasu gdy będą one potrzebne do Robót, były zabezpieczone przed zanieczyszczeniem, zachowały swą jakość i właściwości do Robót i były dostępne do kontroli przez Inżyniera. Miejsca czasowego składowania będą zlokalizowane w obrębie Terenu Budowy, w miejscach uzgodnionych z Inżynierem lub poza Terenem Budowy w miejscach zorganizowanych przez Wykonawcę i przez niego opłaconych.

2.6. Wariantowe stosowanie materiałów

Jeżeli Dokumentacja Projektowa lub ST przewidują możliwość wariantowego zastosowania rodzaju materiału w wykonywanych Robotach, Wykonawca powiadomi Inżyniera o swoim zamiarze co najmniej 3 tygodnie przed użyciem materiału, albo w okresie dłuższym, jeśli będzie to wymagane dla badań prowadzonych przez Inżyniera. Wybrany i zaakceptowany rodzaj materiału nie może być później zmieniany bez zgody Inżyniera.

3. SPRZĘT

Wykonawca jest zobowiązany do używania takiego sprzętu, który nie spowoduje niekorzystnego wpływu na jakość wykonywanych Robót. Sprzęt używany do Robót powinien być zgodny z ofertą Wykonawcy i powinien odpowiadać pod względem typów i ilości wskazaniom zawartych w ST, PZJ lub projekcie organizacji Robót, zaakceptowanym przez Inżyniera; w przypadku braku ustaleń w takich dokumentach sprzęt powinien być uzgodniony i zaakceptowany przez Inżyniera.

Liczba i wydajność sprzętu będzie gwarantować przeprowadzenie Robót, zgodnie z zasadami określonymi w Dokumentacji Projektowej, ST i wskazaniach Inżyniera w terminie przewidzianym Kontraktem. Sprzęt będący własnością Wykonawcy lub wynajęty do wykonania Robót ma być utrzymywany w dobrym stanie i gotowości do pracy. Będzie on zgodny z normami ochrony środowiska i przepisami dotyczącymi jego

użytkowania. Wykonawca dostarczy Inżynierowi kopie dokumentów potwierdzających dopuszczenie sprzętu do użytkowania, tam gdzie jest to wymagane przepisami. Jeżeli Dokumentacja Projektowa lub ST przewidują możliwość wariantowego użycia sprzętu przy wykonywanych Robotach, Wykonawca powiadomi Inżyniera o swoim zamiarze wyboru i uzyska jego akceptację przed użyciem sprzętu. Wybrany sprzęt, po akceptacji Inżyniera, nie może być później zmieniany bez jego zgody. Jakikolwiek sprzęt, maszyny, urządzenia i narzędzia nie gwarantujące zachowania warunków Kontraktu, zostaną przez Inżyniera zdyskwalifikowane i nie dopuszczone do Robót.

4. TRANSPORT

Wykonawca jest zobowiązany do stosowania jedynie takich środków transportu, które nie wpłyną niekorzystnie na jakość wykonywanych Robót i właściwości przewożonych materiałów. Liczba środków transportu będzie zapewniać prowadzenie Robót zgodnie z zasadami określonymi w Dokumentacji Projektowej, ST i wskazaniach Inżyniera, w terminie przewidzianym Kontraktem.

Przy ruchu na drogach publicznych pojazdy będą spełniać wymagania dotyczące przepisów ruchu drogowego w odniesieniu do dopuszczalnych obciążeń na osie i innych parametrów technicznych. Środki transportu nie odpowiadające warunkom Kontraktu, na polecenie Inżyniera będą usunięte z placu budowy. Wykonawca będzie usuwać na bieżąco, na własny koszt, wszelkie zanieczyszczenia spowodowane jego pojazdami na drogach publicznych oraz dojazdach do Terenu Budowy.

5. WYKONANIE ROBÓT

5.1. Ogólne zasady wykonywania robót

Wykonawca jest odpowiedzialny za prowadzenie Robót zgodnie z Kontraktem oraz za jakość zastosowanych materiałów i wykonywanych Robót, za ich zgodność z Dokumentacją Projektową, wymaganiami ST, PZJ, projektu organizacji Robót oraz poleceniami Inżyniera. Wykonawca ponosi odpowiedzialność za dokładne wytyczenie w planie i wyznaczenie wysokości wszystkich obiektów i elementów Robót w tym osi głównych i reperów zgodnie z wymiarami i rzędnymi określonymi w Dokumentacji Projektowej lub przekazanymi na piśmie przez Inżyniera. Następstwa jakiegokolwiek błędu spowodowanego przez Wykonawcę w wytyczeniu i wyznaczeniu Robót zostaną, jeśli wymagać tego będzie Inżynier, poprawione przez Wykonawcę na własny koszt.

Sprawdzenie wytyczenia obiektów i elementów Robót lub wyznaczenia wysokości przez Inżyniera nie zwalnia Wykonawcy od odpowiedzialności za ich dokładność. Wykonawca pomierzy rzędne terenu w miejscach posadowienia studni rewizyjnych celem uzyskania właściwych rzędnych osadzenia włączów studni.

Decyzje Inżyniera dotyczące akceptacji lub odrzucenia materiałów i elementów Robót będą oparte na wymaganiach sformułowanych w Kontrakcie, Dokumentacji Projektowej i w ST, a także w normach i wytycznych. Przy podejmowaniu decyzji Inżynier uwzględni wyniki badań materiałów i Robót, rozrzuty normalnie występujące przy produkcji i przy badaniach materiałów, doświadczenia z przeszłości, wyniki badań naukowych oraz inne czynniki wpływające na rozważaną kwestię. Polecenia Inżyniera będą wykonywane nie później niż w czasie przez niego wyznaczonym, po ich otrzymaniu przez Wykonawcę, pod groźbą zatrzymania Robót. Skutki finansowe z tego tytułu ponosi Wykonawca.

6. KONTROLA JAKOŚCI ROBÓT

6.1. Program zapewnienia jakości (PZJ)

Do obowiązków Wykonawcy należy opracowanie i przedstawienie do aprobaty Inżyniera programu zapewnienia jakości (PZJ), w którym przedstawi on zamierzony sposób wykonywania Robót, możliwości techniczne, kadrowe i organizacyjne gwarantujące wykonanie Robót zgodnie z Dokumentacją Projektową,

ST oraz poleceniami i ustaleniami przekazanymi przez Inżyniera.

Program zapewnienia jakości będzie zawierać :

- a) część ogólna opisującą :
 - organizację wykonania Robót, w tym terminy i sposób prowadzenia Robót,
 - organizację ruchu na budowie wraz z oznakowaniem Robót,
 - bhp,
 - wykaz zespołów roboczych, ich kwalifikacje i przygotowanie praktyczne,
 - wykaz osób odpowiedzialnych za jakość i terminowość wykonania poszczególnych elementów Robót,
 - system (sposób i procedurę) proponowanej kontroli i sterowania jakością wykonywanych Robót,
 - wyposażenie w sprzęt i urządzenia do pomiarów i kontroli (opis laboratorium własnego lub laboratorium, któremu Wykonawca zamierza zlecić prowadzenie badań),
 - sposób oraz formę gromadzenia wyników badań laboratoryjnych, zapis pomiarów, nastaw mechanizmów sterujących, a także wyciąganych wniosków i zastosowanych korekt w procesie technologicznym, proponowany sposób i formę przekazywania tych informacji Inżynierowi;
- b) część szczegółową opisującą dla każdego asortymentu Robót :
 - wykaz maszyn i urządzeń stosowanych na budowie z ich parametrami technicznymi oraz wyposażeniem w mechanizmy do sterowania i urządzenia pomiarowo – kontrolne,
 - rodzaje i ilości środków transportu oraz urządzeń do magazynowania i załadunku materiałów,
 - sposób zabezpieczenia i ochrony ładunków przed utratą ich właściwości w czasie transportu,
 - sposób i procedurę pomiarów i badań (rodzaj i częstotliwość, pobieranie próbek, legalizacja i sprawdzanie urządzeń, itp.) prowadzonych podczas dostaw materiałów, wytwarzania mieszanek i wykonywania poszczególnych elementów Robót,
 - sposób postępowania z materiałami i Robotami nie odpowiadającymi wymogom.

6.2. Zasady kontroli jakości Robót

Celem kontroli Robót będzie takie sterowanie ich przygotowaniem i wykonaniem, aby osiągnąć założoną jakość Robót. Wykonawca jest odpowiedzialny za pełną kontrolę Robót i jakość materiałów. Wykonawca zapewni odpowiedni system kontroli, włączając personel, laboratorium, sprzęt, zaopatrzenie i wszystkie urządzenia niezbędne do pobierania próbek i badań materiałów oraz Robót. Przed zatwierdzeniem systemu kontroli Inżynier może zażądać od Wykonawcy przeprowadzenia badań w celu zademonstrowania, że poziom ich wykonania jest zadowalający. Wykonawca będzie przeprowadzać pomiary i badania materiałów oraz Robót z częstotliwością zapewniającą stwierdzenie, że Roboty wykonano zgodnie z wymaganiami zawartymi w Dokumentacji Projektowej i ST. Minimalne wymagania co do zakresu badań i ich częstotliwości są określone w ST, normach i wytycznych. W przypadku, gdy nie zostały one tam określone, Inżynier ustali jaki zakres kontroli jest konieczny, aby zapewnić wykonanie Robót zgodnie z Kontraktem.

Wykonawca dostarczy Inżynierowi świadectwa, że wszystkie stosowane urządzenia i sprzęt badawczy posiadają ważną legalizację, zostały prawidłowo wykalibrowane i odpowiadają wymaganiom norm określających procedury badań. Inżynier będzie mieć nieograniczony dostęp do pomieszczeń laboratoryjnych, w celu ich inspekcji. Inżynier będzie przekazywać Wykonawcy pisemne informacje o jakichkolwiek niedociągnięciach dotyczących urządzeń laboratoryjnych, sprzętu, zaopatrzenia laboratorium, pracy personelu lub metod badawczych. Jeżeli niedociągnięcia te będą tak poważne, że mogą wpłynąć

ujemnie na wyniki badań, Inżynier natychmiast wstrzyma użycie do Robót badanych materiałów i dopuści je do użycia wtedy, gdy niedociągnięcia w pracy laboratorium Wykonawcy zostaną usunięte i stwierdzona zostanie odpowiednia jakość tych materiałów.

Wszystkie koszty związane z organizowaniem i prowadzeniem badań materiałów ponosi Wykonawca.

6.3. Pobieranie próbek

Próbki pobierane będą losowo. Zaleca się stosowanie statystycznych metod pobierania próbek, opartych na zasadzie, że wszystkie jednostkowe elementy produkcji mogą być z jednakowym prawdopodobieństwem wytypowane do badań. Inżynier będzie mieć zapewnioną możliwość udziału w pobieraniu próbek. Na zlecenie Inżyniera, Wykonawca będzie przeprowadzać dodatkowe badania tych materiałów, które budzą wątpliwości co do jakości, o ile kwestionowane materiały nie zostaną przez Wykonawcę usunięte lub ulepszone z własnej woli. Koszt tych dodatkowych badań pokrywa Zamawiający. Pojemniki do pobierania próbek będą dostarczone przez Wykonawcę i zatwierdzone przez Inżyniera. Próbki dostarczone przez Wykonawcę do badań wykonywanych przez Inżyniera będą odpowiednio opisane i oznakowane, w sposób zaakceptowany przez Inżyniera.

6.4. Badania i pomiary

Wszystkie badania i pomiary będą przeprowadzone zgodnie z wymaganiami norm. W przypadku gdy normy nie obejmują jakiegokolwiek badania wymaganego w ST, stosować można wytyczne krajowe, albo inne procedury, zaakceptowane przez Inżyniera. Przed przystąpieniem do pomiarów lub badań, Wykonawca powiadomi Inżyniera o rodzaju, miejscu i terminie pomiaru lub badania. Po wykonaniu pomiaru lub badania, Wykonawca przedstawi na piśmie ich wyniki do akceptacji Inżyniera.

6.5. Raporty z badań

Wykonawca będzie przekazywać Inżynierowi kopie raportów z wynikami badań jak najszybciej, nie później jednak niż w terminie określonym w programie zapewnienia jakości.

Wyniki badań (kopie) będą przekazywane Inżynierowi na formularzach według dostarczonego przez niego wzoru lub innych, przez niego zaaprobowanych.

6.6. Badania prowadzone przez Inżyniera

Dla celów kontroli jakości i zatwierdzenia, Inżynier uprawniony jest do dokonywania kontroli, pobierania próbek i badania materiałów u źródła ich wytwarzania, i zapewniona mu będzie wszelka potrzebna do tego pomoc ze strony Wykonawcy i producenta materiałów.

Inżynier, po uprzedniej weryfikacji systemu kontroli Robót prowadzonego przez Wykonawcę, będzie oceniać zgodność materiałów i Robót z wymaganiami ST na podstawie wyników badań dostarczonych przez Wykonawcę.

Inżynier może pobierać próbki materiałów i prowadzić badania niezależnie od Wykonawcy, na swój koszt. Jeżeli wyniki tych badań wykażą, że raporty Wykonawcy są niewiarygodne, to Inżynier poleci Wykonawcy lub zleci niezależnemu laboratorium przeprowadzenie powtórnych lub dodatkowych badań, albo oprze się wyłącznie na własnych badaniach przy ocenie zgodności materiałów i Robót z Dokumentacją Projektową i ST.

W takim przypadku całkowite koszty powtórnych lub dodatkowych badań i pobieranie próbek poniesione zostaną przez Wykonawcę.

6.7. Atesty jakości materiałów i urządzeń

Przed wykonaniem badań jakości materiałów przez Wykonawcę, Inżynier może dopuścić do użycia materiały posiadające atest producenta stwierdzający ich pełną zgodność z warunkami podanymi w ST, każda partia dostarczona do Robót będzie posiadać atest określający w sposób jednoznaczny jej cechy. Produkty przemysłowe będą posiadać atesty wydane przez producenta, poparte w razie potrzeby wynikami wykonanych przez niego badań. Kopie wyników tych badań będą dostarczone przez Wykonawcę Inżynierowi. Materiały na które nie ustanowiono Polskiej Normy posiadać będą Aprobaty Techniczne wydane przez Instytut Techniki Budowlanej. Materiały posiadające atesty, aprobaty techniczne a urządzenia – ważne legalizacje mogą być badane w dowolnym czasie. Jeżeli zostanie stwierdzona niezgodność ich właściwości z ST to takie materiały i / lub urządzenia zostaną odrzucone.

6.8. Dokumenty budowy

(1) Dziennik budowy

Dziennik Budowy jest wymaganym dokumentem prawnym obowiązującym Zamawiającego i Wykonawcę w okresie od przekazania Wykonawcy Terenu Budowy do uzyskania pozwolenia na użytkowanie. Odpowiedzialność za prowadzenie Dziennika Budowy zgodnie z obowiązującymi przepisami spoczywa na Wykonawcy. Zapisy w Dzienniku Budowy będą dokonywane na bieżąco i będą dotyczyć przebiegu Robót, stanu bezpieczeństwa ludzi i mienia oraz technicznej i gospodarczej strony budowy. Każdy zapis w Dzienniku Budowy będzie opatrzony datą jego dokonania, podpisem osoby, która dokonała zapisu, z podaniem jej imienia i nazwiska oraz stanowiska służbowego. Zapisy będą czytelne, dokonane trwałą techniką, w porządku chronologicznym, bezpośrednio jeden pod drugim, bez przerw.

Załączone do Dziennika Budowy protokoły i inne dokumenty będą oznaczone kolejnym numerem załącznika i opatrzone datą i podpisem Kierownika Budowy i Inżyniera.

Do Dziennika Budowy należy wpisywać w szczególności :

- datę przekazania Wykonawcy Terenu Budowy,
- datę przekazania przez Zamawiającego Dokumentacji Projektowej,
- uzgodnienie przez Inżyniera programu zapewnienia jakości i harmonogramów Robót,
- terminy rozpoczęcia i zakończenia poszczególnych elementów Robót,
- przebieg Robót, trudności i przeszkody w ich prowadzeniu, okresy i przyczyny przerw w Robotach,
- uwagi i polecenia Inżyniera,
- daty zarządzenia wstrzymania Robót, z podaniem powodu,
- zgłoszenia i daty odbiorów Robót zanikających i ulegających zakryciu, częściowych i ostatecznych odbiorów Robót,
- wyjaśnienia, uwagi i propozycje Wykonawcy,
- stan pogody i temperaturę powietrza w okresie wykonywanych Robót podlegających ograniczeniom lub wymaganiom szczególnym w związku z warunkami klimatycznymi,
- zgodność rzeczywistych warunków geotechnicznych z ich opisem w Dokumentacji Projektowej,
- dane dotyczące czynności geodezyjnych (pomiarowych) dokonywanych przed i w trakcie wykonywania Robót,
- dane dotyczące sposobu wykonywania zabezpieczenia Robót,
- dane dotyczące jakości materiałów, pobierania próbek oraz wyniki przeprowadzonych badań z podaniem, kto je przeprowadzał,

- wyniki prób poszczególnych elementów budowli z podaniem, kto je przeprowadzał,
- inne istotne informacje o przebiegu Robót wynikające z Prawa Budowlanego oraz stosownych Rozporządzeń.

Propozycje, uwagi i wyjaśnienia Wykonawcy, wpisane do Dziennika Budowy będą przedłożone Inżynierowi do ustosunkowania się. Decyzje Inżyniera wpisane do Dziennika Budowy Wykonawca podpisuje z zaznaczeniem ich przyjęcia lub zajęciem stanowiska.

Wpis projektanta do Dziennika Budowy obliuguje Inżyniera do ustosunkowania się. Projektant nie jest jednak stroną Kontraktu i nie ma uprawnień do wydawania poleceń Wykonawcy Robót.

(2) Księga Obmiaru

Księga Obmiaru stanowi dokument pozwalający na rozliczenie faktycznego postępu każdego z elementów Robót. Obmiary wykonanych Robót przeprowadza się w sposób ciągły w jednostkach przyjętych w Przedmiarze Robót i wpisuje do Rejestru Obmiarów.

(3) Dokumenty laboratoryjne

Dzienniki laboratoryjne, atesty materiałów, aprobaty techniczne, orzeczenia o jakości materiałów, recepty robocze i kontrolne wyniki badań Wykonawcy będą gromadzone w formie uzgodnionej w programie zapewnienia jakości. Dokumenty te stanowią załączniki do odbioru Robót. Winny być udostępnione na każde życzenie Inżyniera.

(4) Pozostałe dokumenty budowy

Do dokumentów budowy zalicza się, oprócz wymienionych w pkt (1)-(3) następujące dokumenty :

- a) pozwolenie na realizację zadania budowlanego,
- b) protokoły przekazania Terenu Budowy,
- c) umowy cywilno-prawne z osobami trzecimi inne umowy cywilno-prawne,
- d) protokoły odbioru Robót, w tym instytucji zewnętrznych,
- e) protokoły z narad i ustaleń,
- f) korespondencję na budowie.

(5) Przechowywanie dokumentów budowy

Dokumenty budowy będą przechowywane na Terenie Budowy w miejscu odpowiednio zabezpieczonym. Zaginięcie któregośkolwiek z dokumentów budowy spowoduje jego natychmiastowe odtworzenie w formie przewidzianej prawem. Wszystkie dokumenty budowy będą zawsze dostępne dla Inżyniera i przedstawiane do wglądu na życzenie Zamawiającego.

7. OBMIAR ROBÓT

7.1. Ogólne zasady obmiaru Robót

Obmiar Robót będzie określać faktyczny zakres wykonywanych Robót zgodnie z Dokumentacją Projektową i ST, w jednostkach ustalonych w Przedmiarze Robót.

Obmiaru Robót dokonuje Wykonawca po pisemnym powiadomieniu Inżyniera o zakresie obmierzanym Robót i terminie obmiaru, co najmniej na 3 dni przed tym terminem. Wyniki obmiaru będą wpisane do księgi obmiarów. Jakikolwiek błąd lub przeoczenie (opuszczenie) w ilościach podanych w Przedmiarze Robót lub gdzie indziej w Specyfikacjach Technicznych nie zwalnia Wykonawcy od obowiązku ukończenia wszystkich Robót. Błędne dane zostaną poprawione wg instrukcji Inżyniera na piśmie.

Obmiar gotowych Robót będzie przeprowadzony z częstością wymaganą do celu miesięcznej płatności na rzecz Wykonawcy lub w innym czasie określonym w Kontrakcie lub oczekiwanym przez Wykonawcę i Inżyniera.

7.2. Zasady określania ilości Robót i materiałów

Długości i odległości pomiędzy wyszczególnionymi punktami skrajnymi będą obmierzone poziomo wzdłuż linii osiowej. Jeśli Specyfikacje Techniczne właściwe dla danych Robót nie wymagają tego inaczej, objętości będą wyliczone w metrach sześciennych jako długość pomnożona przez średni przekrój. Ilości, które mają być obmierzone wagowo, będą ważone w tonach lub kilogramach zgodnie z wymaganiami Specyfikacji Technicznych.

7.3. Urządzenia i sprzęt pomiarowy

Wszystkie urządzenia i sprzęt pomiarowy, stosowany w czasie obmiaru Robót będą zaakceptowane przez Inżyniera. Urządzenia i sprzęt pomiarowy zostaną dostarczone przez Wykonawcę. Jeżeli urządzenia te lub sprzęt wymagają badań atestujących to Wykonawca będzie posiadać ważne świadectwa legalizacji. Wszystkie urządzenia pomiarowe będą przez Wykonawcę utrzymywane w dobrym stanie, w całym okresie trwania Robót.

7.4. Wagi i zasady ważenia

Wykonawca dostarczy i zainstaluje urządzenia wagowe odpowiadające odnośnym wymaganiom Specyfikacji Technicznych. Będzie utrzymywać to wyposażenie zapewniając w sposób ciągły zachowanie dokładności wg norm zatwierdzonych przez Inżyniera.

7.5. Czas przeprowadzenia obmiaru

Obmiary będą przeprowadzone przed częściowym lub końcowym odbiorem Robót, a także w przypadku wystąpienia dłuższej przerwy w Robotach i zmiany Wykonawcy Robót. Obmiar Robót zanikających przeprowadza się w czasie ich wykonywania. Obmiar Robót podlegających zakryciu przeprowadza się przed ich zakryciem. Roboty pomiarowe do obmiaru oraz nieodzwonne obliczenia będą wykonane w sposób zrozumiały i jednoznaczny.

Wymiary skomplikowanych powierzchni lub objętości będą uzupełnione odpowiednimi szkicami umieszczonymi na karcie Księgi Obmiaru. W razie braku miejsca szkice mogą być dołączone w formie oddzielnego załącznika do Księgi Obmiaru, którego wzór zostanie uzgodniony z Inżynierem.

8. PRZEJĘCIE ROBÓT

W zależności od ustaleń odpowiednich ST, Roboty podlegają następującym etapom odbioru :

- a) odbiorowi Robót zanikających i ulegających zakryciu,
- b) Przejęciu odcinka lub części Robót,
- c) Przejęciu Robót,
- d) Świadectwo Wykonania.

8.1. Odbiór Robót zanikających i ulegających zakryciu

Odbiór Robót zanikających i ulegających zakryciu polega na finalnej ocenie ilości i jakości wykonywanych Robót, które w dalszym procesie realizacji ulegną zakryciu. Odbiór Robót zanikających i ulegających zakryciu będzie dokonany w czasie umożliwiającym wykonanie ewentualnych korekt i poprawek bez hamowania ogólnego postępu Robót. Odbioru Robót dokonuje Inżynier. Gotowość danej części Robót do odbioru zgłasza Wykonawca wpisem do Dziennika Budowy i jednoczesnym powiadomieniem Inżyniera. Odbiór będzie przeprowadzony niezwłocznie, nie później jednak niż w ciągu 3 dni od daty zgłoszenia wpisem do Dziennika Budowy i powiadomienia o tym fakcie Inżyniera. Jakość i ilość robót ulegających zakryciu ocenia Inżynier na podstawie dokumentów zawierających komplet wyników badań laboratoryjnych i w oparciu o przeprowadzone pomiary, w konfrontacji z Dokumentacją Projektową, ST i uprzednimi ustaleniami.

8.2. Przejęcie odcinka lub części Robót

Przejęcie odcinka lub części Robót polega na ocenie ilości i jakości wykonanych części Robót. Przejęcia częściowego Robót dokonuje się wg zasad jak przy Przejęciu Robót. Przejęcia Robót dokonuje Inżynier.

8.3. Przejęcie Robót

Przejęcie Robót polega na finalnej ocenie rzeczywistego wykonania Robót w odniesieniu do ich ilości, jakości i wartości oraz ocenie przeprowadzonych Prób Końcowych Robót i Rozruchu Technologicznego.

Całkowite zakończenie Robót, Prób Końcowych, Rozruchu Technologicznego oraz gotowość do Przejęcia Robót będzie stwierdzona przez Wykonawcę wpisem do Dziennika Budowy z bezzwłocznym powiadomieniem na piśmie o tym fakcie Inżyniera.

Przejęcie Robót nastąpi w terminie ustalonym w Dokumentach Kontraktowych, licząc od dnia potwierdzenia przez Inżyniera zakończenia Robót, oraz przyjęcia dokumentów, o których mowa w punkcie 8.4.

8.4. Dokumenty wymagane do wystawienia Świadectwa Przejęcia

Podstawowym dokumentem do dokonania Przejęcia Robót jest protokół przejęcia sporządzony wg wzoru ustalonego przez Zamawiającego. _

Do Przejęcia Robót Wykonawca jest zobowiązany przygotować staraniem i na koszt własny następujące dokumenty :

- 1) pozwolenie na użytkowanie obiektu wydane przez stosowny organ administracji rządowej lub samorządowej,

- 2) Dokumentację Projektową z naniesionymi zmianami oraz Dokumentację Powykonawczą,
- 3) Specyfikacje Techniczne (podstawowe z Kontraktu i ew. uzupełniające lub zamiennie),
- 4) Dokumentację geodezyjno – kartograficzną powykonawczą (umożliwiającą wniesienie zmian na mapę zasadniczą, do ewidencji gruntów i budynków oraz do ewidencji sieci uzbrojenia terenu),
- 5) Kopię mapy powstałej w wyniku geodezyjnej inwentaryzacji powykonawczej,
- 6) Uwagi i zalecenia Inżyniera, zwłaszcza przy odbiorze Robót zanikających i ulegających zakryciu i udokumentowanie jego zaleceń,
- 7) receptury i ustalenia technologiczne,
- 8) kopię Dziennika Budowy i Księgę obmiaru, oświadczenie Kierownika Budowy i Kierownika Robót,
- 9) wyniki pomiarów kontrolnych oraz badań i oznaczeń laboratoryjnych zgodnie z ST i PZJ,
- 10) atesty jakościowe wbudowanych materiałów,
- 11) opinię technologiczną sporządzoną na podstawie wszystkich wyników badań i pomiarów załączonych do dokumentów odbioru, wykonanych zgodnie z ST i PZJ,
- 12) sprawozdanie z rozruchu technologicznego i przeprowadzonych Prób Końcowych,
- 13) sprawozdania techniczne,
- 14) rysunki (dokumentacje) na wykonanie Robót towarzyszących, oraz protokoły odbioru i przekazania tych Robót właścicielom urządzeń,
- 15) zaświadczenie i ewentualny protokół odbioru instytucji zewnętrznych, wynikające z prawa budowlanego wraz z odpowiednimi decyzjami,
- 16) kartę gwarancyjną obiektu, urządzeń i ciągów technologicznych,
- 17) DTR, instrukcje obsługi urządzeń i zespołów urządzeń oraz obiektów,
- 18) inne dokumenty wymagane przez Zamawiającego (w tym wypełnione druki OT/PT zgodnie z obowiązującymi przepisami i zasadami księgowości),

Sprawozdanie techniczne będzie zawierać:

- lokalizację i zakres wykonywanych Robót,
- wykaz wprowadzonych zmian w stosunku do Dokumentacji Projektowej przekazanej przez Inżyniera,
- uwagi dotyczące warunków realizacji Robót,
- datę rozpoczęcia i zakończenia realizacji Robót

W przypadku, gdy wg komisji, Roboty pod względem przygotowania dokumentacyjnego nie będą gotowe do Przejęcia, komisja w porozumieniu z Wykonawcą wyznaczy ponowny termin Przejęcia Robót. Wszystkie zarządzone przez komisję Roboty poprawkowe lub uzupełniające będą zestawione wg wzoru ustalonego przez Zamawiającego.

Termin wykonania Robót poprawkowych i Robót uzupełniających wyznaczy komisja.

8.5. Świadcstwo Wykonania

Dokumentem zatwierdzającym Roboty będzie Świadcstwo Wykonania wystawione zgodnie z subklauzulą 11.9 Warunków Kontraktu.

Świadcstwo Wykonania zostanie wystawione po ocenie wykonania Robót związanych z usunięciem wad stwierdzonych w okresie gwarancyjnym.

9. PODSTAWA PŁATNOŚCI

9.1. Ustalenia ogólne

Płatność bazować będzie na obmierzonych ilościach Robót wykonanych przez Wykonawcę zgodnie z Kontraktem. Podstawą płatności jest cena jednostkowa, skalkulowana przez Wykonawcę za jednostkę obmiarową ustaloną dla danej pozycji Przedmiaru Robót.

Cena jednostkowa pozycji uwzględniać będzie wszystkie czynności, wymagania i badania składające się na jej wykonanie, określone dla tej pozycji w ust. 9 Specyfikacji Technicznej i w Dokumentacji Projektowej.

Cena jednostkowa obejmuje między innymi:

- 1) robociznę bezpośrednią wraz z towarzyszącymi kosztami,
- 2) wartość zużytych materiałów wraz z kosztami ich zakupu, ; transportu i magazynowania (a dla urządzeń technologicznych – wraz z kosztami ich montażu i właściwych prób) i innymi towarzyszącymi kosztami,
- 3) wartość pracy sprzętu i środków transportu technologicznego wraz z kosztami jednorazowymi i innymi towarzyszącymi kosztami,
- 4) wywóz nadmiaru ziemi (gruntu), gruzu i innych materiałów odpadowych w miejsce wskazane staraniem i na koszt Wykonawcy,
- 5) koszty pośrednie, składnik kalkulacyjny ceny kosztorysowej uwzględniający ujęte w kosztach bezpośrednich koszty zaliczane zgodnie z odrębnymi przepisami do kosztów uzyskania przychodów, w szczególności koszty ogólne budowy oraz koszty zarządu, w skład których wchodzi płace personelu i kierownika budowy, pracowników zaplecza i laboratorium, koszty urządzenia, eksploatacji i likwidacji Placu Budowy (w tym: doprowadzenie energii i wody, budowa dróg dojazdowych, ogrodzenia, zaplecza szatniowego i socjalnego itp.), koszty oznakowania Robót, wydatki na BHP, usługi obce na rzecz budowy, opłaty dzierżawcze, opłaty za zajęcie pasa drogowego, ekspertyzy dotyczące wykonanych Robót, koszty ogólne przedsiębiorstwa Wykonawcy, itp.,
- 6) koszt uporządkowania Placu Budowy po zakończeniu Robót,
- 7) zysk kalkulacyjny, zawierający też ewentualne ryzyka Wykonawcy z tytułu Kontraktu w całym okresie jego realizacji, łącznie z okresem gwarancyjnym, koszt ubezpieczenia Kontraktu, koszt gwarancji zwrotu zaliczki, koszt gwarancji należytego wykonania,
- 8) podatki obliczone zgodnie z obowiązującymi przepisami,
- 9) sporządzenie Projektu Technicznego (Wykonawczego), sporządzenie uzupełniających , rysunków, opisów, opracowanie projektu prowadzenia prac odwodnieniowych, planu bezpieczeństwa i ochrony zdrowia, opracowanie innych niezbędnych do prawidłowej realizacji Robót Opracowań, Ekspertyz, Opinii, Operatów, Analiz, itp.,
- 10) koszt całkowitej obsługi geodezyjnej w tym wyznaczenie głównych osi obiektów i reperów,
- 11) pomiar rzędnych terenu w planowanych miejscach posadowienia studni i ustalenie właściwych rzędnych osadzenia włązów,
- 12) opracowanie i uzgodnienie projektu organizacji ruchu wraz z uzyskaniem decyzji zezwalającej na zajęcie pasa drogowego i dokonanie stosownych opłat z tym związanych,
- 13) opracowanie dokumentacji powykonawczej,
- 14) koszty wszelkich niezbędnych ustaleń z odpowiednimi instytucjami,
- 15) koszt odbiorów, sprawdzeń, kontroli, wizytacji itp. niezbędnych instytucji (w tym między innymi PIP, Państwowy Terenowy Inspektor Sanitarny, Państwowa Straż Pożarna, Ochrona Środowiska itp.),
- 16) koszty odbiorów i przygotowania wszelkich niezbędnych dokumentów z nimi związanych,

17) koszt rozruchu technologicznego, Prób Końcowych, Prób Eksploatacyjnych,

18) wykonanie objazdów, przejazdów i organizacja ruchu,

- opracowanie oraz uzgodnienie z Inżynierem i odpowiednimi instytucjami Projektu Organizacji Ruchu na czas trwania budowy, wraz z dostarczeniem kopii Projektu Inżynierowi i wprowadzeniem dalszych zmian i uzgodnień wynikających z postępu Robót,
- ustawienie tymczasowego oznakowania i oświetlenia zgodnie z wymaganiami bezpieczeństwa ruchu,
- opłaty / dzierżawy terenu w tym : opłaty za zajęcie pasa drogowego,
- przygotowanie terenu,
- konstrukcja tymczasowej nawierzchni, ramp, chodników, krawężników, barier, oznakowań i drenażu,
- przebudowa urządzeń obcych,
- oczyszczanie, utrzymywanie w należyтым stanie technicznym, konserwowanie, naprawianie objazdu lub przejazdu,
- przestawianie, przykrycie i usunięcie tymczasowych oznakowań pionowych, poziomych, barier i świateł,
- utrzymywanie płynności ruchu publicznego,
- likwidacja objazdów, przejazdów i usunięcie wbudowanych materiałów i oznakowania,
- doprowadzenie terenu do stanu pierwotnego,

19) koszty koordynacji robót z właścicielami infrastruktury podziemnej oraz uszkodzeń tej infrastruktury gdy powstały one w wyniku zaniedbania Wykonawcy,

20) usunięcie przeszkód naturalnych (drzew, krzewów, itp.) oraz innych będących wytworem działalności człowieka z ich zagospodarowaniem oraz opracowanie niezbędnych dokumentów (operatów) do uzyskania zgody na ich usunięcie,

21) Obniżenie lustra wody gruntowej w wykopie zgodnie z PN, utrzymanie wykopu w stanie suchym w trakcie realizacji Robót.

10. PRZEPISY ZWIĄZANE

1. Prawo budowlane – przepisy aktualne na czas trwania Robót,

2. Polskie Normy (PN), Normy Branżowe (NB) lub odpowiednie normy Krajów UE lub beneficjentów Programu Phare w zakresie przyjętym przez polskie prawodawstwo. Jakiegokolwiek normy, standardy/Przepisy techniczno – budowlane użyte w specyfikacjach powinny być odczytywane: Polskie normy, standardy/Przepisy techniczno – budowlane lub europejskie lub międzynarodowe normy, standardy/Przepisy techniczno – budowlane występujące w powyższym zakresie są do zastosowania pod warunkiem uwzględnienia polskiego ustawodawstwa prawnego.

3. **Wszelkie inne przepisy obowiązujące w Polsce.**

ST - 01.00 ROBOTY ROZBIÓRKOWE

1.Wstęp.

1.1.Przedmiot ST.

Przedmiotem niniejszej specyfikacji technicznej (ST) są wymagania dotyczące wykonania i odbioru robót rozbiórkowych i demontażowych dla inwestycji: Remont hali sportowej i tarasów zewnętrznych wraz z ociepleniem Wawrów dz. nr 140/3 gmina Santok.

1.2.Zakres stosowania ST.

Specyfikacja jest stosowana jako dokument przy przetargach oraz przy zleceniu i realizacji robót wymienionych w pkt. 1.1.

1.3.Zakres robót objętych ST.

Roboty, których dotyczy specyfikacja, obejmują wszystkie czynności umożliwiające i mające na celu wykonanie i odbiór robót zgodnie z Dokumentacją Projektową i zaleceniami Inżyniera.

- rozebranie podłoży betonowych,
- usunięcie gruzu z rozbiórek i wywóz zgodnie z ST – 00.00.

1.4.Określenia podstawowe.

Określenia podstawowe podane w niniejszej ST są zgodne z odpowiednimi normami i określeniami zamieszczonymi w opracowaniu pt. "Ogólne Specyfikacje Techniczne Wykonania i Odbioru Robót – Wymagania ogólne".

1.5.Ogólne wymagania dotyczące robót.

Wykonawca jest odpowiedzialny za wykonanie robót zgodnie z dokumentacją projektową, specyfikacją, poleceniami nadzoru autorskiego i inwestorskiego, zgodnie z art.22,23 i 28 ustawy Prawo budowlane.

2.Materiały.

Brak

3.Sprzęt.

Sprzęt ręczny powinien być dobrej jakości i zaakceptowany przez Inżyniera.

Rodzaj stosowanego sprzętu z projektu organizacji robót lub uzgodniony z Inspektorem Nadzoru.

4.Transport.

Samochód samowyładowczy do 5t.

Środki transportu powinny zabezpieczać cement przed wpływami atmosferycznymi.

Transport cementu powinien być zgodny z postanowieniami normy BN-88/673-08 i PN-88/B-3000

Stosować się do wymagań zawartych w ST „Wymagania ogólne”

5.Wykonanie robót.

Przed przystąpieniem należy zabezpieczyć teren przed dostępem osób postronnych, ostrożnie wykonywać rozbiórki tak by nie uszkodzić elementów konstrukcyjnych budynku. Element z rozbiórki złożyć w miejscu zaakceptowanym przez Inżyniera i wywieźć na wysypisko.

6.Kontrola jakości robót.

Stosować zasady kontroli wg zasad ogólnych ST oraz pkt.5.

7.Obmiar robót.

Jednostką obmiarową robót jest 1m³ 1m² i 1 m, który jest zgodny z jednostką obmiarową wg Przedmiaru Robót.

Obmiar robót obejmuje zakres prac jak w punkcie 1 oraz wszelkie pozostałe roboty wynikające z remontu..

8.Odbiór robót.

Na podstawie przeprowadzonej kontroli wykonanych robót (pkt.6) Inżynier dokona odbioru zgodnie z ST "Wymagania ogólne".

Podstawę odbioru robót powinny stanowić następujące dokumenty:

- dokumentacja techniczna,
- dziennik budowy,
- protokoły odbioru poszczególnych etapów robót,

9.Podstawa płatności.

Wykonane i odebrane prace zostaną płacone wg zapisów w umowie z Wykonawcą.

10.Przepisy związane i standardy.

Wymagania nie uregulowane powyższym opisem obowiązują wg :

Warunki techniczne wykonania i odbioru robót budowlano - montażowych - Arkady 1989 Stosować się do wymagań zawartych w ST „Wymagania ogólne”

ST – 02.00 KONSTRUKCJE ŻELBETOWE,

Kontrakt : Remont hali sportowej i tarasów zewnętrznych wraz z ociepleniem Wawrów dz. nr 140/3 gmina Santok.

Wykopy**Wstęp**

Przed przystąpieniem do wykonywania robót ziemnych, wykonawca ma obowiązek zapoznania się z dokumentacją geotechniczną, stanowiącą część dokumentacji projektowej.

W przypadku stwierdzenia rozbieżności pomiędzy dokumentacją geotechniczną a stanem stwierdzonym w podłożu, należy bezzwłocznie powiadomić Inspektora Nadzoru w celu uzgodnienia sposobu postępowania.

Dodatkowo należy zapoznać się z dokumentacją określającą występowania na terenie budowy urządzeń podziemnych i w miarę możliwości określić ich rzeczywiste położenie. W przypadku stwierdzenia rozbieżności pomiędzy dokumentacją, a faktycznym położeniem urządzeń, należy bezzwłocznie powiadomić Inspektora Nadzoru w celu uzgodnienia sposobu postępowania.

Wykonanie wykopów może nastąpić po wykonaniu robót przygotowawczych z po wyrażeniu zgody przez Inspektora Nadzoru.

Harmonogram i technologia prowadzenia robót ziemnych powinny zapewniać nienaruszenie struktury gruntu rodzimego z zachowania jego parametrów technicznych. Wykonawca jest odpowiedzialny za prowadzenie robót zgodnie z kontraktem i dokumentacją projektową.

Wykonawca ponosi odpowiedzialność za dokładne wytyczenie w planie i wyznaczenie wysokości wszystkich elementów zgodnie z dokumentacją projektową, lub dyspozycjami Inspektora Nadzoru, przekazanymi na piśmie. Następstwa jakiegokolwiek błędu w wytyczeniu i wyznaczeniu robót zostaną poprawione przez Wykonawcę, jeżeli zażąda tego Inspektor Nadzoru

Materiały

Nie występują.

Sprzęt

Roboty ziemne związane z wykonaniem wykopów i nasypów (zasypek) prowadzone będą ręcznie i mechanicznie, przy użyciu sprzętu mechanicznego do robót ziemnych, zaakceptowanego przez Inspektora Nadzoru.

Sprawdzanie jakości i prawidłowości wykonania robót, prowadzone będzie sprzętem posiadającym odpowiednie atesty i certyfikaty, zaakceptowanym przez Inspektora Nadzoru.

Transport

Transport gruntu z wykopu odbywać się będzie samowyladowczymi środkami transportu

Wykonanie robót**Wykonywanie wykopów tymczasowych****Wymagania podstawowe**

- 22) Metoda wykonywania wykopów powinna być dobrana odpowiednio do wielkości robót, głębokości wykopu, ukształtowania terenu, rodzaju gruntu oraz stosowanego sprzętu mechanicznego.
- 23) Wykonywanie wykopów powinno postępować w kierunku podnoszenia się niwelety, tak aby był umożliwiony odpływ wody od miejsca wykonywania robót, przy równoczesnym zachowaniu wymaganej projektem dokładności robót.
- 24) Wykopy fundamentowe powinny być wykonywane w zasadzie w takim okresie, aby po ich zakończeniu można było przystąpić natychmiast do wykonania przewidzianych w nich robót i szybko zlikwidować wykopy przez ich zasypanie.
- 25) Przy wykonywaniu wykopów w bezpośrednim sąsiedztwie istniejących budowli, na głębokości równej lub większej niż głębokość posadowienia tych budowli, należy zastosować środki zabezpieczające przed osiadaniem i odkształcaniem tych budowli.
- 26) W przypadku wykonywania wykopów fundamentowych dla dwu lub kilku budowli położonych blisko siebie należy rozpoczynać roboty ziemne dla budowli, która jest głębiej posadowiona.
- 27) Wymiary wykopów powinny być dostosowane do wymiarów budowli lub wymiarów w planie fundamentów oraz dostosowane do sposobu zakładania fundamentu, głębokości wykopu i rodzaju gruntu, z

uwzględnieniem konieczności wzmocnienia zboczy wykopów i ich nachylenia.

- 28) W przypadku gdy nie zachodzi możliwość wykonania bezpiecznego nachylenia ścian wykopu, powinny być uwzględnione w szerokości dna wykopu dodatkowo wymiary konstrukcji zabezpieczającej oraz swobodna przestrzeń na pracę ludzi pomiędzy zabezpieczeniem ściany wykopu a wykonywanym w wykopie fragmentem (elementem budynku lub budowli). Przestrzeń ta powinna wynosić nie mniej niż 0,60 m, a w przypadku wykonywania na ścianach fundamentów izolacji nie mniej niż 0,80 m.
- 29) Szerokość dna wykopów rozpartych powinna uwzględniać grubość konstrukcji rozparcia oraz przestrzeń swobodną między rozparciem i gabarytem elementów układanych w wykopie. Przestrzeń ta powinna wynosić co najmniej:
 3. po 30 cm z każdej strony,
 4. w przypadku fundamentów - po 50 cm z każdej strony.

Nienaruszalność struktury gruntu w wykopie

1. Wykonywanie wykopów w gruntach spoistych powinno się odbywać bez naruszenia naturalnej struktury gruntu dna wykopu. Przy zmechanizowanym wykonywaniu robót ziemnych należy pozostawić warstwę gruntu ponad założone rzędne wykopu o grubości co najmniej: przy pracy spycharkami, zgarniarkami i koparkami wielonaczyniowymi - 15 cm, przy pracy koparkami jednonaczyniowymi - 20 cm. Nie wybraną, w odniesieniu do projektowanego poziomu, warstwę gruntu należy usunąć bezpośrednio przed wykonaniem fundamentu sposobem ręcznym lub mechanicznym, zapewniającym uzyskanie wymaganej dokładności wykonania powierzchni podłoża pod fundament.
2. Niezależnie od danych zawartych w projekcie po wykonaniu wykopu należy w miejscu i na głębokości posadowienia obiektu sprawdzić nośność gruntu na obciążenia, jakie będą przekazywane na grunt przez wykonany obiekt lub budowlę.

Pochylenie skarp w wykopach

- Wykopy o ścianach pionowych bez rozparcia lub podparcia lub nieumocnionych skarpach mogą być wykonywane w gruntach nienawodnionych (suchych) i w przypadkach gdy teren przy wykopie nie jest obciążony w pasie o szerokości równej głębokości wykopu, a głębokość wykopu nie będzie większa niż 2,0 m w skałach litych odpajanych mechanicznie, 1,0 m w rumoszach, wietrzelinach i w skałach spękanych, 1,25 m w gruntach mało spoistych i 1,5 m w gruntach spoistych.
 - Wykopy o głębokości większej niż w p. 1 można wykonywać jedynie w przypadku, gdy skarpy wykopu mają bezpieczne nachylenie. Bezpieczne nachylenie skarp wykopów powinno być określone w projekcie wówczas, gdy:
5. roboty ziemne są wykonywane w gruncie nawodnionym
 6. głębokość wykopu wynosi więcej niż 4,0 m, - teren przylegający bezpośrednio do skarpy ma być obciążony w pasie o szerokości równej głębokości wykopu,
 7. grunt stanowią łył skłonne do pęcznienia, - wykopy są na terenie osuwiskowym.
 - Jeżeli w dokumentacji technicznej nie określono inaczej, dopuszcza się stosowanie następujących bezpiecznych nachyleń skarp roboczych o wysokości do 4 m:
 - pionowe - w skałach litych, mało spękanych,
 - o nachyleniu 2 : 1 - w gruntach zwięzłych i bardzo spoistych (gliny, łył),
 - o nachyleniu 1 : 1 - w skałach spękanych i rumoszach zwietrzałych,
 - o nachyleniu 1 : 1,25 - w gruntach mało spoistych oraz rumoszach zwietrzelinowych gliniastych,
 - o nachyleniu 1 : 1,5 - w gruntach sypkich (piaski).
- Bezpieczne nachylenie skarp w gruntach spoistych w p. b) i d) dotyczy przypadków, gdy, grunty te występują w stanach zwartych i półzwartych. Dla stanów plastycznych tych gruntów bezpieczne pochylenie skarp powinno wynosić 1 : 1,5 dla skarp wykopów o głębokości do 2,0 m i 1 : 1,75 dla skarp wykopów o głębokości do 3,0 m.
- Przy większej głębokości wykopu nachylenie skarp należy przyjmować na podstawie obliczeń stateczności zbocza.
- W wykopach ze skarpami o bezpiecznym nachyleniu powinny być stosowane następujące zabezpieczenia:
8. w pasie terenu przylegającym do górnej krawędzi skarpy na szerokości równej trzykrotnej głębokości wykopu - powierzchnie powinny mieć odpowiednie spadki umożliwiające łatwy odpływ wody opadowej od krawędzi wykopu,
 9. w gruntach spoistych podnóże skarpy powinno być zabezpieczone przed rozmoczeniem wodami opadowymi przez wykonanie w dnie wykopu, przy skarpie spadku w kierunku środka wykopu,
 10. stan skarp należy okresowo sprawdzać w zależności od występowania czynników działających

destrukcyjnie (opady atmosferyczne, mróz itp.).

Rozparcie lub podparcie ścian wykopów

5. Typowe rozparcia i podparcia wykopów mogą być stosowane do zabezpieczenia ścian wykopów do głębokości 4,0 m w warunkach, gdy w bezpośrednim sąsiedztwie wykopu nie przewiduje się, wystąpienia obciążeń spowodowanych przez budowlę, środki transportu, składowany materiał, urobek gruntu itp. oraz jeżeli warunki wykonania robót nie stawiają ostrzejszych wymagań. W innych przypadkach sposób rozparcia lub podparcia wykopów powinien być określony w projekcie.
6. Odeskowanie ścian wykopu może być pełne lub ażurowe. Odeskowanie ażurowe można stosować w gruntach o dostatecznej spoiistości, uniemożliwiającej wypadanie gruntu spomiędzy bali przyściennych. Odeskowanie ażurowe ścian wykopów można stosować tylko w gruntach spoiistych, półzwartych i zwartych.
7. Przy wykonywaniu wykopów podpartych lub rozwartych powinny być zachowane następujące wymagania:
 11. górne krawędzie bali przyściennych powinny wystawać ponad teren co najmniej na 15 cm i zabezpieczać przed wpadaniem do wykopu gruntu lub innych przedmiotów,
 12. wykop rozparty powinien być przykryty szczelnie balami w przypadku, gdy w pobliżu wykopu jest przewidziany ruch pojazdów lub gdy znajduje się w zasięgu pracy żurawia,
 13. rozpory powinny być tak umocowane, aby uniemożliwione było opadanie ich w dół,
 14. w odległościach ,nie większych niż 20 m powinny znajdować się awaryjne, odpowiednio przystosowane wyjścia z dna wykopu rozpartego,
 15. w każdej fazie, robót pracownicy powinni znajdować się w części wykopu odeskowanego,
 16. w razie potrzeby dokonywania pośredniego przerzutu urobku należy w pionie zbudować pomosty.Stan rozparcia i podparcia ścian wykopów powinien być sprawdzony okresowo oraz niezwłocznie po wystąpieniu czynników niekorzystnych dla wzmacniających konstrukcji, np. intensywne opady deszczu, wystąpienie dużych mrozów, oraz przed każdym zejściem pracowników do wykopu; wszelkie zauważone usterki w umocnieniu ścian powinny być niezwłocznie naprawione.
8. Pogłębianie wykopów więcej niż o 0,5 m w gruntach spoiistych i o 0,3 m w gruntach pozostałych może odbywać się dopiero po odeskowaniu ścian. Przy głębszym wykopów w gruntach wodonośnych jest konieczne stosowanie w dnie wykopu ścianek szczelnych, sięgających co najmniej 0,5 m poniżej dna wykopu: ścianki te powinny być dobrze rozparte w każdej fazie robót.
9. Rozbieranie umocnień ścian lub skarp wykopów powinno być przeprowadzane stopniowo w miarę zasypywania wykopów, poczynając od dna wykopu.
10. Zabezpieczenie ścian wykopów można usuwać za każdym razem na wysokość nie większą niż:
 - 0,5 m - z wykopów wykonanych w gruntach spoiistych,
 - 0,3 m - z wykopów wykonanych w innych rodzajach gruntów.
11. Pozostawienie obudowy wykopów w gruncie jest dopuszczalne tylko w przypadkach technicznej niemożności jej usunięcia lub wtedy, gdy wydobywanie elementów obudowy zagraża bezpieczeństwu pracy albo stwarza możliwość uszkodzenia konstrukcji wykonanego obiektu.

Zejęcia i wyjścia w wykopach

1. W wykopach głębszych niż 1,0 m od poziomu terenu powinny być wykonane w odległościach nie większych niż 20 m bezpieczne zejścia (wyjścia) dla pracowników.
2. Schodzenie do wykopu i wychodzenie z niego po rozporach lub skarpach oraz opuszczanie lub podnoszenie pracowników urządzeniami przeznaczonymi do wydobywania urobionego gruntu jest zabronione.

Wykonywanie wykopów urządzeniami zmechanizowanymi

- 18) Przy wykonywaniu wykopów urządzeniami zmechanizowanymi należy:
 17. wyznaczyć w terenie strefę niebezpieczną dostosowaną do używanego sprzętu do wykonania wykopu,
 18. dostosować głębokość odspajanej jednocześnie warstwy gruntu i nachylenie skarpy wykopu do rodzaju gruntu oraz pionowego zasięgu wysięgnika koparki,
 19. wykonywać pobieranie urobku gruntu warstwami nie dopuszczając do powstawania nierówności,
 20. dokonać takiego rozstawu pracujących maszyn, aby nie zachodziła możliwość ich wzajemnego uszkodzenia.
- 19) Przy wykonywaniu wykopów wąskoprzestrzennych koparką, pracownicy powinni wykonywać ich obudowę wyłącznie z zabezpieczonej części wykopu.
- 20) Niedozwolone jest przebywanie osób pomiędzy ścianą wykopu a koparką, nawet w czasie jej postoju, oraz przewożenie ludzi w skrzyniach zgarniarek lub innego sprzętu mechanicznego.
- 21) Wydobywanie urobku z wykopu wąskoprzestrzennego powinno być dokonywane sposobem

mechanicznym, z tym że:

1. pracownicy powinni znajdować się w bezpiecznej odległości od podnoszonego pojemnika lub łyżki koparki,
2. wykop powinien być szczelnie przykryty wytrzymałym pomostem, jeżeli jednocześnie odbywa się praca w wykopie i transport urobku,
3. pojemników służących do transportu urobku nie należy wypełniać więcej niż do 2/3 ich wysokości.
 - 22) Wyładowanie urobku z łyżki koparki nad skrzynią środka transportowego powinno nastąpić dopiero po zatrzymaniu ruchu obrotowego koparki. Wyładowanie urobku powinno być dokonywane nad dnem środka transportowego na wysokości nie większej niż:
50 cm w przypadku ładowania materiałów sypkich,
25 cm w przypadku ładowania materiałów kamiennych.
 - 23) Ruch pojazdów transportowych i maszyn stosowanych przy wykonywaniu wykopów powinien odbywać się poza prawdopodobnym klinem odłamu.

Składowanie urobku z wykopów

- a) Ukopany grunt powinien być przetransportowany niezwłocznie na miejsce jego przeznaczenia lub na odkład przeznaczony do zasypywania wykopu po jego zabudowaniu.
- b) W przypadku przygotowywania odkładów gruntów przeznaczonych do zasypywania wykopów odległość podnóża skarpy odkładu od górnej krawędzi wykopu powinna wynosić:
nie mniej niż 3,0 m - na gruntach przepuszczalnych,
nie mniej niż 5,0 m - na gruntach nieprzepuszczalnych.
Niedozwolone jest składowanie gruntów w postaci odkładów:
 21. w odległości mniejszej niż 1,0 m od krawędzi wykopu obudowanego, pod warunkiem że obudowa jest obliczona na dodatkowe obciążenie odkładem gruntu,
 22. w granicach prawdopodobnego klina odłamu gruntu, jeżeli ściany nie są dobrze umocnione.

Zasypywanie wykopów

1. Zasypywanie wykopów powinno być dokonane bezpośrednio po zakończeniu w nich przewidzianych robót.
2. Przed rozpoczęciem zasypywania dno wykopu powinno być oczyszczone z odpadków materiałów budowlanych, a w przypadku gdy jest to technicznie uzasadnione powinno być odwodnione.
3. Do zasypywania wykopów powinien być używany grunt wydobyty z tego samego wykopu, nie zamarznięty i bez zanieczyszczeń (np. ziemia roślinna, odpadki budowlanych materiałów itp.), jeśli w dokumentacji technicznej nie przewidziano odrębnych warunków technicznych zasypywania wykopu.
4. Jeżeli w dokumentacji technicznej nie przewidziano innego sposobu zagęszczania gruntu przy zasypywaniu wykopów, to układanie i zagęszczanie gruntu powinno być dokonywane warstwami o grubości dostosowanej do przyjętego sposobu zagęszczania i wynoszącej:
 23. nie więcej niż 25 cm - przy stosowaniu ubijaków ręcznych i wałowaniu,
 24. od 0,5 do 1,0 m - przy ubijaniu ubijakami o działaniu udarowym - (żabami) lub ciężkimi tarczami (grubość warstwy należy dobierać do ciężaru płyty i wysokości ich spadania, jednak nie może być ona większa niż średnica płyty),
 25. około 0,4 m przy zagęszczaniu urządzeniami wibracyjnymi.
5. Jeżeli w wykopie dookoła budowli ułożono urządzenia lub warstwy odwadniające (drenaż), to warstwa gruntu do wysokości ok. 0,30 m nad drenażem lub warstwy odwadniającymi powinna być zagęszczona ręcznie w sposób nie wpływający na prawidłowe odprowadzenie wody.
6. Jeżeli w zasypywanym wykopie znajduje się rurociąg, to do wysokości ok. 40 cm ponad górną krawędź rurociągu należy go zasypywać ręcznie, z tym że grubość jednorazowo ubijanej warstwy może być większa niż 20 cm. Zasypanie i ubicie gruntu powinno następować równocześnie po obu stronach rurociągu. Dalsze zasypywanie wykopu, jeśli ściany są umocnione, powinno być dokonywane ręcznie, a przy braku umocnienia można stosować sprzęt mechaniczny.
7. Nasypywanie warstw gruntu, ich zagęszczenie w pobliżu ścian obiektów powinno być dokonywane w taki sposób, aby nie powodowało uszkodzenia warstw izolacji wodochronnej lub przeciwwilgociowej, jeżeli taka została wykonana.

Odkłady gruntów

- W przypadku konieczności wykonania odkładów ziemnych powinny być one wykonywane w postaci nasypów o wysokości do 1,5 m, o pochyleniu skarp 1 : 1,5 i ze spadkiem korony odkładu od 2 do 5%; przy małych pochyleniach terenu odkłady mogą być wykonywane z obu stron wykopu.
- Odległość podnóża skarpy odkładu ziemnego od górnej krawędzi wykopu powinna wynosić co najmniej podwójną jego głębokość i nie mniej niż:
3,0 m - w gruntach przepuszczalnych,

5,0 m - w gruntach nieprzepuszczalnych,
20,0 m - na odcinkach zawieranych śniegiem.

- Odkłady ziemne powinny być wykonywane od strony najczęściej wiejących wiatrów.
- Jeżeli wykop jest wykonywany na zboczu, o nachyleniu do 20%, odkłady mogą być wykonywane powyżej wykopu w postaci nasypów chroniących wykop przed napływem wód opadowych; przy pochyleniu terenu większym niż 20% odkład gruntu powinien być wykonany poniżej wykopu.
- Jeżeli miejsce odkładu gruntu nie jest ustalone w projekcie, zaleca się odkładać grunt w zagłębieniu terenu, możliwie jak najbliżej wykopu.
- Odkłady gruntu zaleca się obsiać trawą, obsadzać krzewami lub zalesić (zrekultywować biologicznie)

Odwodnienie wykopu

Technologia odwodnienia wykopu musi umożliwiać prawidłowe odwodnienie w całym okresie trwania robót ziemnych. Wody opadowe należy odprowadzać poza teren budowy.

Kontrola jakości robót

Dokładność wykonania robót

1. Odchylenia od wymiarów liniowych oraz rzędnych podanych w projekcie powinny być określone w dokumentacji technicznej.
2. Jeżeli projekt nie zawiera tego rodzaju danych, dopuszczalne odchyłki od ustaleń projektu nie powinny być większe niż:
 - 0,02% - dla spadków terenu,
 - 0,05% - dla spadków rowów odwadniających,
 - 4 cm - dla rzędnych w siatce kwadratów 40x40 m,
 - ±5 cm - dla rzędnych dna' wykopu pod fundamenty,
 - ± 15 cm - w wymiarach w planie wykopu o szerokości dna większej niż 1,5 m,
 - ± 5 cm - w wymiarach w planie wykopu o szerokości poniżej 1,5 m,
 - ± 10% - w nachyleniu skarp.
3. Minimalne odchylenia w rzędnych dna wykopu w przypadku układania w wykopach rurociągów nie powinny być większe niż:
 - + 3,0 cm - w gruntach spoistych,
 - 5,0 cm - w gruntach wymagających wzmocnienia.
4. Szerokość wykopu, w którym przewidziana jest obudowa przez rozparcie ścian wykopu, nie powinna być większa niż ± 5 cm, ze względu na konieczność wielokrotnego stosowania rozpór przy takich samych szerokościach wykopów i przy zastosowaniu klinów o grubości nie większej niż 5 cm.,
5. Ściany wykopu rozpartego lub podpartego powinny być gładkie, bez wybrzuszeń i zagłębień, tak aby stalowe płyty, elementy ścianek szczelnych przylegały do gruntu całą swoją powierzchnią.
6. Minimalna odległość między równocześnie wykonywanymi sąsiednimi wykopami, którą należy liczyć od wewnętrznych ścian tych wykopów, przy zbliżonym kierunku osi powinna wynosić:

głębokość wykopu, m

minimalna odległość ścian, m

do 4,0	7,0
> 4,0	10,50

Przy większych głębokościach odległości powinny być obliczone.

Kontrola jakości robót

Po wykonaniu wykopów należy sprawdzić, czy pod względem kształtu, zagęszczenia i wykończenia odpowiada on stawianym wymogom, oraz czy dokładność wykonania nie przekracza tolerancji podanych w Specyfikacji Technicznej lub odpowiednich normach

Częstość oraz zakres badań i pomiarów przedstawia poniższa tabela.

Lp.	Sprawdzana cecha	Minimalna częstotliwość badań i pomiarów
1	Pomiar gabarytów wykopu	Pomiar taśmą, szablonem; łąką i niwelatorem w odstępach co 10 m, w narożach, oraz w miejscach które budzą wątpliwość
2	Pomiar rzędnych dna wykopu	
3	Pomiar pochylenia skarp	

4	Pomiar równości skarp	
5	Badanie zagęszczenia gruntu	Stopień zagęszczenia określić dla podłoża gruntowego i każdej ułożonej warstwy ,w miejscach i do głębokości określonych w opisie technicznym projektu budowlanego względnie wskazanych przez inspektora nadzoru

Pomiar taśmą, szablonem; łatą i niwelatorem w odstępach co 10 m , w narożach, oraz w miejscach które budzą wątpliwość

Kontrolę jakości robót należy dokonać zgodnie ze Specyfikacją Techniczną oraz z PN/B-06050

Obmiar robót

Obmiar robót należy wykonywać w metrach sześciennych, oddzielnie wykopów i zasypek (nasypów) dla poszczególnych rodzajów robót ziemnych. Kubatura robót liczona jest w stanie rodzimym.

Odbiór robót

Odbioru robót należy dokonać zgodnie ze Specyfikacją Techniczną oraz z PN/B-06050

Podstawa płatności

Sposób płatności ustalony jest w umowie na wykonanie zamówienia jako całości. Podstawą płatności jest wykonany i odebrany rodzaj robót. Wysokość należności ustala się w oparciu o jednostki obmiarowe wykonanych robót pomnożone przez cenę jednostkową.

Przepisy związane

PN/B-02481	Geotechniczna terminologia podstawowa.
PN/B-02479	Geotechnika. Dokumentowanie geotechniczne
PN/B-06050	Geotechnika. Roboty ziemne

Beton konstrukcyjny

Wstęp

Zakres robót objętych specyfikacją

Ustalenia zawarte w niniejszej specyfikacji dotyczą wykonania i odbioru robót związanych z betonowaniem wszystkich elementów konstrukcji budynku, ścian oporowych zlokalizowanych bezpośrednio przy budynku i wszystkich konstrukcji żelbetowych i betonowych zlokalizowanych w budynku i bezpośredniej bliskości.

Ogólne wymagania dotyczące robót

Wykonawca jest odpowiedzialny za jakość ich wykonania oraz zgodność z dokumentacją projektową.

Materiały

Materiałami stosowanymi przy wykonywaniu robót według zasad niniejszej Specyfikacji Technicznej są:

Drewno na deskowania i rusztowania

Drewno tartaczne iglaste oraz tarcica stosowana do robót ciesielskich powinno odpowiadać wymaganiom normy PN-82/D-94021 „Tarcica iglasta konstrukcyjna sortowana metodami wytrzymałościowymi” i PN-75/D-96000 „Tarcica iglasta ogólnego przeznaczenia”.

Tarcica iglasta do robót ciesielskich powinna odpowiadać wymaganiom PN-75/B-96000.

Sklejka na deskowania powinna odpowiadać normie PN-83/D-97001:19”Sklejka. Sklejka do deskowań. Wymagania i badania.”

Elementy stalowe rusztowań składanych

Elementy stalowe do budowy rusztowań składanych są elementami zinwentaryzowanymi. Odbiór tych elementów powinien być wykonany przez wytwórnię przy dostawie.

Wymiary zasadniczych elementów rusztowań powinny odpowiadać wymaganiom dla:

1. rur bez szwu wg PN-80/H-74219
2. kształtowników wg PN-84/H-93000
3. blach grubych i uniwersalnych wg PN-83/H-92120.

Beton konstrukcyjny dostarczony z wytwórni.

Do konstrukcji należy użyć betonu produkowanego w wyspecjalizowanej wytwórni klasy przyjętej w projekcie. Beton powinien odpowiadać wymaganiom normy PN-88/B-06250 Beton zwykły. Konsystencja betonu plastyczna K-3. Średnica kruszywa nie może być większa niż 16 mm. Ewentualne dodatki do betonu ułatwiających betonowanie mogą być stosowane w ilościach i na warunkach podanych w aprobach technicznych.

Nie dopuszcza się stosowanie do elementów konstrukcyjnych betonów wykonywanych na budowie w warunkach poligonowych bez dostatecznych środków kontroli.

Sprzęt

Rusztowania i deskowania

Roboty należy wykonywać przy użyciu sprawnego technicznie sprzętu, przeznaczonego dla realizacji robót zgodnie z założoną technologią.

Zaleca się stosowanie nowoczesnych systemów rusztowań i deskowań oferowanych przez specjalistyczne przedsiębiorstwa.

Betonowanie konstrukcji

Roboty należy prowadzić przy użyciu sprzętu do transportu mieszanki betonowej i jej zagęszczania.

Dobór środków transportu wewnętrznego powinny zapewnić dostarczenie do miejsca betonowania betonu o założonej konsystencji oraz przyjętego sposobu zagęszczania.

Transport

Rusztowania i deskowania

Zastosowane materiały mogą być przewożone środkami transportu przydatnymi dla danego asortymentu pod względem możliwości ułożenia i umocowania ładunku oraz bezpieczeństwa transportu po uzyskaniu akceptacji Inspektora Nadzoru.

- Transport poziomy elementów.

Sposób załadunku i umocowania elementów otrzymanych z demontażu rusztowań i deskowań na środki transportu powinien zapewniać ich stateczność i ochronę przed przesunięciem się ładunku podczas transportu.

Elementy wiotkie oraz klatki przestrzenne powinny być odpowiednio zabezpieczone przed odkształceniem i zdeformowaniem.

- Transport pionowy elementów składanych.

Uchwyty do zamocowania stężeń nie powinny być zniekształcone lub wygięte. Podnoszone elementy powinny być zabezpieczone przed odkształceniem, na przykład przez zastosowanie podkładek

drewnianych pod pęta lub haki podnoszące elementy.

- Składowanie elementów rusztowań stalowych.

Elementy należy układać na podkładach drewnianych dla zabezpieczenia od zetknięcia z ziemią, zalania wodą i gromadzenia się wody w zagłębieniach konstrukcji. Przy układaniu elementów w stopy pionowe należy stosować odpowiednio rozłożone podkładki drewniane między elementami, dla zabezpieczenia elementów przed odkształceniami wskutek przegięcia lub docisku, oraz zachować odstępy umożliwiające bezpieczne podnoszenie elementów.

Przy składowaniu elementów w bazach (magazynach) na dłuższy okres czasu należy przeprowadzać okresową kontrolę elementów, zwracając szczególnie uwagę na zabezpieczenie przed korozją.

- Przy stosowaniu rusztowań i deskowań systemowych należy przestrzegać wymogów jakie narzuca dostawca systemu.

Beton

Transport mieszanki betonowej na budowę nie powinien powodować jej segregacji, zmian konsystencji i składu. Mieszanka betonowa musi być transportowana mieszalnikami samochodowymi (tzw. gruszkami), a czas transportu nie może być dłuższy niż:

- 60 min.- przy temperaturze otoczenia do + 15 °C
- 40 min.- przy temperaturze otoczenia do +20 °C
- 25 min.- przy temperaturze otoczenia do + 30 °C

Stosowanie środków transportu bez mieszalnika jest nie dopuszczalne.

Wykonanie robót

Zakres wykonywanych robót

Wykonawca przed przystąpieniem do betonowania powinien przedstawić (Inspektorowi Nadzoru do akceptacji) Projekt technologiczny betonowania, która określać będzie kolejność betonowania i czas wykonania robót oraz planować termin rozebrania deskowania i rusztowania.

Oczyszczenie rejonu robót

Wykonanie rusztowania i deskowania

Budowę rusztowań i deskowań należy prowadzić zgodnie z Dokumentacją Projektową oraz wg wymagań BN-70/9080-01 „Rusztowania drewniane budowlane. Wytyczne ogólne projektowania i wykonania”. Przykładowe wymiary elementów deskowań stropów żelbetowych pokazano w załączonej poniżej tabeli.

Tarcze boczne						
Wysokość belki m	grubość desek, mm					
	19		25		40	
	rozstaw nakładek m	przekrój nakładek mm	rozstaw nakładek m	przekrój nakładek mm	rozstaw nakładek m	przekrój nakładek mm
0.3	0.60	19 x 80	0.80	25 x 80	1.30	40 x 90
0.4	0.50	25 x 80	0.70	25 x 90	1.20	40 x 80
0.5	0.50	40 x 60	0.70	40 x 60	1.10	40 x 90
0.6	0.50	40 x 60	0.60	40 x 90	1.00	40 x 90
0.8	0.40	40 x 90	0.60	40 x 100	0.90	40 x 100
1.0	0.40	40 x 100	0.60	40 x 120	0.90	40 x 120
1.2	0.40	40 x 120	0.60	40 x 150	0.90	40 x 150
Tarcze denne i deski oporowe						
Wysokość belki m	Rozstaw głowic stojaków, m	Przekrój desek oporowych, mm	Gwoździe do przybicia desek oporowych			
			średnica, mm	długość, mm	liczba sztuk	
0.3	1.25	25 x 120	3.0	70	2	
0.4	1.15	25 x 120	3.5	80	3	
0.5	1.05	25 x 120	3.5	80	4	
0.6	1.00	25 x 120	3.5	80	5	
0.8	0.95	40 x 100	4.0	100	6	
1.0	0.85	40 x 100	4.5	100	6	
1.2	0.80	40 x 100	5.0	125	6	
Grubość dna 50 mm						
0.3	1.65	25 x 120	3.0	70	3	
0.4	1.45	25 x 120	3.5	80	3	
0.5	1.35	25 x 120	3.5	80	5	
0.6	1.25	25 x 120	4.0	100	5	
0.8	1.15	50 x 100	4.5	125	6	
1.0	1.05	50 x 100	5.0	125	6	
1.2	1.00	50 x 100	5.0	125	8	
Rygle						
Rozpiętość płyty w świetle m	grubość płyty, mm					
	od 60 do 80			od 90 do 120		
	grubość rygli, mm					
	40	50	40	50		
wysokość rygli, mm						
1.6	90 – 100	80 – 90	100 – 110	100		
1.8	100 – 110	90 – 100	120	110		
2.0	110 – 120	100 – 110	130	120		
2.2	120 – 130	110 – 120	140 – 150	130		
2.4	130 – 140	120 – 130	150	140 – 160		
Deski podporowe rygli						
Rozstaw podpór koryt belek m	grubość płyty, mm					
	od 60 do 80			od 90 do 120		
	grubość desek podporowych, mm					
	25	40	50	25	40	50
wysokość desek podporowych, mm						
0.8	120	60	60	120	70	60
1.0	120	80	70	120	90	80
1.2	120	90	80	130	100	90
1.4	130	110	100	150	120	110
1.6	150	120	110	170	140	120
1.8	170	140	120	–	150	140
2.0	–	150	130	–	160	150
2.2	–	160	140	–	190	170
2.5	–	200	170	–	–	180 – 200
2.75	–	–	190	–	–	200 – 220

3.50	-	-	200 – 220	-	-	220 – 240
------	---	---	-----------	---	---	-----------

Wykonanie rusztowań i deskowań systemowych wykonać według zaleceń dostawcy systemu.

Wykonanie deskowań powinno uwzględniać podniesienie wykonawcze związane ze strzałką konstrukcji, ugięciem i osiadaniem rusztowań pod wpływem ciężaru ułożonego betonu o ile wielkości te podane są w Dokumentacji Projektowej. Deskowanie i związane z nim rusztowanie powinny w czasie ich eksploatacji zapewnić sztywność i niezmienność układu oraz bezpieczeństwo konstrukcji. W przypadkach stosowania nietypowych deskowań i związanych z nimi rusztowań, projekt ich powinien być każdorazowo oparty na obliczeniach statycznych sporządzonych w oparciu o odpowiednie normy.

Ustalona konstrukcja deskowań powinna być sprawdzona na siły wywołane parciem świeżej masy betonowej i uderzenia przy jej wylewaniu z pojemników z uwzględnieniem szybkości betonowania, sposobu zagęszczania i obciążania pomostami roboczymi. Konstrukcja deskowań powinna umożliwiać łatwy ich montaż i demontaż oraz wielokrotność ich użycia. Tarcze deskowań powinny być tak szczelne, aby zabezpieczały przed wyciekaniem zaprawy z masy betonowej.

Można stosować deskowania metalowe i podlegają one takim samym wymaganiom jak drewniane. Blachy użyte do tych szalunków winny mieć grubość zapewniając im nieodkształcalność. Łby śrub i nitów powinny być zagłębione.

Klamry lub inne urządzenia łączące powinny zapewnić sztywne połączenie szalunków i możliwość ich usunięcia bez zniszczeń betonu. Deskowania winny być chronione przed rdzą tłuszczem i innymi zanieczyszczeniami. Wnętrze szalunków powinno być pokryte lekkim czystym olejem parafinowym, który nie zabarwi ani nie zniszczy powierzchni betonu. Natłuszczenie należy wykonać po zakończeniu budowy deskowań lecz przed ułożeniem zbrojenia, które w żadnym przypadku nie powinno ulec zanieczyszczeniu jakimkolwiek środkiem.

Sruby, pręty, ściągi w deskowaniach powinny być wykonane ze stali w ten sposób, by ich część pozostająca w betonie odległa była od zewnętrznej powierzchni co najmniej o 25 mm. Otwory po ściągach należy wypełniać zaprawą cementową 1:2. Podczas betonowania z konstrukcji należy usuwać wszelkie rozpórki i zastrzały z drewna lub metalu (te ostatnie do 25 mm od zewnętrznej powierzchni betonu).

Wszelkie krawędzie betonu winny być ścięte pod kątem 45° za pomocą listwy trójkątnej o boku 15 do 25 mm. Listwy te muszą być następnie usuwane z wykonanej konstrukcji. Deskowania belek i rozpiętości ponad 3.0 m powinny być wykonane ze strzałką roboczą skierowaną w odwrotnym kierunku od ich ugięcia, przy czym wielkość tej strzałki nie może być mniejsza od maksymalnego przewidywanego ugięcia tych belek przy obciążeniu całkowitym (o ile przewiduje to projekt).

Deskowania powinny być wykonane ściśle według Dokumentacji Projektowej i przed wypełnieniem masą betonową dokładnie sprawdzone, aby wykluczały możliwość, jakichkolwiek zniekształceń lub odchyłeń w wymiarach betonowanej konstrukcji. Prawidłowość wykonania deskowań i związanych z nimi rusztowań powinna być stwierdzona przez kontrolę techniczną.

Deskowania nieimpregnowane przed wypełnieniem ich masą betonową powinny być obficie zlewane wodą.

W przypadku kiedy w czasie prac montażowych zachodzi możliwość zetknięcia stalowego elementu rusztowania z przewodem linii energetycznej, linie energetyczne na czas montażu powinny być wyłączone.

W przypadku kiedy zachodzi obawa, że podczas przenoszenia dźwigiem części montowanej konstrukcji mogą dotykać przewodów elektrycznych, należy wykonać odpowiednie zabezpieczenie uniemożliwiające zetknięcie przewodów z konstrukcją.

Dostęp do rusztowań. Należy przewidzieć na każdym rusztowaniu drabiny dla pracowników. Nie jest dozwolone takie wykonywanie rusztowań, że dostęp do nich prze widziany jest jedynie przez wspinanie się po konstrukcji rusztowania.

Pomosty rusztowań. Na wierzchu rusztowań powinny być pomosty z desek z obustronnymi poręczami wysokości co najmniej 1.10 m i z krawężnikami wysokości 0.15m. Szerokość swobodnego przejścia dla robotników nie powinna być mniejsza od 0.60 m.

Przygotowanie do betonowania

Przed betonowaniem należy osadzić i wyregulować wszystkie elementy kotwione w betonie oraz np. mocowanie barier ochronnych, wpusty, itp., oczyścić deskowanie, nawilżyć deskowanie lub powlec formę stalową środkiem adhezyjnym, montaż zbrojenia i zapewnienie właściwych grubości otulin dzięki odpowiedniemu przekładkom dystansowym.

Ułożenie mieszanki betonowej i pielęgnacja betonu

Przygotowanie do ułożenia mieszanki betonowej obejmuje następujące czynności:

1. Przed przystąpieniem do betonowania powinna być formalnie stwierdzona prawidłowość wykonania wszystkich robót poprzedzających betonowanie, a w szczególności:

- wykonanie deskowania, rusztowań, usztywnień, pomostów itp.,

- wykonanie zbrojenia,
- przygotowanie powierzchni betonu poprzednio ułożonego w miejscu przerwy roboczej,
- wykonanie wszystkich robót zanikających, np. warstw izolacyjnych, szczelin dylatacyjnych,
- prawidłowość rozmieszczenia i niezawodność zamocowania elementów kotwiących zbrojenie i deskowanie formujące kanały, przepony oraz innych elementów ustalających położenie armatury itd.,
- gotowość sprzętu i urządzeń do betonowania.

2. Deskowanie i zbrojenie powinno być bezpośrednio przed betonowaniem oczyszczone ze śmieci, brudu, płatków rdzy, ze zwróceniem uwagi na oczyszczenie dolnej części słupków i ścian.

3. Powierzchnie okładzin z betonu przylegające do betonu powinny być zwilżone wodą bezpośrednio przed betonowaniem.

4. Powierzchnie deskowania powtarzalnego z drewna, stali lub innych materiałów powinny być powleczone środkiem uniemożliwiającym przywarcie betonu do deskowania. Jeżeli w warunkach uzasadnionych technicznie stosuje się deskowanie: drewniane jednorazowe, należy je zmoczyć wodą.

5. Powierzchnie uprzednio ułożonego betonu konstrukcji monolitycznych i prefabrykowanych elementów wbudowanych w konstrukcje monolityczne powinny być przed zabetonowaniem oczyszczone z brudu i szklia cementowego.

6. Woda pozostała w zagłębieniach betonu powinna być usunięta.

W czasie układania mieszanki betonowej należy przestrzegać następujących ogólnych zasad:

1. Wysokość swobodnego zrzucania mieszanki betonowej o konsystencji wilgotnej i gęstoplastycznej nie powinna przekraczać 3m.

2. Słupy o przekroju co najmniej 40x40 cm, lecz nie większym niż 80x80 cm, bez krzyżującego się zbrojenia, mogą być betonowane od góry z wysokości nie większej niż 5.0 m. Przy stosowaniu mieszanki o konsystencji plastycznej lub ciekłej betonowanie słupów od góry może się odbywać z wysokości nie przekraczającej 3.0 m.

3. W przypadku układania mieszanki betonowej z większych wysokości od podanych w p. 1 i 2 należy stosować ryny, rury teleskopowe, rury elastyczne (rękawy) itp. Przy konieczności zastosowania urządzeń pochyłych należy ich wyloty zaopatrzyć w urządzenia (kłapy ruchome) pozwalające na pionowe opadanie mieszanki betonowej nad miejscem jej ułożenia bez rozwarstwienia. Przy układaniu mieszanki betonowej z wysokości większej niż 10m należy stosować odcinkowe przewody giętkie zaopatrzone w pośrednie i końcowe urządzenie do redukcji prędkości padającej mieszanki.

4. Układanie mieszanki betonowej powinno być wykonywane przy zachowaniu następujących warunków ogólnych:

- w czasie betonowania należy stale obserwować zachowanie się deskowań i rusztowań, czy nie następuje utrata prawidłowości kształtu konstrukcji,
- szybkość i wysokość wypełnienia deskowania mieszanką betonową powinny być określone wytrzymałością i sztywnością deskowania przyjmującego parcie świeżo ułożonej mieszanki,
- w okresie upalnej, słonecznej pogody ułożona mieszanka powinna być niezwłocznie zabezpieczona przed nadmierną utratą wody,
- w czasie deszczu układana i ułożona mieszanka betonowa powinna być niezwłocznie chroniona przed wodą opadającą; w przypadku gdy na świeżo ułożoną mieszankę betonową spadła nadmierna ilość wody powodująca zmianę konsystencji mieszanki, należy ją usunąć,
- w miejscach, w których skomplikowany kształt deskowania formy lub gęsto ułożone zbrojenie utrudnia mechaniczne zagęszczanie mieszanki, należy dodatkowo stosować zagęszczanie ręczne za pomocą sztychowania.

5. Przebieg układania mieszanki betonowej w deskowaniu powinien być rejestrowany w dzienniku robót, w którym powinny być podane:

- data rozpoczęcia i zakończenia betonowania całości i ważniejszych fragmentów lub części budowli,
- wytrzymałość betonu na ściskanie, robocze receptury mieszanek betonowych, konsystencja mieszanki betonowej,
- daty, sposób, miejsce i liczba pobranych próbek kontrolnych betonu oraz ich oznakowanie, a następnie wyniki i terminy badań,
- temperatura zewnętrzna powietrza i inne dane dotyczące warunków atmosferycznych.

Zagęszczanie mieszanki betonowej

1. Mieszanka betonowa powinna być zagęszczana za pomocą urządzeń mechanicznych.

2. Mieszanka betonowa w czasie zagęszczania nie powinna ulegać rozsegregowaniu, a ilość powietrza w mieszance betonowej po zagęszczeniu nie powinna być większa od dopuszczalnej.

3. Ręczne zagęszczanie może być stosowane tylko do mieszanek betonowych o konsystencji ciekłej i półciekłej lub gdy zbrojenie jest zbyt gęsto rozstawione i nie pozwala na użycie wibratorów pograżanych.

4. Przy stosowaniu wibratorów pograżanych odległość sąsiednich zagłębień wibratora nie powinna być większa niż 1,5-krotny skuteczny promień działania wibratora. Grubość warstwy zagęszczanej mieszanki betonowej nie powinna być większa od 1,25 długości buławy wibratora (roboczej jego części). Wibrator w czasie pracy powinien być zagłębiony na 5-10 cm w dolną warstwę poprzednio ułożonej mieszanki.

5. Przy stosowaniu wibratorów powierzchniowych płaszczyzny ich działania na kolejnych stanowiskach powinny zachodzić na siebie na odległość 10-20 cm. Grubość zagęszczanej warstwy mieszanki betonowej nie powinna przekraczać w konstrukcjach zbrojonych pojedynczo 20 cm, a w konstrukcjach zbrojonych podwójnie - 12 cm.

6. Czas wibrowania na jednym stanowisku dla wibratorów pograżanych, prędkość posuwu wibratorów powierzchniowych, jak i skuteczny promień działania obydwu typów wibratorów powinny być ustalone doświadczalnie dla każdego rodzaju mieszanki betonowej.

7. Zakres i sposób stosowania wibratorów powinny być ustalone doświadczalnie w zależności od przekroju konstrukcji, mocy wibratorów, odległości ich ustawienia, charakterystyki mieszanki betonowej itp.

8. Opieranie wibratorów wszelkich typów o pręty zbrojeniowe jest niedopuszczalne.

9. Wibratory powinny być dobierane do konstrukcji i rodzaju deskowań, przy czym:

1) wibratory wgłębne należy stosować do mieszanki betonowej o konsystencji plastycznej i gęsta plastycznej: wibratory wgłębne o dużej mocy (powyżej 1,47 kW) należy stosować dla konstrukcji betonowych i konstrukcji żelbetowych o niewielkim procencie zbrojenia i o najmniejszym wymiarze w jednym kierunku 0,8 m; wibratory wgłębne małej mocy (poniżej 1,47 kW) należy stosować do konstrukcji betonowych oraz żelbetowych o normalnym zbrojeniu i o wymiarach 0,2-0,8 m,

2) wibratory powierzchniowe należy stosować do konstrukcji betonowych lub żelbetowych o najmniejszym wymiarze w jednym kierunku 0,8 m i o rzadko rozstawionym zbrojeniu oraz do wibrowania podłóży, stropów, płyt itp.; płaszczyzny działania wibratorów powierzchniowych na sąsiednich stanowiskach powinny zachodzić na siebie na odległość około 20 cm; grubość warstwy betonu zagęszczonego wibratorami powierzchniowymi nie powinna być większa niż:

- 25 cm w konstrukcjach zbrojonych pojedynczo,
- 12 cm w konstrukcjach zbrojonych podwójnie,

3) wibratory prętowe należy stosować do konstrukcji żelbetowych o bardzo gęstym zbrojeniu, nie pozwalającym na użycie wibratorów wgłębnych.

10. Wzniesienie betonowania po przerwie. w czasie której mieszanka betonowa związała na tyle, że nie ulega uplastycznieniu pod wpływem działania wibratora jest możliwe dopiero po osiągnięciu przez beton wytrzymałości co najmniej 2 MPa i odpowiednim przygotowaniu powierzchni stwardniałego betonu.

11. Zagęszczanie mieszanki betonowej przez odwadnianie urządzeniami próżniowymi powinno być prowadzone wg instrukcji dostosowanych do rodzaju urządzenia i konstrukcji, ze zwróceniem szczególnej uwagi na zapewnienie:

- dostatecznej sztywności płyt deskowania umożliwiających odciąganie nadmiaru wody z mieszanki betonowej,
- łatwości montażu i rozbiórki deskowania,
- dużej szczelności komór podciśnieniowych przylegających do płyt deskowania odciągających wodę,
- łatwości oczyszczania tkanin filtracyjnych oraz komór podciśnieniowych.
- możliwości niwelowania odchyłek wymiarowych wynikających z niedokładności położenia elementów i montażu zbrojenia.

12. Ręczne zagęszczanie mieszanki betonowej należy wykonywać za pomocą sztychowania każdej ułożonej warstwy prętami stalowymi w taki sposób, aby końce prętów wchodziły na głębokość 5-10 cm w warstwę poprzednio ułożoną oraz jednoczesnego lekkiego opukiwania deskowania młotkiem drewnianym.

Układanie mieszanki betonowej w konstrukcjach masywnych

1. Przebieg betonowania konstrukcji masywnych oraz pomiar temperatury zabetonowanych części powinien być podany w projekcie wykonywania robót.

2. Mieszanka betonowa powinna być dostarczana na miejsce ułożenia w sposób ciągły przy maksymalnym zmechanizowaniu jej transportu i układania.

3. Zagęszczanie mieszanki betonowej powinno być dokonywane za pomocą wibratorów wgłębnych pojedynczych lub zespołu wibratorów na wspólnej ramie. Zagęszczanie mieszanki betonowej w konstrukcjach masywnych za pomocą wibratorów powierzchniowych dopuszcza się tylko w przypadku warstwy wierzchniej.

4. W przypadku układania w konstrukcjach masywnych mieszanki betonowej warstwami, górna powierzchnia poszczególnych warstw nie powinna być wygładzana (z wyjątkiem ostatniej warstwy wierzchniej).

5. Betonowanie w konstrukcjach masywnych części zamykających budowlę powinno być przeprowadzone dopiero po zakończeniu osiadania i uzyskaniu przez beton wykonanych części sąsiednich temperatury ustalonej w projekcie wykonania robót.

6. Betonowanie bloków fundamentowych pod urządzenia wywołujące obciążenia dynamiczne powinno być wykonane bez przerw roboczych i zgodnie z wytycznymi podanymi w projekcie wykonania robót.

7. Mieszanka betonowa powinna być układana warstwami poziomymi o jednakowej grubości, dostosowanej do charakterystyki wibratorów przewidzianych do zagęszczania mieszanki. Każda warstwa mieszanki powinna być układana bez przerwy i tylko w jedną stronę. Układanie mieszanki uskokami (schodkami) może być dopuszczone, jeżeli tego rodzaju przebieg betonowania został ustalony w projekcie wykonywania robót, a sam przebieg układania mieszanki został szczegółowo określony.

8. Okres pomiędzy wykonaniem jednej warstwy a rozpoczęciem układania następnej warstwy powinien być ustalony doświadczalnie przez laboratorium badawcze w zależności od temperatury otoczenia, warunków atmosferycznych, właściwości cementu i innych przewidywanych czynników.

Układanie mieszanki betonowej w belkach i w płytach

1. Belki i płyty związane monolitycznie ze słupami lub ścianami należy betonować nie wcześniej niż po upływie 1-2 godz. od chwili zabetonowania ścian.

2. Układanie mieszanki betonowej w podciągach i płytach stropowych, dachowych itp. powinno być dokonywane jednocześnie i bez przerw. Przy wysokości podciągów przekraczających 80 cm dopuszcza się ich betonowanie niezależnie od płyt.

Układanie mieszanki betonowej w łukach i w sklepieniach

1. Układanie mieszanki betonowej w łukach i w sklepieniach wykonywanych w deskowaniu otwartym oraz ewentualny ich podział na poszczególne odcinki prostopadłe do tworzącej sklepienia powinny być określone w projekcie wykonywania robót niezależnie od wymagań podanych w p. 2 do 6.

2. Układanie mieszanki betonowej w łukach i w sklepieniach należy prowadzić symetrycznie od wezłowi do klucza w taki sposób, aby było zapewnione utrzymanie niezmiennego kształtu deskowania w ciągu całego okresu betonowania.

3. Boczne płaszczyzny ograniczające pasy powinny być prostopadłe do wewnętrznej powierzchni sklepienia.

4. W odstępach pomiędzy pasami należy układać gęsto plastyczną mieszaninę betonową nie wcześniej niż po 5- 7 dniach od chwili zakończenia betonowania pasów. Ułożona mieszanka powinna być starannie zagęszczona wibratorami.

5. Betonowanie łuków o rozpiętości powyżej 20 m należy przeprowadzać w sposób podobny do betonowania sklepień masywnych.

Układanie mieszanki betonowej w deskowaniu

1. Mieszanke betonową w deskowaniu ślizgowym należy układać warstwami o grubości 30-35 cm.

2. Układanie nowej warstwy mieszanki betonowej należy zaczynać tylko po ukończeniu, układania poprzedniej warstwy na całym obwodzie deskowania ślizgowego.

3. Szybkość układania mieszanki betonowej w deskowaniu ślizgowym powinna być taka, aby zapewniała wypełnienie deskowania na wysokość ok. 60-70 cm w ciągu 3 - 3,5 godz.

4. Podnoszenie deskowania należy wykonywać tylko po zapełnieniu form do wysokości 60-70 cm na całym obwodzie. Do czasu zapełnienia deskowania na podaną wysokość deskowanie może być podnoszone z szybkością nie większą niż 60 mm na godzinę.

5. W okresie podnoszenia deskowania mieszanka betonowa powinna być układana w deskowaniu warstwami równomiernymi o grubości 20-25 cm. Górny poziom układanej mieszanki betonowej powinien się znajdować poniżej poziomu podłogi roboczej nie więcej niż 0,1 m.

6. Podnoszenie deskowania powinno się odbywać z prędkością uniemożliwiającą przywarcie ułożonej mieszanki betonowej do deskowania, przy czym beton wychodzący z deskowania powinien mieć wytrzymałość wykazaną w projekcie. Na powierzchni betonu wychodzącego z deskowania mogą być co najwyżej ślady deskowania dające się łatwo zatrzeć packą. Zaleca się ustalanie prędkości posuwu deskowania ślizgowego doświadczalnie.

Przerwy w betonowaniu

1. Przerwy robocze w betonowaniu konstrukcji powinny się znajdować w miejscach uprzednio przewidzianych w projekcie.

2. Ukształtowanie powierzchni betonu w miejscu przerwy roboczej przy bardziej odpowiedzialnych konstrukcjach powinno być uzgodnione z nadzorem technicznym.

3. Przerwy robocze w konstrukcjach mniej skomplikowanych powinny się znajdować:

- w belkach i podciągach - w miejscach najmniejszych sił poprzecznych,
- w słupach - w płaszczyznach stropów, belek i podciągów,
- w płytach - w linii prostopadłej do belek lub żeber, na których wspiera się płyta; przy betonowaniu płyt w kierunku równoległym do podciągu dopuszcza się przerwę roboczą w środkowej części przęsła płyty równoległe do żeber, na których wspiera się płyta.

4. Powierzchnia betonu w miejscu przerwy roboczej powinna być prostopadła do kierunku naprężeń głównych, tj. w zasadzie pod kątem ok. 45°. W słupach i belkach powierzchnia betonu w przerwie roboczej powinna być prostopadła do osi tych elementów, a w płytach i ścianach - do ich powierzchni.

5. Powierzchnia betonu w miejscu przerwania betonowania powinna być starannie przygotowana do połączenia stwardniałego ze świeżym betonem przez usunięcie z powierzchni stwardniałego betonu luźnych okruszków betonu oraz warstwy szkliva cementowego i przepłukaniu miejsca przerwania beton wodą.
6. Resztki wody w zagłębieniach betonu powinny być usunięte przed rozpoczęciem betonowania.
7. Okres pomiędzy ułożeniem jednej warstwy mieszanki betonowej a nałożeniem na tę warstwę drugiej warstwy mieszanki, bez zaliczenia tego okresu jako przerwy roboczej, powinien być ustalony przez nadzór techniczny (laboratorium kontrolne) w zależności od temperatury zewnętrznej, warunków klimatycznych, właściwości cementu i innych czynników wpływających na jakość konstrukcji. Jeżeli temperatura powietrza wynosi więcej niż 20°C, czas trwania przerwy roboczej nie powinien być dłuższy niż 2 godz.
8. Przy wznowieniu betonowania nie należy dotykać wibratorami deskowania, zbrojenia i uprzednio ułożonego betonu.
9. W przypadku konieczności przerwy w betonowaniu konstrukcji wykonywanych w deskowaniu ślizgowym konieczne jest powolne podnoszenie deskowania na niezbędną wysokość po zabetonowaniu warstwy ostatniej przed przerwą, aż do ukazania się widocznej szczeliny pomiędzy deskowaniem a powierzchnią betonu.

Pielęgnacja i dojrzewanie betonu

Pielęgnacja i dojrzewanie betonu - twardnienie betonu w warunkach naturalnych i jego pielęgnacja

1. Warunki dojrzewania świeżo ułożonego betonu jego pielęgnacja w początkowym okresie twardnienia powinny:

- zapewnić utrzymanie określonych warunków cieplno-wilgotnościowych niezbędnych do przewidywanego tempa wzrostu wytrzymałości betonu, uniemożliwiać powstawanie rys skurczowych w betonie,
- chronić twardniejący beton przed uderzeniami, wstrząsami i innymi wpływami pogarszającymi jego jakość w konstrukcji.

2. W okresie pielęgnacji betonu należy:

- a) chronić odsłonięte powierzchnie betonu przed szkodliwym działaniem warunków atmosferycznych, a szczególnie wiatru i promieni słonecznych (w okresie zimowym - mrozu) przez ich osłanianie i zwilżanie w dostosowaniu do pory roku i miejscowych warunków klimatycznych,
- b) utrzymywać ułożony beton w stałej wilgotności przez co najmniej:
 - 7 dni - przy stosowaniu cementów portlandzkich,
 - 14 dni - przy stosowaniu cementów hutniczych i innych,
- c) polewać wodą beton normalnie twardniejący, rozpoczynając polewanie po 24 godz. od chwili jego ułożenia, przy temperaturze + 15°C i wyżej beton należy polewać w ciągu pierwszych 3 dni co 3 godz. w dzień i co najmniej jeden raz w nocy, a w następnie dni co najmniej 3 razy na dobę, przy temperaturze poniżej -5°C betonu nie należy polewać,
- d) nawilżać beton bezpośrednio po naparzeniu przez co najmniej 3 dni; woda do polewania betonów w okresie kilku godzin po zakończeniu naparzenia powinna mieć odpowiednią temperaturę, dostosowaną do temperatury elementu. .

3. Duże masywy betonowe powinny być polewane wodą według specjalnych instrukcji.

4. Duże, poziome lub o niewielkim nachyleniu powierzchnie betonu mogą być powlekane środkami błonotwórczymi zabezpieczającymi przed parowaniem wody. Środki te nanoszone na powierzchnię świeżego betonu powinny odpowiadać następującym wymaganiom:

- utworzenie się szczelnej powłoki powinno nastąpić łącznie później niż w 24 godz. od chwili posmarowania nimi betonu,
- utworzona powłoka powinna być elastyczna i mieć dobrą przyczepność do betonu świeżego - i stwardniałego oraz nie ulegać zmyciu pod wpływem deszczu,
- środek błonotwórczy nie powinien przy nanoszeniu przenikać głębiej w świeży beton niż na 1 mm i nie powinien wywoływać korozji betonu oraz stali.

5. Świeżo ułożony beton stykający się z wodami gruntowymi, a szczególnie płynącymi, powinien być chroniony przed ich ujemnym wpływem przez czasowe odprowadzenie wody, wykonanie warstwy izolacyjnej wodochronnej lub w inny równorzędny sposób przez co najmniej 4 dni od chwili wykonania betonu.

Rozbiórka rusztowań i deskowania

Całkowita rozbiórka deskowań i rusztowań może nastąpić po uprzednim ustaleniu rzeczywistej wytrzymałości betonu.

W zwykłych warunkach atmosferycznych i temperaturze otoczenia powyżej + 15°C można przyjąć dla betonów mostowych następujące czasy rozformowania:

- 3 dni albo R 15 10 MPa dla usunięcia bocznych deskowań płyt, belek lub łuków,
- 6 dni albo R15 15 MPa dla usunięcia bocznych deskowań słupów lub ścian

Usunięcie krążyn, rusztowań i podpór podtrzymujących deskowanie może być rozpoczęte nie wcześniej niż po upływie:

- 7 dni lub R15 20 MPa dla płyt o rozpiętości do 3.0 m,

- 14 dni lub R15 25 MPa dla płyt o rozpiętości do 6.0 m oraz ścianek
 - 28 dni dla elementów o większych rozpiętościach oraz dla ustrojów nośnych ram
- W przypadku niższych temperatur dojrzewania niż + 15°C obowiązującym kryterium jest wytrzymałość betonu. Gdy nie ma możliwości sukcesywnego sprawdzania wytrzymałości betonu w konstrukcji można orientacyjnie przyjąć do podanych wyżej czasów dojrzewania mnożniki:

- 1.5 - dla temperatury średniej $t_{sr} = + 10^{\circ}\text{C}$,
- 2.0 - dla temperatury średniej $t_{sr} = + 5^{\circ}\text{C}$,
- 3.0 - dla temperatury średniej $t_{sr} = + 1^{\circ}\text{C}$ (pod warunkiem uzyskania przez beton przed nastaniem chłódów wytrzymałości co najmniej R15 - 15 MPa).

Temperaturę średnią dobową obliczać ze wzoru:

$$t_{sr} = \frac{t_7 + t_{13} + 2t_{21}}{4}$$

Rusztowania należy rozbierać stopniowo, pod ścisłym nadzorem technicznym, unikając jednoczesnego usunięcia większej liczby podpór. Przy rozpiętości przęseł większych od 15 m i ustrojach statycznie niewyznaczalnych, kolejność usuwania podpór określić należy na podstawie projektu rusztowania lub technologii robót. Terminy rozdeskowania konstrukcji należy ustalać wg PN-63/B-06251.

Kontrola jakości robót

Rusztowania i deskowania

Dopuszczalne odchyłki wymiarowe deskowań i rusztowań stosowanych przy wykonaniu konstrukcji z betonu

Rodzaj odchyłki	Dopuszczalna odchyłka od wymiarów projektowych w mm
W odległości między podporami zginanych elementów deskowania i w odległości między tężnikami usztywniającymi stojaki rusztowań	
a) na 1 m długości do	<input type="checkbox"/> 25
b) na całe przęsło nie więcej niż	<input type="checkbox"/> 75
Wchylenie od pionu lub od projektowanej linii przecięcia się:	
a) na 1 m szerokości nie więcej niż	<input type="checkbox"/> 5
b) na całej wysokości konstrukcji nie więcej niż	
- w fundamentach	<input type="checkbox"/> 20
- w ścianach i słupach do wysokości 5 m podtrzymujących stropy monolityczne	<input type="checkbox"/> 10
- w ścianach i słupach o wysokości powyżej 5 m	<input type="checkbox"/> 15
- w słupach szkieletów żelbetowych połączonych z belkami	<input type="checkbox"/> 10
- w belkach i łukach	<input type="checkbox"/> 5
Przemieszczenie osi deskowania od projektowanego położenia nie więcej niż:	<input type="checkbox"/> 15
a) w fundamentach	<input type="checkbox"/> 10
b) w ścianach, słupach, belkach, podciągach i łukach	<input type="checkbox"/> 10
Przemieszczenie osi deskowania przestawnego, ślizgowego i przesuwne nie więcej niż	<input type="checkbox"/> 5*
W odległości między wewnętrznymi powierzchniami ścian	
Miejscowe nierówności powierzchni deskowania od strony stykania się z betonem (przy sprawdzaniu łata o długości 2 m)	<input type="checkbox"/> 3
Odchylenie płaszczyzn poziomych od poziomu:	<input type="checkbox"/> 5
a) na 1 m płaszczyzny w dowolnym kierunku	<input type="checkbox"/> 15
b) na całą płaszczyznę	<input type="checkbox"/> 20
Odchylenia w długości lub rozpiętości elementów	<input type="checkbox"/> 8
Odchylenia w wymiarach przekroju poprzecznego	
Odchylenie w wymiarach płyt desek przestawnych:	<input type="checkbox"/> 2
• w długości i szerokości płyt (tarcz) do 1 m	<input type="checkbox"/> 4
• 1 do 3 m	<input type="checkbox"/> 6
• 3 do 5 m	<input type="checkbox"/> 10
• ponad 5 m	<input type="checkbox"/> 2
- grubości dwóch sąsiednich desek niestruganych	<input type="checkbox"/> 0.5
- grubości dwóch sąsiednich desek struganych	<input type="checkbox"/> 2
- w rozmieszczeniu otworów na elementy łączące płyty	
* Odchyłki ujemne niedopuszczalne.	

Połączenia na śruby.

Otwory na śruby w dostarczonych elementach powinny być wykonane o średnicy o 1 mm większej od nominalnej średnicy trzpienia śruby.

Dopuszczalne odchyłki powinny wynosić:

- 1 mm - dla otworów o średnicy nominalnej do 20 mm,
- 1.5 mm - dla otworów o średnicy nominalnej powyżej 20 mm.

Ponadto powinny być spełnione następujące wymagania:

- 1) owalność otworu, (j. różnica pomiędzy największą i najmniejszą średnicą nie powinna przekraczać 5% nominalnej średnicy otworu oraz 1 mm, .
- 2) skośność otworu nie może przekraczać 3% grubości łączonych elementów oraz 2 mm.

Inne rodzaje połączeń gwarantujące wytrzymałość i stateczność rusztowań mogą być stosowane pod warunkiem zatwierdzenia przez odpowiednie władze.

Badania rusztowań w czasie ich eksploatacji.

W okresie eksploatacji rusztowań należy dokonywać okresowe badania techniczne celem stwierdzenia, czy pracą na rusztowaniach oraz warunki atmosferyczne nie wpłynęły na pogorszenie stanu rusztowań i nie zagrażają bezpieczeństwu oraz nie wpływają na jakość konstrukcji montowanej na rusztowaniach. Badania takie należy wykonywać szczególnie po okresie silnych wiatrów, wysokich wód, które załamywały dolną część rusztowań, po ewentualnych awariach, jak upadek na rusztowaniu ciężkich elementów składanych itp. Badania przeprowadza Inspektor Nadzoru wraz z Wykonawcą.

Kontrola betonu

Dostawca betonu obowiązany jest przedstawić Wykonawcy i Inspektorowi Nadzoru oświadczenie o dostarczeniu betonu odpowiedniej klasy, konsystencji i uziarnieniu i spełnieniu innych parametrów, których badanie wynika z normy.

W trakcie budowy kontroli podlegają następujące właściwości mieszanki betonowej i betonu badane wg normy PN-88/B-06250 "Beton zwykły":

Konsystencja mieszanki betonowej

Sprawdzenie jej przeprowadza się agregacie pompowym co najmniej 2 razy w czasie jednej zmiany roboczej. Ponadto zaleca się sprawdzanie konsystencji metodą opadu stożka. Każdorazowo przy odbiorze mieszanki betonowej ze środka transportu, gdy istnieje przypuszczenie przekroczenia dopuszczalnego czasu transportu, lub zmiany konsystencji spowodowanej np. wysoką temperaturą otoczenia.

Różnice pomiędzy przyjętą konsystencją mieszanki a kontrolowaną nie powinny przekroczyć:

- + 20% wartości wskaźnika Ve-Be,
- + 1 cm wg metody stożka opadowego.

Wytrzymałość betonu na ściskanie

W celu sprawdzenia wytrzymałości betonu na ściskanie należy pobrać próbki o liczbie określonej w planie kontroli jakości, w ilości nie mniejszej niż:

- 1 próbkę na 100 zarobów,
- 1 próbkę na 50 m³,
- 1 próbkę na zmianę roboczą
- 3 próbki na dobę,
- 6 próbek na partię betonu.

Partia betonu może być zakwalifikowana do danej klasy, jeśli wytrzymałość określona na próbkach kontrolnych 150 x 150 x 150 mm spełnia wymagania normy PN-88/B-06250.

Celem określenia w trakcie wykonywania betonów ich wytrzymałości na ściskanie, powinny być brane serie próbek w ilościach zgodnych z PN-88/B-06250 poz. 5.1. Próbki powinny być pobrane oddzielnie dla każdego obiektu, dla każdej klasy betonu zaznaczonej na rysunkach projektu technicznego i dla każdego wykonywanego odrębnie segmentu płyty. Próbki powinny być pobierane komisyjnie z udziałem Inspektora Nadzoru ze spisaniem protokołem pobrania podpisanego przez obie strony. Próbki oznakowane kolejnymi numerami zgodnie z protokołem pobrania winny być wyposażone w tabliczki z podpisem Inspektora Nadzoru i kierownika robót, gwarantującymi ich autentyczność.

Próbki powinny być przechowywane w pomieszczeniach wskazanych przez Kierownika Budowy przez jedną dobę w formach, a następnie po rozformowaniu zgodnie z PN-88/B-06250

Nasiąkliwość betonu

Sprawdzenie nasiąkliwości betonu przeprowadza się przy ustalaniu składu mieszanki betonowej oraz na próbkach pobranych przy stanowisku betonowania zgodnie z planem kontroli, lecz co najmniej 3 razy w okresie wykonywania obiektu i nie rzadziej niż raz na 5000 m³ betonu oraz każdorazowo po zmianie składników betonu, sposobu układania i zagęszczania.

Odporność na działanie mrozu

Sprawdzenie stopnia mrozoodporności przeprowadza się na próbkach wykonywanych w warunkach laboratoryjnych podczas ustalania składu mieszanki betonowej oraz na próbkach pobieranych przy

stanowisku betonowania zgodnie z planem kontroli, lecz co najmniej jeden raz w okresie betonowania obiektu, ale nie rzadziej niż raz na 5000 m³ betonu oraz każdorazowo po zmianie składników.. betonu; sposobu układania i zagęszczania.

Każde badanie przeprowadza się na 12 regularnych próbkach o minimalnym wymiarze boku lub średnicy próbki 100 mm. Próbki przechowywać należy w warunkach laboratoryjnych i badać w wieku 90 dni zgodnie z normą PN-88/B-06250. W metodzie przyspieszonej badanie przeprowadza się na 6 próbkach po 28 dniach.

Przepuszczalność wody przez beton

Sprawdzenie stopnia wodo przepuszczalności przeprowadza się na próbkach wykonanych w warunkach laboratoryjnych podczas projektowania składu mieszanki betonowej oraz na próbkach pobieranych przy stanowisku betonowania zgodnie z planem kontroli, lecz co najmniej raz w okresie betonowania, ale nie rzadziej niż raz na 5000 m³ betonu oraz każdorazowo po zmianie składników betonu, sposobu układania i zagęszczania. Każde badanie przeprowadza się na 6 regularnych próbkach o grubości nie większej niż 160 mm i o minimalnym wymiarze boku lub średnicy próbki 100 mm. Próbki przechowywać należy w warunkach laboratoryjnych i badać w wieku 28 dni zgodnie z normą PN-88/B-06250. Dopuszcza się badanie na próbkach wyciętych z konstrukcji

Wymagany stopień wodoszczelności betonu W6 jest osiągnięty, jeśli pod ciśnieniem wody równym 0.6 MPa w czterech próbach na sześć próbek badanych zgodnie z PN-88/B-06350, nie stwierdza się oznak przesiąkania wody.

Trwałość betonów

Trwałość betonów określona jest stałością określonych właściwości w obecności czynników wywołujących degradację. Próba trwałości jest wykonywana przez poddanie próbek 100 cykli zamrażania i rozmrażania. Zmiany właściwości w wyniku tej próby powinny znaleźć się w podanych niżej granicach:

- zmniejszenie modułu sprężystości 20%,
- utrata masy 2%,
- rozszerzalność liniowa 0.2%,
- współczynnik przepuszczalności do:
- 9 przed cyklami zamrażania 10 cm/s
- 8 po cyklach zamrażania 10 cm/s

Obmiar robót

Obmiar robót należy wykonywać w metrach sześciennych, oddzielnie dla poszczególnych rodzajów konstrukcji betonowych (fundamenty, wieńce, wylewki, schody). Nie specyfikuje się oddzielnie konstrukcji pomocniczych jak rusztowania i deskowania.

Odbiór robót

Odbioru robót należy dokonać zgodnie ze Specyfikacją Techniczną oraz z PN/B-06050.

Odbiór deskowań

1. Do odbioru deskowań powinien być przedłożony dziennik wykonywania deskowań, jeżeli taki był prowadzony na danej budowie, albo zapisy w dzienniku budowy dotyczące danego rodzaju deskowania.
2. Odstępstwa od postanowień projektu lub instrukcji wykonywania deskowań systemowych inwentaryzowanych powinny być uzasadnione zapisem w dzienniku budowy i potwierdzone przez nadzór techniczny albo innym równorzędnym dowodem.
3. Badanie materiałów lub gotowych elementów stosowanych do wykonywania deskowania powinno być dokonywane przy dostawie tych materiałów na budowę. Ocena jakości materiałów przy odbiorze deskowania powinna być dokonywana pośrednio na podstawie zapisów w dzienniku budowy i zaświadczeń o jakości materiałów lub elementów wystawionych przez producentów.
4. Przy odbiorze deskowań i rusztowań do wykonywania konstrukcji z betonu należy sprawdzać: .
 5. przekroje i rozstawy stojaków (podpór) oraz ich usztywnienie (niezmiennność w trakcie betonowania),
 6. szczelność deskowania,
 7. wartość roboczej strzałki ugięcia, jeżeli taka była przewidziana,
 8. prawidłowość wykonania deskowania w poziomie i pionie.
 9. usunięcie z deskowań wszelkich zanieczyszczeń,
 10. powłoczenie deskowaniami preparatami zmniejszającymi przyczepność betonu,
 11. sprawdzenie dopuszczalnych odchyłek wymiarowych.
12. Dopuszcza się następujące odchyłki wymiarowe przy wykonywaniu deskowań:
 13. odchyłka płaszczyzny lub krawędzi od pionu na 1 m - 2 mm,
 14. odchyłka płaszczyzny deskowania fundamentu, ściany lub słupa od pionu na 1 m wysokości - 1,5 mm,
 15. odchyłka płaszczyzny deskowania od pionu na całej wysokości - 15,0 mm,
 16. odchyłka płaszczyzny deskowania ściany lub słupa na całej wysokości - 10,0 mm,
 17. odchyłka od pionu bocznego deskowania żebra lub .podciągu oraz krawędzi przecięcia deskowań

tych belek - 2,5 mm,

18. odchyłki od rozpiętości projektowanych:

- belki lub płyty bez żebrowej □ 15 mm,

- płyty w przekryciach żebrowych □ 10 mm. Odchyłki osi ścian i słupów od projektowanego ich położenia powstałe przy montażu deskowań dolnych kondygnacji należy usunąć na wyższych kondygnacjach.

Odbiór konstrukcji monolitycznych

Przy odbiorze konstrukcji monolitycznych z betonu powinny być przedstawione następujące dokumenty:

- 1) rysunki robocze z naniesionymi - na nich wszystkimi zmianami, jakie zostały zatwierdzone w czasie budowy, a przy zmianach związanych z bezpieczeństwem obiektu również rysunki wykonawcze,
 - 2) dokumenty stwierdzające uzgodnienie dokonanych zmian,
 - 3) dzienniki robót (jeżeli takie były prowadzone) i dziennik budowy,
 - 4) wyniki badań kontrolnych betonu,
 - 5) protokoły odbioru deskowań przed rozpoczęciem betonowania,
 - 6) protokoły odbioru zbrojenia przed jego za betonowaniem,
 - 7) protokoły z pośredniego odbioru elementów konstrukcji lub robót zanikających,
 - 8) protokoły z odbioru fundamentów i ich podłoża,
 - 9) inne dokumenty przewidziane w dokumentacji technicznej lub związane z procesem budowy, mające wpływ na udokumentowanie jakości wykonania obiektu budowlanego.
- Niezależnie od powyższych dokumentów, przy badaniu konstrukcji betonowych i żelbetowych powinna być poddana sprawdzeniu i ocenie:
- 10) prawidłowość cech geometrycznych wykonanych konstrukcji lub jej elementów oraz zgodność z projektem otworów i kanałów wykonanych w konstrukcjach, prawidłowość ustawienia części zabetonowanych, prawidłowość wykonania szczelin dylatacyjnych, prawidłowość położenia budowli w planie i jej rzędnych wysokościowych itp.; sprawdzenie powinno być wykonane przez przeprowadzenie uznanych, odpowiednich pomiarów,
 - 11) jakość betonu pod względem jego zagęszczenia i jednorodności struktury, na podstawie dokładnych oględzin powierzchni betonu lub dodatkowo za pomocą nieniszczących metod badań,
 - 12) prawidłowość wykonania robót zanikających, np. przygotowania zbrojenia, ułożenia izolacji itp.:
- Przy sprawdzeniu jakości powierzchni betonów należy wymagać, aby łączna powierzchnia ewentualnych raków nie była większa niż 5% całkowitej powierzchni danego elementu, a w konstrukcjach cienkościennych nie więcej niż 1%. Lokalne raki nie powinny obejmować więcej niż 5% przekroju danego elementu.
- Zbrojenie główne nie powinno być odsłonięte. Dopuszczalne odchyłki od wymiarów i położenia elementów lub konstrukcji nie powinny być większe od podanych w tabeli

Tablica: Dopuszczalne odchyłki od wymiarów i położenia konstrukcji betonowych i żelbetowych

Odchylenia	Dopuszczalna odchyłka mm
ODCHYLENIE PŁASZCZYZN I KRAWĘDZI ICH PRZECIĘCIA OD PROJEKTOWANEGO POCHYLENIA:	
a) na 1 m wysokości	5
b) na całą wysokość konstrukcji i w fundamentach	20
c) w ścianach wzniesionych w deskowaniu nieruchomym oraz słupów podtrzymujących stropy monolityczne	15
d) w ścianach (budowlach) wzniesionych w deskowaniu ślizgowym lub przestawnym	1/500 wysokości budowli, lecz nie więcej niż 100 mm

Odchylenia płaszczyzn poziomych od poziomu:	
a) na 1 m płaszczyzny w dowolnym kierunku	5
b) na całą płaszczyznę	15
Miejscowe odchylenia powierzchni betonu przy sprawdzeniu łąką o długości 2,0 m z wyjątkiem powierzchni podporowych:	
a) powierzchni bocznych i spodnich	<input type="checkbox"/> 4
b) powierzchni górnych	<input type="checkbox"/> 8
Odchylenia w długości lub rozpiętości elementów	<input type="checkbox"/> 20
Odchylenia w wymiarach przekroju poprzecznego	<input type="checkbox"/> 8
Odchylenia w rzędnych powierzchni dla innych elementów	<input type="checkbox"/> 5

Podstawa płatności

Sposób płatności ustalony jest w umowie na wykonanie zamówienia jako całości. Podstawą płatności jest wykonany i odebrany rodzaj robót. Wysokość należności ustala się w oparciu o jednostki obmiarowe wykonanych robót pomnożone przez cenę jednostkową.

Przepisy związane

PN-B-03264:2002	Konstrukcje betonowe, żelbetowe i sprężone. Obliczenia statyczne i projektowanie
PN-80/B-01800	Antykorozyjne zabezpieczenie w budownictwie. Konstrukcje betonowe i żelbetowe. Klasyfikacja i określenie środowisk.
PN-85/B-01805	Antykorozyjne zabezpieczenie w budownictwie. Ogólne zasady ochrony.
PN-80/H-74219	Rury stalowe bez szwu walcowane na gorąco ogólnego zastosowania
PN-84/H-93000	Stal węglowa niskostopowa. Walcówka i pręty walcowane na gorąco.
PN-83/H-92120	Stal walcowa. Blachy grube i uniwersalne
PN-81/H-92131	Stal walcowa. Blachy cienkie zwykłej jakości
PN-78/M-47900.00	Rusztowania stojące metalowe robocze. Określenia i podział na główne parametry.
PN-78/M-47900.01	Rusztowania stojące metalowe robocze. Rusztowania stojakowe z rur stalowych. Ogólne wymagania i badania oraz eksploatacja.
PN-78/M-47900.02	Rusztowania stojące metalowe robocze. Rusztowania ramowe. Ogólne wymagania i badania oraz eksploatacja.
PN-78/M-47900.03	Rusztowania stojące metalowe robocze. Złącza. Ogólne wymagania i badania.
PN-B-03150:2000	Konstrukcje drewniane. Obliczenia statyczne i projektowanie..
PN-82/D-94021	Tarcica iglasta konstrukcyjna sortowana metodami wytrzymałościowymi.
PN-75/D-96000	Tarcica iglasta ogólnego przeznaczenia.
PN-83/D-97005/19	Sklejka. Sklejka do desekowań. Wymagania i badania.
PN-84/M-81000	Gwoździe. Ogólne wymagania i badania.
PN-59/M-82010	Podkładki kwadratowe w konstrukcjach drewnianych.
PN-88/M-82121	Śruby z łbem kwadratowym.
PN-88/M-82151	Nakrętki kwadratowe.
PN-85/M-82501	Wkręty do drewna z łbem sześciokątnym.
PN-85/M-82503	Wkręty do drewna z łbem stożkowym.
PN-85/M-82505	Wkręty do drewna z łbem kulistym.
PN-84/M-82509	Wkręty do drewna. Wymogi i badania.
PN-90/B-03200	Konstrukcje stalowe. Obliczenia i projektowanie.
PN-86/B-01300	Cementy. terminy i określenia
PN-88/B-30000	Cement portlandzki

PN-88/B-04300	Cement. Metody badań. Oznaczenia cech fizycznych.
BN-88/6731-08	Cement. Transport i przechowywanie.
PN-85/B-23010	Domieszki do betonu. Klasyfikacja i określenia.
PN-90/B-06242	Domieszki do betonu. Domieszki uszczelniające. Wymagania i badania oddziaływania na beton.
PN-90/B-06243	Domieszki do betonu. Domieszki upłynniające. Wymagania i badania oddziaływania na beton.
PN-90/B-06244	Domieszki do betonu. Domieszki kompleksowe. Wymagania i badania oddziaływania na beton.
PN-86/B-06712	Kruszywa mineralne do betonu.
PN-78/B-06714.26	Kruszywa mineralne. Badania. Oznaczenia zawartości zanieczyszczeń organicznych.
PN-88/B-32250	Materiały budowlane. Woda do betonów i zapraw.
PN-88/B-06250	Beton zwykły.
PN-63/B-06251	Roboty betonowe i żelbetowe. Wymagania techniczne.
PN-74/B-06261	Nieniszczące badania konstrukcji z betonu. Metoda ultradźwiękowa badania wytrzymałości betonu na ściskanie.
PN-74/B-06262	Nieniszczące badania konstrukcji z betonu. Metoda sklerometryczna badania wytrzymałości betonu na ściskanie za pomocą młotka Schmidta.
PN-74/B-06264	Nieniszczące badania konstrukcji z betonu. Metoda radiofotograficzna badania wytrzymałości betonu na ściskanie.

Zbrojenie konstrukcji żelbetowych

Wstęp

Przedmiotem niniejszej Specyfikacji Technicznej są wymagania dotyczące wykonania i odbioru zbrojenia betonu stałą konstrukcyjną.

Ustalenia zawarte w niniejszej specyfikacji dotyczą prowadzenia robót związanych ze zbrojeniem betonu stałą konstrukcyjną wszystkich elementów konstrukcyjnych budynku i urządzeń technologicznych i obejmują:

- A. transport, składowanie oraz przygotowanie, wygięcie, przycięcie i łączenie prętów,
- B. montaż zbrojenia elementów żelbetowych

Wykonawca robót jest odpowiedzialny za jakość ich wykonania oraz za zgodność z Dokumentacją Projektową i Specyfikacją Techniczną i poleceniami Inspektora Nadzoru.

Materiały - stal zbrojeniowa

Klasy i gatunki stali zbrojeniowej

1. Do zbrojenia konstrukcji z betonu należy stosować pręty ze stali klasy A-O gatunku StOS-b, klasy A-I gatunków St3SX-b i St3SY-b, klasy A-II gatunków 18G2-b i 20G2VY-b, klasy A-III gatunku 34GS, klasy A-IIIN gatunku 20G2VY-b. Dopuszcza się do zbrojenia konstrukcji z betonu inne rodzaje stali, nie określone normami państwowymi, na podstawie aprobaty technicznej wydanej przez jednostkę upoważnioną do wydawania aprobat technicznych.

2. Do zgrzewanych punktowo płaskich i przestrzennych szkieletów przeznaczonych do zbrojenia konstrukcji z betonu należy stosować pręty ze stali klasy A-O A-I.

3. Właściwości mechaniczne stali klasy A-O, A-I, A-II; A-III i A-IIIN są określone normami podanymi w punkcie 4.10.

Pręty zbrojeniowe

1. Dostarczone na budowę pręty zbrojeniowe w postaci kręgów lub prętów prostych w wiązkach powinny mieć zaświadczenie o jakości (certyfikat). Kręgi i wiązki prętów powinny być zaopatrzone w przywieszki zawierające: znak wytwórcy, średnicę minimalną znak stali, numer wytopu, znak obróbki cieplnej.

2. Pręty ze stali klasy A-O powinny być okrągłe o gładkiej powierzchni.

3. Pręty ze stali klasy A-I powinny być okrągłe o gładkiej powierzchni i być oznaczone czerwoną farbą olejną przez malowanie z jednej strony końców prętów.

4. Pręty ze stali klasy A-II powinny być okrągłe, a na ich powierzchni powinny znajdować się ukształtowane dwa żeberka podłużne usytuowane przeciwległe do siebie i biegnące równoległe do podłużnej osi pręta. Między tymi żeberkami powinny znajdować się żeberka poprzeczne nachylone jednoskośnie (śrubowo) do osi podłużnej pręta pod kątem 60° i równomiernie rozmieszczone wzdłuż całej długości pręta. Pręty ze stali 20G2Y-b dla odróżnienia ich od prętów ze stali 18G2-b powinny być cechowane trwale czerwoną farbą przez malowanie końców prętów z jednej strony każdej wiązki lub przez namalowanie na każdym kręgu jednego pasa o szerokości co najmniej 20 mm.

5. Pręty ze stali zbrojeniowych klasy A-III i A-IIIN powinny być okrągłe, a na ich powierzchni powinny znajdować się dwa żeberka podłużne usytuowane przeciwległe do siebie i biegnące równoległe do podłużnej osi pręta. Między tymi żeberkami powinny znajdować się żeberka poprzeczne usytuowane w tzw. jodełkę i nachylone do osi podłużnej pręta z jednej strony pod kątem $\alpha = 60^\circ$, a z drugiej strony pod kątem $360^\circ - \alpha = 300^\circ$. Pręty ze stali 20G2VY-b klasy A-IIIN dla odróżnienia ich od prętów ze stali 34GS mają nawalcowanie dodatkowe żeberka podłużne o długości odpowiadającej trzem odstępom między żeberkami poprzecznymi, po obu stronach pręta.

Siatki zbrojeniowe i szkielety zgrzewane

Do zbrojenia konstrukcji z betonu mogą być stosowane zgrzewane siatki zbrojeniowe standardowe lub typowe. Siatki powinny być wykonane z prętów z drutu gładkiego lub profilowanego na zimno, krzyżujących się pod kątem 90° , o rozstawie co 50 i 75 mm lub krotności tych wymiarów i połączonych za pomocą elektrycznego zgrzewania punktowego (garbowego).

Siatki standardowe o wymiarach stałych 6,0 x 2,45 m z drutu gładkiego lub profilowanego powinny być produkowane na skład.

Siatki typowe należy wykonywać według indywidualnych zamówień. Długość tych siatek nie może być większa niż 12 m, a szerokość nie większa niż 2,45 m. Dopuszcza się rozstawienie prętów poprzecznych w siatkach typowych w odległościach ustalonych przez zamawiającego.

Siatki standardowe i typowe powinny być produkowane w wyspecjalizowanych zakładach, wyposażonych w automatyczne zgrzewarki.

Do zbrojenia konstrukcji z betonu mogą być stosowane zgrzewane płaskie i przestrzenne szkielety zbrojeniowe.

Płaskie szkielety zbrojeniowe w postaci prefabrykowanych elementów zbrojeń konstrukcji z betonu powinny być wykonywane ze stalowych prętów prostych krzyżujących się pod kątem 90° , połączonych za

pomocą elektrycznego zgrzewania punktowego (garbowego) w miejscach styków.

Przestrzenne szkielety zbrojeniowe należy wykonywać z płaskich szkieletów zbrojeniowych i pojedynczych prętów stalowych połączonych za pomocą elektrycznego zgrzewania punktowego (garbowego) lub spawania elektrycznego łukowego.

Kontrola jakości

1. Stal zbrojeniowa dostarczona na budowę powinna odpowiadać wymaganiom podanym w normach Państwowych, a w przypadku braku takich norm na podstawie aprobaty technicznej wydanej przez jednostkę upoważnioną do wydawania aprobat technicznych.
2. W zależności od średnicy prętów i klasy stali pręty zbrojeniowe powinny być dostarczone w postaci kręgów lub wiązek prętów prostych. Średnica kręgów powinna wynosić 550-1000 mm, a ich masa do 1000 kg. Masa wiązek prętów nie powinna przekraczać 5000 kg.
3. Pręty proste wszystkich klas powinny być dostarczone o długościach 10 - 12 m, jeżeli w zamówieniu nie określono innej długości wymaganej.

Sprzęt

Prace zbrojarskie należy wykonywać specjalistycznymi urządzeniami - giętarkami, prostowarkami, nożycami i innymi stanowiącymi wyposażenie zbrojarni.

Sprzęt ma spełniać wymogi BHP, osoby go obsługujące powinny być odpowiednio prze szkolenie.

Transport

Materiały mogą być przewożone środkami transportu przystosowanymi do tego typu materiałów.

Wykonanie robót

Przygotowanie prętów zbrojeniowych

Oczyszczanie prętów zbrojeniowych

- c. Pręty stalowe, przed ich użyciem do wkładek zbrojeniowych zgodnie z projektem, należy oczyścić z kurzu, ziemi, zgorzeliny, luźnej rdzy, tłustych plam lub innych zanieczyszczeń.
- d. Czyszczenie prętów powinno być dokonywane metodami nie powodującymi zmian we właściwościach technicznych stali ani późniejszej korozji.
- e. Pręty stalowe użyte do wkładek zbrojeniowych powinny być wyprostowane.

Prostowanie i cięcie prętów zbrojeniowych

- f. W przypadku prostowania stali metodą wyciągania - stanowiska pracy, miejsca zamocowania prętów oraz trasę z obu stron toru wyciągowego należy zabezpieczyć ogrodzeniem chroniącym pracowników.
- g. Na terenie ogrodzonym zabronione jest:
 - przebywanie ,pracownikom wzdłuż wyciąganego pręta zbrojeniowego w czasie prostowania stali,
 - przebywanie osób nie zatrudnionych przy prostowaniu,
 - organizowanie innych stanowisk roboczych i składowisk.
- h. Wprowadzanie końca pręta ze zwoju do prościarki jest dozwolone tylko po jej zatrzymaniu.
- i. Kołowrotki do rozwijania zwojów stali zbrojeniowej oraz przestrzeń pomiędzy kołowrotkami a prościarkami powinny być ogrodzone.
- j. Przy cięciu prętów zbrojeniowych należy przestrzegać następujących zasad:
 - w przypadku cięcia prętów nożycami ręcznymi należy cięty pręt oprzeć obustronnie na kozłach lub stole zbrojarskim
 - cięcie prętów o średnicy większej niż 20 mm nożycami jest zabronione,
 - przy mechanicznym przecinaniu prętów chwytanie ręką prętów w odległości mniejszej niż 50 cm od nożyc tnących jest zabronione.

Gięcie prętów zbrojeniowych

Przy gięciu prętów zbrojeniowych należy przestrzegać następujących zasad:

- gięcie prętów o średnicy do 20 mm może być wykonywane ręcznie lub mechanicznie,
- pręty o średnicy większej niż 20 mm mogą być odginane wyłącznie za pomocą urządzeń mechanicznych, gięcie prętów o średnicy powyżej 30 mm w stanie ogrzanym należy ograniczyć tylko do stali walcowanych na gorąco i przy zachowaniu szczegółowych wytycznych dla tego rodzaju gięcia, stanowiących załącznik do dokumentacji technicznej robót zbrojarskich,
- zakładanie prętów, przestawianie odbojnic lub trzpieni przy gięciu prętów zbrojeniowych na mechanicznej giętarce dopuszczalne jest tylko przy unieruchomionej tarczy giętarki.

Stanowiska pracy dla zbrojarzy

- k. Stoły warsztatowe i maszyny do wykonywania zbrojenia powinny być ustawione w pomieszczeniach zamkniętych lub co najmniej pod wiatami, z umocowanymi do nich od strony zewnętrznej odpowiednimi przegrodami.
- l. Stoły warsztatowe do przygotowania zbrojenia powinny być wytrzymałe na uderzenia, o

mocnej konstrukcji i przytwierdzone na stałe do podłoża.

- m. Stanowiska pracy zbrojarzy znajdujące się po obu stronach stołu należy oddzielić umieszczoną nad stołem siatką o wysokości 1 m, o oczkach nie większych niż 30 mm.

Składowanie odgiętych prętów zbrojeniowych

- n. Odgięte pręty zbrojeniowe powinny być składowane na wydzielonych, uporządkowanych miejscach, w sposób nie powodujący ich uszkodzenia lub pomieszania. Chodzenie po odgiętych prętach zbrojeniowych jest zabronione.
- o. W przypadku prętów dostarczonych luzem na budowę należy odgięte pręty dostarczyć w paczkach z podaniem ich charakterystyki na trwałych przywieszkach.
- p. Elementy zbrojenia przewożone za pomocą dźwigów lub żurawi powinny być zawieszane w sposób stabilny oraz zabezpieczone przed wysunięciem się.
- q. Przemieszczane elementy zbrojenia należy opuszczać i układać ostrożnie. Rzucanie elementów zbrojenia jest zabronione.
- r. Składowanie zbrojenia na pomostach roboczych, przeznaczonych wyłącznie do pracy zbrojarzy, jest zabronione.

Konstruowanie zbrojenia

Zasady ogólne

ROZMIESZCZENIE PRĘTÓW ZBROJENIA W PRZEKROJU

Rozstaw prętów w przekroju powinien umożliwiać należyte ułożenie i zagęszczenie mieszanki betonowej bez segregacji składników, przy zapewnieniu właściwych warunków przyczepności zbrojenia do betonu.

Odległości poziome i pionowe są mierzone w świetle między poszczególnymi prętami lub warstwami prętów powinny być nie mniejsze niż:

$$s_j \geq \square$$

$$s_i \geq 20 \text{ mm}$$

$$s_i \geq d_g + 5 \text{ mm}$$

gdzie:

\square - maksymalna średnica pręta,

d_g - maksymalny wymiar ziaren kruszywa.

Na długości zakładu pręty zbrojenia mogą być układane na styk.

Pręty ułożone w kilku warstwach powinny być usytuowane jeden nad drugim, a przestrzeń między prętami powinna mieć szerokość wystarczającą do wprowadzenia wibratora wglębny.

Rozstaw prętów zbrojenia w przekrojach krytycznych płyt powinien być nie większy niż:

a) przy zbrojeniu jednokierunkowym

$$250 \text{ mm i } 1.2h \quad \text{jeżeli } h > 100 \text{ mm}$$

$$120 \text{ mm} \quad \text{jeżeli } h \leq 100 \text{ mm}$$

b) przy zbrojeniu dwukierunkowym - 250 mm.

Maksymalny rozstaw prętów zbrojeniowych poza przekrojami krytycznymi powinien być nie większy niż 300 mm.

W elementach ściskanych maksymalny rozstaw w osiach prętów powinien być nie większy niż 400 mm.

OTULENIE PRĘTÓW ZBROJENIA

Grubość otulenia jest to odległość od zewnętrznej powierzchni zbrojenia (włączając w to pręty rozdzielcze i strzemiona) do najbliższej powierzchni betonu. Przyjęta grubość otulenia powinna zapewniać bezpieczne przekazanie sił przyczepności, ochronę stali przed korozją, ochronę przeciwpożarową oraz umożliwiać należyte ułożenie i zagęszczenie betonu.

W projekcie konstrukcji podaje się nominalną grubość otulenia c_{nom} , na którą składa się grubość minimalna c_{min} i odchyłka wymiarowa $\square c$ wg zależności:

$$c_{nom} = c_{min} + \square c$$

przy czym jako c_{min} przyjmuje się większą z wartości wyznaczonych z warunku przekazania sił przyczepności lub ochrony przed korozją.

Minimalna grubość otulenia c_{min} , z warunku przekazania sił przyczepności oraz należytego ułożenia i zagęszczenia betonu w odniesieniu dla prętów ze stali zwykłej powinna być nie mniejsza niż:

$$c_{min} \geq \square \quad \text{jeżeli } d_g \leq 32 \text{ mm,}$$

$$c_{min} \geq \square + 5 \quad \text{jeżeli } d_g > 32 \text{ mm}$$

W celu ochrony stali przed korozją grubość otulenia całego zbrojenia, włączając pręty rozdzielcze i strzemiona, powinna być nie mniejsza od wartości podanych w tablicy.

Wartości te stosuje się do elementów wykonanych z betonu zwykłego bez specjalnych zabezpieczeń, zbrojonych stałą węglową lub niskostopową, przy założeniu, że przewidywany okres użytkowania wynosi 50 lat. Wartości te dla dłuższego okresu użytkowania powinny być zwiększone (o 10 mm dla 100 lat), natomiast dla krótszego okresu użytkowania mogą być zmniejszone.

Zachowaniu minimalnej grubości otulenia musi towarzyszyć odpowiednia jakość betonu określona przez minimalną klasę wytrzymałości, maksymalny stosunek w/c oraz minimalną zawartość cementu w kg/m^3 .

Ocenę środowiska w zależności od klasy ekspozycji i agresji środowiska podano w tabeli 6

Tablica 6 - Klasy ekspozycji w zależności od warunków środowiska

Oznaczenie klasy	Opis środowiska	Przykład (o charakterze informacyjnym) występowania klas ekspozycji	Zalecana minimalna klasa betonu
1 Brak ryzyka korozji lub agresji środowiska			
XO	<p>Dla betonów niezbrojonych i nie zawierających innych elementów metalowych</p> <ul style="list-style-type: none"> wszystkie środowiska z wyjątkiem przypadków występowania zamrażania i odmrażania, ścierania lub agresji chemicznej <p>Dla betonów zbrojonych lub zawierających inne elementy metalowe. wilgotności powietrza</p>	Beton wewnątrz budynków o bardzo niskiej wilgotności powietrza	B15
2 Korozja wywołana karbonatyzacją			
XC1	Suche lub stale mokre	Beton wewnątrz budynków o niskiej wilgotności powietrza Beton stale zanurzony w wodzie	B20
XC2	Mokre, sporadycznie suche	Powierzchnie betonu narażone na długotrwały kontakt z wodą Niektóre fundamenty	
XC3	Umiarkowana wilgotność	Beton wewnątrz budynków o umiarkowanej lub wysokiej wilgotności powietrza Betony na zewnątrz osłonięte przed deszczem	B25
XC4	Cyklicznie mokre i suche	Powierzchnie betonu narażone na kontakt z wodą, ale nie jak w klasie ekspozycji XC2	B30
3 Korozja wywołana chlorkami nie pochodzącymi z wody morskiej			
XD1	Umiarkowana wilgotność	Powierzchnie betonu narażone na działanie chlorków z powietrza Płyty parkingów - spód	B37
XD2	Mokre, sporadycznie suche	Baseny Baseny narażone na działanie wody przemysłowej zawierającej chlorki	
XD3	Cyklicznie mokre i suche	Elementy mostów narażone na działanie rozpylonych cieczy zawierających chlorki Nawierzchnie dróg Płyty parkingów - wierzch	B45
4 Korozja wywołana chlorkami z wody morskiej			
XS1	Narażenie na działanie soli zawartych w powietrzu, ale nie na bezpośredni kontakt z wodą morską	Konstrukcje zlokalizowane na wybrzeżu lub w jego pobliżu	B37
XS2	Stale zanurzenie	Elementy budowli morskich	B45
XS3	Strefy pływów, rozbryzgów i aerozoli	Elementy budowli morskich	
5 Agresywne oddziaływanie zamrażania/rozmrażania z lub bez środków odładzających			

XF1	Umiarkowanie nasycone wodą bez środków odładowczych	Pionowe powierzchnie betonowe narażone na deszcz i zamarzanie	B30
XF2	Umiarkowanie nasycone wodą ze środkami odładowczymi	Pionowe powierzchnie betonowe konstrukcji drogowych narażone na zamarzanie i działanie środków odładowczych z powietrza Płyty parkingów - spód	
XF3	Silnie nasycone wodą bez środków odładowczych	Poziome powierzchnie betonowe narażone na deszcz i zamarzanie	
XF4	Silnie nasycone wodą ze środkami odładowczymi lub wodą morską	Jezdnie dróg i mostów narażone na działanie środków odładowczych. Powierzchnie betonowe narażone bezpośrednio na działanie aerozoli zawierających środki odładowcze i zamarzanie Strefy rozbryzgu w budowlach morskich narażonych na zamarzanie Płyty parkingów - wierzch	B37
6 Agresja chemiczna			
XA1	Środowisko chemiczne mało agresywne zgodnie z Pr PN-EN 206-1	Grunty naturalne i woda gruntowa	B30
XA2	Środowisko chemiczne średnio agresywne zgodnie z Pr PN-EN 206-1	Grunty naturalne i woda gruntowa	B45
XA3	Środowisko chemiczne silnie agresywne zgodnie z Pr PN-EN 206-1		

Minimalne grubości otulenia prętów i zalecenia dotyczące jakości betonu ze względu na korozję podano w tabeli 21

Tabela 21 - Minimalne grubości otulenia prętów i zalecenia dotyczące jakości betonu ze względu na korozję

Klasa ekspozycji wg tablicy 6		Przyczyna korozji										
		brak	karbonatyzacja				chlorki			chlorki z wody morskiej		
		XO	XC1	XC2	XC3	XC4	XD1	XD2	XD3	XS1	XS2	XS3
minimalna grubość otulenia c_{min} (mm)	stal zwykła	10	15	20	25	40			40			
	stal sprężająca	15	20	30	35	50			50			
minimalna klasa betonu		B15	B20	B20	B25	830	B37	B37	B45	B37	B45	B45
maksymalny stosunek w/c		-	0,65	0,60	0,60	0,50	0,55	0,55	0,45	0,50	0,45	0,45
minimalna zawartość cementu kg/m^3		-	260	280	280	300	300	300	320	300	320	340

Minimalne grubości otulenia podane w tablicy (z wyjątkiem wartości w klasie ekspozycji) mogą być

zmniejszone o 5 mm w elementach z betonu, którego wytrzymałość jest o dwie klasy wyższa od zalecanej.

Minimalne grubości otulenia ze względu na korozję mogą być ponadto zmniejszone w przypadku:

- c) użycia stali nierdzewnej lub zastosowania innych specjalnych środków ochrony¹,
- d) użycia betonu szczelnego o specjalnym składzie¹,
- e) wykonania na powierzchni betonu dodatkowych powłok ochronnych lub obetonowania¹.

Minimalne grubości otulenia powinny być zwiększone co najmniej o 5 mm w elementach o nierównej lub porowatej powierzchni (np. przy odsłoniętym kruszywie). Jeżeli beton układany jest wprost na podłożu gruntowym to grubość otulenia powinna być nie mniejsza niż 75 mm, a jeżeli na podłożu betonowym - nie mniejsza niż 40 mm.

W środowiskach agresywnie oddziaływujących na beton (klasy XF oraz XA) należy zwrócić szczególną uwagę na strukturę betonu, a w środowisku agresji chemicznej (XA) - na konieczność powierzchniowej ochrony betonu. Minimalne grubości otulenia w tych przypadkach można określać wg tablicy, w zależności od występowania czynników powodujących korozję stali w wyniku procesów dyfuzyjnych (karbonatyzacja lub chlorki).

Przy projektowaniu, minimalną grubość otulenia należy zwiększyć o wartość dopuszczalnej odchyłki

□ c, zależnej od poziomu wykonawstwa i kontroli jakości:

□ c = 0 – 5 mm – w elementach prefabrykowanych,

□ c = 5 – 10 mm – w elementach betonowanych w miejscu wbudowania.

Grubość otulenia wymaganą ze względu na odporność ogniową, określa się według oddzielnych przepisów.

DOPUSZCZALNE KRZYWIZNY ZAGIĘĆ

Minimalna średnica wewnętrzna zagięcia pręta powinna być tak dobrana, aby nie mogło nastąpić miażdżenie lub rozłupywanie betonu wewnątrz zagięcia, jak również pojawianie się pęknięć w prętach na skutek ich zginania.

Minimalna średnica wewnętrzna zagięcia prętów i drutów powinna być nie mniejsza od podanej w tablicy 22.

Tablica 22 – Minimalna średnica wewnętrzna zagięcia

Rodzaje prętów	Haki półokrągłe, haki proste, pętle (rysunki 45, 49)		Pręty odgięte lub inne pręty zagięte		
	Średnice prętów		Minimalne otulenie betonem mierzone prostopadłe do płaszczyzny zagięcia		
	□ < 20 mm	□ □ 20 mm	> 100 mm oraz > 7□	> 50 mm oraz > 3□	□ 50 mm oraz □ 3□
Pręty gładkie	2.5□	5□	10□	10□	15□
Pręty żebrowane	4□	7□	10□	15□	20□

Dla prętów spajanych i siatek zbrojeniowych zaginanych po spojeniu - minimalną średnicę wewnętrzną zagięcia podaje tablica 23 .

Tablica 23 – Minimalna średnica wewnętrzna zagięcia zaginanego zbrojenia spajanego

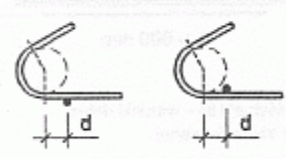
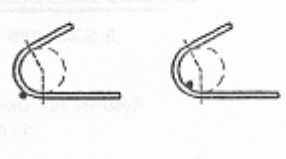
Minimalna średnica wewnętrzna zagięcia	
Połączenia spajane poza zagięciem	Połączenia spajane na długości zagięcia
	
przy $d < 4 \square - 20 \square$ przy $d \square 4 \square -$ jak w tablicy 22	20□

Przyczepność zbrojenia do betonu

WARUNKI PRZYCZEPNOŚCI

Przyczepność zbrojenia do betonu zależy od ukształtowania powierzchni pręta, wymiarów elementu oraz od umiejscowienia i nachylenia zbrojenia w czasie betonowania.

¹ Ustalenia szczegółowe wg aprobaty technicznej wyrobu.

Warunki przyczepności prętów zbrojenia można uważać za dobre jeżeli podczas betonowania:

- 1) pręty są nachylone pod kątem 45° do 90° w stosunku do poziomu (rysunek 44 a),
- 2) pręty są nachylone pod kątem 0° do 45° w stosunku do poziomu, i znajdują się:
 - f) w elementach o grubości nie przekraczającej 250 mm (rysunek 44 b),
 - g) w dolnej połowie elementów o grubości większej niż 250 mm (rysunek 44 c)
 lub
 - h) co najmniej 300 mm poniżej górnej powierzchni elementu (rysunek 44d).

Wszystkie inne warunki uważa się za mierne.

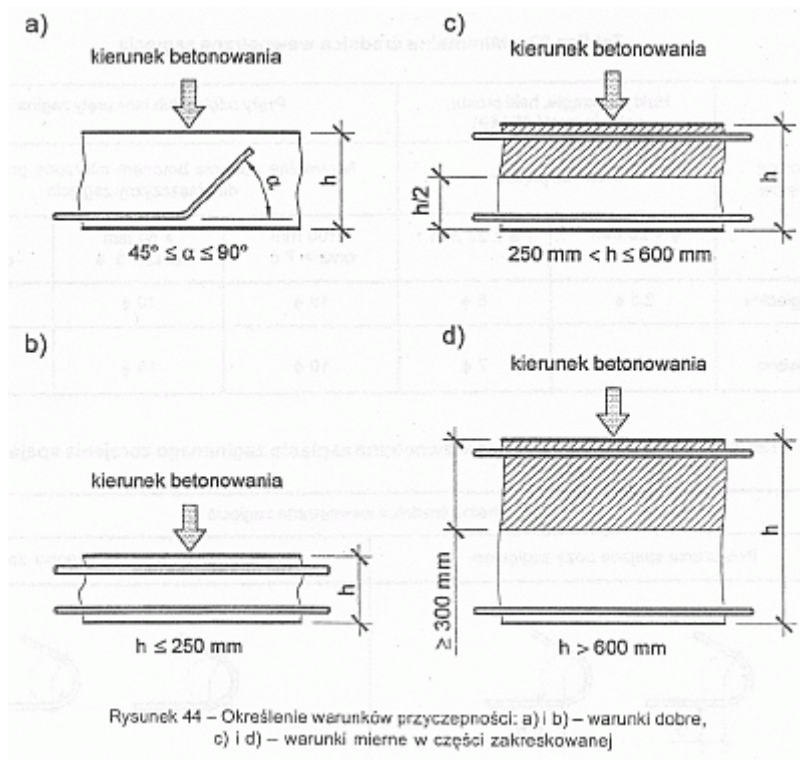

PRZYCZEPNOŚĆ OBLICZENIOWA

Obliczeniowe naprężenia przyczepności należy tak ustalać aby zapewniony być dostateczny zapas bezpieczeństwa przed zniszczeniem.

Przyczepność obliczeniową f_{bd} w dobrych warunkach określa się według wzorów:

i) dla prętów gładkich

$$f_{bd} = \frac{0.36 \sqrt{f_{ck}}}{\gamma_c}$$

j) dla prętów żebrowanych

$$f_{bd} = \frac{0.47 \sqrt[3]{f_{ck}}}{\gamma_c}$$

Wartości f_{bd} w dobrych warunkach przyczepności określone przy $\alpha_c = 1.5$ można przyjmować według tablicy 24. W innych warunkach przyczepności wartości te należy mnożyć przez 0,7.

Tablica 24 – Przyczepność obliczeniowa f_{bd} (MPa) w dobrych warunkach, przy $\alpha_c = 1.5$

Klasa betonu	B15	B20	B25	B30	B37	B45	B50	B55	B60
Pręty gładkie	0.8	1.0	1.1	1.2	1.3	1.4	1.5	1.6	1.7
Pręty żebrowane	1.6	2.0	2.3	2.7	3.0	3.4	3.7	4.0	4.3
$\alpha_c \geq 32$ mm									

Jeżeli pręty poddane są poprzecznemu naprężeniu ściskającemu σ_{cb} (prostopadłemu do możliwej płaszczyzny odłupania), te wartości podane w tablicy 24 lub wyrażone wzorami (186a) i (186b) można zwiększyć mnożąc je przez $1/(1-0.04\sigma_{cb}) \leq 1.4$

PODSTAWOWA DŁUGOŚĆ ZAKOTWIENIA

Podstawowa długość zakotwienia jest długością prostego odcinka pręta, wymaganą w celu przekazania siły $A_s f_{yd}$ z pręta na beton przy założeniu, że przyczepność ma stałą wartość na tej długości równą f_{bd} . Przy ustalaniu podstawowej długości zakotwienia uwzględniać należy rodzaj stali oraz właściwości przyczepnościowe prętów.

Podstawową długość zakotwienia l_b , wymaganą do zakotwienia pręta o średnicy ϕ , określa się ze wzoru:

$$l_b = \frac{\phi}{4} \cdot \frac{f_{yd}}{f_{bd}} \quad (187)$$

Wartości f_{bd} podano w tablicy 24.

Średnicę ϕ prętów układanych parami należy zastąpić we wzorze (187) średnicą równoważną



W przypadku konstrukcji poddanych obciążeniom wielokrotnie zmiennym, wartość l_b należy zwiększyć o 50%.

Zakotwienie

ZASADY OGÓLNE

Pręty zbrojenia, druty lub siatki zgrzewane należy kotwić w taki sposób, aby siły wewnętrzne, które w nich występują, przenoszone były na beton z wyłączeniem możliwości pojawienia się rys podłużnych lub wykuszania się betonu. W razie potrzeby, należy stosować zbrojenie poprzeczne.

Zakotwienia mechaniczne, w przypadku ich stosowania, powinny być sprawdzone doświadczalnie.

ZAKOTWIENIE PRĘTÓW I SIATEK

Sposoby kotwienia prętów przedstawiono na rysunku 45.

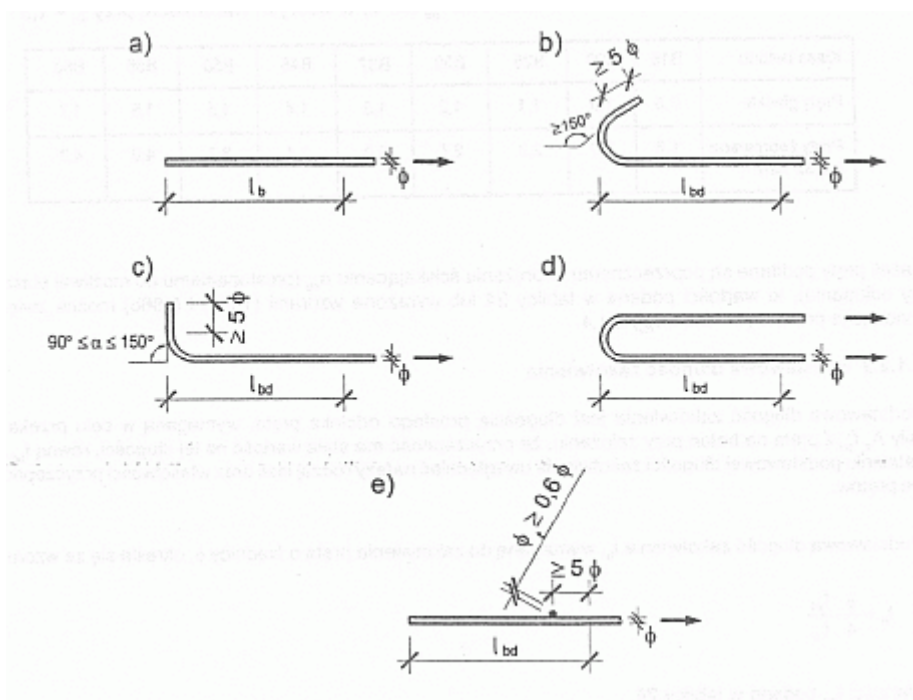

Rysunek 45 – Obliczeniowe długości zakotwienia; a) zakotwienie proste, b) hak półokrągły, c) hak prosty, d) pętla, e) przyspojony pręt poprzeczny

Zakotwienia prostego i haków prostych (rysunek 45a lub 45c) nie należy stosować do kotwienia prętów gładkich o średnicy większej niż 8 mm.

Nie zaleca się stosowania haków prostych, haków półokrągłych jak również pętli do kotwienia prętów ściskanych. Zalecenie to nie dotyczy prętów gładkich, w których przy pewnych obciążeniach mogą pojawić się siły rozciągające w strefie zakotwienia, Średnice zagięcia prętów określa się zgodnie z tablicą 22.

ZBROJENIE POPRZECZNE W STREFIE ZAKOTWIENIA

Zbrojenie poprzeczne powinno być stosowane:

- k) przy kotwieniu prętów rozciąganych, gdy w kierunku poprzecznym nie występuje ściskanie,
l) przy kotwieniu prętów ściskanych.

Pole przekroju wszystkich prętów zbrojenia poprzecznego ΣA_{st} na długości zakotwienia powinno być nie mniejsze niż 25% pola przekroju A_s jednego pręta kotwionego (rysunek 46).

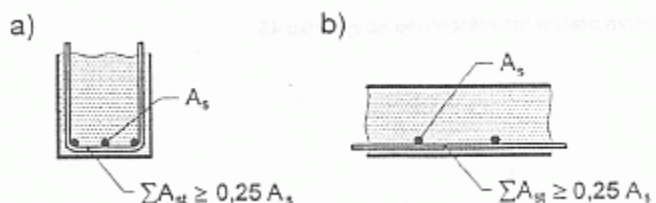

Zbrojenie poprzeczne powinno być rozmieszczone równomiernie na długości zakotwienia. Przynajmniej jeden z prętów poprzecznych powinien być umieszczony przy haku lub pętli kotwionego pręta.

Pręty ściskane powinny być objęte zbrojeniem poprzecznym, skoncentrowanym przy końcu długości zakotwienia, jak na rysunku 51 b.

OBLICZENIOWA DŁUGOŚĆ ZAKOTWIENIA PRĘTÓW

Obliczeniową długość zakotwienia prętów l_{bd} (rysunek 45) można obliczać ze wzoru:

$$l_{bd} = \alpha_a l_b \frac{A_{s,req}}{A_{s,prov}} \geq l_{b,min} \quad (188)$$

w którym:

- l_b – podstawowa długość zakotwienia wyznaczona ze wzoru (187),
 $A_{s,req}, A_{s,prov}$ – odpowiednio: pole przekroju zbrojenia wymaganego zgodnie z obliczeniem i pole przekroju zbrojenia zastosowanego.
 $l_{b,min}$ – minimalna długość zakotwienia, określana następująco

m) dla prętów rozciąganych

$$l_{b,min} = 0.3l_b \square 10 \square \text{ lub } 100 \text{ mm}$$

n) dla prętów ściskanych obliczeniowo niezbędnych

$$l_{b,min} = 0.6l_b \square 10 \square \text{ lub } 100 \text{ mm}$$

\square_a - współczynnik efektywności zakotwienia, którego wartość wynosi:

$\square_a = 1$ dla prętów prostych,

$\square_a = 0,7$ dla zagiętych prętów rozciąganych, jeżeli w strefie haka lub pętli grubość otulenia betonem w kierunku prostopadłym do płaszczyzny zagięcia wynosi co najmniej $3 \square$.

Pręty kończące się w przęśle powinny mieć zakotwienie a długości nie mniejszej niż l_{bd} poza skrajnym punktem, w którym potrzebna jest ich pełna nośność. Można zakładać, że siła w takim pręcie wzrasta liniowo na długości l_{bd} , od zera do projektowanej wartości.

Zbrojenie przęsłowe, doprowadzone do podpory, należy przedłużać poza jej krawędź o odcinek nie krótszy niż:

$2/3 l_{bd}$ - przy podparciu bezpośrednim,

l_{bd} - przy podparciu pośrednim.

Długość tego odcinka w równomiernie obciążanych elementach zginanych przy $l_{eff}/h \square 12$ można przyjmować:

- $5 \square$ w elementach nie wymagających obliczenia zbrojenia na siłę poprzeczną,
- w elementach wymagających obliczenia zbrojenia na siłę poprzeczną:
 $15 \square$ – przy doprowadzeniu do podpory $1/3$ prętów wymaganych w przęśle,
 $10 \square$ – przy doprowadzeniu do podpory co najmniej $2/3$ prętów wymaganych w przęśle.

Długość zakotwienia prętów odgiętych przyjętych ze względu na ścinanie, mierzona od punktu przecięcia osi zbrojenia odgiętego ze zbrojeniem podłużnym, powinna być nie mniejsza niż:

$1,3 l_{bd}$ – przy kotwieniu prętów w strefie rozciąganej,

$0.7 l_{bd}$ – przy kotwieniu prętów w strefie ściskanej.

Długość zakotwienia prętów zbrojenia rozciąganego elementów zamocowanych w murze (rysunek 47) powinna być nie mniejsza niż $0.3h + l_{bd}$.

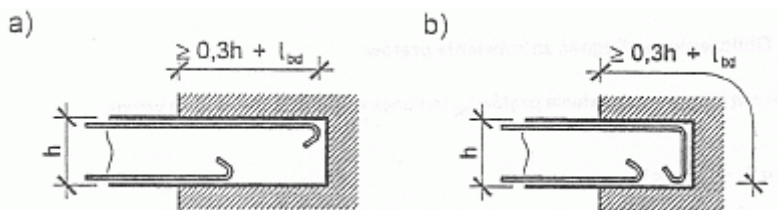

Rysunek 47 – Zakotwienie prętów zbrojenia elementów zamocowanych w murze: a) prętów prostych, b) prętów zagiętych

OBLICZENIOWA DŁUGOŚĆ ZAKOTWIENIA SIATEK ZGRZEWANYCH Z PRĘTÓW ŻEBROWANYCH

Obliczeniową długość zakotwienia siatek zgrzewanych z prętów żebrowanych można wyznaczać ze wzoru (188). Jeżeli w strefie zakotwienia znajduje się przynajmniej jeden pręt poprzeczny, to wartość otrzymaną ze wzoru (188) należy mnożyć przez 0.7.

OBLICZENIOWA DŁUGOŚĆ ZAKOTWIENIA SIATEK ZGRZEWANYCH I PRĘTÓW GŁADKICH

Obliczeniowa długość zakotwienia l_{bd} siatek zgrzewanych z prętów gładkich powinna być nie mniejsza niż wartość podstawowej długości zakotwienia l_b , podana w tablicy 25 oraz nie mniejsza niż 200 mm.

Tablica 25 - Długość l_b zakotwienia siatek zgrzewanych z prętów gładkich ze stali klasy A-0 i A-I

Sposób kotwienia	Klasa betonu		
	B15	B20	□B25
Dwa pręty poprzeczne na długości l_b rysunek 48a)	28□	25□	22□
Trzy pręty poprzeczne na długości l_b rysunek 48b)	20□	18□	15□

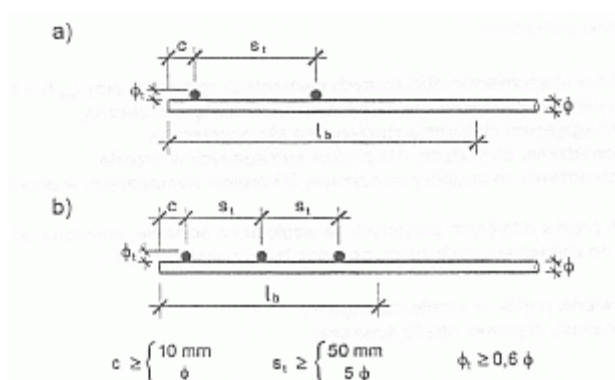

Rysunek 48 – Sposoby kotwienia siatek zbrojeniowych: a) dwa pręty poprzeczne na długości zakotwienia, b) trzy pręty poprzeczne na długości zakotwienia

Nośność spoiny łączącej pręt poprzeczny z prętem podłużnym powinna być nie mniejsza niż 113 nośności pręta podłużnego.

Wymaganą długość odcinka, a jaki należy przedłużyć siatki zbrojeniowe poza krawędź podpór elementów zginanych, należy określać wg 4.5.2.3.4. z tym, że na długości odcinka przedłużonego poza krawędź podpory powinien być umieszczany przynajmniej jeden pręt poprzeczny.

ZAKOTWIENIE STRZEMION I ZBROJENIA NA ŚCINANIE

Strzemiona i zbrojenie na ścinanie należy kotwić za pomocą haków półokrągłych lub przyspojonego zbrojenia poprzecznego. Pręty i druty żebrowane można również kotwić za pomocą haków prostych. Wewnątrz haka półokrągłego lub prostego zaleca się umieszczać pręt poprzeczny.

Dopuszczalne średnice wewnętrzne zagięcia podane są 4.5.2.4.3. Zakotwienie jest właściwe, jeżeli:

4.6.1. długość odcinka prostego za zagięciem jest nie mniejsza niż

- o) 5φ lub 50 mm - przy kącie zagięcia 135° lub większym (rysunek 49a)
 p) 10φ lub 70 mm - przy kącie zagięcia 90° (rysunek 49b)
 4.6.2. na końcu pręta prostego znajdują się
 q) dwa przyspojone pręty poprzeczne (rysunek 49c)
 r) jeden pręt poprzeczny o średnicy nie mniejszej niż 1,4 średnicy przekroju strzemienia (rysunek 49d).

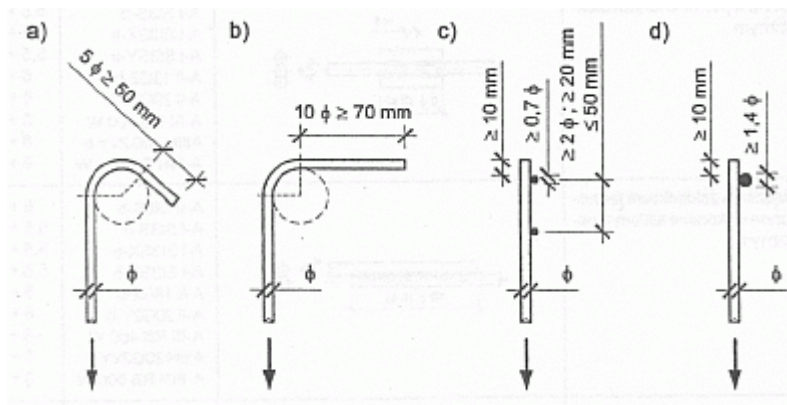

Rysunek 49 - Zakotwienie strzemion

Połączenia**ZASADY OGÓLNE**

Zbrojenie powinno składać się, jeżeli jest to możliwe, z prętów nieprzerwanych na długości jednego przęsta lub jednego elementu konstrukcyjnego. Gdy warunek ten nie może być spełniony, odcinki prętów powinny w zasadzie łączone za pomocą spajania lub zacisków mechanicznych. Dopuszcza się łączenie prętów na zakład wg 4.5.2.4.3.

Zaleca się, aby połączenia prętów znajdowały się w przekrojach, w których nośność prętów nie jest wykorzystana.

POŁĄCZENIA SPAJANE

Typy połączeń spajanych i sposoby ich wykonywania - podano w tabelicy 26. Nośność połączeń spajanych należy obliczyć zgodnie z PN-90/B-03200 przy założeniu, że nośność połączenia jest nie mniejsza od nośności pręta

Tabela 26 – Sposoby połączeń spajanych

Lp.	Rodzaj spajania i typ połączenia	Konstrukcja połączenia	Klasa gatunek stali	Średnica pręta mm
1	Doczołowe zgrzewanie iskrowe prętów zbrojeniowych		A-0 A-I A-II A-III A-IIIN	5.5 ÷ 40 5.5 ÷ 40 6 ÷ 32 6 ÷ 32 6 ÷ 40
2	POŁĄCZENIA NAKŁADKOWE JEDNA STRONNE WYKONANE ŁUKIEM ELEKTRYCZNYM		A-0 St0S-b A-I St3S-b A-I St3SX-b A-I St3SY-b A-II 18G2-b A-II 20G2Y-b A-III RB 400 W A-IIIN 20G2VY-b A-IIIN RB 500 W	6 ÷ 40 5.5 ÷ 40 5.5 ÷ 12 5.5 ÷ 20 6 ÷ 32 6 ÷ 28 6 ÷ 32 6 ÷ 20 6 ÷ 40
3	Połączenia nakładkowe dwustronne wykonane łukiem elektrycznym		A-0 St0S-b A-I St3S-b A-I St3SX-b A-I St3SY-b A-II 18G2-b A-II 20G2Y-b A-III RB 400 W A-IIIN 20G2VY-b	6 ÷ 40 5.5 ÷ 40 5.5 ÷ 12 5.5 ÷ 20 6 ÷ 32 6 ÷ 28 6 ÷ 32 6 ÷ 20

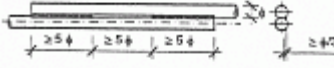
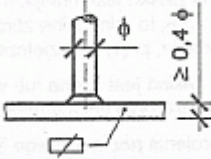
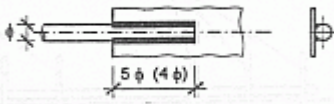
4	Połączenia zakładkowe jednostronne wykonane łukiem elektrycznym		A-IIIIN RB 500 W A-0 St0S-b A-I St3S-b A-I St3SX-b A-I St3SY-b A-II 18G2-b A-II 20G2Y-b A-III RB 400 W A-IIIIN 20G2VY-b A-IIIIN RB 500 W	6 ÷ 40 6 ÷ 40 5.5 ÷ 40 5.5 ÷ 12 5.5 ÷ 20 6 ÷ 32 6 ÷ 28 6 ÷ 32 6 ÷ 20 6 ÷ 40
5	Jednostronne zakładkowe połączenia przerywane wykonane łukiem elektrycznym		A-0 St0S-b A-I St3S-b A-I St3SX-b A-I St3SY-b A-II 18G2-b A-II 20G2Y-b A-III RB 400 W A-IIIIN 20G2VY-b A-IIIIN RB 500 W	6 ÷ 40 5.5 ÷ 40 5.5 ÷ 12 5.5 ÷ 20 6 ÷ 32 6 ÷ 28 6 ÷ 32 6 ÷ 20 6 ÷ 40
6	Półautomatyczne spajanie łączników sworzniowych		1')	1')
7	Spawanie elektrycznym łukiem prętów zbrojenia z elementami płaskimi lub profilowanymi ze stali walcowanej dwiema spoinami bocznymi		A-0 St0S-b A-I St3S-b A-I St3SX-b A-I St3SY-b A-II 18G2-b A-II 20G2Y-b A-III RB 400 W A-IIIIN 20G2VY-b A-IIIIN RB 500 W	6 ÷ 40 5.5 ÷ 40 5.5 ÷ 12 5.5 ÷ 20 6 ÷ 32 6 ÷ 28 6 ÷ 32 6 ÷ 20 6 ÷ 40
GRUBOŚĆ SPOINY BEZ OBLICZEŃ MOŻNA PRZYJMOWAĆ A = 0.3				
Wartości podane w nawiasach dotyczą prętów ze stali gładkiej				
1') Parametry łączników oraz technologia spajania – według aktualnej aprobaty technicznej.				

POŁĄCZENIA NA ZAKŁAD

Połączenia prętów na zakład powinny być wzajemnie przesunięte i nie powinny znajdować się w miejscu ekstremalnych naprężeń.

Zakłady prętów w każdym przekroju powinny być symetryczne i równoległe do zewnętrznej powierzchni elementu.

Pręty łączone na zakład powinny być kotwione zgodnie z p. 4.5.2.4.3.

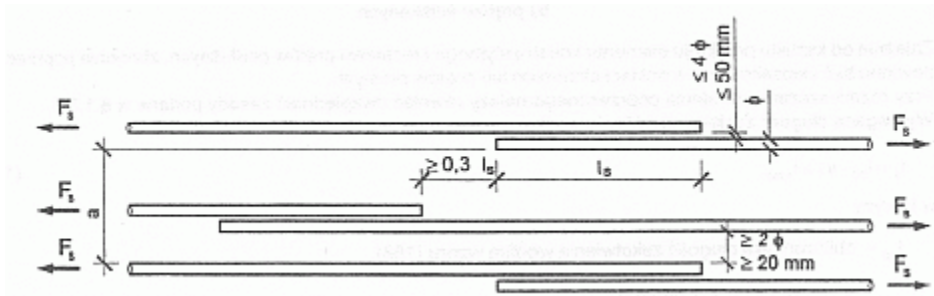

Rysunek 50 - Odległości prętów łączonych na zakład

Przy spełnieniu powyższych warunków i przyjęciu odpowiedniej długości zakładu według wzoru (189) w jednym przekroju można łączyć:

- s) do 100% prętów rozciąganych, jeżeli pręty te ułożone są w jednej warstwie,
- t) do 50% prętów rozciąganych, jeżeli pręty te ułożone są w dwóch lub więcej warstwach,
- u) do 100% prętów ściskanych

Na długości połączenia pręty łączone na zakład powinny mieć odpowiednie zbrojenie poprzeczne.

Jeżeli średnica ϕ prętów łączonych na zakład jest mniejsza niż 20mm lub jeżeli procent łączonych prętów nie jest w żadnym przekroju większy niż 25% to minimalne zbrojenie poprzeczne, zastosowane w elemencie z innych powodów (np. zbrojenie na ścinanie, pręty rozdzielcze) - uważa się za wystarczające.

Jeżeli średnica prętów łączonych na zakład jest równa lub większa niż 20 mm, to na długości zakładu między łączonym zbrojeniem podłużnym i powierzchnią betonu należy przewidzieć odpowiednie zbrojenie poprzeczne.

Pole przekroju wszystkich prętów zbrojenia poprzecznego ΣA_{st} , w płaszczyźnie równoległej do rozpatrywanej warstwy prętów podłużnych, powinno być nie mniejsze niż pole przekroju A_s pojedynczego pręta łączonego w tej warstwie (rysunek 51).

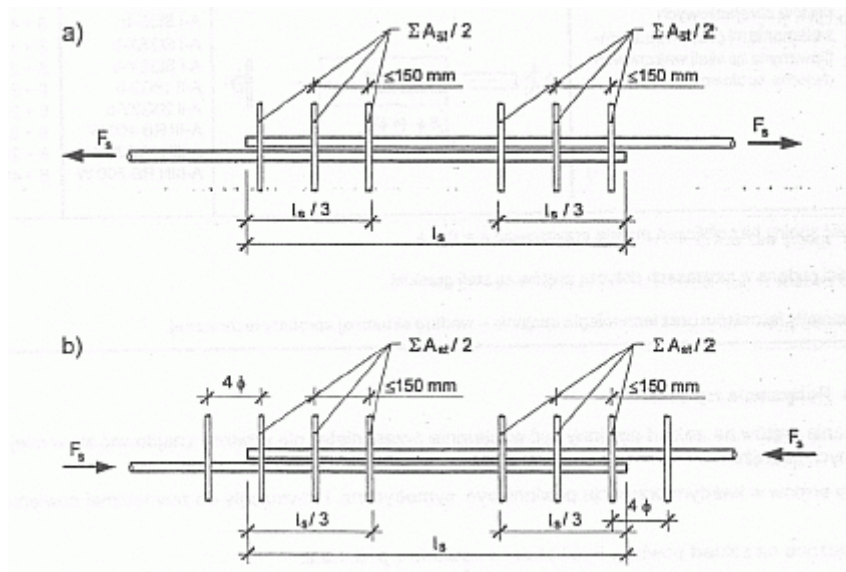

Rysunek 51 - Zbrojenie poprzeczne w miejscu łączenia prętów na zakład: a) prętów rozciąganych, b) prętów ściskanych

Zależnie od kształtu przekroju elementu konstrukcyjnego i rozstawu prętów podłużnych, zbrojenie poprzeczne powinno być ukształtowane w postaci strzemion lub prętów prostych.

Przy rozmieszczaniu zbrojenia poprzecznego należy również uwzględnić zasady podane w 4.5.8.3. Wymaganą długość zakładu określa się według wzoru:

$$l_s = l_{bd} \cdot \alpha_1 \cdot l_{s,\min} \quad (189)$$

w którym:

l_{bd} – obliczeniowa długość zakotwienia według wzoru (188),

$l_{s,\min} \geq 0,3 \alpha_a \alpha_b \geq 200 \text{ mm}$

α_a – współczynnik efektywności zakotwienia, jak we wzorze (188)

$\alpha_1 = 1$ – dla prętów ściskanych

- $\alpha_1 = 1$ – dla prętów rozciąganych, kiedy w jednym przekroju łączonych jest mniej niż 30% prętów i kiedy (zgodnie z rysunkiem 52) $a \geq 10s$ i $b \geq 5s$
- $\alpha_1 = 1.4$ – dla prętów rozciąganych, kiedy w jednym przekroju łączonych jest więcej niż 30% prętów lub kiedy (zgodnie z rysunkiem 52) $a < 10s$ i $b < 5s$
- $\alpha_1 = 2.0$ – dla prętów rozciąganych, kiedy w jednym przekroju łączonych jest więcej niż 30% prętów i równocześnie $a < 10s$ i $b < 5s$

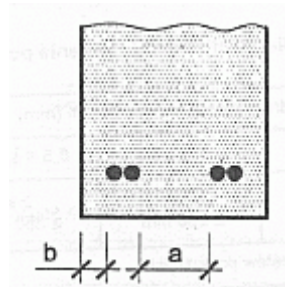

Rysunek 52 - Wzajemne usytuowanie prętów do wyznaczenia wartości współczynnika α_1

Połączenia na zakład siatek zgrzewanych

Długość zakładu l_s prętów zbrojenia głównego w kierunku podłużnym określa się według wzoru:

$$l_s = \alpha_2 l_b \frac{A_{s,req}}{A_{s,prov}} \geq l_{s,min} \quad (191)$$

w którym:

- l_b – podstawowa długość zakotwienia określona według wzoru (187) dla siatek z prętów żebrowanych, lub z tablicy 25 dla siatek z prętów gładkich,
- $A_{s,req}, A_{s,prov}$ – odpowiednio: pole przekroju zbrojenia wymaganego zgodnie z obliczeniem i pole przekroju zbrojenia zastosowanego.

$$1.0 \leq \alpha_2 = 0.4 + \frac{A_s / s}{800} \leq 2.0 \quad \text{przy czym } A_s / s \text{ – w mm}^2/\text{m}, \quad (192)$$

$$l_{s,min} = 0.3\alpha_2 l_b \} \geq 200\text{mm}, \geq s_t$$

s - rozstaw prętów podłużnych siatki

s_t - rozstaw prętów poprzecznych siatki.

Dopuszczalny procent zbrojenia głównego łączonego w jednym przekroju, odniesiony do całego pola przekroju zbrojenia, wynosi:

v) 100%, jeżeli pole przekroju poprzecznego siatki jest nie większe niż 1200 mm²/m,

w) 60%, jeżeli pole ta jest większe niż 1200 mm²/m.

W razie stosowania kilku warstw siatek połączenia w poszczególnych warstwach powinny być przesunięte względem siebie o 1,3 l_s , gdzie l_s - długość zakładu wyznaczana ze wzoru (191), Dodatkowe zbrojenie poprzeczne w strefie zakładu nie jest wymagane.

Całe zbrojenie poprzeczne siatek może być łączone w tym samym przekroju.

Minimalne długości zakładu l_s prętów zbrojenia poprzecznego siatek podane są w tablicy 27.

Na długości zakładu prętów poprzecznych powinny znajdować się przynajmniej dwa pręty podłużne (tj. jedno oczko siatki).

Tablica 27 - Minimalne długości zakładu zbrojenia poprzecznego siatek

Średnica prętów poprzecznych (mm)		
$s_t \leq 6$	$6 < s_t \leq 8.5$	$8.5 < s_t \leq 12$
s	s	s
≤ 150 mm	≤ 250 mm	≤ 350 mm
s = rozstaw prętów podłużnych		

Dodatkowe wymagania dotyczące prętów żebrowanych a średnicy większej niż 32 mm

ZASADY OGÓLNE

Pręty o średnicy, $\phi > 32$ mm można stosować tylko w elementach, których wysokość przekroju jest nie mniejsza niż 15 ϕ .

Jeżeli stosuje się pręty dużej średnicy, należy ograniczyć odpowiednio szerokość rys przez

zastosowanie zbrojenia przypowierzchniowego.

Otulenie betonem powinno wynosić $c \geq c_{\min}$

Odległość w świetle (w kierunku poziomym i pionowym) poszczególnych prętów równoległych lub warstw poziomych prętów równoległych powinna być nie mniejsza niż średnica najgrubszego z prętów lub $d_g + 5$ mm, gdzie d_g jest nominalnym maksymalnym wymiarem ziarn kruszywa.

PRZYCZEPNOŚĆ

Dla prętów o średnicy $\phi > 32$ mm wartości f_{bd} podane w tablicy 24 lub obliczone z wzorów (186a) lub (186b), należy mnożyć przez współczynnik $(132 - \phi)/100$, przy czym ϕ przyjmuje się w mm.

ZAKOTWIENIA I POŁĄCZENIA

Pręty o dużych średnicach należy kotwić jako pręty proste lub za pomocą blach kotwiących. Prętów tych nie wolno kotwić w strefa rozciąganej.

Nie należy łączyć na zakład ani prętów ściskanych ani rozciąganych.

W belkach i płytach, w których w strefie zakotwienia nie występują naprężenia ściskające w kierunku poprzecznym, potrzebne jest dodatkowe zbrojenie poprzeczne poza zastosowanym zbrojeniem na ścinanie.

W przypadku zakotwienia prostego zbrojenie dodatkowe nie powinno być mniejsze niż:

x) w kierunku równoległym do najbliższej powierzchni

$$A_{st} = 0.25 A_s \cdot n_1 \quad (194)$$

y) w kierunku prostopadłym do najbliższej powierzchni

$$A_{sv} = 0.25 A_s \cdot n_2 \quad (195)$$

gdzie:

A_s – pole przekroju pręta kotwionego,

n_1 – liczba warstw zbrojenia kotwionego w tym samym przekroju,

n_2 – liczba prętów kotwionych w każdej warstwie.

Wiązki prętów żebrowanych

ZASADY OGÓLNE

W odniesieniu do wiązek prętów obowiązują wymagania podane dla prętów pojedynczych. Wiązka powinna zawierać pręty jednakowego rodzaju, o takiej samej średnicy i wytrzymałości.

Przy wymiarowaniu wiązek prętów traktuje się jako jeden pręt zastępczy o tej samej powierzchni przekroju i tym samym położeniu środka ciężkości co wiązka. Zastępczą średnicę ϕ_n wiązki prętów określa wzór

$$\phi_n = \phi \sqrt{n_b} \leq 55 \text{ mm} \quad (196)$$

w którym:

n_b - liczba prętów w wiązce, ograniczona da:

$n_b \leq 4$ w przypadku prętów pionowych i w miejscach zakładu prętów,

$n_b \leq 3$ we wszystkich innych przypadkach.

Rozmieszczenie wiązek prętów przyjmuje się zgodnie z 4.5.2.1.1 w odniesieniu do średnicy zastępczej ϕ_n z tym, że rozstaw wiązek w świetle mierzy się od rzeczywistego konturu zewnętrznego wiązki. Otulenie betonem, mierzone od rzeczywistego konturu zewnętrznego wiązki, powinna wynosić $c \geq c_{\min}$

ZAKOTWIENIA I POŁĄCZENIA

Zakotwienie lub połączenie na zakład wiązki prętów należy zapewnić przez zakotwienie lub połączenie poszczególnych prętów wiązki. Dopuszcza się wyłącznie zakotwienie proste, przesunięte wzajemnie względem poszczególnych prętów.

W przypadku wiązek złożonych z 2, 3 lub 4 prętów, odległość połączeń prętów określa się mnożąc ich długości zakotwienia odpowiednio przez 1,2; 1,3 i 1,4.

Pręty powinny być łączone na zakład pojedynczo. W żadnym przypadku nie powinna być więcej niż 4 pręty w przekroju wiązki. Połączenia na zakład pojedynczych prętów powinny być przesunięte względem siebie jak podano wyżej.

Zbrojenie przypowierzchniowe

Stosowanie zbrojenia przypowierzchniowego ma na celu ograniczenie szerokości rys lub przeciwdziałanie odłupywaniu się betonu otuliny.

Zbrojenie przypowierzchniowe mające na celu ograniczenie szerokości rys, powinna być stosowane w belkach o wysokości większej niż 1 m.

Zbrojenie przypowierzchniowe, przeciwdziałające odłupywaniu się betonu otuliny- stosuje się w belkach zbrojonych wiązkami prętów lub prętami o średnicy większej niż 32 mm. Zbrojenie takie stanowi zwykle siatka z drutów lub pręty żebrowane o małej średnicy, umieszczone na zewnątrz strzemion, jak pokazano na rysunku 53.

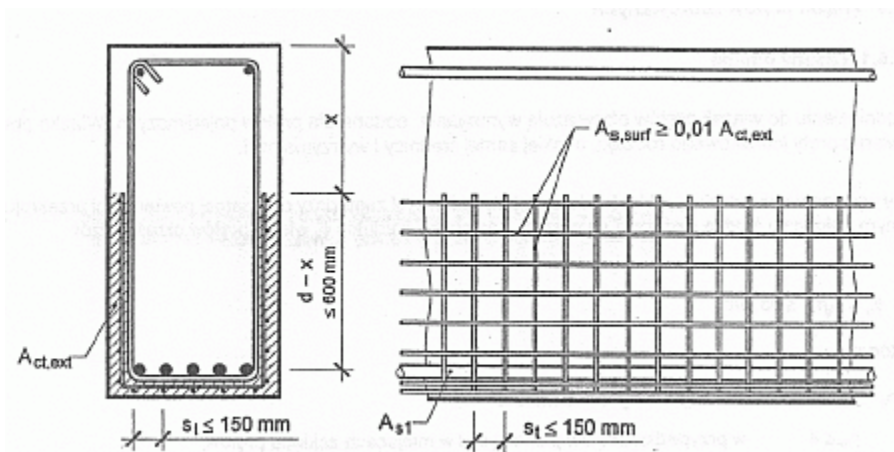

Rysunek 53 – Zbrojenie przypowierzchniowe

Pole przekroju zbrojenia przypowierzchniowego $A_{s,surf}$ - rozmieszczonego zarówno w kierunku równoległym jak i prostopadłym do zbrojenia rozciąganego betki - powinno być nie mniejsze niż $0,01A_{ct,ext}$, przy czym $A_{ct,ext}$ oznacza pole przekroju betonu rozciąganego poza strzemionami, pokazane na rysunku 53.

Pręty podłużne zbrojenia przypowierzchniowego można wliczać do zbrojenia podłużnego na zginanie, a pręty poprzeczne - do zbrojenia na ścinanie, pod warunkiem, że spełniają one wymagania dotyczące rozmieszczenia i zakotwienia.

Zbrojenie elementów o kształcie załamanym lub zakrzywionym

Belki o kształcie załamanym, w których pręty rozciągane znajdują się od strony wklęsłej, należy zbroić przez skrzyżowanie tych prętów w punkcie załamania belki (rysunek 54). Długość zakotwienia od miejsca skrzyżowania należy przyjmować zgodnie z 4.5.2.3.4.

W przypadku, gdy kąt załamania elementu jest mniejszy niż 15° , zbrojenie rozciągane można załamać, pod warunkiem zabezpieczenia prętów przed wyrwaniem za pomocą dodatkowych strzemion (rysunek 55). Strzemiona te powinny odpowiadać następującym warunkom:

1. sumaryczne pole przekroju strzemion powinno wynosić

$$\sum A_{sw} \geq 2A_s \frac{f_{yd}}{f_{ywd}} \sin \frac{\alpha}{2} \quad (197)$$

gdzie:

A_s – pole przekroju prętów załamanych,

α – kąt załamania elementu,

2. każdy załamany pręt rozciągany musi być uchwycony co najmniej przez jedno ramię strzemion (rysunek 55),
3. przy średnicy prętów załamanych większej niż 20 mm pręty i strzemiona powinny być ze sobą zespawane,
4. strzemiona, których przekrój obliczony jest według wzoru (197), powinny być rozstawione na długości nie większej niż 8 średnic prętów załamanych, licząc w każdą stronę od miejsca załamania.

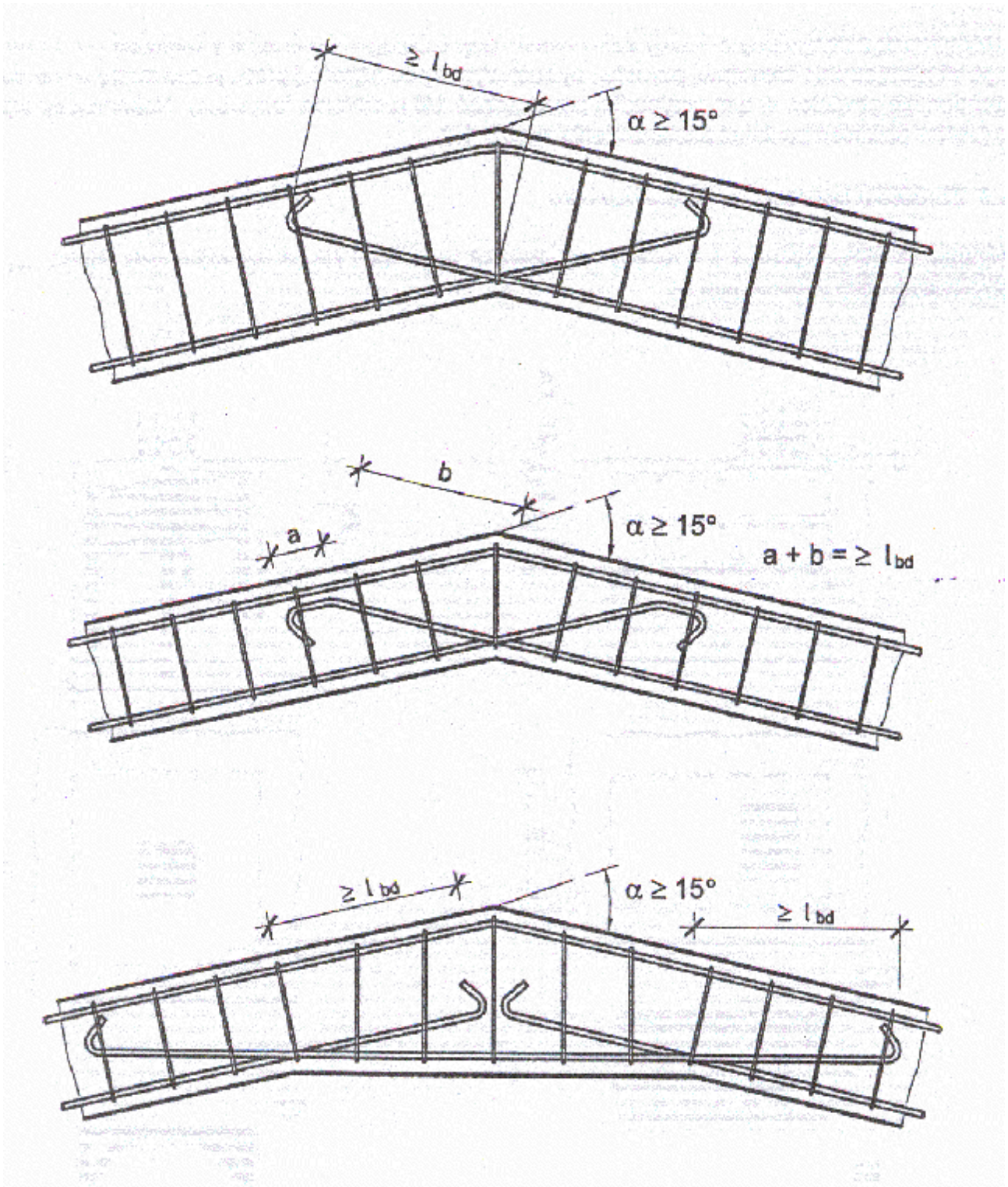
RYSUNEK 54 – ZBROJENIE ELEMENTÓW ZAŁAMANYCH PRZY $\alpha \geq 15^\circ$

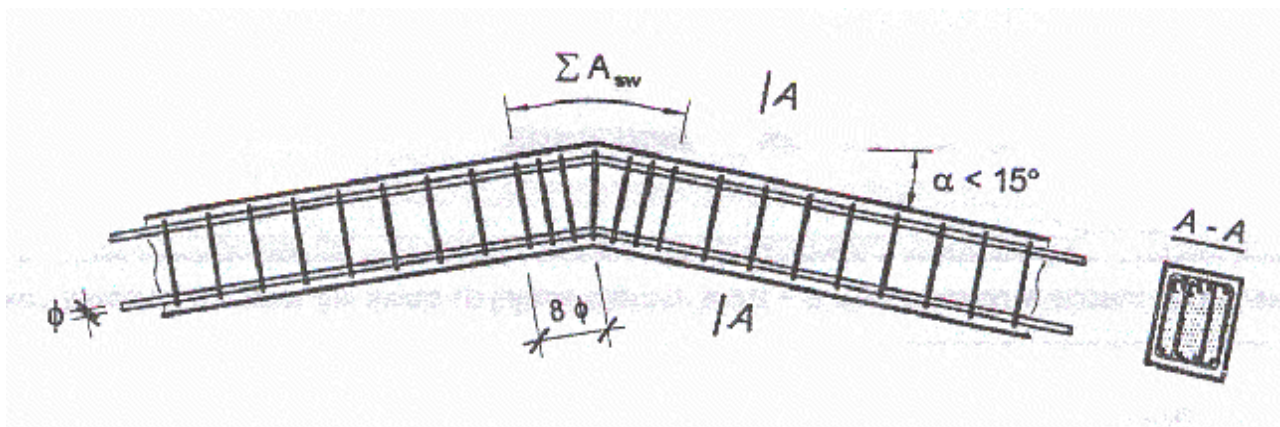

RYSunEK 55 – ZBROJENIE ELEMENTÓW ZAŁAMANYCH PRZY $\alpha < 15^\circ$

W elementach zakrzywionych każdy zakrzywiony pręt rozciągany a średnicy większej niż 12 mm, znajdujący po wklęsłej stronie elementu, powinien być uchwycony co najmniej przez jedno ramię strzemienia. Rozstaw strzemion nie powinien w tym przypadku przekraczać 1/4 promienia krzywizny. Najmniejszy promień krzywizny prętów powinien spełniać postanowienia wg 4.5.2.1.3.

Montaż zbrojenia

Ogólne zasady montażu

- Ustawianie lub układanie elementów zbrojenia powinno być wykonywane według przygotowanych schematów zapewniających kolejność robót, przy której wcześniej ułożone elementy będą umożliwiały dalszy montaż zbrojenia.
- Nie należy podwieszać i mocować do zbrojenia deskowań, pomostów transportowych, urządzeń wytwórczych i montażowych.
- Zbrojenie należy układać po sprawdzeniu i odbiorze deskowań
- Zbrojenie powinno być trwale usytuowane w deskowaniu w sposób zabezpieczający od uszkodzeń i przemieszczeń podczas podawania materiału i zagęszczania mieszanki betonowej.
- Pręty, siatki i szkielety należy układać w deskowaniu tak, aby grubość otuliny betonu odpowiadała wartościom podanym w projekcie lub - w przypadku braku danych Specyfikacji Technicznej

Montaż zbrojenia z pojedynczych prętów

- Montaż zbrojenia z pojedynczych prętów powinien być dokonywany bezpośrednio w deskowaniu.
- Zbrojenie płyt prętami pojedynczymi powinno być układane według rozstawienia prętów oznaczonego w projekcie.
- Montaż zbrojenia z prętów pojedynczych w belkach i słupach można wykonać bezpośrednio w deskowaniu pod warunkiem zapewnienia odpowiednio dostępu w czasie robót zbrojarskich.
- Łączenie poszczególnych prętów zbrojenia między sobą powinno odpowiadać wymaganiom podanym powyżej.

Montaż zbrojenia z siatek zgrzewanych i szkieletów płaskich

1. Montaż zbrojenia z siatek zgrzewanych i szkieletów płaskich należy wykonywać dokładnie według rysunków roboczych elementów. Poszczególne siatki i szkielety powinny być usytuowane zgodnie z projektem.
2. przy montażu zbrojenia płyt siatkami zgrzewanymi należy zwrócić szczególną uwagę na usytuowanie prętów nośnych i rozdzielczych w sposób zapewniający projektowaną wysokość użytkową płyty d. Obrócenie siatki, czyli zmiana położenia prętów rozdzielczych i głównych, może bowiem spowodować zmniejszenie nośności elementu oraz znaczne przesunięcie pionowe zbrojenia w stykach siatek.
3. Na długości styków i na długości zakotwienia siatek i szkieletów płaskich powinien znajdować się co najmniej jeden pręt poprzeczny lub rozdzielczy .

Kontrola jakości robót

1. Zbrojenie wszystkich elementów żelbetowych powinno być poddane kontroli przed zabetonowaniem. Kontrola zbrojenia obejmuje:
 - oględziny,
 - badanie zgodności wykonania zbrojenia z obowiązującymi przepisami,
 - badanie zgodności wymiarów zbrojenia z projektem,
 - badanie zgodności usytuowania zbrojenia z projektem,

- sprawdzenie zaświadczeń jakości zgrzewanych siatek szkieletów wykonanych w specjalistycznych zakładach centralnych,
 - badanie jakości połączeń zgrzewanych wykonywanych na placu budowy.
2. Dopuszczalne odchyłki w wykonaniu i w ustawieniu zbrojenia nie powinny być większe niż podano w tabeli poniżej

Dopuszczalne odchyłki wymiarów w wykonaniu zbrojenia

Określenie wymiaru	wartość odchyłki
Od wymiarów siatek i szkieletów wiązanych lub zgrzewanych: a - w długości elementu b - w szerokości (wysokości) elementu przy wymiarze do 1m przy wymiarze powyżej 1 m	<input type="checkbox"/> 10 mm <input type="checkbox"/> 5 mm <input type="checkbox"/> 10 mm
W rozstawie prętów podłużnych poprzecznych i strzemion: a – przy średnicy ≤ 20 mm b – przy średnicy > 20 mm	<input type="checkbox"/> 10 mm <input type="checkbox"/> 0.5d
W położeniu odgięć prętów	<input type="checkbox"/> 0.2d
W grubości warstwy otulającej	<input type="checkbox"/> 10 mm
W położeniu połączeń (styków) prętów	<input type="checkbox"/> 25 mm

Obmiar robót

Obmiar robót należy wykonywać w jednostkach wagowych (meganiutonach) wbudowanego zbrojenia z podziałem na średnice, klasę oraz rodzaj konstrukcji i typu zbrojenia.

Odbiór robót

1. Z dokonanego odbioru zbrojenia należy sporządzić protokół, w którym powinny być podane numery rysunków roboczych zbrojenia, wszystkie odstępstwa od projektu, stwierdzenie o usunięciu ewentualnych wad i usterek zbrojenia i wniosek o dopuszczenie do betonowania.

2. Do protokołu odbioru zbrojenia dołączamy:

- zaświadczenia o jakości producentów siatek i szkieletów zgrzewanych,
- protokoły badania połączeń zgrzewanych, i spawanych wykonanych na placu budowy,
- odpisy lub wykaz dokumentów o pozwoleniu na wprowadzenie zmian w projekcie roboczym.

Niezależnie od protokołu odbioru zbrojenia, dokonanie odbioru zbrojenia wraz z wnioskiem dopuszczającym zbrojenie do zabetonowania powinny być wpisane do dziennika budowy.

Podstawa płatności

Sposób płatności ustalony jest w umowie na wykonanie zamówienia jako całości. Podstawą płatności jest wykonany i odebrany rodzaj zbrojenia. Wysokość należności ustala się w oparciu o jednostki obmiarowe wykonanego zbrojenia pomnożone przez cenę jednostkową.

Przepisy związane

PN-B-03264:2002	Konstrukcje betonowe, żelbetowe i sprężone. Obliczenia statyczne i projektowanie
PN-89/H-84023.06	Stal określonego zastosowania – Stal do zbrojenia betonu - Gatunki
PN-81/H-84023	Stal określonego zastosowania. Gatunki
PN-82/H-93215	Walcówka i pręty stalowe do zbrojenia betonu
PN-ISO 6935-1	Stal do zbrojenia betonu-Pręty gładkie
PN-ISO 6935-1/Ak	Stal do zbrojenia betonu-Pręty gładkie-Dodatkowe wymagania stosowane w kraju
PN-ISO 6935-2	Stal do zbrojenia betonu-Pręty żebrowane
PN-ISO 6935-2/Ak	Stal do zbrojenia betonu-Pręty żebrowane-Dodatkowe wymagania stosowane w kraju

ST – 03.00. POKRYCIE PAPĄ TERMOZGRZEWAŁNĄ

1.WSTĘP.

1.1.Przedmiot ST.

Przedmiotem niniejszej ST są wymagania dotyczące wykonania i odbioru prac :

– POKRYCIA PAPĄ TERMOZGRZEWAŁNĄ DWUWARSTWOWEGO przy wykonaniu robót związanych z inwestycją: Remont hali sportowej i tarasów zewnętrznych wraz z ociepleniem Wawrów dz. nr 140/3 gmina Santok.

1.2.Zakres stosowania ST.

Specyfikacja jest stosowana jako dokument przy przetargach oraz przy zleceniu i realizacji robót wymienionych w pkt. 1.1.

1.3.Zakres robót objętych ST.

Roboty, których dotyczy specyfikacja, obejmują wszystkie czynności umożliwiające i mające na celu wykonanie i odbiór robót zgodnie z Dokumentacją Projektową i zaleceniami Inżyniera.

W zakres robót wchodzi:

- Przygotowanie i oczyszczenie podłoża.
- Ułożenie papy podkładowej .
- Ułożenie przez zgrzewanie papy wierzchniego krycia do papy podkładowej.

1.4.Określenia podstawowe.

Określenia podstawowe podane w niniejszej ST są zgodne z odpowiednimi normami i określeniami zamieszczonymi w opracowaniu pt. "Ogólne Specyfikacje Techniczne Wykonania i Odbioru Robót – Wymagania ogólne".

1.5.Ogólne wymagania dotyczące robót.

Wykonawca jest odpowiedzialny za wykonanie robót zgodnie z dokumentacją projektową, specyfikacją, poleceniami nadzoru autorskiego i inwestorskiego, zgodnie z art.22,23 i 28 ustawy Prawo budowlane.

2.Materiały.

- papa podkładowa
- papa termozgrzewalna elastomerobitumiczna nawierzchniowa

Materiały termoizolacyjne powinny być składowane starannie na równym i suchym podkładzie w pomieszczeniach krytych i zamkniętych. Na stanowisku roboczym odkrytym materiały te należy układać na podkładach z desek lub płyt betonowych i przykrywać szczelnie brezentem lub folią.

3.Sprzęt.

Sprzęt powinien być dobrej jakości i zaakceptowany przez Inżyniera.

Rodzaj stosowanego sprzętu z projektu organizacji robót lub uzgodniony z Inspektorem Nadzoru.

4.Transport.

Transport i składowanie wg wymagań ogólnych ST.

Środki transportu powinny zabezpieczać załadowane wyroby przed wpływami atmosferycznymi.

5.Wykonanie robót.

Układ warstw:

- pierwsza warstwa hydroizolacji - papa podkładowa
- wierzchnia warstwa krycia - papa termozgrzewalna elastomerobitumiczna z posypką.

Technologia wykonania:

- Zgrzewamy papę podkładową na szerokości zakładki.
- Zgrzewamy papę wierzchnią do podkładowej.

Papę podkładową układać na termoizolacji po kierunku spadku połaci z zakładkami podłużnymi nie mniejszymi niż 10 cm, czołowymi nie mniejszymi niż 10 cm . Przy okapach ułożyć I pas papy równoległe do jego linii. Na belce drewnianej krawędź papy mocować gwoździami papowymi co 5cm.

Papa nawierzchniowa zgrzewana w tym samym kierunku co podkładowa z zachowaniem przesunięć zakładów czołowych i podłużnych w stosunku do podkładu z zastosowaniem wałka dociskowego (papa nawinięta np. na rurę stalową średnicy 50-65mm) gwarantującego otrzymanie jednorodnego połączenia wszystkich warstw. Zakłady podłużne nie mniejsze niż 10 cm, czołowe nie mniejsze niż 10 cm.

Styki podłoża dachu z pionowymi płaszczyznami elementów budynków wystających ponad powierzchnię dachu powinny być wykonane z kątowników z blachy ocynkowanej gr. 0.7 mm łączonej z blachą trapezową oraz płaszczyzną pionową po 25 cm na każdej z płaszczyzn, ścięte za pomocą trójkątnego odboju z klinów.

Obróbki z pap (attek, podstaw świetlików, kominów itp.) wykonywać dwuwarstwowo w układzie pap jak dla połączeń z zastosowaniem izoklinów styropianowych i mocowania mechanicznego górnych krawędzi pap przez listwy aluminiowe do ścian. Styk listew z podłożem uszczelnić masą uszczelniającą. Wysokość wyciągnięcia obróbek z pap nad powierzchnię połączenia gotowego pokrycia nie mniejsza niż 15 cm.

W załamaniu, narożniku wklęsłym izolację należy dodatkowo wzmocnić. Wywiniętą na powierzchnię ściany izolację pionową należy dodatkowo umocować mechanicznie do ściany i zabezpieczyć przed zsuwaniem.

Warunkiem szczelności paroizolacji i izolacji wodochronnej jest układanie papy termozgrzewalnej z ciągłą wylewką bitumu na zakładach przy standardowej szerokości zakładu podłużnego 10 cm i czołowego nie mniej niż 10 cm. Przy wylewce bitumu większej niż 5-8 mm istnieje konieczność zastosowania na niej posypki z łupka chroniącej odkryty bitum przed oddziaływaniem promieni UV.

6.Kontrola jakości robót.

Kontrolę prawidłowości wykonania izolacji termicznej należy przeprowadzić szczegółowo przed przystąpieniem do robót pokrywczych.

Inżynier dokona sprawdzenia prawidłowości wszystkich etapów robót zawartych w pkt5.

7.Obmiar robót.

Jednostką obmiarową robót jest 1m², który jest zgodny z jednostką obmiarową wg Przedmiaru Robót.

Obmiar robót obejmuje:

- wykonanie pokrycia dachu papą termozgrzewalną.

8.Odbiór robót.

Na podstawie przeprowadzonej kontroli wykonanych robót (pkt.6) Inżynier dokona odbioru zgodnie z ST "Wymagania ogólne".

Odchyłki w wykonaniu prac przekraczające tolerancje określone w pkt. 5. spowodują nieodebranie tych prac przez Inżyniera, który zarządzi ponowne ich wykonanie.

Wyniki odbioru materiałów i wyrobów powinny być każdorazowo wpisywane do dziennika budowy.

Podstawę odbioru robót powinny stanowić następujące dokumenty:

- dokumentacja techniczna,
- dziennik budowy,
- protokoły odbioru poszczególnych etapów robót,
- protokoły odbioru materiałów i wyrobów,
- wyniki badań laboratoryjnych,
- ekspertyzy.

Do odbioru końcowego należy przedstawić wyniki wszystkich odbiorów częściowych.

Odbiór przygotowanego podłoża pod ocieplenie powinien obejmować:

- Sprawdzenie spadków, równości, czystości i suchości podłoża
- Sprawdzenie jakości wykonania paroizolacji.

Odbiór wykonanej warstwy termoizolacji powinien obejmować :

- czy materiał termoizolacyjny nie uległ zawilgoceniu sprawdzenie ciągłości warstwy izolacyjnej

Odbiór ostateczny powinien polegać na sprawdzeniu wyników odbiorów międzyfazowych oraz sposobu zabezpieczenia warstwy termoizolacyjnej przed zawilgoceniem opadami atmosferycznymi.

9.Podstawa płatności.

Wykonane i odebrane prace zostaną płacone wg umowy zawartej z Wykonawcą.

- wykonanie ipokrycia dachu papą termozgrzewalną

10.Przepisy związane i standardy.

Należy stosować przepisy zgodnie z wymaganiami ogólnymi ST. Normy:

PN-89/B-02361 Pochylenia połaci dachowych

PN-72/B-04615 Papy asfaltowe i smołowe. Badania

PN-80/B-10240 Pokrycia dachowe z papy i powłok asfaltowych. Wymagania i badania przy odbiorze.

PN-61/B-10245 Roboty blacharskie budowlane z blachy stalowej ocynkowanej i cynkowej. Wymagania i badania techniczne przy odbiorze.

PN-58/C-96177 Przetwory naftowe. Lepik asfaltowy bez wypełniaczy stosowany na gorąco.

PN-84/H-92126 Blachy stalowe profilowane ocynkowane, oraz ocynkowane i powlekane.

PH-81/H-92900 Cynk. Blachy.

BN-83/5028-13 Gwoździe budowlane. Gwoździe papowe.

PN-B-23116:1997 Wyroby do izolacji cieplnej w budownictwie. Filce, maty i płyty z wełny mineralnej.

Instrukcja ITB nr321. Stosowanie wyrobów z wełny mineralnej do izolacji termicznej w budownictwie.

Warunki techniczne wykonania i odbioru robót budowlano -montażowych . Arkady 1989

ST – 04.00. OBRÓBKIE BLACHARSKIE ZEWNĘTRZNE

1.WSTĘP.

1.1.Przedmiot ST.

Przedmiotem niniejszej ST są wymagania dotyczące wykonania i odbioru prac :

– obróbki blacharskie budynku oraz elementy odwodnienia

przy wykonaniu robót związanych z inwestycją: Remont hali sportowej i tarasów zewnętrznych wraz z ociepleniem Wawrów dz. nr 140/3 gmina Santok.

1.2.Zakres stosowania ST.

Specyfikacja jest stosowana jako dokument przy przetargach oraz przy zlecaniu i realizacji robót wymienionych w pkt. 1.1.

1.3.Zakres robót objętych ST.

Roboty, których dotyczy specyfikacja, obejmują wszystkie czynności umożliwiające i mające na celu wykonanie i odbiór robót zgodnie z Dokumentacją Projektową i zaleceniami Inżyniera.

W zakres robót wchodzi:

Montaż obróbek: attyk, daszków, otworów, okien, połączeń z innymi elementami budowlanymi.

Montaż rynien i rur spustowych

1.4.Określenia podstawowe.

Określenia podstawowe podane w niniejszej ST są zgodne z odpowiednimi normami i określeniami zamieszczonymi w opracowaniu pt. "Ogólne Specyfikacje Techniczne Wykonania i Odbioru Robót – Wymagania ogólne".

1.5.Ogólne wymagania dotyczące robót.

Wykonawca jest odpowiedzialny za wykonanie robót zgodnie z dokumentacją projektową, specyfikacją, poleceniami nadzoru autorskiego i inwestorskiego, zgodnie z art.22,23 i 28 ustawy Prawo budowlane.

2.MATERIAŁY.

Blacha tytanocynkowa gr.0,5 - 0,6 mm

Łączniki systemowe w ilości przewidzianej systemem.

Wkręty do drewna, gwoździe -ocynkowane w niezbędnej ilości.

Rynny z blachy tytanocynkowej

Rury spustowe blachy tytanocynkowej

Blacha oraz rynny i rury spustowe powinny być składowane w zadaszonych i wentylowanych magazynach na paletach drewnianych.

3.SPRZĘT.

Sprzęt powinien być dobrej jakości i zaakceptowany przez Inżyniera.

Rodzaj stosowanego sprzętu z projektu organizacji robót lub uzgodniony z Inspektorem Nadzoru.

4. TRANSPORT.

Transport wg wymagań ogólnych ST.

W czasie transportu materiały powinny być zabezpieczone przed zniszczeniem i uszkodzeniem powłoki antykorozyjnej.

Zabronione jest przeciąganie niezabezpieczonych elementów po podłożu.

5. WYKONANIE ROBÓT.

Obróbki blacharskie i czapa kominowa wraz z żaluzjami:

Obróbki blacharskie powinny być dostosowane do wielkości pochylenia połaci dachowych – winny być odpowiednio szerokie, czapa kominowa powinna wystawać poza lico komina 5cm, żaluzje kominowe – ściśle wg projektu..

Rynny dachowe:

Rynny z blachy tytanicynkowej należy łączyć wg zaleceń producenta.

Każde załamanie rynny powinno być oparte na uchwytych rynnowych.

Odległość między uchwytami powinna wynosić 50-80mm

Uchwyty należy mocować dwoma gwoździami budowlanymi do desek okapowych. Uchwyty powinny być wpuszczane w podłoże na głębokość równą grubości płaskownika metalowego.

Gdy rynna umieszczona jest na gzymsie, zaleca się opierać ją na podstawach wykonanych z blachy.

Podstawki należy ustawiać na obróbce blaszanej gzymsu, mocując za pomocą szpilek blacharskich oraz oblutowania.

Spadki rynien powinny być nie mniejsze niż 0,5%.

Zewnętrzny brzeg rynny powinien być usytuowany o 10mm niżej w stosunku do brzegu wewnętrznego.

Brzeg wewnętrzny w najwyższym położeniu rynny powinien być usytuowany o 25mm niżej w stosunku do linii stanowiącej przedłużenie połaci.

Rury spustowe:

Rury spustowe z blachy tytanicynkowej należy łączyć wg zaleceń producenta.

Odchylenie rur od pionu nie powinno być większe niż 20mm przy długości rur większej niż 10m.

Odchylenie rur spustowych od linii prostej mierzone na długości 2m nie powinno być większe niż 3mm.

Rury spustowe powinny być mocowane do ściany uchwytami do rur spustowych, rozstawionymi w odstępach nie większych niż 3m oraz zawsze na końcach rur i pod kolankami. Uchwyty powinny być mocowane do ściany w sposób trwały

Przejście rur spustowych przez gzymsy powinno być wykonane poprzez zastosowanie podwójnego złącza. Niedopuszczalne jest stałe połączenie rury spustowej z obróbką gzymsu.

6. KONTROLA JAKOŚCI ROBÓT.

Inżynier dokona sprawdzenie prawidłowości

Tolerancja wymiarów 0,5 mm

7. OBMIAR ROBÓT.

Jednostką obmiarową robót jest 1m i m², który jest zgodny z jednostką obmiarową wg Przedmiaru Robót.

Obmiar robót obejmuje:

- obróbki blacharskie budynku oraz elementy odwodnienia

8. ODBIÓR ROBÓT.

Na podstawie przeprowadzonej kontroli wykonanych robót (pkt.6) Inżynier dokona odbioru zgodnie z ST "Wymagania ogólne".

Odchyłki w wykonaniu prac przekraczające tolerancje określone w pkt. 5. spowodują nieodebranie tych prac przez Inżyniera, który zarządzi ponowne ich wykonanie.

Wyniki odbioru materiałów i wyrobów powinny być każdorazowo wpisywane do dziennika budowy.

Podstawę odbioru robót powinny stanowić następujące dokumenty:

-dokumentacja techniczna,

-dziennik budowy,

-protokoły odbioru poszczególnych etapów robót,

-protokoły obioru materiałów i wyrobów,

-wyniki badań laboratoryjnych,

-ekspertyzy.

9. PODSTAWA PŁATNOŚCI.

Wykonane i odebrane prace zostaną płacone wg ustaleń umowy z Wykonawcą.

10.Przepisy związane i standardy.

PN-B-94701:1999 Dachy-uchwyty stalowe ocynkowane do rur spustowych okrągłych.

PN-B-94702:1999 Dachy-uchwyty stalowe ocynkowane do rynien półokrągłych.

PN-61/B-10245 Roboty blacharskie budowlane z blachy stalowej, ocynkowanej i cynkowej. Wymagania techniczne i badania techniczne przy odbiorze.

PN-84/H-92126 Blachy stalowe profilowane ocynkowane, oraz ocynkowane i powlekane.

PH-81/H-92900 Cynk. Blachy.

Należy stosować przepisy zgodnie z wymaganiami ogólnymi ST.

Warunki techniczne wykonania i odbioru robót budowlano-montażowych -Arkady 1989

ST – 05.00. ŚLUSARKA I STOLARKA**1.WSTĘP.****1.1.Przedmiot ST.**

Przedmiotem niniejszej ST są wymagania dotyczące wykonania i odbioru prac :

- wykonanie i montaż OKIEN I DRZWI

przy wykonaniu robót związanych z z inwestycją: Remont hali sportowej i tarasów zewnętrznych wraz z ociepleniem Wawrów dz. nr 140/3 gmina Santok.

1.2.Zakres stosowania ST.

Specyfikacja jest stosowana jako dokument przy przetargach oraz przy zlecaniu i realizacji robót wymienionych w pkt. 1.1.

1.3.Zakres robót objętych ST.

Roboty, których dotyczy specyfikacja, obejmują wszystkie czynności umożliwiające i mające na celu wykonanie i odbiór robót zgodnie z Dokumentacją Projektową i zaleceniami Inżyniera.

W zakres robót wchodzi:

- Zdjęcie wymiarów na budowie.

- Wykonanie obliczeń technicznych i wytrzymałościowych zgodnie z PN.

- Wykonanie projektu technicznego, rysunków złożeniowych oraz rysunków montażowych. Rysunki powinny być zatwierdzone przez inspektora nadzoru przed rozpoczęciem produkcji.

- Wykonanie konstrukcji, wraz ze wzmocnieniami, dostarczenie na budowę.

- Montaż konstrukcji w budynku.

- Montaż pakietów szklanych.

- Zabezpieczenie elementów.

Wykonać – okna, daszek nad wejściem, witryny i drzwi – w systemie ram aluminiowych szklonych, żaluzje zewnętrzne (łamacz światła wg Projektu Budowlanego), rolety zewnętrzne systemowe, montaż podokienników prefabrykowanych i parapetów zewnętrznych,

1.4.Określenia podstawowe.

Określenia podstawowe podane w niniejszej ST są zgodne z odpowiednimi normami i określeniami zamieszczonymi w opracowaniu pt. "Ogólne Specyfikacje Techniczne Wykonania i Odbioru Robót – Wymagania ogólne".

1.5.Ogólne wymagania dotyczące robót.

Wykonawca jest odpowiedzialny za wykonanie robót zgodnie z dokumentacją projektową, specyfikacją, poleceniami nadzoru autorskiego i inwestorskiego, zgodnie z art.22,23 i 28 ustawy Prawo budowlane.

2.MATERIAŁY.**Okna, drzwi otwierane**

System okien, witryn i drzwi termoizolacyjny, z profili PVC lub ALU

Szklenie zespolonym pakietem termoizolacyjnym z podwójną szybą.

Wzmocnienia konstrukcji, elementy montażowe, łączniki, blachy, izolacja termiczna, materiały pomocnicze w ilości niezbędnej do prawidłowego wykonania i montażu przegród.

Wszystkie okna - $U_k=2,3W/(m^2 \cdot K)$

Wszystkie okna muszą być wyposażone w system drenażowy.

Z boku skrzydła wiercony jest otwór o średnicy co najmniej 6 mm. Ma on za zadanie wyrównać ciśnienie wokół szyby.

Każde skrzydło otwierane powinno być wyposażone co najmniej w dwie płytki i dwa kołki zamykające.

Maksymalna odległość między płytkami wynosi 800 mm.

Ponadto odległość płytek zamykających od narożnika nie powinna przekraczać 200 mm. Wszystkie okna o wysokości większej niż 1200 mm posiadają trzecie centralne zamknięcie.

Dostawca systemów aluminiowych powinien udzielić 10 letniej gwarancji na system i wykończenie powierzchni.

Podokienniki wewnętrzne – z płyt MDF - systemowe

Parapety zewnętrzne - z blachy tytanowocynkowej gr. 0,55mm

Przechowywanie w magazynach półotwartych lub zamkniętych, suchych i przewiewnych, zabezpieczonych przed opadami atmosferycznymi.

3.SPRZĘT.

Sprzęt powinien być dobrej jakości i zaakceptowany przez Inżyniera.

Rodzaj stosowanego sprzętu z projektu organizacji robót lub uzgodniony z Inspektorem Nadzoru.

4.TRANSPORT.

Transport i przechowywanie wg wymagań ogólnych ST i instrukcji producenta.

Środki transportu powinny zabezpieczać załadowane wyroby przed wpływami atmosferycznymi.

Przewożone materiały powinny być ustawione pionowo na dolnych powierzchniach.

Wyroby ustawione w środkach transportu należy łączyć w bloki zapewniające stabilność i zwartość ładunku.

5.WYKONANIE ROBÓT.

Przed osadzeniem ślusarki należy sprawdzić dokładność wykonania ościeża i stan powierzchni, do których ma przylegać ościeżnica.

W przypadku występowania wad w wykonaniu ościeża lub zabrudzenia powierzchni ościeża, ościeże należy oczyścić i naprawić.

W sprawdzone i przygotowane ościeże, o oczyszczonych z pyłu powierzchniach należy wstawić ślusarkę na podkładkach lub listwach.

Ustawienie ślusarki należy sprawdzić w pionie i poziomie oraz dokonać pomiaru przekątnych.

Dopuszczalne odchylenie od pionu i poziomu nie powinno być większe niż 2 mm na 1 m wysokości, jednak nie więcej niż 3 mm na całej długości elementów ościeżnicy. Odchylenie ościeżnicy od płaszczyzny pionowej nie może być większe niż 2 mm.

Różnice wymiarów przekątnych nie powinny być większe niż:

- 1 mm przy długości przekątnej do 1 m
- 2 mm przy długości przekątnej do 2 m
- 3 mm przy długości przekątnej powyżej 2 m

Po ustawieniu okna lub drzwi należy sprawdzić sprawność działania skrzydeł przy otwieraniu i zamykaniu. Zamocowane okno lub drzwi należy uszczelnić pod względem termicznym.

Okna aluminiowe mocować w ścianach za pomocą specjalnych uchwytych ustalających wykonanych z aluminium lub stali ocynkowanej.

Szczelina pomiędzy oknem a ścianą wypełniana jest materiałem uszczelniającym w postaci pianki. Wnęki otworów okiennych tynkowane są po zamontowaniu konstrukcji aluminiowej oraz po zakończeniu tynkowania sąsiednich ścian. Wykończenia połączenia ościeżnicy aluminiowej ze ścianą powinno przypominać spoinę trójkątną i zachodzić co najmniej 6 mm na ościeżnicę i ścianę. Masa musi zapewniać wodoszczelność.

Podczas montażu okien w budynku należy stosować następujące elementy kotwiące:

Na wysokości elementu po obydwu stronach okna stosować co najmniej po dwa elementy mocujące w odległości nie większej niż 200 mm od naroża.

Maksymalna odległość pomiędzy punktami mocowania wynosi 700 mm.

Dodatkowe elementy mocujące stosowane są przy punktach zamykających, aby zapobiec powstaniu odkształceń podczas zamykania.

Na szerokości elementu -jeden element kotwiący /l mb.

W oknach rozwieranych o szerokości większej niż 700 mm stosowane są klocki podpierające ułatwiające prawidłowe ustawienie skrzydła względem ościeżnicy przy zamykaniu. Jeżeli szerokość okna przekracza 1400 mm stosuje się dwa komplety klocków. Klocki podpierające stosuje się zawsze jeżeli szerokość okna przekracza jego wysokość.

Świetliki mocowane do konstrukcji drewniane dachu, uwzględnić wszystkie konieczne obróbki i uszczelnienia oraz kołnierze uszczelniające.

Producent ślusarki powinien dysponować wszelkim niezbędnym sprzętem, rusztowaniem, kadrą pracowników wykwalifikowanych itd. niezbędnymi do przygotowania konstrukcji w warsztacie i zamontowania na budowie.

Dylatacje:

Wszystkie przegrody szklane /oprócz pojedynczych okien i drzwi/ montowane do konstrukcji dodatkowej /wzmocnienia słupkami stalowymi ocynkowanymi/ oraz konstrukcji budynku z dylatacją uniemożliwiająca przenoszenie ruchów konstrukcji budowlanej na przegrody szklane /praca konstrukcji, ruchy termiczne/. Stosować w połączeniach łączniki dylatacyjne.

Należy wykluczyć bezpośredni kontakt powierzchni lakierowanego i anodowanego aluminium z wykonywanymi na mokro cementowymi i wapiennymi zaprawami tynkarskimi. W przypadku konieczności wykonania robót wykończeniowych na mokro wokół wbudowanych konstrukcji aluminiowych należy na czas robót zabezpieczyć konstrukcję folią PCW.

Między powierzchnią profili a tynkiem lub inną zewnętrzną warstwą licową należy pozostawić szczelinę min. 5 mm, którą po zakończeniu robót wypełnia się trwale plastyczną masą uszczelniającą.

Nie wolno dopuścić do bezpośredniego kontaktu aluminium z innymi metalami oprócz cynku. W takich wypadkach należy stosować warstwę izolacji, np. taśmę z kauczuku EPDM. Wyjątek stanowi powierzchnia cynkowa lub w pełni ocynkowana gr. min. 35 µm. Cięcia elementów stalowych ocynkowanych zabezpieczać przekładkami.

Nie wolno dopuścić do bezpośredniego kontaktu aluminium z drewnem z orzecha, dębu oraz innymi gatunkami, w przypadku impregnowania środkami zawierającymi sole miedzi, rtęci lub związki fluoru.

Szklenie:

Pakiety szklane termoizolacyjne, szkło bezpieczne wg zestawienia przegród.

Producent szkła powinien udzielać min. 10 letniej gwarancji na szczelność zestawów szklanych i odporność na pękanie pod wpływem naprężeń w szkło.

Producent szkła powinien udzielać min. 10 letniej gwarancji na przyczepność podkładu szkła elewacyjnego i odporność na pękanie pod wpływem naprężeń w szkło i skoków temperatury.

Szyby nie mogą się stykać z ramą aluminiową, muszą spoczywać na podkładkach pod szkło. Stosować podkładki regulacyjne i podpierające.

Wyposażenie:

W przypadku ciężaru szyb >90 kg stosować zawiasy wzmocnione.

W drzwiach o ciężarze do 100 kg stosować 3 zawiasy - jeden w dolnej części skrzydła, 2 na górze.

Zawiasy z regulacją pionową i poziomą.

Zamki z aluminium, co zapobiega korozji elementów aluminiowych.

Wszystkie uszczelki z kauczuku EPDM.

Wkręty montażowe, w akcesoriach - wszystkie ze stali nierdzewnej.

Parapety zewnętrzne.

Parapety z blachy tytanocynk gr. 0,55mm, mocowane do specjalnego profilu podokiennego. Kąt spadku 8°.

Parapety wewnętrzne.

Parapety prefabrykowane MDF

6.KONTROLA JAKOŚCI ROBÓT.

Stosować zasady kontroli wg zasad ogólnych ST oraz instrukcji producenta systemu ślusarki.

Zasady prowadzenia kontroli jakości powinny być zgodne z postanowieniami normy PN-88/B-10085

Kontrola jakości wyrobów szklarskich powinna być przeprowadzona zgodnie z wymaganiami podanymi w normie PN-72/B-10180.

Dla dokonania oceny jakości wyrobów stolarki okiennej, witryn, drzwi, żaluzji i rolet należy sprawdzać:

-zgodność wymiarów

-jakość materiałów, z których stolarka została wykonana

- prawidłowość wykonania z uwzględnieniem szczegółów konstrukcyjnych
- sprawność działania skrzydeł i elementów ruchomych oraz funkcjonowania okuć
- wodoszczelność przegród.

7.OBMIAR ROBÓT.

Jednostką obmiarową robót jest 1m², który jest zgodny z jednostką obmiarową wg Przedmiaru Robót. Obmiar robót obejmuje:

- wykonanie i montaż : okna, daszek nad wejściem, witryny i drzwi – w systemie ram aluminiowych szklonych, żaluzje zewnętrzne (łamacz światła wg Projektu Budowlanego), rolety zewnętrzne systemowe, montaż podokienników prefabrykowanych i parapetów zewnętrznych,

8.ODBIÓR ROBÓT.

Na podstawie przeprowadzonej kontroli wykonanych robót (pkt.6) Inżynier dokona odbioru zgodnie z ST "Wymagania ogólne".

Odchyłki w wykonaniu prac przekraczające tolerancje określone w pkt. 5. spowodują nieodebranie tych prac przez Inżyniera, który zarządzi ponowne ich wykonanie.

Wyniki odbioru materiałów i wyrobów powinny być każdorazowo wpisywane do dziennika budowy.

Podstawę odbioru robót powinny stanowić następujące dokumenty:

- dokumentacja techniczna,
- dziennik budowy,
- protokoły odbioru poszczególnych etapów robót,
- protokoły odbioru materiałów i wyrobów,
- wyniki badań laboratoryjnych,
- ekspertyzy.

9.PODSTAWA PŁATNOŚCI.

Wykonane i odebrane prace zostaną płacone wg ustaleń umowy z Wykonawcą.

10.PRZEPISY ZWIĄZANE I STANDARDY.

Należy stosować przepisy zgodnie z wymaganiami ogólnymi ST.

PN-88/B-10085 + zmiana A1 i A2 Stolarka budowlana. Okna i drzwi. Wymagania i badania.

PN-72/B-10180 Roboty szklarskie. Warunki i badania techniczne przy odbiorze.

BN-79/7150-01 Stolarka budowlana. Pakowanie, przechowywanie i transport.

Warunki techniczne wykonania i odbioru robót budowlano-montażowych - Arkady 1989

ST – 06.00 BALUSTRADY

1.WSTĘP.

1.1.Przedmiot ST.

Przedmiotem niniejszej ST są wymagania dotyczące wykonania i odbioru prac:

- wykonanie i osadzenie balustrad stalowych,

przy wykonaniu robót związanych z budową: Remont hali sportowej i tarasów zewnętrznych wraz z ociepleniem Wawrów dz. nr 140/3 gmina Santok.

1.2.Zakres stosowania ST.

Specyfikacja jest stosowana jako dokument przy przetargach oraz przy zlecaniu i realizacji robót wymienionych w pkt. 1.1.

1.3.Zakres robót objętych ST.

Roboty, których dotyczy specyfikacja, obejmują wszystkie czynności umożliwiające i mające na celu wykonanie i odbiór robót zgodnie z Dokumentacją Projektową i zaleceniami Inżyniera.

W zakres robót wchodzi:

- sprawdzenie miejsc mocowania balustrady i wycieraczek
- sprawdzenie wymiarów na budowie
- prefabrykacja i wykonanie próbnego montażu balustrady w wytwórni
- zabezpieczenie elementów budynku przed uszkodzeniami i zabrudzeniami przy montażu
- wykonanie montażu na placu budowy i zaznaczenie miejsc kotwienia

- wykonanie otworów kotwiących
- montaż i kotwienie balustrady
- naprawy drobnych uszkodzeń powłoki
- usunięcie zabezpieczeń i resztek z montażu

1.4.Określenia podstawowe.

Określenia podstawowe podane w niniejszej ST są zgodne z odpowiednimi normami i określeniami zamieszczonymi w opracowaniu pt. "Ogólne Specyfikacje Techniczne Wykonania i Odbioru Robót – Wymagania ogólne".

1.5.Ogólne wymagania dotyczące robót.

Wykonawca jest odpowiedzialny za wykonanie robót zgodnie z dokumentacją projektową, specyfikacją, poleceniami nadzoru autorskiego i inwestorskiego, zgodnie z art.22,23 i 28 ustawy Prawo budowlane.

2.MATERIAŁY.

Balustrady wykonane z profili stalowych

Konstrukcję należy układać w pozycji poziomej na podkładach z bali lub desek. Pierwszy element powinien leżeć na podkładach na wyrównanym podłożu w odl. min. 30 cm od gruntu.

Przechowywanie w magazynach półotwartych lub zamkniętych, suchych i przewiewnych, zabezpieczonych przed opadami atmosferycznymi.

3.SPRZĘT.

Sprzęt powinien być dobrej jakości i zaakceptowany przez Inżyniera.

Rodzaj stosowanego sprzętu z projektu organizacji robót lub uzgodniony z Inspektorem Nadzoru.

4.TRANSPORT.

Transport i przechowywanie wg wymagań ogólnych ST i instrukcji producenta.

Środki transportu powinny zabezpieczać załadowane wyroby przed wpływami atmosferycznymi.

W czasie transportu konstrukcja powinna być zabezpieczona przed zniszczeniem i uszkodzeniem powłoki antykorozyjnej.

Zabronione jest przeciąganie niezabezpieczonych elementów po podłożu.

Konstrukcję należy układać w pozycji poziomej na podkładach z bali lub desek. Pierwszy element powinien leżeć na podkładach na wyrównanym podłożu w odl. min. 30 cm od gruntu.

Przechowywanie w magazynach półotwartych lub zamkniętych, suchych i przewiewnych, zabezpieczonych przed opadami atmosferycznymi.

5.WYKONANIE ROBÓT.

Konstrukcję balustrady należy wykonać w wyspecjalizowanej wytwórni dysponującej wykwalifikowanymi pracownikami i odpowiednim oprzyrządowaniem.

Przy pracach spawalniczych pracownicy muszą posiadać wymagane przepisami uprawnienia.

Konstrukcja balustrady powinna być zabezpieczona w wytwórni powłoką antykorozyjną cynkową.

Konstrukcja balustrady przed wysyłką z wytwórni powinna być próbnie zmontowana i odebrana w obecności wykonawcy montażu.

W przypadku poważniejszych uszkodzeń elementy konstrukcji należy naprawić w wytwórni.

Montaż konstrukcji należy przeprowadzać w sposób zapewniający stateczność poszczególnych elementów i całości w każdej fazie.

Przy montażu należy zwrócić uwagę na kolejność montażu zapewniającą nie uszkodzanie elementów składowych.

Wszystkie roboty montażowe powinny być przeprowadzone przez wykwalifikowanych pracowników.

Słupy balustrady należy zamocować do podłoża w sposób trwały zapewniający przeniesienie obciążeń wymaganych w normach i przepisach. Kotwienie nie może być wykonane w wierzchniej warstwie konstrukcji stropu mogącej ulec oderwaniu lub rozwarstwieniu w trakcie eksploatacji obiektu.

Śruby kotwiące nie mogą być widoczne na zewnątrz elementu i nie mogą być dostępne do odkręcenia dla osób postronnych.

Mocowanie wypełnienia balustrady i pochwyty powinny spełniać wymogi jak dla mocowania słupów balustrady.

6.KONTROLA JAKOŚCI ROBÓT.

Stosować zasady kontroli wg ST „Wymagania ogólne”

Dla dokonania oceny jakości balustrad należy sprawdzać:

- zgodność wymiarów
- jakość materiałów, z których balustrada została wykonana
- prawidłowość wykonania z uwzględnieniem szczegółów konstrukcyjnych
- prawidłowość i trwałość zakotwienia
- jakość gotowej powierzchni antykorozyjnej i wykończeniowej

7.OBMIAR ROBÓT.

Jednostką obmiarową robót jest 1m², który jest zgodny z jednostką obmiarową wg Przedmiaru Robót.

Obmiar robót obejmuje:

- wykonanie i osadzenie balustrad stalowych

8.ODBIÓR ROBÓT.

Na podstawie przeprowadzonej kontroli wykonanych robót (pkt.6) Inżynier dokona odbioru zgodnie z ST "Wymagania ogólne".

Odchyłki w wykonaniu prac przekraczające tolerancje określone w pkt. 5. spowodują nieodebranie tych prac przez Inżyniera, który zarządzi ponowne ich wykonanie.

Wyniki odbioru materiałów i wyrobów powinny być każdorazowo wpisywane do dziennika budowy.

Podstawę odbioru robót powinny stanowić następujące dokumenty:

- dokumentacja techniczna,
- dziennik budowy,
- protokoły odbioru poszczególnych etapów robót,
- protokoły obioru materiałów i wyrobów,
- wyniki badań laboratoryjnych,
- ekspertyzy.

9.PODSTAWA PŁATNOŚCI.

Wykonane i odebrane prace zostaną płacone wg ustaleń umowy z Wykonawcą.

10.PRZEPISY ZWIĄZANE I STANDARDY.

PN-90/B-03200 Konstrukcje stalowe. Obliczenia statyczne i projektowanie.

PN-77/B-06200 Konstrukcje stalowe budowlane. Wymagania i badania techniczne przy odbiorze.

PN-78/M-69011 Spawalnictwo. Złącza spawane w konstrukcjach stalowych. Podział i wymagania.

PN-70/H-97050 Ochrona przed korozją. Przygotowanie powierzchni.

BN-75/1076-02, Ochrona przed korozją. Powłoki metalizacyjne cynkowe i aluminiowe na konstrukcjach stalowych i żeliwnych. Wymagania i badania.

Warunki techniczne wykonania i odbioru robót budowlano-montażowych - Arkady 1989 r. Należy stosować przepisy zgodnie z ST „Wymagania ogólne”.

ST – 07.00 ROBOTY DOCIEPLENIOWE

1.Wstęp.

1.1.Przedmiot ST.

Przedmiotem niniejszej ST są wymagania dotyczące wykonania i odbioru prac ociepleniowych:

- ocieplenie ścian zewnętrznych płytami styropianowymi FS 15 gr.12cm metodą lekką mokłą, przy wykonaniu robót związanych z: Remont hali sportowej i tarasów zewnętrznych wraz z ociepleniem Wawrów dz. nr 140/3 gmina Santok.

1.2.Zakres stosowania ST.

Specyfikacja jest stosowana jako dokument przy przetargach oraz przy zlecaniu i realizacji robót wymienionych w pkt. 1.1.

1.3.Zakres robót objętych ST.

Roboty, których dotyczy specyfikacja, obejmują wszystkie czynności umożliwiające i mające na celu wykonanie i odbiór robót zgodnie z Dokumentacją Projektową i zaleceniami Inżyniera.

W zakres robót wchodzi:

- montaż i demontaż rusztowań
- przygotowanie podłoża oczyszczenie mechaniczne,

- przygotowanie zaprawy klejącej
- mocowanie płyt styropianowych zaprawą klejową i mechanicznie poprzez kołkowanie,
- szpachlowanie otworów mocowania mechanicznego
- osadzanie listew narożnikowych
- wtopienie w zaprawę siatki z włókna szklanego
- demontaż i montaż parapetów,
- malowanie elewacji.
- okładzina ceramiczna cokołu z płytek 6x25cm

1.4.Określenia podstawowe.

Określenia podstawowe podane w niniejszej ST są zgodne z odpowiednimi normami i określeniami zamieszczonymi w opracowaniu pt. "Ogólne Specyfikacje Techniczne Wykonania i Odbioru Robót – Wymagania ogólne".

1.5.Ogólne wymagania dotyczące robót.

Wykonawca jest odpowiedzialny za wykonanie robót zgodnie z dokumentacją projektową, specyfikacją, poleceniami nadzoru autorskiego i inwestorskiego, zgodnie z art.22,23 i 28 ustawy Prawo budowlane.

2.Materiały.

- masa lub zaprawa klejąca do przyklejania płyt termoizolacyjnych,
- płyty termoizolacyjne: styropian gr. 12cm EPS 70 040 lub EPS 80 036 pod bezpo.rednie wyprawy tynkarskie,
- łączniki mechaniczne do mocowania materiałów termoizolacyjnych,
- masa lub zaprawa klejowo-szpachlowa do zatapiania siatki zbrojącej,
- siatka zbrojąca,
- masa lub zaprawa tynkarska o zróżnicowanej fakturze,
- elementy uzupełniające, np. listwy cokołowe, profile narożnikowe, listwy kapinosowe itp.
- płytki ceramiczne elewacyjne 6x25

W aprobacie technicznej i w certyfikacie załączonym do partii zapraw i mas tynkarskich powinien być podany czas przydatności do jej użycia.

Wykonawca powinien obejrzeć całą partię dostarczonego materiału i w razie negatywnych spostrzeżeń powinien zlecić badanie losowo pobranych próbek.

3.Sprzęt.

Sprzęt powinien być dobrej jakości i zaakceptowany przez Inżyniera.

Rodzaj stosowanego sprzętu z projektu organizacji robót lub uzgodniony z Inspektorem Nadzoru.

4.Transport.

Samochód dostawczy.

Transport i przechowywanie wg ST „ Wymagania ogólne" i instrukcji producenta.

Materiały termoizolacyjne powinny być składowane starannie na suchym podkładzie, w pomieszczeniach krytych i zamkniętych. Na stanowisku roboczym odkrytym materiały te należy układać na podkładach z desek lub płyt betonowych i przykrywać szczelnie brezentem lub folią.

Magazynowanie klejów i zapraw wg, instrukcji producenta.

5.Wykonanie robót.

Rozpoczęcie robót ociepleniowych może nastąpić dopiero jeżeli:

- roboty dachowe, demontaż i montaż okien zostaną zakończone i odebrane,
- wszelkie nie przeznaczone do ostatecznego pokrycia powierzchnie jak: szkło, okładziny i elementy drewniane, elementy metalowe, podokienniki, okładziny kamienne, glazura itp., zostaną odpowiednio zabezpieczone i osłonięte,
- widoczne zawilgocone miejsca w podłożu ulegną wyschnięciu (roboty wewnętrzne .mokre powinny być wykonane z odpowiednim wyprzedzeniem lub tak zorganizowane, aby nie powodować nadmiernego wzrostu ilości wilgoci w ocieplanych ścianach zewnętrznych),
- na powierzchniach poziomych na ogniomurach, attykach, gzymsach i innych zostaną wykonane odpowiednie obróbki zapewniające odprowadzenie wody opadowej poza lico elewacji

wykończonej
ociepleniem,

- zostanie jasno określony sposób zakończenia ocieplenia i jego połączenia z innymi elementami budynku,

Przy termorenowacji ścian istniejących budynków, przed przystąpieniem do prac ociepleniowych muszą zostać usunięte przyczyny zawilgocenia lub zasolenia podłoża i należy wyeliminować szkodliwy wpływ na podłoże.

Wykonywanie ocieplenia powinno odbywać się zgodnie z dokumentacją robót ociepleniowych. Wszelkie odstępstwa od dokumentacji winny posiadać pozytywne uzgodnienie nadzoru autorskiego i być potwierdzone wpisem do dziennika budowy.

Przy wykonywaniu prac ociepleniowych należy bezwzględnie przestrzegać reżimu technologicznego a szczególności:

- należy stosować wyłącznie systemy zamknięte.. Niedopuszczalne jest mieszanie elementów i komponentów pochodzących z różnych systemów gdyż grozi to powstaniem szkód i powoduje utratę gwarancji producenta;
- wszelkie materiały wchodzące w skład systemu ociepleniowego muszą być stosowane zgodnie z przeznaczeniem i instrukcjami technicznymi produktów;
- w czasie wykonywania robót i w fazie wysychania temperatura otoczenia i podłoża nie powinna być niższa niż +5 C, a w przypadku materiałów krzemianowych (silikatowych) nie powinna być niższa niż +8 C; zapewnia to odpowiednie warunki wiązania;
- podczas wykonywania robót i w fazie wiązania materiały należy chronić przed niekorzystnymi warunkami atmosferycznymi (deszcz, silne nasłonecznienie, silny wiatr); zagrożone płaszczyzny odpowiednio zabezpieczyć;
- rusztowania ustawiać z wystarczająco dużym odstępem od powierzchni ścian dla zapewnienia odpowiedniej przestrzeni roboczej. Ustawione rusztowanie wymaga odbioru technicznego.

Przygotowanie podłoża:

Pod pojęciem „podłoże” rozumiana jest warstwa, na którą nakładany jest kolejny materiał (składnik zestawu wyrobów do wykonywania ociepleń), mierzona od powierzchni kontaktu na min. głębokość mającą wpływ na skuteczność zamocowania.

I tak np.:

- . dla operacji klejenia izolacji cieplnej podłożem jest warstwa przegrody w stanie przed zamocowaniem ocieplenia, od lica do głębokości ewentualnego zniszczenia podczas odrywania stwardniałej masy klejącej o minimalnej wymaganej wytrzymałości,
- . dla operacji mechanicznego mocowania izolacji cieplnej za pomocą łączników kotwiących podłożem jest warstwa przegrody w stanie przed osadzeniem łączników, od lica izolacji cieplnej do głębokości zakotwienia (osadzenia) łączników, zapewniającej ich wymaganą nośność,
- . dla operacji wykonywania warstwy zbrojonej - podłożem jest warstwa przegrody (tu: izolacji cieplnej) w stanie przed nałożeniem masy szpachlowej, od lica izolacji cieplnej do głębokości ewentualnego zniszczenia podczas odrywania stwardniałej masy szpachlowej o minimalnej wymaganej wytrzymałości, itd.

Podłoże powinno być stabilne, nośne, suche, czyste i pozbawione elementów zmniejszających przyczepność

materiałów mocujących warstwę izolacji termicznej (np. kurz, pył, oleje szalunkowe itp.).

Podłoże nie może być

wykonane lub zawierające materiału, którego wejście w reakcję chemiczną z dowolnym składnikiem zestawu

wyrobów do wykonywania ociepleń spowoduje utratę jego funkcji lub skuteczności całego zestawu (np. w wyniku kontaktu gips/cement).

Podłoże powinno spełniać normatywne lub umowne kryteria tolerancji odchyień powierzchni i krawędzi.

W przypadku niespełniania wymogów geometrycznych podłoże należy odpowiednio przygotować. Sposób

przygotowania podłoża powinna określać dokumentacja techniczna . w projekcie wykonawczym

ocieplenia

W szczególnych przypadkach wymagana jest kontrola przydatności podłoża pod kątem przyklejania płyt termoizolacyjnych i przyjęcia właściwych kroków zapewniających polepszenie przyczepności masy lub zaprawy klejowej do podłoża.

Ogólnymi obowiązującymi metodami oceny przydatności podłoża pod stosowanie bezspoinowych systemów

ocieplenia ścian zewnętrznych są:

Próby, które należy przeprowadzić w kilku miejscach na podłożu, aby uzyskane wyniki były w pełni miarodajne i obiektywne dla całego obiektu.

5.1.3.2 Metody oceny podłoża

Ogólnymi obowiązującymi metodami oceny przydatności podłoża pod stosowanie bezspoinowych systemów ocieplenia ścian zewnętrznych są:

Próba odporności na ścieranie	Otwartą dłoń lub przy pomocy czarnej i twardej tkaniny ocenić stopień zakurzenia, piaszczenia lub pozostałości wykwitów na podłożu
Próba odporności na skrobanie lub zadrapanie	Stosując metodę siatki nacięć lub posługując się twardym i ostrym ryloem ocenić zwartość i nośność podłoża oraz stopień przyczepności istniejących powłok
Próba zwilżania	Szczotką, pędzlem lub przy pomocy spryskiwacza określić stopień chłonności podłoża
Test równości i gładkości	Posługując się łatą (zwykle 2 m), pionem i poziomią określić odchyłki ściany od płaszczyzny i sprawdzić jej odchylenie od pionu, a następnie porównać otrzymane wyniki z wymaganiami odpowiednich norm (dotyczących np. konstrukcji murowych, tynków zewnętrznych, itp.)

W przypadku podłoży pyłących, osypujących się i nadmiernie nasiąkliwych należy zastosować odpowiedni preparat gruntujący, zgodnie z instrukcją stosowania i zaleceniami dostawcy systemu.

5.1.4.3 Podłoża pokryte tynkami i farbami mineralnymi

Podłoże		Wymagane czynności przygotowawcze
Rodzaj	Stan	
Powłoki z farb mineralnych i wapiennych	kurz, pył, kredowanie	oczyścić za pomocą szczotkowania ⁴⁾ i sprężonego powietrza ewentualnie zmyć wodą pod ciśnieniem ³⁾ i pozostawić do wyschnięcia
	brud, sadza, tłuszcz	zmyć wodą pod ciśnieniem ³⁾ z ewentualnym dodatkiem detergentów lub specjalnych środków czyszczących, spłukać czystą wodą i pozostawić do wyschnięcia
	złuszczenia, odpryski, odwarstwienia	usunąć za pomocą szczotkowania, skrobienia ⁴⁾ , ewentualnie zmyć wodą pod ciśnieniem ³⁾ i pozostawić do wyschnięcia
Mineralne tynki podkładowe i nawierzchniowe	kurz, pył, kredowanie	oczyścić za pomocą szczotkowania ⁴⁾ i sprężonego powietrza ewentualnie zmyć wodą pod ciśnieniem ³⁾ i pozostawić do wyschnięcia
	brud, sadza, tłuszcz	zmyć wodą pod ciśnieniem ³⁾ z ewentualnym dodatkiem detergentów lub specjalnych środków czyszczących, spłukać czystą wodą i pozostawić do wyschnięcia
	miejsca luźne, głuche, odspojone	skuć i oczyścić za pomocą szczotkowania ⁴⁾ , ewentualnie zmyć wodą pod ciśnieniem ³⁾ i pozostawić do wyschnięcia
	nierówności, defekty i ubytki	skuć lub ewentualnie wyrównać zaprawą tynkarską lub wyrównawczą z ewentualnie wymaganymi dla użytych zapraw materiałami podkładowymi i z zachowaniem okresów karencji
	wilgoć ²⁾	pozostawić do wyschnięcia
wykwity ²⁾	oczyścić na sucho za pomocą szczotki lub zmyć odpowiednio przygotowanym roztworem	

- 1) odcztyli powyżej 1 cm sprawdzić zgodnie z testem równości i gładkości
- 2) wyeliminować przyczyny ewentualnego podciągania kapilarnego
- 3) stosować ciśnienie max. 200 barów
- 4) stosowanie środków gruntujących wgłębnych i wzmacniających podłoża jest niewystarczające

5.1.4.4 Podłoża pokryte tynkami i farbami wiązanyimi organicznie

Podłoże		Wymagane czynności przygotowawcze
Rodzaj	Stan	
Powłoki z farb i tynków dyspersyjnych	złuszczenia, odpryski, odwarstwienia	usunąć mechanicznie (zdzieranie, skrobienie) lub przy pomocy odpowiednich środków chemicznych (ługowanie), spłukać czystą wodą lub wodą pod ciśnieniem ¹⁾ i pozostawić do wyschnięcia ²⁾
	powłoki zwarte, mocne i dobrze przylegające	zmyć czystą bieżącą wodą z ewentualnym dodatkiem detergentów lub specjalnych środków czyszczących i ponownym spłukaniem czystą wodą i pozostawić do wyschnięcia, można stosować dyspersyjne masy klejowe

- 1) nazwe artystycznych i mocnych podłożach pod powłokami dyspersyjnymi stosować ciśnienie max. 200 barów, przy renowacji lub naprawach ocieplenia wykonać wcześniej próbę, jednak w żadnym przypadku nie należy przekroczyć ciśnienia 40 barów
- 2) stosowanie środków gruntujących wgłębnych i wzmacniających podłoża jest niewystarczające

Przed montażem listwy cokołowej (startowej) należy wyznaczyć wysokość cokołu oraz zaznaczyć j¹ np. Przy pomocy barwionego sznura. Listwę mocuje się jako dolne wykończenie ocieplenia. Montażowy łącznik mechaniczny (najlepiej wbijany z tworzywową tuleją rozprężną) należy umieścić w otworze wzdłużnym z jednej strony profilu, dokładnie wypoziomować i zakotwić w ścianie. Należy montować po 3 łączniki na metr bieżący.

Wymagane jest zakotwienie listwy cokołowej w skrajnych otworach po obu stronach profilu. Nierówności ścian należy wyrównać przy pomocy podkładek dystansowych z tworzywa. Zalecane jest wzajemne łączenie listew specjalnymi klipsami montażowymi, co ułatwia sprawne i poziome ustawienie profilu.

W przypadku nieregularnych kształtów budynku (np. Krzywizny) można stosować specjalne listwy z poprzecznymi nacięciami. Również wszystkie widoczne powierzchnie, do których należą ościeża utworzone z nachodzących ze ściany płyt termoizolacyjnych czy też dolne i górne zakończenia systemu, należy w pierwszej kolejności zwieńczyć odpowiednimi listwami i profilami, a w przypadku ich braku przykleić pasma z siatki z włókna szklanego, aby uzyskać ciągłą, szczelną i pewnie zamocowaną warstwę zbrojoną systemu.

Wszystkie krawędzie i płaszczyzny systemu ociepleniowego muszą być bezwzględnie tak zaprojektowane, wykonane i obrobione, aby zapewnić ochronę przed otwartym ogniem w przypadku pożaru, pełną szczelność przed zawilgoceniem oraz zniszczeniem przez owady, ptaki lub grzyzie.

Na narożnikach budynków listwę cokołową należy docinać, zwykle pod kątem 45stopni są również dostępne specjalne listwy z wykonanymi wstępnie nacięciami, ułatwiające ich montaż na narożnikach.

Podaną niżej metodykę klejenia płyt stosuje się w systemach klejonych oraz w systemach z zastosowaniem łączników mechanicznych.

Do klejenia izolacji termicznej, w przypadku typowych podłoży budowlanych, używa się fabrycznie przygotowanych zapraw klejowych na bazie cementu z dodatkiem polimeru redyspersyjnego, gotowych do użycia po wymieszaniu na budowie z wodą lub dyspersyjne masy klejowe, dające po wymieszaniu z cementem zaprawę klejową. Do zastosowań specjalnych możliwe jest również użycie odpowiednich mas klejowych do przyklejania płyt i wykonywania warstw izolacji przeciwwilgociowych poniżej poziomu terenu. Zaprawę klejową należy przygotować według zaleceń producenta (instrukcje i karty techniczne).

Nakładanie masy klejowej na płyty termoizolacyjne:

Najpopularniejsza metoda (zwana też metodą „ramki i placków.”), stosowana w przypadku nierówności podłoża do 10 mm.

Na płytę należy nanosić taką ilość zaprawy, aby uwzględniając nierówności podłoża i możliwą do położenia warstwę kleju (ok. 1 do 2 cm) zapewnić minimum 40% efektywnej powierzchni przyklejenia płyty do podłoża (przy większych nierównościach należy stosować zróżnicowanie grubości izolacji). Po obwodzie płyty wzdłuż jej krawędzi należy nanieść około 3-5 cm szerokości pasmo zaprawy i dodatkowo w środku płyty należy nałożyć 3-6 placków zaprawy o odpowiedniej średnicy zgodnie z wytycznymi systemodawcy.

Przed rozpoczęciem prac związanych z przyklejaniem płyt termoizolacyjnych należy na ścianie poprowadzić linki pomocnicze w kierunkach poziomych i pionowych celem określenia ewentualnych odchyśleń od płaszczyzny i w razie konieczności podłoże odpowiednio przygotować. (Linki te będą pomocne przy bieżącej kontroli równości przyklejanych płyt. Każdą płytę termoizolacyjną z nałożoną zaprawą klejącą przyciskamy do ściany i lekko ją przesuwamy w celu skutecznego rozprowadzenia kleju. Zaleca się ułożenie najniższego pasa na wypoziomowanej listwie cokołowej. Płyty należy układać od dołu do góry rozmieszczając pasami poziomymi, z przewiązaniem na narożach na mijankę. (minięcie krawędzi pionowych min. 15 cm). Nie dotyczy to wyklejania ościeży otworów.

Płyty należy dociskać równomiernie, np. drewnianą pacą o dużej powierzchni, sprawdzając na bieżąco przy pomocy poziomnicy równość powierzchni. Brzeg płyt musi być całkowicie przyklejony. Prawidłowość mocowania po zaschnięciu kleju można sprawdzić poprzez ucisk naroży - przy prawidłowo zamocowanej płycie nie powinno nastąpić jej ugięcie.

Krawędzie płyt dociskać szczelnie do siebie. Po stwardnieniu kleju ewentualne szczeliny wynikające z dopuszczalnych tolerancji płyt termoizolacyjnych większe niż 2 mm należy wypełnić klinami z tej samej izolacji. W przypadku szczelin mniejszych niż 4 mm . w systemach z zastosowaniem płyt styropianowych . do ich wypełniania można użyć zalecanych przez producenta systemu mas uszczelniających.

W celu uniknięcia powstania otwartej spoiny pionowej należy po przyciśnięciu płyty, a przed przyklejeniem kolejnej płyty, usunąć nadmiar wypływającego spod niej kleju. Zabieg taki należy również wykonać na narożnikach zewnętrznych budynku. Każdorazowo należy używać pełnych płyt i ich połówek zachowując ich przewiązanie (nie dotyczy krawędzi ościeży). Nie należy używać płyt wyszczerbionych, wgniecionych czy połamanych. Przycinanie płyt wystających poza naroża ścian możliwe jest dopiero po związaniu kleju. Należy zachować przesunięcie styków płyt względem krawędzi ościeży na szerokość min. 10 cm.

Płytę termoizolacyjną należy pozostawić lekko wysuniętą poza narożnik, w celu późniejszego, przycięcia jej wzdłuż prowadnicy. Narożnikowe krawędzie płyt termoizolacyjnych, zaleca się przeszlić płasko, wzdłuż prowadnicy.

Nierówności i uskoki powierzchni płyt termoizolacyjnych należy zeszlifować do uzyskania jednolitej płaszczyzny (powierzchni). Jest to istotny element procesu, decydujący o równości ocieplanej powierzchni oraz o zużyciu materiałów w dalszych etapach. Szlifowanie należy przeprowadzać w taki sposób, aby unikać zanieczyszczania okolicy pyłem, najlepiej poprzez stosowanie urządzeń z odsysaniem urobku do pojemników szczelnych.

UWAGA:

klej nie może znaleźć się nabocznych krawędziach płyt.

Mocowanie płyt za pomocą łączników mechanicznych:

- . ilość, rodzaj i długość łączników mechanicznych winna być szczegółowo określona w dokumentacji technicznej.
- . rodzaj łączników zależy jest od rodzaju podłoża, w którym łączniki te mają być osadzone oraz zastosowanego materiału termoizolacyjnego. Do mocowania płyt styropianowych możliwe jest stosowanie łączników z trzpieniem tworzywowym lub stalowym.

- . w przypadku podłogi gazobetonowych i z pustaków ceramicznych o poprzecznym układzie komór powietrznych należy zachować szczególną ostrożność przy doborze łączników i stosować łączniki przeznaczone do tego rodzaju podłogi (posiadające dopuszczenie do stosowania)
- . w przypadku podłogi o wątpliwej nośności, w szczególności zbudowanych z materiałów szczelinowych zalecane jest wykonanie prób wyrywania łączników.
- . łączniki mechaniczne należy osadzać po stwardnieniu kleju.

Wymagana długość łączników zależy od budowy ściany oraz od grubości płyt termoizolacyjnych. Istniejący tynk należy traktować jako nienośne podłoże, dlatego wymaganą głębokość kotwienia łączników należy liczyć od poziomu właściwej, nośnej ściany i powinna ona odpowiadać co najmniej długości strefy rozprężnej.

Rozkład łączników

Informacje o rodzaju, ilości i rozmieszczeniu łączników mechanicznych powinien zawierać projekt techniczny ocieplenia budynku. Wielkości te zależne są m.in. od strefy obciążenia wiatrem, w której znajduje się budynek oraz od wysokości i miejsca wbudowania łącznika. Ilość łączników nie może być mniejsza niż 4 szt./1m² powierzchni elewacji. Przy narożnikach budynku w tzw. strefie narożnej wymagane jest zwiększenie ilości łączników. W pierwszej kolejności łączniki mechaniczne należy osadzać w narożach płyt. Odległość pomiędzy skrajnymi łącznikami a krawędzią budynku powinna wynosić w przypadku ściany murowanej co najmniej 10 cm a w przypadku ściany z betonu co najmniej 5 cm.

Montaż łączników mechanicznych

Łączniki po uprzednim nawierceniu otworu w ścianie poprzez płytę izolacyjną zostają osadzone w ścianie, po czym trzpień mocujący zostaje wkręcony za pomocą¹ wiertarki z wkrętakiem (w przypadku łączników wkręcanych) lub wbity (w łącznikach wbijanych). Niedopuszczalne jest zerwanie przez łączniki struktury izolacji. Główna łącznika powinna być zlicowana z powierzchni¹ płyt termoizolacyjnych (w wyjątkowych wypadkach może wystawać max. 1 mm ponad płaszczyznę płyt).

Obróbki blacharskie

Obróbki blacharskie muszą być zamontowane w sposób stabilny i zapewniający odprowadzenie wody poza powierzchnię elewacji. Należy je tak ukształtować, aby ich krawędź oddalona była od docelowej powierzchni elewacji o ok. 4 cm. Obróbki blacharskie należy wykonać najpóźniej przed wykonywaniem warstwy zbrojonej, w sposób zapewniający we wszystkich fazach prac należytą ochronę powierzchni przed wodami opadowymi i spływającymi. Niedopuszczalne jest przenoszenie drgań blacharki bezpośrednio na cienkowarstwowy element wykończeniowy. Wszelkie uszczelnienia styków izolacji termicznej z elementami wykonanymi z materia³ów o innej rozszerzalności wykonać z użyciem przeznaczonych do tego celu kitów lub taśm uszczelniających w sposób podany w projekcie lub zestawieniach rozwiązań szczegółów podanych przez producenta systemu.

Ościeża okien i drzwi

Przy obróbce ościeży okiennych i drzwiowych zaleca się stosowanie specjalnych profili ochronno uszczelniających lub samorozprężnej taśmy poliuretanowej. Sposób wykonania oraz materiały powinny być sprecyzowane w projekcie technicznym. Gotowymi rozwiązaniami dysponują te zwykle systemodawcy. Należy starannie ocieplić zewnętrzne powierzchnie ościeży otworów okiennych. Ze względów technicznych izolacja musi tam mieć mniejszą grubość niż izolacja układana na ścianach (nie może przekroczyć szerokości ościeżnicy, lecz nie powinna być mniejsza niż 2 cm). Pozostawienie powierzchni ościeży otworów okiennych bez docieplenia może doprowadzić do przemarzania ściany wokół okien i pojawienia się pleśni na wewnętrznej powierzchni otworów okiennych, wokół ościeżnicy. W związku z tym zalecane jest stosowanie stolarki o szerszych ościeżnicach i/lub wykonanie termoizolacji tej strefy z materiałów o niższym współczynniku przewodzenia ciepła .

Ochrona narożników wypukłych

Do obróbki narożników oraz krawędzi należy stosować rozwiązania zalecane przez producenta systemu.

Z reguły są to:

- . kątowniki ze stali szlachetnej,
- . kątowniki ze stali szlachetnej z siatką zbrojącą,
- . kątowniki z PCV z siatką zbrojącą (stosowane wyłącznie w systemach z użyciem styropianowych płyt termoizolacyjnych),
- . kątowniki z tzw. siatki pancerniej.

Wykonanie warstwy zbrojącej

Warstwę zbrojoną wykonuje się najwcześniej po upływie 24 godzin od montażu płyt termoizolacyjnych. Po tym czasie na płyty termoizolacyjne nakłada się zaprawę lub masę klejącą i rozprowadza się ją

równomiernie pacą ze stali nierdzewnej (np. zębata, o wielkości zębów 10-12 mm) tworząc warstwę z materiału klejącego na powierzchni nieco większej od przyciętego pasa siatki zbrojącej. Na tak przygotowanej warstwie natychmiast rozkłada się siatkę zbrojącą i zatapia w niej przy użyciu pacy ze stali nierdzewnej, szpachlując na gładko. Siatka zbrojąca powinna być niewidoczna i całkowicie zatopiona w warstwie materiału klejącego. Warstwa zaprawy/masy klejącej z zatopioną siatką zbrojącą tworzy warstwę zbrojoną. Grubość warstwy zbrojonej po stwardnieniu powinna być zgodna z określaną przez producenta systemu. Siatkę zbrojącą należy układać na zakład o szerokości kilku cm (dokładną szerokość zakładu siatki zbrojącej podaje systemodawca w specyfikacji technicznej systemu), względnie wyprowadzić poza krawędzie otworów okiennych i drzwiowych. Po nałożeniu siatki w pobliżu haków rusztowania itp. na nacięcie nakłada się dodatkowy pasek siatki i zatapia ją w masie klejącej. Przy wykańczaniu cokołu z zastosowaniem listwy cokołowej zatopioną siatkę należy ciąć po dolnej krawędzi listwy.

Masy i zaprawy tynkarskie

Do wykonywania zewnętrznej wyprawy tynkarskiej używa się fabrycznie przygotowanych produktów, zdefiniowanych w dokumencie normatywnym dla danego zestawu wyrobów. Najczęściej stosowane na rynku produkty to:

- . akrylowa (polimerowa) masa tynkarska . Gotowa mieszanka w postaci pasty, której podstawowym składnikiem wiążącym jest dyspersja polimerowa,
- . silikonowa masa tynkarska . gotowa mieszanka w postaci pasty, której istotnym składnikiem wiążącym jest żywica lub emulsja silikonowa (krzemoorganiczna),
- . silikatowa masa tynkarska . gotowa mieszanka w postaci pasty, której istotnym składnikiem wiążącym jest spoiwo silikatowe (krzemianowe),
- . mineralna zaprawa tynkarska . sucha mieszanka do zarobienia wodą, której podstawowym składnikiem jest spoiwo mineralne (cement i/lub wapno).

Wierzchni¹ wyprawę tynkarską należy nakładać po dokładnym wyschnięciu warstwy zbrojonej, nie wcześniej jednak niż po 48 godzinach.

Wyprawy tynkarskie mogą posiadać różne faktury zgodne z kartami technicznymi i próbkami producenta. Ze względu na rozszerzalność termiczną, gładkie faktury powierzchni tynków w systemach ociepleń nie są wskazane.

Malowanie elewacji należy wykonywać na tynkach dobrze wyschniętych. Malowanie tynków mineralnych farbami fasadowymi rekomendowanymi i dopuszczonymi przez producenta systemu jest zalecane. W wyniku malowania tynku mineralnego farbą zmniejsza się znacząco chłonność wilgoci przez tynk mineralny oraz znacznie zmniejsza się zdolność tynków mineralnych do zabrudzeń. Pokrywanie powierzchni tynku powłoką malarską ma przede wszystkim zabezpieczyć powierzchnię tynku przed niekorzystnym oddziaływaniem warunków atmosferycznych i środowiskowych, przy jednoczesnym uzyskaniu efektu estetycznego.

Odbiór przygotowanej warstwy ocieplającej powinien obejmować :

19. sprawdzenie czy jakość i rodzaj materiałów są zgodne z projektem
20. sprawdzenie czy grubość warstwy ocieplającej jest wystarczająca do uzyskania wymaganej wartości współczynnika K
21. sprawdzenie czy materiał izolacyjny nie uległ zawilgoceniu
22. sprawdzenie ciągłości warstwy izolacyjnej, prawidłowości ułożenia i przylegania do podłoża
23. sprawdzenie czy styropian nie styka się z materiałami zawierającymi w swym składzie rozpuszczalniki lub substancje oleiste.

6.Kontrola jakości robót.

Inżynier dokona sprawdzenie prawidłowości

Stosować zasady kontroli wg ST „Wymagania ogólne” oraz wg instrukcji producenta.

6.2 Normatywne odchylenia podłoży (stanów surowych)

Źródło:

„Warunki techniczne wykonania i odbioru robót budowlanych”,
tom I „Budownictwo ogólne”, część 2,
Wydawnictwo „Arkady”, Wydanie 4, Warszawa 1990.

6.2.1 Konstrukcje murowe

Wg tablicy 9-31, str. 86

Dopuszczalne odchyłki wymiarów dla murów z cegły i pustaków ceramicznych oraz z elementów z betonu komórkowego.

Lp.	Rodzaje odchyłek	Dopuszczalne odchyłki dla murów [mm]		
		z cegły i pustaków ceramicznych		z drobnowymiarowych elementów z betonu komórkowego
		mury spoinowane	mury niespoinowane	
1.	Zwichrowania i skrzywienia powierzchni murów: na długości 1 m na całej powierzchni ściany pomieszczenia	3 10	6 20	4 -
2.	Odchylenia od pionu powierzchni krawędzi na wysokości 1 m na wysokości 1 kondygnacji na całej wysokości ściany	3 6 20	6 10 30	3 6 15
...
5.	Odchylenia przecinających się powierzchni muru od kąta przewidzianego w projekcie (najczęściej prostego) na długości 1 m na całej długości ściany	3 -	6 -	10 30

6.3 Dopuszczalne odchylenia powierzchni wykończonych

6.3.1 Informacje wstępne – odmiany i kategorie tynków

Ze względu na technikę wykonania i wynikający z niej stopień wygładzenia powierzchni wyprawy różni się odmiany i kategorie tynków podane w tabeli nr 6.3.1. Do odmian tynków zwykłych zalicza się tynki: surowe, pospolite, doborowe i wypalane. Tynki surowe (kat. 0, I, Ia) wykonywane są najczęściej jako jednowarstwowe, jednak stosowane mogą być także tynki surowe rapowane dwuwarstwowe. Tynki pospolite (kat. II, III) mogą być wykonywane jako dwu- lub trójwarstwowe. W przypadku podłoża o dobrej przyczepności tynki te mogą być wykonywane także jako jednowarstwowe. Tynki doborowe wykonywane są tradycyjnie jako trójwarstwowe o kategoriach IV i IVf. Jednak biorąc pod uwagę gładkość tynku oraz dopuszczalne odchylenia równości powierzchni wyprawy, kategoriom tym odpowiadają także jednowarstwowe tynki gipsowe.

Tabela nr 6.3.1. Podział tynków zwykłych ze względu na technikę wykonania, na podstawie normy PN-70/B-10100 (wyd. 3) Roboty tynkowe. Tynki zwykłe. Wymagania i badania przy odbiorze [17].

Odmiana tynku	Kategoria tynków	Wygląd powierzchni
Tynki surowe rapowane	0	Nierówna, z widocznymi poszczególnymi rzutami kielni i możliwymi niewielkimi prześwitami podłoża
Tynki surowe wyrównane kielnią	I	Bez prześwitów podłoża, większe zgrubienia wyrównane
Tynki surowe ściągane pacą	Ia	Z grubsza wyrównana
Tynki surowe pędzlowane 3)	-	Z grubsza wyrównana rzadką zaprawą
Tynki pospolite dwuwarstwowe	II 1)	Równa, ale szorstka
Tynki pospolite trójwarstwowe	III 1) 2)	Równa i gładka
Tynki doborowe	IV	Równa i bardzo gładka
Tynki doborowe filcowane	IVf	Równa, bardzo gładka, matowa, bez widocznych ziarenek piasku
Tynki wypalane	IVw	Równa, bardzo gładka z połyskiem, o ciemnym zabarwieniu

1) Przy stosowaniu tynkowania mechanicznego ścian stanowiących podłoża o dobrej przyczepności (np. mur z nowej cegły, wykonanie na pustej spoiny) tynk tej kategorii może być uzyskany przez bezpośrednie naniesienie narzutu na podłoża, tj. bez obróbki jak przy tynkach jednowarstwowych (przyp. normowy).
2) Do kategorii tej zalicza się także tynki dwuwarstwowe zatarte na gładko.
3) Odmiana tynku nie ujęta w normie.

6.3.2 Dopuszczalne odchylenia powierzchni krawędzi cienkowarstwowych tynków strukturalnych

Źródło:

„Warunki techniczne wykonania i odbioru robót budowlanych”, tom I „Budownictwo ogólne”, część 4, Wydawnictwo „Arkady”, Wydanie 4, Warszawa 1990., pkt 24.3.8.

Odbiór tynków o fakturze specjalnej, p. 1. (str. 22) – „wymagania dotyczące powierzchni tynku, płaszczyzny, odchylenia krawędzi od linii prostej, odchylenia powierzchni i krawędzi od kierunku pionowego i poziomego oraz odchylenia przecinających się płaszczyzn” należy przyjmować wg p. 24.2.7.2, tzn...

... wg tablicy 24-1, str. 20

Dopuszczalne odchylenia dla tynków zwykłych wewnętrznych (wg PN-70/B-10100).

Kategoria tynku	Odchylenie powierzchni tynku od płaszczyzny i odchylenie krawędzi od linii prostej	Odchylenie powierzchni i krawędzi od kierunku		Odchylenie przecinających się płaszczyzn od kąta przewidzianego w dokumentacji
		pionowego	poziomego	
...
III	nie większe niż 3 mm i w liczbie nie większej niż 3 na całej długości łaty kontrolnej 2m	nie większe niż 2 mm na 1 m i ogółem nie więcej niż 4 mm w pomieszczeniach do 3,5 m wysokości oraz nie więcej niż 6 mm w pomieszczeniach powyżej 3,5 m wysokości	nie większe niż 3 mm na 1 m i ogółem nie więcej niż 6 mm na całej powierzchni między przegrodami pionowymi (ściany, belki itp.)	nie większe niż 3 mm na 1 m
IV IV f IV w	nie większe niż 2 mm i w liczbie nie większej niż 2 na całej długości łaty kontrolnej 2m	nie większe niż 1,5 mm na 1 m i ogółem nie więcej niż 3 mm w pomieszczeniach do 3,5 m wysokości oraz nie więcej niż 4 mm w pomieszczeniach powyżej 3,5 m wysokości	nie większe niż 2 mm na 1 m i ogółem nie więcej niż 3 mm na całej powierzchni między przegrodami pionowymi (ściany, belki itp.)	nie większe niż 2 mm na 1 m

7. Obmiar robót.

Jednostką obmiarową robót jest 1m², który jest zgodny z jednostką obmiarową wg Przedmiaru Robót.

Obmiar robót obejmuje:

- ocieplenie ścian zewnętrznych płytami styropianowymi FS 15 gr. 12cm metodą lekką moką.

8. Odbiór robót.

Na podstawie przeprowadzonej kontroli wykonanych robót (pkt.6) Inżynier dokona odbioru zgodnie z ST "Wymagania ogólne".

Odchyłki w wykonaniu prac przekraczające tolerancje określone w pkt. 5. spowodują nieodebranie tych prac przez Inżyniera, który zarządzi ponowne ich wykonanie.

Wyniki odbioru materiałów i wyrobów powinny być każdorazowo wpisywane do dziennika budowy.

Podstawę odbioru robót powinny stanowić następujące dokumenty:

- dokumentacja techniczna,
- dziennik budowy,
- protokoły odbioru poszczególnych etapów robót,
- protokoły obioru materiałów i wyrobów,
- wyniki badań laboratoryjnych,
- ekspertyzy.

Przy odbiorze należy zwrócić uwagę na to, czy wyprawa tynkarska została naniesiona w jednobarwnej i jednakowej fakturze zewnętrznej. Części ścian pokryte w różnym czasie nie powinny wykazywać żadnych różnic, co można osiągnąć nanosząc zaprawę na wydzielone części ścian bez dłuższych przerw.

Obróbki blacharskie powinny wystawać poza lico ocieplonej ściany co najmniej 40 mm.

9. Podstawa płatności.

Wykonane i odebrane prace zostaną płacone wg ceny jednostkowej za 1m² faktycznie wykonanych prac obejmujących:

- ocieplenie ścian zewnętrznych płytami styropianowymi FS 15 gr. 12cm metodą lekką moką.

10. Przepisy związane i standardy.

Wymagania nie uregulowane powyższym opisem obowiązują wg:

PN-91/B-02020 Ochrona cieplna budynków. Wymagania i obliczenia.

PN-92/P-85010 Tkaniny szklane.

BN-83/5028-13 Gwoździe budowlane. Gwoździe papowe.

Świadectwa ITB nr 916/92, 931/93, 932/93, 953/93, 954/93, 955/93, 956/93 - łączniki do mocowania płyt termoizolacyjnych.

PN-B-23116:1997 Wyroby do izolacji cieplnej w budownictwie. Filce, maty i płyty z wełny mineralnej.

Instrukcja ITB nr321. Stosowanie wyrobów z wełny mineralnej do izolacji termicznej w budownictwie.

Świadectwo ITB Nr 334/96 Ocieplanie ścian zewnętrznych budynków metodą „Lekka”.

Warunki techniczne wykonania i odbioru robót budowlano -montażowych . Arkady 1989 Należy stosować przepisy zgodnie ST „ Wymagania ogólne”.

ST – D 01.00 KRAWĘŻNIKI BETONOWE

1. WSTĘP

1.1. Przedmiot ST

Przedmiotem niniejszej specyfikacji technicznej (ST) są wymagania dotyczące wykonania i odbioru robót związanych z ustawieniem krawężników betonowych w związku z budową Remont hali sportowej i tarasów zewnętrznych wraz z ociepleniem Wawrów dz. nr 140/3 gmina Santok.

1.2. Zakres stosowania ST

Specyfikacja Techniczna (ST) jest stosowana jako dokument przetargowy i kontraktowy przy zleceniu i realizacji robót wymienionych w pkt. 1.1.

1.3. Zakres robót objętych OST

Ustalenia zawarte w niniejszej specyfikacji dotyczą zasad prowadzenia robót związanych z ustawieniem krawężników:

- betonowych na ławie betonowej z oporem,

1.4. Określenia podstawowe

1.4.1. Krawężniki betonowe - prefabrykowane belki betonowe ograniczające chodniki dla pieszych, pasy dzielące, wyspy kierujące oraz nawierzchnie drogowe.

1.4.2. Pozostałe określenia podstawowe są zgodne z obowiązującymi, odpowiednimi polskimi normami i z definicjami podanymi w ST - 00.00. „Wymagania ogólne”.

1.5. Ogólne wymagania dotyczące robót

Ogólne wymagania dotyczące robót podano w ST - 00.00 „Wymagania ogólne”

2. MATERIAŁY

2.1. Ogólne wymagania dotyczące materiałów

Ogólne wymagania dotyczące materiałów, ich pozyskiwania i składowania, podano w ST - 00.00 „Wymagania ogólne” .

2.2. Stosowane materiały

Materiałami stosowanymi są:

- krawężniki betonowe,
- piasek na podsypkę i do zapraw,
- cement do podsypki i zapraw,
- woda,
- materiały do wykonania ławy pod krawężniki.

2.3. Krawężniki betonowe - klasyfikacja

Klasyfikacja jest zgodna z BN-80/6775-03/01 [14].

2.3.1. Typy

W zależności od przeznaczenia rozróżnia się następujące typy krawężników betonowych:

- U - uliczne,
- D - drogowe.

2.3.2. Rodzaje

W zależności od kształtu przekroju poprzecznego rozróżnia się następujące rodzaje krawężników betonowych:

- prostokątne ścięte - rodzaj „a”,
- prostokątne - rodzaj „b”.

2.3.3. Odmiany

W zależności od technologii i produkcji krawężników betonowych, rozróżnia się odmiany:

- 1 - krawężnik betonowy jednowarstwowy,
- 2 - krawężnik betonowy dwuwarstwowy.

2.3.4. Gatunki

W zależności od dopuszczalnych wad, uszkodzeń krawężniki betonowe dzieli się na:

- gatunek 1 - G1,
- gatunek 2 – G2.
-

Przykład oznaczenia krawężnika betonowego ulicznego (U), prostokątnego (b), jednowarstwowego (1) o wymiarach 12 x 15 x 100 cm, gat. 1: Ub-1/12/15/100 BN-80/6775-03/04 [15].

2.4. Krawężniki betonowe - wymagania techniczne

2.4.1. Kształt i wymiary

Kształt krawężników betonowych przedstawiono na rysunku 1, a wymiary podano w tabelicy 1.
Wymiary krawężników betonowych podano w tabelicy 1.
Dopuszczalne odchyłki wymiarów krawężników betonowych podano w tabelicy 2.

a) krawężnik rodzaju „a”

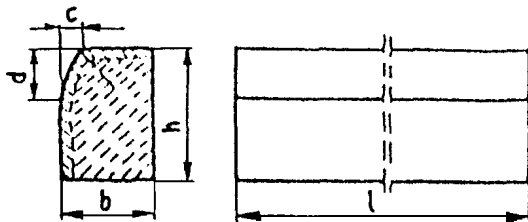

b) krawężnik rodzaju „b”

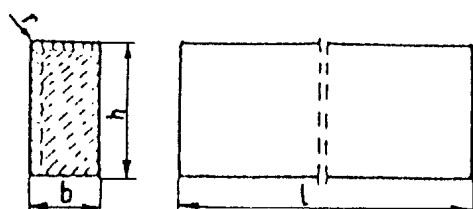

c) wpusty na powierzchniach stykowych krawężników

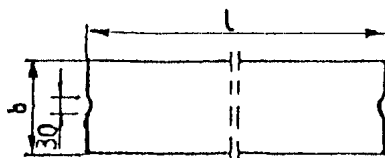

Rys. 1. Wymiarowanie krawężników

Tablica 1. Wymiary krawężników betonowych

Typ krawężnik	Rodzaj krawężnik	Wymiary krawężników, cm					
		l	b	h	c	d	r
U	a	100	20	30	min. 3 max. 7	min. 12 max. 15	1,0
			15				
D	b	100	15	20	-	-	1,0
			12				
			10	25			

Tablica 2. Dopuszczalne odchyłki wymiarów krawężników betonowych

Rodzaj wymiaru	Dopuszczalna odchyłka, mm	
	Gatunek 1	Gatunek 2
l	± 8	± 12
b, h	± 3	± 3

2.4.2. Dopuszczalne wady i uszkodzenia

Powierzchnie krawężników betonowych powinny być bez rys, pęknięć i ubytków betonu, o fakturze z formy lub zatartej. Krawędzie elementów powinny być równe i proste.

Dopuszczalne wady oraz uszkodzenia powierzchni i krawędzi elementów, zgodnie z BN-80/6775-

03/01 [14], nie powinny przekraczać wartości podanych w tablicy 3.

Tablica 3. Dopuszczalne wady i uszkodzenia krawężników betonowych

Rodzaj wad i uszkodzeń		Dopuszczalna wielkość wad i uszkodzeń	
		Gatunek 1	Gatunek 2
Wklęsłość lub wypukłość powierzchni krawężników w mm		2	3
Szczery i uszkodzenia krawędzi i naroży	ograniczających powierzchnie górne (ścieralne), mm	niedopuszczalne	
	ograniczających pozostałe powierzchnie:		
	- liczba max	2	2
	- długość, mm, max	20	40
	- głębokość, mm, max	6	10

2.4.3. Składowanie

Krawężniki betonowe mogą być przechowywane na składowiskach otwartych, posegregowane według typów, rodzajów, odmian, gatunków i wielkości.

Krawężniki betonowe należy układać z zastosowaniem podkładek i przekładek drewnianych o wymiarach: grubość 2,5 cm, szerokość 5 cm, długość min. 5 cm większa niż szerokość krawężnika.

2.4.4. Beton i jego składniki

2.4.4.1. Beton do produkcji krawężników

Do produkcji krawężników należy stosować beton wg PN-B-06250 [2], klasy B 25 i B 30. W przypadku wykonywania krawężników dwuwarstwowych, górna (licowa) warstwa krawężników powinna być wykonana z betonu klasy B 30.

Beton użyty do produkcji krawężników powinien charakteryzować się:

- nasiąkliwością, poniżej 4%,
- ścieralnością na tarczy Boehmego, dla gatunku 1: 3 mm, dla gatunku 2: 4 mm,
- mrozoodpornością i wodoszczelnością, zgodnie z normą PN-B-06250 [2].

2.4.4.2. Cement

Cement stosowany do betonu powinien być cementem portlandzkim klasy nie niższej niż „32,5” wg PN-B-19701 [10].

Przechowywanie cementu powinno być zgodne z BN-88/6731-08 [12].

2.4.4.3. Kruszywo

Kruszywo powinno odpowiadać wymaganiom PN-B-06712 [5].

Kruszywo należy przechowywać w warunkach zabezpieczających je przed zanieczyszczeniem, zmieszaniem z kruszywami innych asortymentów, gatunków i marek.

2.4.4.4. Woda

Woda powinna być odmiany „1” i odpowiadać wymaganiom PN-B-32250 [11].

2.5. Materiały na podsypkę i do zapraw

Piasek na podsypkę cementowo-piaskową powinien odpowiadać wymaganiom PN-B-06712 [5], a do zaprawy cementowo-piaskowej PN-B-06711 [4].

Cement na podsypkę i do zaprawy cementowo-piaskowej powinien być cementem portlandzkim klasy nie mniejszej niż „32,5”, odpowiadający wymaganiom PN-B-19701 [10].

Woda powinna być odmiany „1” i odpowiadać wymaganiom PN-B-32250 [11].

2.6. Materiały na ławy

Do wykonania ław pod krawężniki należy stosować, dla:

- a) ławy betonowej - beton klasy B 15 lub B 10, wg PN-B-06250 [2], którego składniki powinny odpowiadać wymaganiom punktu 2.4.4,
- b) ławy żwirowej - żwir odpowiadający wymaganiom PN-B-11111 [7],
- c) ławy tłuczniowej - tłuczeń odpowiadający wymaganiom PN-B-11112 [8].

2.7. Masa zalewowa

Masa zalewowa, do wypełnienia szczelin dylatacyjnych na gorąco, powinna odpowiadać wymaganiom BN-74/6771-04 [13] lub aprobaty technicznej.

3. SPRZĘT

3.1. Ogólne wymagania dotyczące sprzętu

Ogólne wymagania dotyczące sprzętu podano w ST - 00.00. „Wymagania ogólne”.

3.2. Sprzęt

Roboty wykonuje się ręcznie przy zastosowaniu:

- betoniarek do wytwarzania betonu i zapraw oraz przygotowania podsypki cementowo-piaskowej,
- wibratorów płytowych, ubijaków ręcznych lub mechanicznych.

4. TRANSPORT

4.1. Ogólne wymagania dotyczące transportu

Ogólne wymagania dotyczące transportu podano w ST - 00.00. „Wymagania ogólne”.

4.2. Transport krawężników

Krawężniki betonowe mogą być przewożone dowolnymi środkami transportowymi.

Krawężniki betonowe układać należy na środkach transportowych w pozycji pionowej z nachyleniem w kierunku jazdy.

Krawężniki powinny być zabezpieczone przed przemieszczeniem się i uszkodzeniami w czasie transportu, a górna warstwa nie powinna wystawać poza ściany środka transportowego więcej niż 1/3 wysokości tej warstwy.

4.3. Transport pozostałych materiałów

Transport cementu powinien się odbywać w warunkach zgodnych z BN-88/6731-08 [12].

Kruszywa można przewozić dowolnym środkiem transportu, w warunkach zabezpieczających je przed zanieczyszczeniem i zmieszaniem z innymi materiałami. Podczas transportu kruszywa powinny być zabezpieczone przed wysypaniem, a kruszywo drobne - przed rozpyleniem.

Masę zalewową należy pakować w bębny blaszane lub beczki drewniane. Transport powinien odbywać się w warunkach zabezpieczających przed uszkodzeniem bębnow i beczek.

5. WYKONANIE ROBÓT

5.1. Ogólne zasady wykonania robót

Ogólne zasady wykonania robót podano w ST - 00.00.00 „Wymagania ogólne”.

5.2. Wykonanie koryta pod ławy

Koryto pod ławy należy wykonywać zgodnie z PN-B-06050 [1].

Wymiary wykopu powinny odpowiadać wymiarom ławy w planie z uwzględnieniem w szerokości dna wykopu ew. konstrukcji szalunku.

Wskaźnik zagęszczenia dna wykonanego koryta pod ławę powinien wynosić co najmniej 0,97 według normalnej metody Proctora.

5.3. Wykonanie ław

Wykonanie ław powinno być zgodne z BN-64/8845-02 [16].

5.3.1. Ława betonowa

Ławy betonowe zwykłe w gruntach spoistych wykonuje się bez szalowania, przy gruntach sypkich należy stosować szalowanie.

Ławy betonowe z oporem wykonuje się w szalowaniu. Beton rozścielony w szalowaniu lub bezpośrednio w korycie powinien być wyrównywany warstwami. Betonowanie ław należy wykonywać zgodnie z wymaganiami PN-B-06251 [3], przy czym należy stosować co 50 m szczeliny dylatacyjne wypełnione bitumiczną masą zalewową.

5.4. Ustawienie krawężników betonowych

5.4.1. Zasady ustawiania krawężników

Światło (odległość górnej powierzchni krawężnika od jezdni) powinno być zgodne z ustaleniami dokumentacji projektowej, a w przypadku braku takich ustaleń powinno wynosić od 10 do 12 cm, a w przypadkach wyjątkowych (np. ze względu na „wyrobienie” ścieku) może być zmniejszone do 6 cm lub zwiększone do 16 cm.

Zewnętrzna ściana krawężnika od strony chodnika powinna być po ustawieniu krawężnika obsypana piaskiem, żwirem, tłuczniem lub miejscowym gruntem przepuszczalnym, starannie ubitym.

Ustawienie krawężników powinno być zgodne z BN-64/8845-02 [16].

5.4.2. Ustawienie krawężników na ławie żwirowej lub tłuczniowej

Ustawianie krawężników na ławie żwirowej i tłuczniowej powinno być wykonywane na podsypce z piasku o grubości warstwy od 3 do 5 cm po zagęszczeniu.

5.4.3. Ustawienie krawężników na ławie betonowej

Ustawianie krawężników na ławie betonowej wykonuje się na podsypce z piasku lub na podsypce cementowo-piaskowej o grubości 3 do 5 cm po zagęszczeniu.

5.4.4. Wypełnianie spoin

Spoiny krawężników nie powinny przekraczać szerokości 1 cm. Spoiny należy wypełnić żwirem, piaskiem lub zaprawą cementowo-piaskową, przygotowaną w stosunku 1:2. Zalewanie spoin krawężników zaprawą cementowo-piaskową stosuje się wyłącznie do krawężników ustawionych na ławie betonowej.

Spoiny krawężników przed zalaniem zaprawą należy oczyścić i zmyć wodą. Dla zabezpieczenia przed wpływami temperatury krawężniki ustawione na podsypce cementowo-piaskowej i o spoinach zalanych zaprawą należy zalewać co 50 m bitumiczną masą zalewową nad szczeliną dylatacyjną ławy.

6. Kontrola jakości robót

6.1. Ogólne zasady kontroli jakości robót

Ogólne zasady kontroli jakości robót podano w ST - 00.00. „Wymagania ogólne”.

6.2. Badania przed przystąpieniem do robót

6.2.1. Badania krawężników

Przed przystąpieniem do robót Wykonawca powinien wykonać badania materiałów przeznaczonych do ustawienia krawężników betonowych i przedstawić wyniki tych badań Inżynierowi do akceptacji.

Sprawdzenie wyglądu zewnętrznego należy przeprowadzić na podstawie oględzin elementu przez pomiar i policzenie uszkodzeń występujących na powierzchniach i krawędziach elementu zgodnie z wymaganiami tablicy 3. Pomiary długości i głębokości uszkodzeń należy wykonać za pomocą przymiaru stalowego lub suwmiarki z dokładnością do 1 mm, zgodnie z ustaleniami PN-B-10021 [6].

Sprawdzenie kształtu i wymiarów elementów należy przeprowadzić z dokładnością do 1 mm przy użyciu suwmiarki oraz przymiaru stalowego lub taśmy zgodnie z wymaganiami tablicy 1 i 2. Sprawdzenie kątów prostych w narożach elementów wykonuje się przez przyłożenie kątownika do badanego naroża i zmierzenia odchyłek z dokładnością do 1 mm.

6.2.2. Badania pozostałych materiałów

Badania pozostałych materiałów stosowanych przy ustawianiu krawężników betonowych powinny obejmować wszystkie właściwości, określone w normach podanych dla odpowiednich materiałów w pkt 2.

6.3. Badania w czasie robót

6.3.1. Sprawdzenie koryta pod ławę

Należy sprawdzać wymiary koryta oraz zagęszczenie podłoża na dnie wykopu.

Tolerancja dla szerokości wykopu wynosi ± 2 cm. Zagęszczenie podłoża powinno być zgodne z pkt 5.2.

6.3.2. Sprawdzenie ław

Przy wykonywaniu ław badaniu podlegają:

a) Zgodność profilu podłużnego górnej powierzchni ław z dokumentacją projektową.

Profil podłużny górnej powierzchni ławy powinien być zgodny z projektowaną niweletą. Dopuszczalne odchylenia mogą wynosić ± 1 cm na każde 100 m ławy.

b) Wymiary ław.

Wymiary ław należy sprawdzić w dwóch dowolnie wybranych punktach na każde 100 m ławy. Tolerancje wymiarów wynoszą:

- dla wysokości $\pm 10\%$ wysokości projektowanej,

- dla szerokości $\pm 10\%$ szerokości projektowanej.

c) Równość górnej powierzchni ław.

Równość górnej powierzchni ławy sprawdza się przez przyłożenie w dwóch punktach, na każde 100 m ławy, trzymetrowej łaty.

- Prześwit pomiędzy górną powierzchnią ławy i przyłożoną łatą nie może przekraczać 1 cm.
- d) Zagęszczenie ław.
Zagęszczenie ław bada się w dwóch przekrojach na każde 100 m. Ławy ze żwiru lub piasku nie mogą wykazywać śladu urządzenia zagęszczającego.
Ławy z tłucznia, badane próbą wyjęcia poszczególnych ziarn tłucznia, nie powinny pozwalać na wyjęcie ziarna z ławy.
- e) Odchylenie linii ław od projektowanego kierunku.
Dopuszczalne odchylenie linii ław od projektowanego kierunku nie może przekraczać ± 2 cm na każde 100 m wykonanej ławy.

6.3.3. Sprawdzenie ustawienia krawężników

Przy ustawianiu krawężników należy sprawdzać:

- dopuszczalne odchylenia linii krawężników w poziomie od linii projektowanej, które wynosi ± 1 cm na każde 100 m ustawionego krawężnika,
- dopuszczalne odchylenie niwelety górnej płaszczyzny krawężnika od niwelety projektowanej, które wynosi ± 1 cm na każde 100 m ustawionego krawężnika,
- równość górnej powierzchni krawężników, sprawdzane przez przyłożenie w dwóch punktach na każde 100 m krawężnika, trzymetrowej łaty, przy czym prześwit pomiędzy górną powierzchnią krawężnika i przyłożoną łatą nie może przekraczać 1 cm,
- dokładność wypełnienia spoin bada się co 10 metrów. Spoiny muszą być wypełnione całkowicie na pełną głębokość.

7. OBMIAR ROBÓT

7.1. Ogólne zasady obmiaru robót

Ogólne zasady obmiaru robót podano w ST - 00.00. „Wymagania ogólne”.

7.2. Jednostka obmiarowa

Jednostką obmiarową jest m (metr) ustawionego krawężnika betonowego.

8. ODBIÓR ROBÓT

8.1. Ogólne zasady odbioru robót

Ogólne zasady odbioru robót podano w ST – 00.00. „Wymagania ogólne”.

Roboty uznaje się za wykonane zgodnie z dokumentacją projektową, ST i wymaganiami Inżyniera, jeżeli wszystkie pomiary i badania z zachowaniem tolerancji wg pkt 6 dały wyniki pozytywne.

8.2. Odbiór robót zanikających i ulegających zakryciu

Odbiorowi robót zanikających i ulegających zakryciu podlegają:

- wykonanie koryta pod ławę,
- wykonanie ławy,
- wykonanie podsypki.

9. PODSTAWA PŁATNOŚCI

9.1. Ogólne ustalenia dotyczące podstawy płatności

Ogólne ustalenia dotyczące podstawy płatności podano w ST - 00.00. „Wymagania ogólne”.

9.2. Cena jednostki obmiarowej

Cena wykonania 1 m krawężnika betonowego obejmuje:

- prace pomiarowe i roboty przygotowawcze,
- dostarczenie materiałów na miejsce wbudowania,
- wykonanie koryta pod ławę,
- ew. wykonanie szalunku,
- wykonanie ławy,
- wykonanie podsypki,
- ustawienie krawężników na podsypce (piaskowej lub cementowo-piaskowej),
- wypełnienie spoin krawężników zaprawą,
- ew. zalanie spoin masą zalewową,
- zasypanie zewnętrznej ściany krawężnika gruntem i ubicie,
- przeprowadzenie badań i pomiarów wymaganych w specyfikacji technicznej.

10. Przepisy związane

10.1. Normy

1. PN-B-06050 Roboty ziemne budowlane
2. PN-B-06250 Beton zwykły

3.	PN-B-06251	Roboty betonowe i żelbetowe
4.	PN-B-06711	Kruszywo mineralne. Piasek do betonów i zapraw
5.	PN-B-06712	Kruszywo mineralne do betonu zwykłego
6.	PN-B-10021	Prefabrykaty budowlane z betonu. Metody pomiaru cech geometrycznych
7.	PN-B-11111	Kruszywo mineralne. Kruszywo naturalne do nawierzchni drogowych. Żwir i mieszanka
8.	PN-B-11112	Kruszywo mineralne. Kruszywo łamane do nawierzchni drogowych
9.	PN-B-11113	Kruszywo mineralne. Kruszywo naturalne do nawierzchni drogowych. Piasek
10.	PN-B-19701	Cement. Cement powszechnego użytku. Skład, wymagania i ocena zgodności
11.	PN-B32250	Materiały budowlane. Woda do betonów i zapraw
12.	BN-88/6731-08	Cement. Transport i przechowywanie
13.	BN-74/6771-04	Drogi samochodowe. Masa zalewowa
14.	BN-80/6775-03/01	Prefabrykaty budowlane z betonu. Elementy nawierzchni dróg, ulic, parkingów i torowisk tramwajowych. Wspólne wymagania i badania
15.	BN-80/6775-03/04	Prefabrykaty budowlane z betonu. Elementy nawierzchni dróg, ulic, parkingów i torowisk tramwajowych. Krawężniki i obrzeża chodnikowe
16.	BN-64/8845-02	Krawężniki uliczne. Warunki techniczne ustawiania i odbioru.

10.2. Inne dokumenty

17. Katalog powtarzalnych elementów drogowych (KPED), Transprojekt - Warszawa, 1979 i 1982 r.

ST – 02.00 NAWIERZCHNIA Z KOSTKI BRUKOWEJ BETONOWEJ

1. WSTĘP

1.1. Przedmiot ST

Przedmiotem niniejszej ogólnej specyfikacji technicznej (ST) są wymagania dotyczące wykonania i odbioru robót związanych z wykonywaniem nawierzchni z kostki brukowej betonowej dla inwestycji: Remont hali sportowej i tarasów zewnętrznych wraz z ociepleniem Wawrów dz. nr 140/3 gmina Santok.

1.2. Zakres stosowania ST

Specyfikacja techniczna (ST) stosowana jest jako dokument przetargowy i kontraktowy przy zleceniu i realizacji robót jak w punkcie 1.1.

Zaleca się wykorzystanie ST przy zleceniu robót na drogach miejskich i gminnych.

1.3. Zakres robót objętych OST

Ustalenia zawarte w niniejszej specyfikacji dotyczą zasad prowadzenia robót związanych z wykonywaniem nawierzchni z kostki brukowej betonowej.

Betonowa kostka brukowa stosowana jest do układania nawierzchni:

– wejścia do budynku

1.4. Określenia podstawowe

1.4.1. Betonowa kostka brukowa - kształtka wytwarzana z betonu metodą wibroprasowania. Produkowana jest jako kształtka jednowarstwowa lub w dwóch warstwach połączonych ze sobą trwale w fazie produkcji.

1.4.2. Pozostałe określenia podstawowe są zgodne z obowiązującymi, odpowiednimi polskimi normami i z definicjami podanymi w ST 00.00. „Wymagania ogólne”.

1.5. Ogólne wymagania dotyczące robót

Ogólne wymagania dotyczące robót podano w ST -00.00. „Wymagania ogólne”.

2. MATERIAŁY

2.1. Ogólne wymagania dotyczące materiałów

Ogólne wymagania dotyczące materiałów, ich pozyskiwania i składowania, podano w ST D- 00.00. „Wymagania ogólne” .

2.2. Betonowa kostka brukowa - wymagania

2.2.1. Aprobata techniczna

Warunkiem dopuszczenia do stosowania betonowej kostki brukowej w budownictwie drogowym jest

posiadanie aprobaty technicznej.

2.2.2. Wygląd zewnętrzny

Struktura wyrobu powinna być zwarta, bez rys, pęknięć, plam i ubytków.

Powierzchnia górna kostek powinna być równa i szorstka, a krawędzie kostek równe i proste, wklęsnięcia nie powinny przekraczać:

- 2 mm, dla kostek o grubości < 80 mm,
- 3 mm, dla kostek o grubości > 80 mm.

2.2.3. Kształt, wymiary i kolor kostki brukowej

W kraju produkowane są kostki o dwóch standardowych wymiarach grubości:

- 60 mm, z zastosowaniem do nawierzchni nie przeznaczonych do ruchu samochodowego,
- 80 mm, do nawierzchni dla ruchu samochodowego.

Tolerancje wymiarowe wynoszą:

- na długości ± 3 mm,
- na szerokości ± 3 mm,
- na grubości ± 5 mm.

Kolory kostek produkowanych aktualnie w kraju to: szary, ceglany, klinkierowy, grafitowy i brązowy.

2.2.4. Wytrzymałość na ściskanie

Wytrzymałość na ściskanie po 28 dniach (średnio z 6-ciu kostek) nie powinna być mniejsza niż 60 MPa.

Dopuszczalna najniższa wytrzymałość pojedynczej kostki nie powinna być mniejsza niż 50 MPa (w ocenie statystycznej z co najmniej 10 kostek).

2.2.5. Nasiąkliwość

Nasiąkliwość kostek betonowych powinna odpowiadać wymaganiom normy PN-B-06250 [2] i wynosić nie więcej niż 5%.

2.2.6. Odporność na działanie mrozu

Odporność kostek betonowych na działanie mrozu powinna być badana zgodnie z wymaganiami PN-B-06250 [2].

Odporność na działanie mrozu po 50 cyklach zamrażania i odmrażania próbek jest wystarczająca, jeżeli:

- próbka nie wykazuje pęknięć,
- strata masy nie przekracza 5%,
- obniżenie wytrzymałości na ściskanie w stosunku do wytrzymałości próbek nie zamrażanych nie jest większe niż 20%.

2.2.7. Ścieralność

Ścieralność kostek betonowych określona na tarczy Boehmego wg PN-B-04111 [1] powinna wynosić nie więcej niż 4 mm.

2.3. Materiały do produkcji betonowych kostek brukowych

2.3.1. Cement

Do produkcji kostki brukowej należy stosować cement portlandzki, bez dodatków, klasy nie niższej niż „32,5”. Zaleca się stosowanie cementu o jasnym kolorze. Cement powinien odpowiadać wymaganiom PN-B-19701 [4].

2.3.2. Kruszywo

Należy stosować kruszywa mineralne odpowiadające wymaganiom PN-B-06712 [3].

Uziarnienie kruszywa powinno być ustalone w recepcie laboratoryjnej mieszanki betonowej, przy założonych parametrach wymaganych dla produkowanego wyrobu.

2.3.3. Woda

Właściwości i kontrola wody stosowanej do produkcji betonowych kostek brukowych powinny odpowiadać wymaganiom wg PN-B-32250 [5].

2.3.4. Dodatki

Do produkcji kostek brukowych stosuje się dodatki w postaci plastyfikatorów i barwników, zgodnie z receptą laboratoryjną.

Plastyfikatory zapewniają gotowym wyrobom większą wytrzymałość, mniejszą nasiąkliwość i większą odporność na niskie temperatury i działanie soli.

Stosowane barwniki powinny zapewnić kostce trwałe zabarwienie. Powinny to być barwniki nieorganiczne.

3. SPRZĘT

3.1. Ogólne wymagania dotyczące sprzętu

Ogólne wymagania dotyczące sprzętu podano w ST - 00.00. „Wymagania ogólne” pkt 3.

3.2. Sprzęt do wykonania nawierzchni z kostki brukowej

Małe powierzchnie nawierzchni z kostki brukowej wykonuje się ręcznie.

Jeśli powierzchnie są duże, a kostki brukowe mają jednolity kształt i kolor, można stosować mechaniczne urządzenia układające. Urządzenie składa się z wózka i chwytaka sterowanego hydraulicznie, służącego do przenoszenia z palety warstwy kostek na miejsce ich ułożenia. Urządzenie to, po skończonym układaniu kostek, można wykorzystać do wymiatania piasku w szczeliny zamocowanymi do chwytaka szczotkami.

Do zagęszczenia nawierzchni stosuje się wibratory płytowe z osłoną z tworzywa sztucznego.

Do wyrównania podsypki z piasku można stosować mechaniczne urządzenie na rolkach, prowadzone liniami na szynie lub krawężnikach.

4. TRANSPORT

4.1. Ogólne wymagania dotyczące transportu

Ogólne wymagania dotyczące transportu podano w ST 00.00. „Wymagania ogólne” pkt 4.

4.2. Transport betonowych kostek brukowych

Uformowane w czasie produkcji kostki betonowe układane są warstwowo na palecie. Po uzyskaniu wytrzymałości betonu min. 0,7 R, kostki przewożone są na stanowisko, gdzie specjalne urządzenie pakuje je w folię i spina taśmą stalową, co gwarantuje transport samochodami w nienaruszonym stanie.

Kostki betonowe można również przewozić samochodami na paletach transportowych producenta.

5. WYKONANIE ROBÓT

5.1. Ogólne zasady wykonania robót

Ogólne zasady wykonania robót podano w ST - 00.00. „Wymagania ogólne” pkt 5.

5.2. Podłoże

Podłoże pod ułożenie nawierzchni z betonowych kostek brukowych może stanowić grunt piaszczysty - rodzimy lub nasypowy o WP ³ 35 [7].

Jeżeli dokumentacja projektowa nie stanowi inaczej, to nawierzchnię z kostki brukowej przeznaczoną dla ruchu pieszego, rowerowego lub niewielkiego ruchu samochodowego, można wykonywać bezpośrednio na podłożu z gruntu piaszczystego w uprzednio wykonanym korycie. Grunt podłoża powinien być jednolity, przepuszczalny i zabezpieczony przed skutkami przemarzania.

Podłoże gruntowe pod nawierzchnię powinno być przygotowane zgodnie z wymogami określonymi w OST D-04.01.01 „Koryto wraz z profilowaniem i zagęszczeniem podłoża”.

5.3. Podbudowa

Rodzaj podbudowy przewidzianej do wykonania pod ułożenie nawierzchni z kostki brukowej powinien być zgodny z dokumentacją projektową.

Podbudowę, w zależności od przeznaczenia, obciążenia ruchem i warunków gruntowo-wodnych, może stanowić:

- grunt ulepszony pospółką, odpadami kamiennymi, żużlem wielkopieczowym, spoiwem itp.,
- kruszywo naturalne lub łamane, stabilizowane mechanicznie,
- podbudowa tłuczniowa, żwirowa lub żużłowa,

lub inny rodzaj podbudowy określonej w dokumentacji projektowej.

Podbudowa powinna być przygotowana zgodnie z wymaganiami określonymi w specyfikacjach dla odpowiedniego rodzaju podbudowy.

5.4. Obramowanie nawierzchni

Do obramowania nawierzchni z betonowych kostek brukowych można stosować krawężniki uliczne betonowe wg BN-80/6775-03/04 [6] lub inne typy krawężników zgodne z dokumentacją projektową lub zaakceptowane przez Inżyniera.

5.5. Podsypka

Na podsypkę należy stosować piasek gruby, odpowiadający wymaganiom PN-B- 06712 [3].

Grubość podsypki po zagęszczeniu powinna zawierać się w granicach od 3 do 5 cm.

Podsypka powinna być zwilżona wodą, zagęszczona i wyprofilowana.

5.6. Układanie nawierzchni z betonowych kostek brukowych

Z uwagi na różnorodność kształtów i kolorów produkowanych kostek, możliwe jest ułożenie dowolnego wzoru - wcześniej ustalonego w dokumentacji projektowej i zaakceptowanego przez Inżyniera.

Kostkę układa się na podsypce lub podłożu piaszczystym w taki sposób, aby szczeliny między kostkami wynosiły od 2 do 3 mm. Kostkę należy układać ok. 1,5 cm wyżej od projektowanej niwelety nawierzchni, gdyż w czasie wibrowania (ubijania) podsypka ulega zagęszczeniu.

Po ułożeniu kostki, szczeliny należy wypełnić piaskiem, a następnie zamieść powierzchnię ułożonych kostek przy użyciu szczotek ręcznych lub mechanicznych i przystąpić do ubijania nawierzchni.

Do ubijania ułożonej nawierzchni z kostek brukowych stosuje się wibratory płytowe z osłoną z tworzywa sztucznego dla ochrony kostek przed uszkodzeniem i zabrudzeniem. Wibrowanie należy prowadzić od krawędzi powierzchni ubijanej w kierunku środka i jednocześnie w kierunku poprzecznym kształtek.

Do zagęszczania nawierzchni z betonowych kostek brukowych nie wolno używać walca.

Po ubiciu nawierzchni należy uzupełnić szczeliny piaskiem i zamieść nawierzchnię. Nawierzchnia z wypełnieniem spoin piaskiem nie wymaga pielęgnacji - może być zaraz oddana do ruchu.

6. KONTROLA JAKOŚCI ROBÓT

6.1. Ogólne zasady kontroli jakości robót

Ogólne zasady kontroli jakości robót podano w ST – 00.00. „Wymagania ogólne” pkt 6.

6.2. Badania przed przystąpieniem do robót

Przed przystąpieniem do robót, Wykonawca powinien sprawdzić, czy producent kostek brukowych posiada atest wyrobu wg pkt 2.2.1 niniejszej ST.

Niezależnie od posiadanego atestu, Wykonawca powinien żądać od producenta wyników bieżących badań wyrobu na ściszenie. Zaleca się, aby do badania wytrzymałości na ściszenie pobierać 6 próbek (kostek) dziennie (przy produkcji dziennej ok. 600 m² powierzchni kostek ułożonych w nawierzchni).

Poza tym, przed przystąpieniem do robót Wykonawca sprawdza wyrób w zakresie wymagań podanych w pkt 2.2.2 i 2.2.3 i wyniki badań przedstawia Inżynierowi do akceptacji.

6.3. Badania w czasie robót

6.3.1. Sprawdzenie podłoża i podbudowy

Sprawdzenie podłoża i podbudowy polega na stwierdzeniu ich zgodności z dokumentacją projektową i odpowiednimi SST.

6.3.2. Sprawdzenie podsypki

Sprawdzenie podsypki w zakresie grubości i wymaganych spadków poprzecznych i podłużnych polega na stwierdzeniu zgodności z dokumentacją projektową oraz pkt 5.5 niniejszej OST.

6.3.3. Sprawdzenie wykonania nawierzchni

Sprawdzenie prawidłowości wykonania nawierzchni z betonowych kostek brukowych polega na stwierdzeniu zgodności wykonania z dokumentacją projektową oraz wymaganiami wg pkt 5.6 niniejszej OST:

- pomiar szerokości spoin,
- sprawdzenie prawidłowości ubijania (wibrowania),
- sprawdzenie prawidłowości wypełnienia spoin,
- sprawdzenie, czy przyjęty deseń (wzór) i kolor nawierzchni jest zachowany.

6.4. Sprawdzenie cech geometrycznych nawierzchni

6.4.1. Nierówności podłużne

Nierówności podłużne nawierzchni mierzone łątą lub planografem zgodnie z normą BN-68/8931-04 [8] nie powinny przekraczać 0,8 cm.

6.4.2. Spadki poprzeczne

Spadki poprzeczne nawierzchni powinny być zgodne z dokumentacją projektową z tolerancją $\pm 0,5\%$.

6.4.3. Niweleta nawierzchni

Różnice pomiędzy rzędnymi wykonanej nawierzchni i rzędnymi projektowanymi nie powinny przekraczać ± 1 cm.

6.4.4. Szerokość nawierzchni

Szerokość nawierzchni nie może różnić się od szerokości projektowanej o więcej niż ± 5 cm.

6.4.5. Grubość podsypki

Dopuszczalne odchyłki od projektowanej grubości podsypki nie powinny przekraczać $\pm 1,0$ cm.

6.5. Częstotliwość pomiarów

Częstotliwość pomiarów dla cech geometrycznych nawierzchni z kostki brukowej, wymienionych w pkt 6.4 powinna być dostosowana do powierzchni wykonanych robót.

Zaleca się, aby pomiary cech geometrycznych wymienionych w pkt 6.4 były przeprowadzone nie rzadziej niż 2 razy na 100 m² nawierzchni i w punktach charakterystycznych dla niwelety lub przekroju poprzecznego oraz wszędzie tam, gdzie poleci Inżynier.

7. OBMIAR ROBÓT

7.1. Ogólne zasady obmiaru robót

Ogólne zasady obmiaru robót podano w ST -00.00. „Wymagania ogólne” pkt 7.

7.2. Jednostka obmiarowa

Jednostką obmiarową jest m² (metr kwadratowy) wykonanej nawierzchni z betonowej kostki brukowej.

8. ODBIÓR ROBÓT

8.1. Ogólne zasady odbioru robót

Ogólne zasady odbioru robót podano w ST - 00.00. „Wymagania ogólne” pkt 8.

Roboty uznaje się za wykonane zgodnie z dokumentacją projektową, ST i wymaganiami Inżyniera, jeżeli wszystkie pomiary i badania z zachowaniem tolerancji według pkt 6 dały wyniki pozytywne.

8.2. Odbiór robót zanikających i ulegających zakryciu

Odbiorowi robót zanikających i ulegających zakryciu podlegają:

- przygotowanie podłoża,
- ewentualnie wykonanie podbudowy,
- wykonanie podsypki,

Zasady ich odbioru są określone w ST - 00.00 „Wymagania ogólne”.

9. PODSTAWA PŁATNOŚCI

9.1. Ogólne ustalenia dotyczące podstawy płatności

Ogólne ustalenia dotyczące podstawy płatności podano w OST D-M-00.00.00 „Wymagania ogólne” pkt 9.

9.2. Cena jednostki obmiarowej

Cena wykonania 1 m² nawierzchni z kostki brukowej betonowej obejmuje:

- prace pomiarowe i roboty przygotowawcze,
- oznakowanie robót,
- przygotowanie podłoża (ewentualnie podbudowy),
- dostarczenie materiałów,
- wykonanie podsypki,
- ułożenie i ubicie kostki,
- wypełnienie spoin,
- przeprowadzenie badań i pomiarów wymaganych w specyfikacji technicznej.

10. PRZEPISY ZWIĄZANE

Normy

1.	PN-B-04111	Materiały kamienne. Oznaczenie ścieralności na tarczy Boehmego	
2.	PN-B-06250	Beton zwykły	
3.	PN-B-06712	Kruszywa mineralne do betonu zwykłego	
4.	PN-B-19701	Cement. Cement powszechnego użytku. Skład, wymagania i ocena zgodności	
5.	PN-B-32250	Materiały budowlane. Woda do betonów i zapraw	
6.	BN-80/6775-03/04	Prefabrykaty budowlane z betonu. Elementy nawierzchni dróg, ulic, parkingów i torowisk tramwajowych. Krawężniki i obrzeża	
7.	BN-68/8931-01	Drogi samochodowe. Oznaczenie wskaźnika piaskowego	
8.	BN-68/8931-04	Drogi samochodowe. Pomiar równości nawierzchni planografem i łątą.	

ST – D 03.00 BETONOWE OBRZEŻA

1. WSTĘP

1.1. Przedmiot ST

Przedmiotem niniejszej ogólnej specyfikacji technicznej (ST) są wymagania dotyczące wykonania i odbioru robót związanych z ustawieniem betonowego obrzeża chodnikowego dla inwestycji Remont hali

sportowej i tarasów zewnętrznych wraz z ociepleniem Wawrów dz. nr 140/3 gmina Santok.

1.2. Zakres stosowania ST

Ogólna specyfikacja techniczna (ST) jest stosowana jako dokument przetargowy i kontraktowy przy zleceniu i realizacji robót jak w punkcie 1.1.

1.3. Zakres robót objętych ST

Ustalenia zawarte w niniejszej specyfikacji dotyczą zasad prowadzenia robót związanych z ustawieniem betonowego obrzeża chodnikowego.

1.4. Określenia podstawowe

1.4.1. Obrzeża chodnikowe - prefabrykowane belki betonowe rozgraniczające jednostronnie lub dwustronnie ciągi komunikacyjne od terenów nie przeznaczonych do komunikacji.

1.4.2. Pozostałe określenia podstawowe są zgodne z obowiązującymi, odpowiednimi polskimi normami i definicjami podanymi w ST - 00.00. „Wymagania ogólne”.

1.5. Ogólne wymagania dotyczące robót

Ogólne wymagania dotyczące robót podano w ST - 00.00. „Wymagania ogólne”.

2. MATERIAŁY

2.1. Ogólne wymagania dotyczące materiałów

Ogólne wymagania dotyczące materiałów, ich pozyskiwania i składowania podano w ST - 00.00 „Wymagania ogólne”.

2.2. Stosowane materiały

Materiałami stosowanymi są:

- obrzeża odpowiadające wymaganiom BN-80/6775-04/04 [9] i BN-80/6775-03/01 [8],
- żwir lub piasek do wykonania ław,
- cement wg PN-B-19701 [7],
- piasek do zapraw wg PN-B-06711 [3].

2.3. Betonowe obrzeża chodnikowe - klasyfikacja

W zależności od przekroju poprzecznego rozróżnia się dwa rodzaje obrzeży:

- obrzeże niskie - On,
- obrzeże wysokie - Ow.

W zależności od dopuszczalnych wielkości i liczby uszkodzeń oraz odchyłek wymiarowych obrzeża dzieli się na:

- gatunek 1 - G1,
- gatunek 2 - G2.

Przykład oznaczenia betonowego obrzeża chodnikowego niskiego (On) o wymiarach 6 x 20 x 75 cm gat. 1:

obrzeże On - I/6/20/75 BN-80/6775-03/04 [9].

2.4. Betonowe obrzeża chodnikowe - wymagania techniczne

2.4.1. Wymiary betonowych obrzeży chodnikowych

Kształt obrzeży betonowych przedstawiono na rysunku 1, a wymiary podano w tablicy 1.

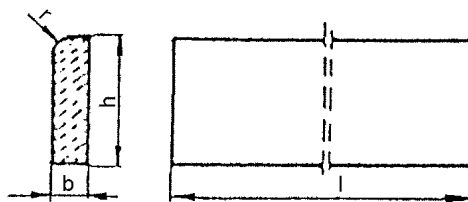

Rysunek 1. Kształt betonowego obrzeża chodnikowego

Tablica 1. Wymiary obrzeży

Rodzaj obrzeża	Wymiary obrzeży, cm			
	1	b	h	r
On	75	6	20	3
	100	6	20	3

Ow	75	8	30	3
	90	8	24	3
	100	8	30	3

2.4.2. Dopuszczalne odchyłki wymiarów obrzeży

Dopuszczalne odchyłki wymiarów obrzeży podano w tablicy 2.

Tablica 2. Dopuszczalne odchyłki wymiarów obrzeży

Rodzaj wymiaru	Dopuszczalna odchyłka, m	
	Gatunek 1	Gatunek 2
l	± 8	± 12
b, h	± 3	± 3

2.4.3. Dopuszczalne wady i uszkodzenia obrzeży

Powierzchnie obrzeży powinny być bez rys, pęknięć i ubytków betonu, o fakturze z formy lub zatartej. Krawędzie elementów powinny być równe i proste.

Dopuszczalne wady oraz uszkodzenia powierzchni i krawędzi elementów nie powinny przekraczać wartości podanych w tablicy 3.

Tablica 3. Dopuszczalne wady i uszkodzenia obrzeży

Rodzaj wad i uszkodzeń	Dopuszczalna wielkość wad i uszkodzeń	
	Gatunek 1	Gatunek 2
Wklęsłość lub wypukłość powierzchni i krawędzi w mm	2	3
Szczerby i uszkodzenia krawędzi i naroży	ograniczających powierzchnie górne (ścieralne)	
	ograniczających pozostałe powierzchnie:	
	liczba, max	2
	długość, mm, max	20
	głębokość, mm, max	6
		2
		40
		10

2.4.4. Składowanie

Betonowe obrzeża chodnikowe mogą być przechowywane na składowiskach otwartych, posegregowane według rodzajów i gatunków.

Betonowe obrzeża chodnikowe należy układać z zastosowaniem podkładek i przekładek drewnianych o wymiarach co najmniej: grubość 2,5 cm, szerokość 5 cm, długość minimum 5 cm większa niż szerokość obrzeża.

2.4.5. Beton i jego składniki

Do produkcji obrzeży należy stosować beton według PN-B-06250 [2], klasy B 25 i B 30.

2.5. Materiały na ławę i do zaprawy

Żwir do wykonania ławy powinien odpowiadać wymaganiom PN-B-11111 [5], a piasek - wymaganiom PN-B-11113 [6].

Materiały do zaprawy cementowo-piaskowej powinny odpowiadać wymaganiom podanym w ST „Krawężniki betonowe” pkt 2.

3. SPRZĘT

3.1. Ogólne wymagania dotyczące sprzętu

Ogólne wymagania dotyczące sprzętu podano w ST - 00.00. „Wymagania ogólne”

3.2. Sprzęt do ustawiania obrzeży

Roboty wykonuje się ręcznie przy zastosowaniu drobnego sprzętu pomocniczego.

4. TRANSPORT

4.1. Ogólne wymagania dotyczące transportu

Ogólne wymagania dotyczące transportu podano w ST - 00.00. „Wymagania ogólne”.

4.2. Transport obrzeży betonowych

Betonowe obrzeża chodnikowe mogą być przewożone dowolnymi środkami transportu po osiągnięciu przez beton wytrzymałości minimum 0,7 wytrzymałości projektowanej.

Obrzeża powinny być zabezpieczone przed przemieszczeniem się i uszkodzeniami w czasie transportu.

4.3. Transport pozostałych materiałów

Transport pozostałych materiałów podano w ST „Krawężniki betonowe”.

5. WYKONANIE ROBÓT

5.1. Ogólne zasady wykonania robót

Ogólne zasady wykonania robót podano w ST - 00.00. „Wymagania ogólne”.

5.2. Wykonanie koryta

Koryto pod podsypkę (ławę) należy wykonywać zgodnie z PN-B-06050 [1].

Wymiary wykopu powinny odpowiadać wymiarom ławy w planie z uwzględnieniem w szerokości dna wykopu ew. konstrukcji szalunku.

5.3. Podłoże lub podsypka (ława)

Podłoże pod ustawienie obrzeża może stanowić rodzimy grunt piaszczysty lub podsypka (ława) ze żwiru lub piasku, o grubości warstwy od 3 do 5 cm po zagęszczeniu. Podsypkę (ławę) wykonuje się przez zasypanie koryta żwirem lub piaskiem i zagęszczenie z polewaniem wodą.

5.4. Ustawienie betonowych obrzeży chodnikowych

Betonowe obrzeża chodnikowe należy ustawiać na wykonanym podłożu w miejscu i ze światłem (odległością górnej powierzchni obrzeża od ciągu komunikacyjnego) zgodnym z ustaleniami dokumentacji projektowej.

Zewnętrzna ściana obrzeża powinna być obsypana piaskiem, żwirem lub miejscowym gruntem przepuszczalnym, starannie ubitym.

Spoiny nie powinny przekraczać szerokości 1 cm. Należy wypełnić je piaskiem lub zaprawą cementowo-piaskową w stosunku 1:2. Spoiny przed zalaniem należy oczyścić i zmyć wodą. Spoiny muszą być wypełnione całkowicie na pełną głębokość.

6. KONTROLA JAKOŚCI ROBÓT

6.1. Ogólne zasady kontroli jakości robót

Ogólne zasady kontroli jakości robót podano w ST - 00.00. „Wymagania ogólne”.

6.2. Badania przed przystąpieniem do robót

Przed przystąpieniem do robót Wykonawca powinien wykonać badania materiałów przeznaczonych do ustawienia betonowych obrzeży chodnikowych i przedstawić wyniki tych badań Inżynierowi do akceptacji.

Sprawdzenie wyglądu zewnętrznego należy przeprowadzić na podstawie oględzin elementu przez pomiar i policzenie uszkodzeń występujących na powierzchniach i krawędziach elementu, zgodnie z wymaganiami tablicy 3. Pomiar długości i głębokości uszkodzeń należy wykonać za pomocą przymiaru stalowego lub suwmiarki z dokładnością do 1 mm, zgodnie z ustaleniami PN-B-10021 [4].

Sprawdzenie kształtu i wymiarów elementów należy przeprowadzić z dokładnością do 1 mm przy użyciu suwmiarki oraz przymiaru stalowego lub taśmy, zgodnie z wymaganiami tablicy 1 i 2. Sprawdzenie kątów prostych w narożach elementów wykonuje się przez przyłożenie kątownika do badanego naroża i zmierzenia odchyłek z dokładnością do 1 mm.

Badania pozostałych materiałów powinny obejmować wszystkie właściwości określone w normach podanych dla odpowiednich materiałów wymienionych w pkt 2.

6.3. Badania w czasie robót

W czasie robót należy sprawdzać wykonanie:

- a) koryta pod podsypkę (ławę) - zgodnie z wymaganiami pkt 5.2,
- b) podłoża z rodzimego gruntu piaszczystego lub podsypki (ławy) ze żwiru lub piasku - zgodnie z wymaganiami pkt 5.3,
- c) ustawienia betonowego obrzeża chodnikowego - zgodnie z wymaganiami pkt 5.4, przy dopuszczalnych odchyleniach:
 - linii obrzeża w planie, które może wynosić ± 2 cm na każde 100 m długości obrzeża,
 - niwelety górnej płaszczyzny obrzeża, które może wynosić ± 1 cm na każde 100 m długości obrzeża,
 - wypełnienia spoin, sprawdzane co 10 metrów, które powinno wykazywać całkowite wypełnienie badanej spoiny na pełną głębokość.

7. OBMIAR ROBÓT

7.1. Ogólne zasady obmiaru robót

Ogólne zasady obmiaru robót podano w ST - 00.00. „Wymagania ogólne”.

7.2. Jednostka obmiarowa

Jednostką obmiarową jest m (metr) ustawionego betonowego obrzeża chodnikowego.

8. ODBIÓR ROBÓT

8.1. Ogólne zasady odbioru robót

Ogólne zasady odbioru robót podano w OST D-M-00.00.00 „Wymagania ogólne” pkt 8.

Roboty uznaje się za wykonane zgodnie z dokumentacją projektową, ST i wymaganiami Inżyniera, jeżeli wszystkie pomiary i badania z zachowaniem tolerancji wg pkt 6 dały wyniki pozytywne.

8.2. Odbiór robót zanikających i ulegających zakryciu

Odbiorowi robót zanikających i ulegających zakryciu podlegają:

- wykonane koryto,
- wykonana podsypka.

9. PODSTAWA PŁATNOŚCI

9.1. Ogólne ustalenia dotyczące podstawy płatności

Ogólne ustalenia dotyczące podstawy płatności podano w ST - 00.00. „Wymagania ogólne”.

9.2. Cena jednostki obmiarowej

Cena wykonania 1 m betonowego obrzeża chodnikowego obejmuje:

- prace pomiarowe i roboty przygotowawcze,
- dostarczenie materiałów,
- wykonanie koryta,
- rozścielenie i ubicie podsypki,
- ustawienie obrzeża,
- wypełnienie spoin,
- obsypanie zewnętrznej ściany obrzeża,
- wykonanie badań i pomiarów wymaganych w specyfikacji technicznej.

10. PRZEPISY ZWIĄZANE

Normy

- | | | |
|----|------------------|--|
| 1. | PN-B-06050 | Roboty ziemne budowlane |
| 2. | PN-B-06250 | Beton zwykły |
| 3. | PN-B-06711 | Kruszywo mineralne. Piasek do betonów i zapraw |
| 4. | PN-B-10021 | Prefabrykaty budowlane z betonu. Metody pomiaru cech geometrycznych |
| 5. | PN-B-11111 | Kruszywo mineralne. Kruszywa naturalne do nawierzchni drogowych. Żwir i mieszanka |
| 6. | PN-B-11113 | Kruszywo mineralne. Kruszywa naturalne do nawierzchni drogowych. Piasek |
| 7. | PN-B-19701 | Cement. Cement powszechnego użytku. Skład, wymagania i ocena zgodności |
| 8. | BN-80/6775-03/01 | Prefabrykaty budowlane z betonu. Elementy nawierzchni dróg, ulic, parkingów i torowisk tramwajowych. Wspólne wymagania i badania |
| 9. | BN-80/6775-03/04 | Prefabrykaty budowlane z betonu. Elementy nawierzchni dróg, ulic, parkingów i torowisk tramwajowych. Krawężniki i obrzeża. |