

Przekrój chodnika łączącego miejscowości Siciny i Łękanów

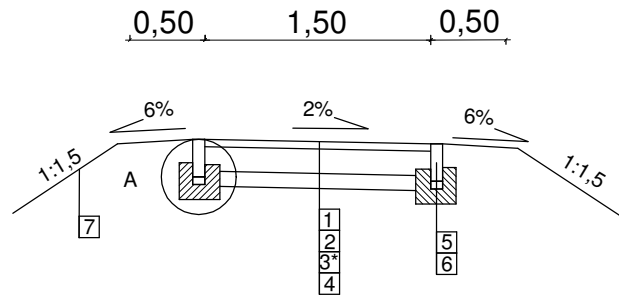

Chodnik na kilometrze 0+088,62

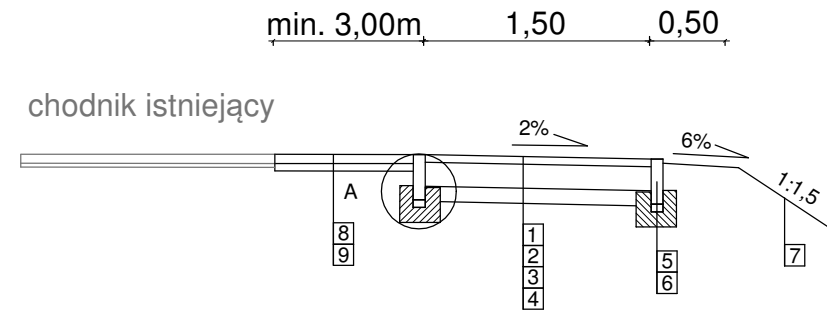

Zjazd na kilometrze 0+157,07

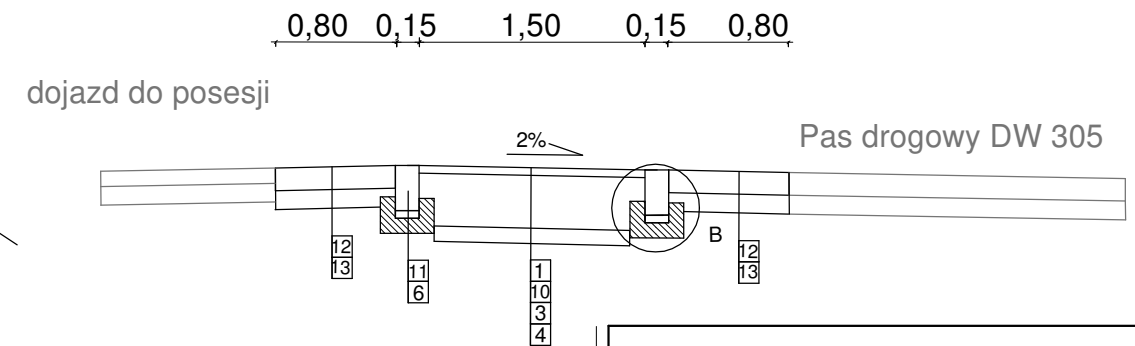

Zjazd na kilometrze 0+707,13

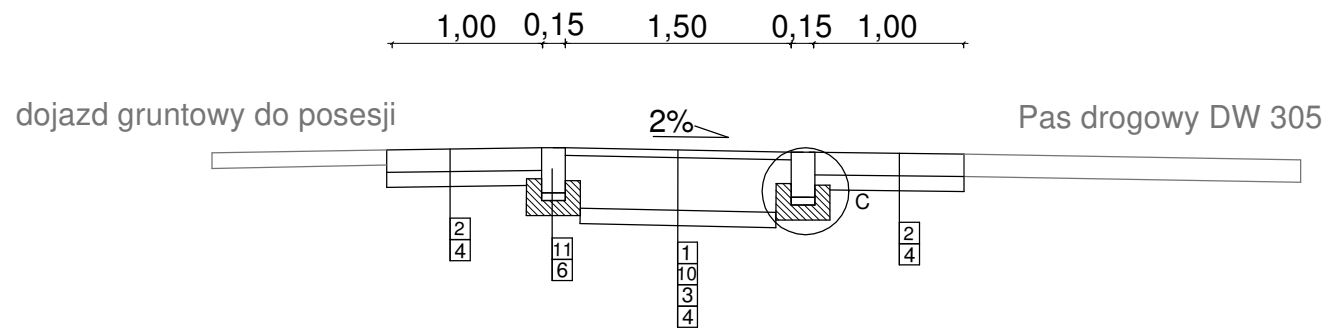

Szczegół A

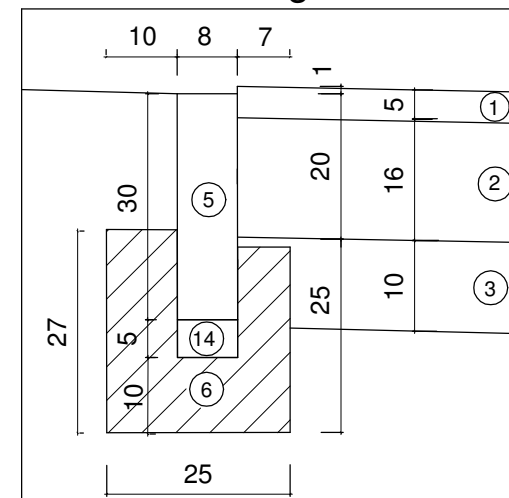

Szczegół B

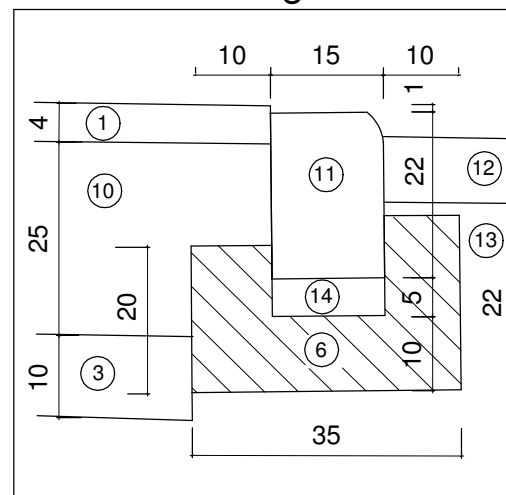

Szczegół C

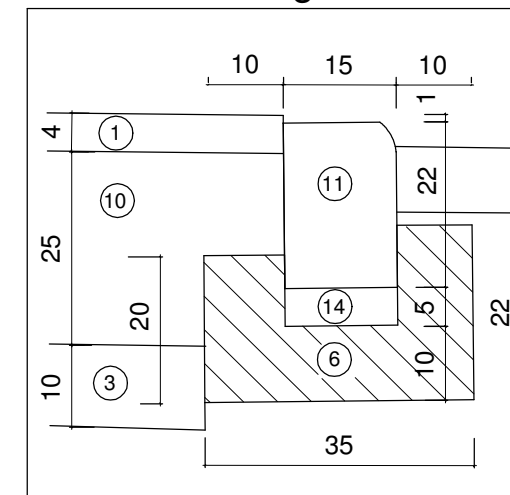

- 1 - W-wa ścierna z betonu asfaltowego AC 8S gr. 4 cm.
- 2 - Podbudowa zasadnicza z KŁSM gr. 16 cm.
- 3 - KM 0+000,00 do 0+154,26 Grunt stabilizowany cementem Rm 2,5 Mpa gr. 10 cm KM 0+159,89 do 0+813,15 Kruszywo naturalne piasek gr 10 cm.
- 4 - Podłoże G1.
- 5 - Obrzeże betonowe 8x30x100cm.
- 6 - Ława betonowa z oporem z betonu klasy C12/15.
- 7 - Pobocze gruntowe humus obsiany trawą gr. 10 cm.
- 8 - Płytki chodnikowe betonowe 35x35
- 9 - Podsyпка cementowo - piaskowa 1: 3 grubości 5 cm.
- 10 - Podbudowa zasadnicza z KŁSM gr 25 cm.
- 11 - Krawężnik betonowy najazdowy 15x22x100cm.
- 12 - Płyty betonowe drogowe 15x80x300 istniejące do regulacji wysokościowej.
- 13 - Podbudowa istniejąca do uzupełnienia.
- 14 - Podsyпка cementowo piaskowa o gr. 5 cm.
- 15 - Nasyp przepustu.
- 16 - Rura żelbetonowa lub równoważne przepustu średnicy 100 cm.
- 17 - Fundament z kruszywa łamanego stabilizowanego mechanicznie gr. 30 cm, w tym górna warstwa luzna gr. 5 cm.

ZAMAWIAJĄCY - INWESTOR

Urząd Gminy Niechlów
ul. Głogowska 31
56-215 Niechlów

JEDNOSTKA PROJEKTOWA



SGBW Projekt Grzegorz Szczepaniak
ul. Półwiejska 60K, 62-025 Kostrzyn
Tel. 661 229 265 NIP 668 182 57 84

STADIUM	PROJEKT BUDOWLANO-WYKONAWCZY
TEMAT	Przebudowa drogi wojewódzkiej nr 305 w zakresie chodnika w m. Łękanów - Siciny
TYTUŁ RYSUNKU	Przekroje normalne
BRANŻA	DROGOWA

STANOWISKO	IMIĘ I NAZWISKO	PODPIS
PROJEKTOWAŁ	mgr inż. Jakub STARCZEWSKI	
NR UPRAWNIENI/SPECJALNOŚĆ	WKP/0306/PWOD/13 <small>upr. bud. do projektowania i kierowania robotami bez ograniczeń w specjalności drogowej</small>	
OPRACOWAŁ	mgr inż. Grzegorz SZCZEPANIAK	
SPRAWDZIŁ		
NR UPRAWNIENI/SPECJALNOŚĆ		

DATA OPRACOWANIA	SKALA	NR RYSUNKU_ARKUSZ
03.2017	1:50	03