

**mgr inż. Paweł Kołodziejski „Projektowanie i Nadzór”**  
**ul. Spółdzielcza 6/18, 21-500 Biała Podlaska**  
**tel. 606-651-635**

## **PROJEKT BUDOWLANY**

**Budowa drogi gminnej 100145L od km 2+990.00 do km 5+146.35,  
wraz z budową łącznika do drogi powiatowej nr 1023L o długości  
290,28m w miejscowości Bukowice Kolonia i Mariampol w gminie  
Leśna Podlaska.**

<b>INWESTOR</b>	<b>Gmina Leśna Podlaska</b> <b>ul. Bialska 30, 21-542 Leśna Podlaska</b>		
<b>ADRES OBIEKTU</b>	<b>Bukowice Kolonia, Mariampol, droga gminna Nr 100145L,</b> <b>21-542 Leśna Podlaska</b>		
<b>NR DZIAŁKI</b>	138/6; 363/1; 360/2; 360/3; 429/2; 432; 154/9; – obręb 0004 Bukowice Kolonia 28; 30/1; 27; 33/2; 29/2; 33/3; 20/7; 5/4; 5/6; 6/10; 6/5; 6/12; 6/8; 37/1; 7/9; 7/17; 7/5; 8/4; 8/6; 9/1; 10/6; 10/2; 20/8; 38/4 – obręb 0010 Mariampol 134; 135 – 0015 Witulin Kolonia	<b>BRANŻA</b>	<b>drogowa</b>
<b>FUNKCJA</b>	<b>IMIĘ I NAZWISKO</b>	<b>NR UPRAWNIENÍ</b>	<b>PODPIS</b>
<b>PROJEKTANT</b>	<b>mgr inż. PAWEŁ KOŁODZIEJSKI</b>	<b>LUB/0038/POOD/05</b> w specjalności drogowej bez ograniczeń	
<b>SPRAWDZAJĄCY</b>	<b>mgr inż. JACEK TYCHMANOWICZ</b>	<b>LUB/0018/POOD/12</b> w specjalności drogowej bez ograniczeń	

Biała Podlaska, grudzień 2014

**Egz. nr 1**

Budowa drogi gminnej 100145L od km 2+990.00 do km 5+146.35 wraz z budową łącznika do drogi powiatowej nr 1023L o długości 290.28m w miejscowości Bukowice Kolonia i Mariampol w gminie Leśna Podlaska.

## Zawartość opracowania

<b>I.</b>	<b>CZEŚĆ OPISOWA.....</b>	<b>3</b>
	PROJEKT ZAGOSPODAROWANIA TERENU .....	4 - 5
	PROJEKT BUDOWLANY .....	7
	1. Przedmiot i zakres opracowania .....	7
	2. Podstawa opracowania .....	7
	3. Stan istniejący.....	7
	4. Stan projektowany .....	8
	4.1 Rozwiązania sytuacyjne .....	8
	4.2 Analiza powiązań .....	9
	4.3 Rozwiązanie wysokościowe, odwodnienie.....	9
	4.4 Kolizje, urządzenia obce.....	10
	4.5 Tereny zielone .....	10
	4.6 Konstrukcja nawierzchni .....	11
	4.7 Roboty ziemne.....	12
	5. Tabele .....	13
	5.1 Tabela zjazdów .....	13 - 14
	5.2 Tabela zdjęcia humusu – droga gminna nr 100145L.....	14 - 18
	5.3 Tabela zdjęcia humusu – łącznik między drogą powiatową 1023L a drogą gminną nr 100145L.....	18
	5.4 Tabela robót ziemnych– droga gminna nr 100145L .....	19 - 22
	5.5 Tabela robót ziemnych – łącznik między drogą powiatową 1023L a drogą gminną nr 100145L.....	23
	5.6 Tabela plantowań skarp i poboczy– droga gminna nr 100145L .....	24 - 27
	5.7 Tabela plantowań skarp i poboczy – łącznik między drogą powiatową 1023L a drogą gminną nr 100145L .....	27- 28
	INFORMACJA DOTYCZĄCA BEZPIECZEŃSTWA I OCHRONY ZDROWIA .....	29 - 30
	OŚWIADCZENIE O SPORZADZENIU PROJEKTU BUDOWLANEGO ZGODNIE Z OBOWIĄZUJĄCYMI PRZEPISAMI I ZASADAMI WIEDZY TECHNICZNEJ .....	31
<b>II.</b>	<b>CZEŚĆ RYSUNKOWA .....</b>	<b>32</b>
	PLAN ORIENTACYJNY (rys. nr 1) .....	33
	PROJEKT ZAGOSPODAROWANIA – arkusz nr 1 (rys. nr 2.1).....	34
	PROJEKT ZAGOSPODAROWANIA – arkusz nr 2 (rys. nr 2.2).....	35
	PRZEKROJE NORMALNE (rys. nr 3) .....	36
	PROFIL PODŁUŻNY DROGI NR 100145L – arkusz nr 1 (rys. nr 4.1).....	37
	PROFIL PODŁUŻNY DROGI NR 100145L – arkusz nr 2 (rys. nr 4.2).....	38
	PROFIL PODŁUŻNY ŁĄCZNI MIĘDZY DROGĄ POWIATOWĄ NR 1023L A DROGĄ GMINNĄ NR 100145L – arkusz nr 3 (rys. nr 4.3).....	39
	PRZEKROJE POPRZECZNE NA DRODZE NR 100145L (rys. nr 5.1).....	40
	PRZEKROJE POPRZECZNE NA DRODZE NR 100145L (rys. nr 5.2).....	41

*Budowa drogi gminnej 100145L od km 2+990.00 do km 5+146.35 wraz z budową łącznika do drogi powiatowej nr 1023L o długości 290.28m w miejscowości Bukowice Kolonia i Mariampol w gminie Leśna Podlaska.*

---

---

<i>PRZEKROJE POPRZECZNE NA ŁĄCZNIKU MIĘDZY DROGĄ POWIATOWĄ NR 1023L A DROGĄ GMINNĄ NR 100145L (rys. nr 5.3).....</i>	<i>42</i>
<i>SZCZEGÓŁ UMOCNIEŃ WLOTU I WYLOTU PRZEPUSTU (rys. nr 6) .....</i>	<i>43</i>
<i>SZCZEGÓŁ ZJAZDU (rys. nr 7).....</i>	<i>44</i>
<b>III. ZAŁĄCZNIKI.....</b>	<b>45</b>
<i>Załączniki i uzgodnienia.....</i>	<i>46</i>
<i>Mapy do celów projektowych .....</i>	<i>47 - 50</i>
<i>Warunki techniczne z ZDP na włączenie drogi .....</i>	<i>51</i>
<i>Decyzja o środowiskowych uwarunkowaniach na realizację przedsięwzięcia.....</i>	<i>52 - 55</i>
<i>Uprawnienia i przynależność do LOIB projektanta i sprawdzającego.....</i>	<i>56 - 59</i>

*Budowa drogi gminnej 100145L od km 2+990.00 do km 5+146.35 wraz z budową łącznika do drogi powiatowej nr 1023L o długości 290.28m w miejscowości Bukowice Kolonia i Mariampol w gminie Leśna Podlaska.*

---

---

# ***I. CZĘŚĆ OPISOWA***

*Budowa drogi gminnej 100145L od km 2+990.00 do km 5+146.35 wraz z budową łącznika do drogi powiatowej nr 1023L o długości 290.28m w miejscowości Bukowice Kolonia i Mariampol w gminie Leśna Podlaska.*

---

---

## **OPIS TECHNICZNY**

### **PROJEKT ZAGOSPODAROWANIA TERENU**

#### ***Przedmiot inwestycji i zakres opracowania***

Opracowaniem objęta jest budowa drogi gminnej nr 100145L od km 2+990.00 do km 5+146.35 wraz z budową łącznika do drogi powiatowej nr 1023L o długości 290.28m w miejscowości Bukowice Kolonia i Mariampol, gmina Leśna Podlaska.

W ramach opracowania została zaprojektowana droga gminna nr 100145L na odcinku od km 2+990.00 do km 5+146.35 wraz z łącznikiem z betonu asfaltowego oraz ze zjazdami w na posesje i pola z kruszywa łamanego stabilizowanego mechanicznie.

Zamierzona inwestycja znajduje się na działkach:

- 138/6; 363/1; 360/2; 360/3; 429/2; 432; 154/9; – obręb 0004 Bukowice Kolonia,
- 28; 30/1; 27; 33/2; 29/2; 33/3; 20/7; 5/4; 5/6; 6/10; 6/5; 6/12; 6/8; 37/1; 7/9; 7/17; 7/5; 8/4; 8/6; 9/1; 10/6; 10/2; 20/8; 38/4 – obręb 0010 Mariampol,
- 134; 135 – 0015 Witulin Kolonia.

Inwestycja będzie realizowana w oparciu o „Ustawę o szczególnych zasadach przygotowania i realizacji inwestycji w zakresie dróg publicznych”.

#### ***Stan istniejący i przewidywane zmiany***

Droga gminnej Nr 100145L wraz z łącznikiem posiada nawierzchnie gruntową z żwiru – pospółki, częściowo wysypane kruszywem łamanym, o szerokości od 4,5m do 6,0m z obustronnymi poboczami gruntowymi. Nawierzchnia ta jest w złym stanie liczne doły i nierówności uzupełnione są kruszywem łamanym. Wzdłuż projektowanej drogi znajduje się zabudowa zagrodowa oraz użytki rolne, pola uprawne.

W obręb pasu drogowego występuje: wodociąg, linia telefoniczna, napowietrzna linia energetyczna.

Niektóre istniejące drzewa znajdujące się w pasie drogowym będą kolidować z projektowanymi elementami i przewiduje się ich wycięcie.

W ramach zmian przewidziano budowę nawierzchni jezdni z betonu asfaltowego wraz z zjazdami na posesje z kruszywa łamanego.

*Budowa drogi gminnej 100145L od km 2+990.00 do km 5+146.35 wraz z budową łącznika do drogi powiatowej nr 1023L o długości 290.28m w miejscowości Bukowice Kolonia i Mariampol w gminie Leśna Podlaska.*

---

---



Fot. 1. Widok w km 5+100



Fot. 2. Widok łącznika między drogą powiatową nr 1023L a drogą gminną nr 100145L

*Budowa drogi gminnej 100145L od km 2+990.00 do km 5+146.35 wraz z budową łącznika do drogi powiatowej nr 1023L o długości 290.28m w miejscowości Bukowice Kolonia i Mariampol w gminie Leśna Podlaska.*

---

---

### ***Projektowane zagospodarowanie terenu, zestawienie powierzchni***

W ramach opracowania zaprojektowano na odcinku od km 2+990.0 do km 5+146.35 budowę jezdni o nawierzchni z betonu asfaltowego szerokości 5,5m, (na odcinku od km 3+367.74 do km 3+499.52, gdzie występuje łuk poziomy o promieniach  $R=120m$  z krzywymi przejściowymi zaprojektowano poszerzenie do 6,0m). Jezdnia na odcinku łącznika będzie posiadała nawierzchnię z betonu asfaltowego o szerokości 5,0m. Ponadto zaprojektowano nakładkę z betonu asfaltowego na drodze powiatowej nr 1023L, na długości 40m, przy skrzyżowaniu z drogą gminną nr 100145L. Zaprojektowano także zjazdy z kruszywa łamanego stabilizowanego mechanicznie, do posesji w miejscu istniejących bram oraz na posesje, gdzie bram brakuje.

Powierzchnie zagospodarowania terenu obliczone w granicach pasa drogowego na odcinku objętym opracowaniem wynoszą:

- **nawierzchnie z betonu asfaltowego 13'744,86m<sup>2</sup>,**
- **zjazdy z kruszywa łamanego 632,7m<sup>2</sup>,**
- **nakładka na drodze powiatowej z betonu asfaltowego 220,0m<sup>2</sup>.**

### ***Informacje dodatkowe dotyczące terenu objętego opracowaniem***

Teren objęty opracowaniem nie jest wpisany do rejestru zabytków oraz nie podlega ochronie na podstawie miejscowego planu zagospodarowania przestrzennego.

Projektowane elementy nie są zaliczane do inwestycji negatywnie oddziałujących lub mogących negatywnie oddziaływać na środowisko i w związku z powyższym nie spowoduje zagrożenia dla zdrowia ludzi i środowiska naturalnego, a także nie wymagają wydania decyzji środowiskowej.

**PROJEKTOWAŁ:**

*Budowa drogi gminnej 100145L od km 2+990.00 do km 5+146.35 wraz z budową łącznika do drogi powiatowej nr 1023L o długości 290.28m w miejscowości Bukowice Kolonia i Mariampol w gminie Leśna Podlaska.*

---

---

## **PROJEKT BUDOWLANY**

### ***1. Przedmiot i zakres opracowania***

Przedmiotem inwestycji jest budowa drogi gminnej nr 100145L na odcinku od km 2+990.00 do km 5+146.35 wraz z łącznikiem do drogi powiatowej nr 1023L w miejscowości Bukowice Kolonia i Mariampol, gmina Leśna Podlaska.

W ramach opracowania została zaprojektowana droga gminna nr 100145L na odcinku od km 2+990.00 do km 5+146.35 wraz z łącznikiem do drogi powiatowej z betonu asfaltowego wraz z wykonaniem zjazdów w miejscu istniejących bram i na posesje z kruszywa łamanego stabilizowanego mechanicznie.

Dokumentacja zawiera rozwiązania szczegółowe branży drogowej.

### ***2. Podstawa opracowania***

Projekt opracowano w oparciu o następujące materiały:

- [1]. Umowa z Inwestorem;
- [2]. Mapy do celów projektowych w skali 1:1000 wykonaną przez geodetę uprawnionego inż. Stanisława Ocha, aktualne na dzień 10.09.2014r
- [3]. Prawo budowlane (Dz. U. Nr 89 poz. 414 z dnia 7 lipca 1994 z późniejszymi zmianami);
- [4]. Rozporządzenie Ministrów Transportu i Gospodarki Morskiej z dnia 2 marca 1999r. w sprawie warunków technicznych, jakim powinny odpowiadać drogi publiczne i ich usytuowanie (Dz.U. Nr 43 z dn. 14.05.1999 r., poz. 430);
- [5]. Katalog powtarzalnych elementów drogowych, Transprojekt, Warszawa 1982 r.;
- [6]. Inwentaryzacja i pomiary uzupełniające w terenie.

### ***3. Stan istniejący***

Droga gminna Nr 100145L, na odcinku od km 2+990.00 do km 5+146.35 wraz z łącznikiem do drogi powiatowej nr 1023L posiada nawierzchnie gruntową z żwiru – pospółki, o szerokości około 5,0÷5,5 m z obustronnymi poboczami gruntowymi. Nawierzchnia ta jest w złym stanie liczne doły i nierówności uzupełnione są kruszywem łamanym.

Wzdłuż projektowanej drogi znajduje się zabudowa zagrodowa oraz użytki rolne.

W obrębie pasa drogowego występuje: wodociąg, linia telefoniczna, napowietrzna linia energetyczna.



*Budowa drogi gminnej 100145L od km 2+990.00 do km 5+146.35 wraz z budową łącznika do drogi powiatowej nr 1023L o długości 290.28m w miejscowości Bukowice Kolonia i Mariampol w gminie Leśna Podlaska.*

---

---

Niektóre istniejące drzewa znajdujące się w pasie drogowym będą kolidować z projektowanymi elementami i przewiduje się ich wycięcie.

W ramach zmian przewidziano budowę nawierzchni jezdni z betonu asfaltowego wraz z zjazdami na posesje z kruszywa łamanego.

#### **4. Stan projektowany**

##### **4.1 Rozwiązania sytuacyjne**

Parametry wyjściowe:

- klasa dróg – drogi gminne klasy „L” – lokalne,
- prędkość projektowa –  $V_p=30$  km/h,
- ilość jezdni – 1,
- ilość pasów ruchu – 2,
- szerokość pasów ruchu na drodze gminnej nr 100145L– 2,75m,
- szerokość pasów ruchu na łączniku między drogą powiatową nr 1023L a drogą gminną nr 100145L– 2,5m,
- pobocza gruntowe szerokości 0,75m.

Opracowaniem objęty jest odcinek od km 2+990,00 do km 5+146,35 tj. długości 2156,35m oraz łącznik do drogi powiatowej nr 1023L o długości 290,28m.

W ramach opracowania zaprojektowano jezdnię drogi gminnej nr 100145L z betonu asfaltowego szerokości 5,5m. Wszystkie załamania w planie wyokrąglono łukami kołowymi o promieniu powyżej 250m, wyjątkiem stanowi załamanie w km 3+343,04 gdzie załamanie wyokrąglono łukiem kołowym o promieniu  $R=120$ m z obustronnymi krzywymi przejściowymi. Na długości krzywych przejściowych należy zastosować zmianę poszeżenia z 5,5m na 6,0m.

Odcinek łącznika między drogą powiatową nr 1023L a drogą gminną nr 100145L zaprojektowaną o szerokości 5,0m. W km 0+017,15 w obrębie skrzyżowania z drogą powiatową nr 1023L załamanie pod kątem  $61,061^\circ$  wyokrąglono łukiem kołowym o promieniu  $R=25$ m. Załamanie w km 0+093,07 pod kątem  $101,9931^\circ$  pozostawiono bez wyokrąglenia.

W przekroju poprzecznym na całej długości zaprojektowano pochylenie jezdni daszkowe 2%, Wyjątkiem jest odcinek od km 3+367.74 do km 3+499.52, gdzie występuje łuk poziomy o promieniach  $R=120$ m, gdzie na długości łuku kołowego zaprojektowano pochylenie jednostronne 3,5%, Zmianę pochylenia należy wykonać na długości krzywych przejściowych, wykonując obrót względem prawej krawędzi jezdni. Pobocza zaprojektowano jako daszkowe o szerokości 0,75m z pochyleniem 6%.

*Budowa drogi gminnej 100145L od km 2+990.00 do km 5+146.35 wraz z budową łącznika do drogi powiatowej nr 1023L o długości 290.28m w miejscowości Bukowice Kolonia i Mariampol w gminie Leśna Podlaska.*

---

---

#### **4.2 Analiza powiązań**

Projektowana droga gminna nr 100145L, na odcinku opracowania powiazana jest z następującymi drogami:

- w km 3+011,1 łącznik długości 290,28m do drogi powiatowej nr 1023L (klasa drogi „L” – lokalna, skrzyżowanie w km 5+475 drogi powiatowej),
- w km 3+379,3 skrzyżowanie po lewej stronie z drogą gminną gruntową nr 100144L (droga klasy „D” – dojazdowa),
- w km 3+381,7 skrzyżowanie po prawej stronie z drogą gminną gruntową nr 100144L (droga klasy „D” – dojazdowa),
- w km 3+512,7 skrzyżowanie z drogą gruntową wewnętrzną,
- w km 5+146,35 z drogą powiatową nr 1023L (klasa drogi „L” – lokalna, skrzyżowanie w km 8+259 drogi powiatowej),

Ponadto droga gminna 100145L połączona jest poza zakresem opracowania z następującymi drogami:

- w km 0+000 z drogą powiatową nr 1022L (droga klasy „Z” – zbiorcza),
- w km 0+534 z drogą gminną 100163L (droga klasy „D” – dojazdowa),
- w km 1+240 z drogą gminną 100034L (droga klasy „D” – dojazdowa),
- w km 2+140 z drogą gminną 100162L (droga klasy „D” – dojazdowa),
- w km 2+256 z drogą gminną 100164L (droga klasy „D” – dojazdowa),
- w km 6+134 z drogą gminną 100022L (droga klasy „D” – dojazdowa).

#### **4.3 Rozwiązanie wysokościowe, odwodnienie**

Niwelety drogi dowiązано do istniejącej nawierzchni drogi powiatowej nr 1023L. Niweletę poprowadzono w osi drogi, dostosowując jej przebieg do istniejącego terenu i zjazdów istniejących do bram wjazdowych.

Charakterystyczne punkty niwelety przedstawia rys. nr 4.1, 4.2 i 4.3. Pochylenia niwelety wynoszą od 0,13% do 2,60%, różnica załamania większe niż 1,0% wyokrąglono łukami pionowymi o promieniu  $R=2000.0m$ .

Wody opadowe spływać będą na przyległy teren, który jest chłonny ( w górnej strefie występują piaski).

*Budowa drogi gminnej 100145L od km 2+990.00 do km 5+146.35 wraz z budową łącznika do drogi powiatowej nr 1023L o długości 290.28m w miejscowości Bukowice Kolonia i Mariampol w gminie Leśna Podlaska.*

Zgodnie z warunkami ZDP w Białej Podlaskiej przy włączeniu projektowanego łącznika do drogi powiatowej nr 1023L zaprojektowano w km 0+010 przepust o średnicy 60 cm z HDPE o klasie sztywności obwodowej SN 8 (8 KPa), na ławie z pospółki gr 40cm w materacu z geotkaniny z zakończeniem skośnym 1:1,5 i obrukowaniem wlotu i wylotu przepustu brukiem kamiennym (szczegół według rysunku nr 6).

#### 4.4 Kolizje, urządzenia obce

Ze względu na to że cała konstrukcja jezdni ma zostać wykonana nad istniejącą jezdnią gruntową oraz nie zaprojektowano wykopów, jedynie zdjęcie humusu w poboczu, nie przewiduje się kolizji z istniejącym uzbrojeniem.

Roboty ziemne w pobliżu istniejącego uzbrojenia terenu należy wykonać ręcznie. W przypadku wystąpienia kolizji należy zgłosić problem do Inwestora i Zarządcy danej sieci.

#### 4.5 Tereny zielone

Niektóre istniejące drzewa będą kolidować z projektowaną drogą, należy je więc usunąć. Zestawienie drzew w tabeli poniżej.

Lp	Gatunek	Obwód/ powierzchnia [cm/m <sup>2</sup> ]	Uwagi	Nr działki
1	Lipa drobnolistna	250	Mursz w środku pnia	6/10
2	Brzoza brodawkowata	43 i 47		6/5
3	Iwa	56, 50, 38, 53		6/5
4	Brzoza brodawkowata	56		6/5
5	Iwa	44, 66, 47, 69, 75, 44, 50		27
6	Brzoza brodawkowata	41, 38		27
7	Jabłoń	162		27
8	Brzoza brodawkowata	154		27
9	Olsza czarna	25, 25, 31, 44, 41, 44, 44		27
10	Olsza czarna	38, 22, 28, 53		27
11	Olsza czarna	38		27
12	Olsza czarna	97		29/2
13	Olsza czarna	91		29/2
14	Olsza czarna	82		29/2
15	Olsza czarna	79		29/2
16	Brzoza brodawkowata	82		29/2
17	Olsza czarna	79		33/2

*Budowa drogi gminnej 100145L od km 2+990.00 do km 5+146.35 wraz z budową łącznika do drogi powiatowej nr 1023L o długości 290.28m w miejscowości Bukowice Kolonia i Mariampol w gminie Leśna Podlaska.*

18	Brzoza brodawkowata	82		33/2
19	Olsza czarna	75		33/2
20	Olsza czarna	57		33/2
21	Olsza czarna	60		33/2
22	Olsza czarna	72		33/2
23	Olsza czarna	85		33/2
24	Olsza czarna	63		33/2
25	Brzoza brodawkowata	69		33/2
26	Brzoza brodawkowata	69		33/2
27	Brzoza brodawkowata	57		33/2
28	Brzoza brodawkowata	17		33/2
29	Topola	195		33/2
30	Jabłoń	119		20/8
31	Olsza czarna	74		29/2
32	Olsza czarna	33		27
33	Olsza czarna	28,17		27
34	Olsza czarna	17, 13, 20		27
35	Olsza czarna	19		135 (obręb Witulin)

Miejsca po usuniętych karpach należy zasypać piaskiem i zageścić.

Ponadto należy usunąć istniejące zakrzaczenia z dereni i mirabelki które występują zwłaszcza na odcinku od km 2+990 do km 3+330.

Drzewa przeznaczone do wycinki zostały ujęte na rys. nr 2.1 i 2.2 „Projekt zagospodarowania terenu”.

Pobocza i skarpy należy po zakończeniu robót nawierzchniowych splantować, zahumusować i obsiać mieszanką traw.

#### **4.6 Konstrukcja nawierzchni**

Na podstawie odwiertów, badanie wykonano w listopadzie 2014, stwierdzono na istniejącej drodze warstwę tłucznia o grubości do 6-8cm, lub warstwę pospółki - żwiru o grubości około 10-15cm, następnie warstwę piasku nawiezionego o zmiennej miąższości, a następnie grunt rodzimy w postaci piasku pylastego bądź lekko gliniastego a na głębokości od 1,0m od terenu glinę piaszczystą. Wody gruntowe nie stwierdzono w żadnym otworze do głębokości 2,0m.

Przyjęto więc że grunt można zaliczyć do kategorii G3 ( grunt wysadzinowy), a konstrukcja jezdni będzie odpowiadać kategorii ruchu KR1.

*Budowa drogi gminnej 100145L od km 2+990.00 do km 5+146.35 wraz z budową łącznika do drogi powiatowej nr 1023L o długości 290.28m w miejscowości Bukowice Kolonia i Mariampol w gminie Leśna Podlaska.*

---

Przyjęte konstrukcje:

1) jezdni

4 cm	w-wa ściernalna	beton asfaltowy	PN-EN 12697
4 cm	w-wa wiążąca	beton asfaltowy	PN-EN 12697
20 cm	podbudowy zasadnicza	mieszanka optymalna 0-31,5mm z kruszywa łamanego	PN-B-11112
15 cm	wzmocnienie podłoża	gruntu stabilizowanego cementem o $R_m=2.5\text{MPa}$	PN-S-96012

2) zjazdy

15 cm	nawierzchnia	mieszanka optymalna 0-31,5mm z kruszywa łamanego	PN-B-11112
15 cm	warstwa odcinająca	Piasek średnioziarnisty stabilizowany mechanicznie	PN-B-11113

3) nakładka na drodze powiatowej

4 cm	w-wa ściernalna	beton asfaltowy	PN-EN 12697
średnio 3 cm	w-wa wyrównawcza	beton asfaltowy	PN-EN 12697

Wymieniane normy:

*PN-S-96014 Drogi samochodowe i lotniskowe. Podbudowa z betonu cementowego pod nawierzchnię ulepszoną. Wymagania i badania*

*PN-S-9601 - Podbudowa i ulepszone podłoża z gruntu stabilizowanego cementem*

*PN-EN 12697– Mieszanki mineralno-asfaltowe*

*PN-B-11112 - Kruszywa łamane do nawierzchni drogowych*

*PN-B-11113 - Kruszywa naturalne do nawierzchni drogowych; piasek*

Szczegóły rozwiązań konstrukcyjnych zawarte są na rys. 3 i 7.

#### 4.7 Roboty ziemne

Po zdjęciu humusu grubości do 40cm (średnio około 30cm) i wykonaniu wykopu, podłożę gruntowe należy zagęścić do wymaganego wskaźnika  $W_z=1,0$  pod jezdnią. Miejsca po zdjętym humusie należy uzupełnić piaskiem do rzędnej spodu podbudowy z kruszywa łamanego. Roboty ziemne należy wykonać zgodnie z normą PN-S-02205:1998 „Budowle drogowe i kolejowe. Roboty ziemne”.

Budowa drogi gminnej 100145L od km 2+990.00 do km 5+146.35 wraz z budową łącznika do drogi powiatowej nr 1023L o długości 290.28m w miejscowości Bukowice Kolonia i Mariampol w gminie Leśna Podlaska.

## 5. Tabele

### 5.1 Tabela zjazdów

Lp	Kilometracja	Strona	Sposób połączenia skos/łuki	Szerokość zjazdu [m]	Długość zjazdu [m]	Powierzchnia [m <sup>2</sup> ]
1	2	3	4	5	6	7
1	3+379,2	Lewa	R=5	3,5	5,9	31,6
2	3+381,7	Prawa	R=5	3,5	1,7	13,0
3	3+415,1	Prawa	1:1	8,1	3,1	26,1
4	3,512,7	Lewy	R=5 i 12	3,5	13,8	86,8
5	3,512,7	Prawy	R=5 i 9	3,5	9,7	61,0
6	3+578,4	Prawa	1:1	4,0	1,7	7,6
7	3+679,0	Lewa	1:1	8,0	0,9	8,2
8	3+729,4	Lewa	1:1	8,3	0,9	8,5
9	3+729,4	Prawy	1:1	4,0	1,6	7,4
10	3+834,0	Prawa	1:1	4,0	1,6	7,3
11	3+874,4	Prawa	1:1	4,1	1,5	7,3
12	3+879,0	Lewa	1:1	5,5	0,9	6,0
13	3+900,3	Prawa	1:1	5,9	1,5	10,1
14	3+927,0	Prawa	1:1	4,0	1,5	7,2
15	3+929,6	Lewa	1:1	5,5	1,0	6,2
16	3+959,9	Lewa	1:1	5,5	1,0	6,2
17	4+032,7	Prawa	1:1	8,0	1,5	13,1
18	4+085,0	Lewa	1:1	4,0	1,0	5,0
19	4+149,70	Prawa	1:1	8,0	1,5	13,0
20	4+175,20	Lewa	1:1	4,0	1,0	5,0
21	4+224,80	Prawa	1:1	8,0	1,4	12,5
22	4+249,50	Lewa	1:1	4,4	1,1	5,7
23	4+298,70	Prawa	1:1	4,2	1,4	6,9
24	4+328,10	Lewa	1:1	4,0	1,1	5,4
25	4+336,50	Prawa	1:1	4,7	1,4	7,5
26	4+368,40	Lewa	1:1	4,0	1,1	5,4
27	4+368,40	Prawa	1:1	4,0	1,4	6,6
28	4+426,10	Prawa	1:1	3,7	1,4	6,1
29	4+509,30	Prawa	1:1	8,0	1,3	11,0
30	4+557,60	Prawa	1:1	4,0	3,8	16,4
31	4+571,30	Lewa	1:1	3,0	2,5	8,6
32	4+558,00	Prawa	1:1	3,2	3,9	13,5
33	4+608,50	Lewa	1:1	3,1	2,6	9,1
34	4+637,52	Lewa	1:1	3,4	2,7	10,1
35	4+641,93	Prawa	1:1	4,0	3,9	16,4

Budowa drogi gminnej 100145L od km 2+990.00 do km 5+146.35 wraz z budową łącznika do drogi powiatowej nr 1023L o długości 290.28m w miejscowości Bukowice Kolonia i Mariampol w gminie Leśna Podlaska.

36	4+649,70	Lewa	1:1	3,9	2,7	11,3
37	4+660,20	Prawa	1:1	4,3	3,8	17,5
38	4+639,90	Lewa	1:1	4,1	2,7	11,9
39	4+709,80	Prawa	1:1	8,0	3,8	31,2
40	4+750,30	Lewa	1:1	4,0	2,8	12,2
41	4+772,90	Lewa	1:1	3,2	2,7	9,4
42	4+817,90	Prawa	1:1	4,0	3,6	15,6
43	4+847,21	Lewa	1:1	4,4	2,9	13,8
44	4+858,20	Prawa	1:1	7,0	3,6	26,2
45	4+878,10	Lewa	1:1	6,0	2,9	18,4
46	4+884,20	Prawa	1:1	4,0	3,6	15,2
47	4+908,40	Lewa	1:1	5,2	3,5	19,3
48	4+913,20	Prawa	1:1	8,0	3,5	29,2
49	4+927,20	Prawa	1:1	4,3	3,5	16,1
50	4+958,20	Prawa	1:1	8,0	3,5	28,7
51	5+005,60	Lewa	1:1	3,9	3,1	13,1
52	5+048,70	Lewa	1:1	3,5	3,2	12,1
53	5+079,90	Prawa	1:1	4,0	3,3	14,2
54	5+098,80	Lewa	1:1	6,0	3,2	20,3
55	Łącznik 0+179,1	Lewa	1:1	3,6	3,0	11,8
Razem zjazdy z tłucznia						632,7
Razem zjazdy bitumiczne						192,4

## 5.2 Tabela zdjęcia humusu – droga gminna nr 100145L

Kilometracja	Szerokość w przekroju zdjęcia humusu		Średnia powierzchnia zdjęcia humusu		Odległość	Powierzchnia zdjęcia humusu	
	strona lewa	strona prawa	strona lewa	strona prawa		strona lewa	strona prawa
km	mb	mb	mb	mb	m	m <sup>2</sup>	m <sup>2</sup>
1	2	3	4	5	6	7	8
2+990,00	1,5	2,2					
			2,1	1,1	10,0	21,2	11,1
3+000,00	2,7	0,0	2,7	0,7	10,00	27,1	7,1
3+010,00	2,7	1,4	3,0	0,7	10,00	29,8	7,1
3+020,00	3,2	0,0	3,7	0,0	10,00	36,7	0,0
3+030,00	4,1	0,0	4,2	0,0	10,00	42,3	0,0
3+040,00	4,4	0,0	4,2	0,0	10,00	41,7	0,0
3+050,00	4,0	0,0	3,9	0,0	10,00	39,5	0,0
3+060,00	3,9	0,0	4,0	0,0	7,71	30,6	0,0
3+067,71	4,0	0,0	4,0	0,0	12,29	49,4	0,0
3+080,00	4,0	0,0	3,5	0,0	20,00	70,4	0,0

Budowa drogi gminnej 100145L od km 2+990.00 do km 5+146.35 wraz z budową łącznika do drogi  
powiatowej nr 1023L o długości 290.28m w miejscowości Bukowice Kolonia i Mariampol  
w gminie Leśna Podlaska.

3+100,00	3,0	0,0					
3+120,00	2,2	2,0	2,6	1,0	20,00	52,2	20,4
3+140,00	2,1	2,1	2,1	2,1	20,00	42,5	41,3
3+160,00	2,3	2,1	2,2	2,1	20,00	43,2	41,5
3+180,00	2,4	1,9	2,3	2,0	20,00	46,3	39,2
3+200,00	2,5	1,8	2,4	1,8	20,00	48,8	36,3
3+220,00	2,3	1,8	2,4	1,8	20,00	47,7	35,3
3+240,00	1,7	2,2	2,0	2,0	20,00	39,9	39,6
3+246,14	1,6	2,1	1,7	2,2	6,14	10,2	13,2
3+250,00	1,5	2,0	1,6	2,1	3,86	6,0	8,0
3+260,00	1,6	1,9	1,6	2,0	10,00	15,7	19,6
3+270,00	2,0	1,7	1,8	1,8	10,00	18,0	17,7
3+280,00	2,3	1,3	2,2	1,5	10,00	21,7	14,9
3+290,00	2,6	0,8	2,5	1,1	10,00	24,8	10,8
3+300,00	3,1	0,0	2,8	0,4	10,00	28,5	4,2
3+310,00	3,8	0,0	3,4	0,0	10,00	34,2	0,0
3+310,16	3,8	0,0	3,8	0,0	0,16	0,6	0,0
3+320,00	4,1	0,0	3,9	0,0	9,84	38,5	0,0
3+340,00	3,5	0,0	3,8	0,0	20,00	75,3	0,0
3+360,00	2,2	1,5	2,8	0,8	20,00	56,9	15,0
3+367,74	1,6	1,8	1,9	1,6	7,74	14,7	12,7
3+370,00	1,5	1,9	1,5	1,9	2,26	3,4	4,2
3+380,00	0,0	2,3	0,7	2,1	10,00	7,3	21,1
3+390,00	0,0	3,5	0,0	2,9	10,00	0,0	28,7
3+400,00	0,0	4,0	0,0	3,7	10,00	0,0	37,3
3+407,74	0,0	3,9	0,0	3,9	7,74	0,0	30,5
3+410,00	0,8	3,5	0,4	3,7	2,26	0,9	8,4
3+420,00	1,9	2,3	1,4	2,9	10,00	13,6	29,2
3+430,00	3,9	0,0	2,9	1,2	10,00	29,1	11,7
3+440,00	5,5	0,0	4,7	0,0	10,00	47,0	0,0
3+450,00	3,2	3,2	4,3	1,6	10,00	43,4	15,8
3+459,52	3,9	3,9	3,5	3,5	9,52	33,6	33,6
3+460,00	3,9	3,9	3,9	3,9	0,48	1,9	1,9
3+470,00	3,8	3,8	3,8	3,8	10,00	38,3	38,3
3+480,00	3,7	3,7	3,7	3,7	10,00	37,0	37,0
3+490,00	3,4	3,4	3,5	3,5	10,00	35,3	35,3
3+499,52	4,4	0,0	3,9	1,7	9,52	37,0	16,2
3+500,00	4,2	0,0	4,3	0,0	0,48	2,1	0,0
3+500,06	2,1	2,1	3,2	1,1	0,06	0,2	0,1
3+510,00	1,3	1,6	1,7	1,9	9,94	16,8	18,4
			0,6	1,8	10,00	6,5	17,9



Budowa drogi gminnej 100145L od km 2+990.00 do km 5+146.35 wraz z budową łącznika do drogi  
powiatowej nr 1023L o długości 290.28m w miejscowości Bukowice Kolonia i Mariampol  
w gminie Leśna Podlaska.

3+520,00	0,0	2,0					
			0,0	2,4	10,00	0,0	23,7
3+530,00	0,0	2,8					
			0,0	3,4	10,00	0,0	33,6
3+540,00	0,0	4,0					
			0,0	4,1	10,00	0,0	41,1
3+550,00	0,0	4,3					
			0,0	4,2	5,82	0,0	24,2
3+555,82	0,0	4,1					
			0,0	4,0	4,18	0,0	16,7
3+560,00	0,0	4,0					
			0,0	4,0	20,00	0,0	79,0
3+580,00	0,0	4,0					
			0,0	3,7	20,00	0,0	74,2
3+600,00	0,0	3,5					
			0,0	3,3	20,00	0,0	66,1
3+620,00	0,0	3,1					
			0,0	3,0	20,00	0,0	60,5
3+640,00	0,0	2,9					
			0,5	2,7	20,00	9,7	54,4
3+660,00	1,0	2,5					
			1,1	2,5	20,00	21,1	49,3
3+680,00	1,1	2,4					
			1,2	2,6	20,00	23,9	51,1
3+700,00	1,3	2,7					
			1,2	2,9	20,00	23,1	57,3
3+720,00	1,1	3,0					
			0,9	3,0	20,00	18,0	60,2
3+740,00	0,7	3,0					
			0,4	3,2	20,00	7,4	63,8
3+760,00	0,0	3,4					
			0,0	3,5	20,00	0,0	69,7
3+780,00	0,0	3,6					
			0,0	3,6	20,00	0,0	72,9
3+800,00	0,0	3,7					
			0,0	3,8	20,00	0,0	75,5
3+820,00	0,0	3,9					
			0,0	3,8	20,00	0,0	76,6
3+840,00	0,0	3,8					
			0,0	3,8	20,00	0,0	76,6
3+860,00	0,0	3,9					
			0,0	3,6	20,00	0,0	72,7
3+880,00	0,0	3,4					
			0,0	2,9	20,00	0,0	57,0
3+900,00	0,0	2,3					
			0,0	2,5	20,00	0,0	50,9
3+920,00	0,0	2,8					
			0,0	3,1	20,00	0,0	62,6
3+940,00	0,0	3,5					
			0,0	3,5	20,00	0,0	70,2
3+960,00	0,0	3,6					
			0,0	3,6	20,00	0,0	71,6
3+980,00	0,0	3,6					
			0,0	3,5	20,00	0,0	69,2
4+000,00	0,0	3,3					
			0,0	3,1	20,00	0,0	62,7
4+020,00	0,0	2,9					
			0,0	2,9	20,00	0,0	57,5
4+040,00	0,0	2,8					
			0,0	2,8	20,00	0,0	55,7
4+060,00	0,0	2,8					
			0,0	2,7	20,00	0,0	53,1
4+080,00	0,0	2,6					
			0,0	2,4	20,00	0,0	47,5
4+100,00	0,0	2,2					
			0,5	2,1	20,00	9,6	42,8
4+120,00	1,0	2,1					
			1,1	2,0	20,00	21,3	40,1
4+140,00	1,2	1,9					
			1,3	1,9	20,00	26,2	38,7
4+160,00	1,5	1,9					
			1,5	1,9	20,00	29,8	37,1
4+180,00	1,5	1,8					
			1,6	1,7	20,00	31,4	33,3
4+200,00	1,6	1,6					
			1,6	1,4	20,00	32,3	28,1
4+220,00	1,6	1,3					
			1,5	1,3	20,00	29,3	25,7
4+240,00	1,3	1,3					
			1,1	1,6	20,00	21,0	31,5

Budowa drogi gminnej 100145L od km 2+990.00 do km 5+146.35 wraz z budową łącznika do drogi  
powiatowej nr 1023L o długości 290.28m w miejscowości Bukowice Kolonia i Mariampol  
w gminie Leśna Podlaska.

4+260,00	0,8	1,8					
4+280,00	0,0	2,8	0,4	2,3	20,00	7,9	45,8
4+300,00	0,0	3,6	0,0	3,2	20,00	0,0	63,7
4+320,00	0,0	4,2	0,0	3,9	20,00	0,0	77,7
4+340,00	0,0	4,7	0,0	4,4	20,00	0,0	88,2
4+360,00	0,0	4,9	0,0	4,8	20,00	0,0	96,0
4+380,00	0,0	5,2	0,0	5,1	20,00	0,0	101,0
4+400,00	0,0	5,3	0,0	5,2	20,00	0,0	104,5
4+420,00	0,0	5,3	0,0	5,3	20,00	0,0	106,2
4+440,00	0,0	5,3	0,0	5,3	20,00	0,0	105,9
4+460,00	0,0	5,0	0,0	5,1	20,00	0,0	102,5
4+480,00	0,0	4,2	0,0	4,6	20,00	0,0	91,7
4+500,00	0,0	3,2	0,0	3,7	20,00	0,0	73,8
4+503,70	0,0	3,0	0,0	3,1	3,70	0,0	11,5
4+510,00	0,0	2,5	0,0	2,8	6,30	0,0	17,4
4+520,00	0,0	1,8	0,0	2,2	10,00	0,0	21,6
4+530,00	0,0	1,5	0,0	1,7	10,00	0,0	16,7
4+540,00	0,0	1,5	0,0	1,5	10,00	0,0	15,1
4+550,00	0,7	1,2	0,4	1,4	10,00	3,7	13,7
4+560,00	1,1	1,0	0,9	1,1	10,00	9,0	11,0
4+566,16	1,1	1,0	1,1	1,0	6,16	6,7	5,9
4+580,00	1,3	1,0	1,2	1,0	13,84	17,0	13,4
4+600,00	1,5	0,8	1,4	0,9	20,00	28,7	17,8
4+620,00	1,6	0,0	1,6	0,4	20,00	31,6	8,0
4+640,00	1,4	0,0	1,5	0,0	20,00	30,6	0,0
4+660,00	1,7	0,0	1,6	0,0	20,00	31,3	0,0
4+680,00	1,8	0,0	1,7	0,0	20,00	34,8	0,0
4+700,00	1,9	0,0	1,8	0,0	20,00	36,4	0,0
4+720,00	1,9	0,0	1,9	0,0	20,00	37,0	0,0
4+740,00	2,0	0,0	1,9	0,0	20,00	38,7	0,0
4+760,00	1,6	0,0	1,8	0,0	20,00	36,6	0,0
4+780,00	1,3	0,0	1,5	0,0	20,00	29,5	0,0
4+800,00	1,2	0,0	1,2	0,0	20,00	24,6	0,0
4+820,00	0,8	0,0	1,0	0,0	20,00	19,5	0,0
4+840,00	0,6	0,6	0,7	0,3	20,00	14,0	6,0
4+860,00	0,9	0,0	0,7	0,3	20,00	14,7	6,0
4+880,00	1,0	0,0	0,9	0,0	20,00	18,2	0,0
4+900,00	0,9	0,0	0,9	0,0	20,00	18,7	0,0
4+920,00	0,8	0,0	0,9	0,0	20,00	17,6	0,0
4+940,00	1,1	0,0	1,0	0,0	20,00	19,2	0,0
			11	0,0	20,00	21,2	0,0

Budowa drogi gminnej 100145L od km 2+990.00 do km 5+146.35 wraz z budową łącznika do drogi powiatowej nr 1023L o długości 290.28m w miejscowości Bukowice Kolonia i Mariampol w gminie Leśna Podlaska.

4+960,00	1,0	0,0						
4+980,00	1,0	0,0	1,0	0,0	20,00	20,0	0,0	
5+000,00	0,0	0,0	0,5	0,0	20,00	9,6	0,0	
5+020,00	0,0	0,0	0,0	0,0	20,00	0,0	0,0	
5+040,00	0,6	0,7	0,3	0,3	20,00	5,8	6,5	
5+060,00	0,9	0,0	0,7	0,3	20,00	14,5	6,5	
5+080,00	0,7	0,7	0,8	0,4	20,00	16,0	7,1	
5+100,00	0,0	0,0	0,4	0,4	20,00	7,3	7,1	
5+120,00	0,0	0,0	0,0	0,0	20,00	0,0	0,0	
5+143,35	0,0	0,0	0,0	0,0	23,35	0,0	0,0	
<b>RAZEM :</b>					<b>2153,4</b>	<b>2332</b>	<b>4163</b>	
							<b>6494</b>	

### 5.3 Tabela zdjęcia humusu – łącznik między drogą powiatową 1023L a drogą gminną nr 100145L

Kilometraż	Szerokość w przekroju zdjęcia humusu		Średnia powierzchnia zdjęcia humusu		Odległość	Powierzchnia zdjęcia humusu		
	strona lewa	strona prawa	strona lewa	strona prawa		strona lewa	strona prawa	
km	mb	mb	mb	mb	m	m <sup>2</sup>	m <sup>2</sup>	
1	2	3	4	5	6	7	8	
0+002,65	13,5	9,4						
0+010,00	8,4	6,0	11,0	7,7	7,4	80,5	56,6	
0+020,00	3,7		6,0	3,0	10,00	60,5	30,0	
0+029,05	1,8	1,6	2,7	0,8	9,05	24,8	7,2	
0+040,00	1,5	1,8	1,6	1,7	10,95	18,0	18,4	
0+060,00	0,8	2,2	1,1	2,0	20,00	22,7	39,8	
0+080,00	1,8		1,3	1,1	20,00	25,4	22,2	
0+100,00	3,3		2,5	0,0	20,00	50,0	0,0	
0+120,00	1,1	2,3	2,2	1,1	20,00	43,9	22,5	
0+140,00	1,6	1,8	1,4	2,0	20,00	27,3	40,8	
0+160,00	1,8	1,5	1,7	1,7	20,00	33,9	33,5	
0+180,00	1,6	1,5	1,7	1,5	20,00	34,4	30,6	
0+200,00	2,1	1,6	1,9	1,6	20,00	37,1	31,0	
0+220,00	1,9	1,7	2,0	1,7	20,00	39,7	33,0	
0+240,00	1,7	1,9	1,8	1,8	20,00	36,1	36,8	
0+260,00	1,7	1,9	1,7	1,9	20,00	34,2	38,5	
0+280,00	1,7	1,9	1,7	1,9	20,00	34,2	38,2	
0+287,30	0,0	0,0	0,9	1,0	7,30	6,2	7,0	
<b>RAZEM :</b>					<b>284,7</b>	<b>608,9</b>	<b>486,1</b>	
							<b>1095</b>	

Część humusu należy przeznaczyć do zahumusowania skarp i poboczy  $(6433+900) \times 0,1 = 733\text{m}^3$

Budowa drogi gminnej 100145L od km 2+990.00 do km 5+146.35 wraz z budową łącznika do drogi powiatowej nr 1023L o długości 290.28m w miejscowości Bukowice Kolonia i Mariampol w gminie Leśna Podlaska.

#### 5.4 Tabela robót ziemnych– droga gminna nr 100145L

Kilometracja	Powierzchnia		Średnia powierzchnia		Odległość	Objętość		Zużycie na miejscu	Nadmiar objętości.		Suma algebraiczna	
	Wykop +	Nasyp -	Wykop +	Nasyp -		Wykop +	Nasyp -		Wykop +	Nasyp -	Wykop +	Nasyp -
km	m <sup>2</sup>		m <sup>2</sup>		m	m <sup>3</sup>		m <sup>3</sup>	m <sup>3</sup>		m <sup>3</sup>	
1	2	3	4	5	6	7	8	9	10	11	12	13
2+990,00	0,00	2,59										
			0,00	2,32	10,00	0,00	23,20	0,00		23,2		
3+000,00	0,00	2,05										23,2
			0,00	1,99	10,00	0,00	19,85	0,00		19,9		43,1
3+010,00	0,00	1,92										43,1
			0,00	2,07	10,00	0,00	20,65	0,00		20,7		63,7
3+020,00	0,00	2,21										63,7
			0,00	2,55	10,00	0,00	25,50	0,00		25,5		89,2
3+030,00	0,00	2,89										89,2
			0,00	2,87	10,00	0,00	28,65	0,00		28,7		117,9
3+040,00	0,00	2,84										117,9
			0,00	2,54	10,00	0,00	25,40	0,00		25,4		143,3
3+050,00	0,00	2,24										143,3
			0,00	2,10	10,00	0,00	20,95	0,00		21,0		164,2
3+060,00	0,00	1,95										164,2
			0,00	1,85	7,71	0,00	14,26	0,00		14,3		178,5
3+067,71	0,00	1,75										178,5
			0,00	1,78	12,29	0,00	21,88	0,00		21,9		200,3
3+080,00	0,00	1,81										200,3
			0,00	2,11	20,00	0,00	42,20	0,00		42,2		242,5
3+100,00	0,00	2,41										242,5
			0,00	3,73	20,00	0,00	74,60	0,00		74,6		317,1
3+120,00	0,00	5,05										317,1
			0,00	5,49	20,00	0,00	109,80	0,00		109,8		426,9
3+140,00	0,00	5,93										426,9
			0,00	5,59	20,00	0,00	111,80	0,00		111,8		538,7
3+160,00	0,00	5,25										538,7
			0,00	4,85	20,00	0,00	97,00	0,00		97,0		635,7
3+180,00	0,00	4,45										635,7
			0,00	4,04	20,00	0,00	80,70	0,00		80,7		716,4
3+200,00	0,00	3,62										716,4
			0,00	3,00	20,00	0,00	59,90	0,00		59,9		776,3
3+220,00	0,00	2,37										776,3
			0,00	2,41	20,00	0,00	48,20	0,00		48,2		824,5
3+240,00	0,00	2,45										824,5
			0,00	2,49	6,14	0,00	15,26	0,00		15,3		839,8
3+246,14	0,00	2,52										839,8
			0,00	2,56	3,86	0,00	9,86	0,00		9,9		849,7
3+250,00	0,00	2,59										849,7
			0,00	2,65	10,00	0,00	26,50	0,00		26,5		876,2
3+260,00	0,00	2,71										876,2
			0,00	2,77	10,00	0,00	27,65	0,00		27,7		903,8
3+270,00	0,00	2,82										903,8
			0,00	2,82	10,00	0,00	28,15	0,00		28,2		932,0
3+280,00	0,00	2,81										932,0
			0,00	2,67	10,00	0,00	26,70	0,00		26,7		958,7
3+290,00	0,00	2,53										958,7
			0,00	2,42	10,00	0,00	24,15	0,00		24,2		982,8
3+300,00	0,00	2,30										982,8
			0,00	2,39	10,00	0,00	23,85	0,00		23,9		1006,7
3+310,00	0,00	2,47										1006,7
			0,00	2,44	0,16	0,00	0,39	0,00		0,4		1007,0
3+310,16	0,00	2,40										1007,0
			0,00	2,60	9,84	0,00	25,58	0,00		25,6		1032,6
3+320,00	0,00	2,80										1032,6
			0,00	3,18	20,00	0,00	63,50	0,00		63,5		1096,1
3+340,00	0,00	3,55										1096,1
			0,00	3,84	20,00	0,00	76,70	0,00		76,7		1172,8
3+360,00	0,00	4,12										1172,8
			0,00	4,09	7,74	0,00	31,66	0,00		31,7		1204,5
3+367,74	0,00	4,06										1204,5
			0,00	3,82	2,26	0,00	8,63	0,00		8,6		1213,1
3+370,00	0,00	3,58										1213,1
			0,00	3,45	10,00	0,00	34,45	0,00		34,5		1247,6
3+380,00	0,00	3,31										1247,6
			0,00	3,19	10,00	0,00	31,85	0,00		31,9		

Budowa drogi gminnej 100145L od km 2+990.00 do km 5+146.35 wraz z budową łącznika do drogi  
powiatowej nr 1023L o długości 290.28m w miejscowości Bukowice Kolonia i Mariampol  
w gminie Leśna Podlaska.

3+390,00	0,00	3,06										1279,4
3+400,00	0,00	3,10	0,00	3,08	10,00	0,00	30,80	0,00		30,8		1310,2
3+407,74	0,00	2,81	0,00	2,96	7,74	0,00	22,87	0,00		22,9		1333,1
3+410,00	0,06	2,95	0,03	2,88	2,26	0,07	6,51	0,07		6,4		1339,5
3+420,00	0,00	2,68	0,03	2,82	10,00	0,30	28,15	0,30		27,9		1367,4
3+430,00	0,00	2,33	0,00	2,51	10,00	0,00	25,05	0,00		25,1		1392,4
3+440,00	0,00	2,58	0,00	2,46	10,00	0,00	24,55	0,00		24,6		1417,0
3+450,00	0,00	2,36	0,00	2,47	10,00	0,00	24,70	0,00		24,7		1441,7
3+459,52	0,00	2,38	0,00	2,37	9,52	0,00	22,56	0,00		22,6		1464,2
3+460,00	0,00	2,35	0,00	2,37	0,48	0,00	1,14	0,00		1,1		1465,4
3+470,00	0,00	1,81	0,00	2,08	10,00	0,00	20,80	0,00		20,8		1486,2
3+480,00	0,05	1,48	0,03	1,65	10,00	0,25	16,45	0,25		16,2		1502,4
3+490,00	0,00	1,84	0,03	1,66	10,00	0,25	16,60	0,25		16,4		1518,7
3+499,52	0,00	2,13	0,00	1,99	9,52	0,00	18,90	0,00		18,9		1537,6
3+500,00	0,00	2,12	0,00	2,13	0,48	0,00	1,02	0,00		1,0		1538,7
3+500,06	0,00	2,12	0,00	2,12	0,06	0,00	0,13	0,00		0,1		1538,8
3+510,00	0,00	2,09	0,00	2,11	9,94	0,00	20,92	0,00		20,9		1559,7
3+520,00	0,00	2,34	0,00	2,22	10,00	0,00	22,15	0,00		22,2		1581,9
3+530,00	0,00	2,13	0,00	2,24	10,00	0,00	22,35	0,00		22,4		1604,2
3+540,00	0,00	2,58	0,00	2,36	10,00	0,00	23,55	0,00		23,6		1627,8
3+550,00	0,00	2,58	0,00	2,58	10,00	0,00	25,80	0,00		25,8		1653,6
3+555,82	0,00	2,36	0,00	2,47	5,82	0,00	14,38	0,00		14,4		1667,9
3+560,00	0,00	2,23	0,00	2,30	4,18	0,00	9,59	0,00		9,6		1677,5
3+580,00	0,00	2,21	0,00	2,22	20,00	0,00	44,40	0,00		44,4		1721,9
3+600,00	0,00	2,28	0,00	2,25	20,00	0,00	44,90	0,00		44,9		1766,8
3+620,00	0,00	1,74	0,00	2,01	20,00	0,00	40,20	0,00		40,2		1807,0
3+640,00	0,00	2,53	0,00	2,14	20,00	0,00	42,70	0,00		42,7		1849,7
3+660,00	0,00	2,83	0,00	2,68	20,00	0,00	53,60	0,00		53,6		1903,3
3+680,00	0,00	3,22	0,00	3,03	20,00	0,00	60,50	0,00		60,5		1963,8
3+700,00	0,00	3,43	0,00	3,33	20,00	0,00	66,50	0,00		66,5		2030,3
3+720,00	0,00	3,13	0,00	3,28	20,00	0,00	65,60	0,00		65,6		2095,9
3+740,00	0,00	2,55	0,00	2,84	20,00	0,00	56,80	0,00		56,8		2152,7
3+760,00	0,19	2,02	0,10	2,29	20,00	1,90	45,70	1,90		43,8		2196,5
3+780,00	0,00	2,39	0,10	2,21	20,00	1,90	44,10	1,90		42,2		2238,7
3+800,00	0,00	2,95	0,00	2,67	20,00	0,00	53,40	0,00		53,4		2292,1
3+820,00	0,00	3,15	0,00	3,05	20,00	0,00	61,00	0,00		61,0		2353,1
3+840,00	0,00	2,40	0,00	2,78	20,00	0,00	55,50	0,00		55,5		2408,6
3+860,00	0,11	1,46	0,06	1,93	20,00	1,10	38,60	1,10		37,5		2446,1
3+880,00	0,14	1,69	0,13	1,58	20,00	2,50	31,50	2,50		29,0		2475,1
3+900,00	0,00	1,28	0,07	1,49	20,00	1,40	29,70	1,40		28,3		2503,4

Budowa drogi gminnej 100145L od km 2+990.00 do km 5+146.35 wraz z budową łącznika do drogi  
powiatowej nr 1023L o długości 290.28m w miejscowości Bukowice Kolonia i Mariampol  
w gminie Leśna Podlaska.

			0,00	1,74	20,00	0,00	34,70	0,00		34,7		
3+920,00	0,00	2,19	0,04	2,00	20,00	0,70	39,90	0,70		39,2		2538,1
3+940,00	0,07	1,80	0,04	2,09	20,00	0,70	41,80	0,70		41,1		2577,3
3+960,00	0,00	2,38	0,00	3,21	20,00	0,00	64,20	0,00		64,2		2618,4
3+980,00	0,00	4,04	0,00	4,08	20,00	0,00	81,60	0,00		81,6		2682,6
4+000,00	0,00	4,12	0,00	3,73	20,00	0,00	74,50	0,00		74,5		2764,2
4+020,00	0,00	3,33	0,00	2,93	20,00	0,00	58,50	0,00		58,5		2838,7
4+040,00	0,00	2,52	0,00	2,44	20,00	0,00	48,80	0,00		48,8		2897,2
4+060,00	0,00	2,36	0,00	2,65	20,00	0,00	52,90	0,00		52,9		2946,0
4+080,00	0,00	2,93	0,00	2,69	20,00	0,00	53,80	0,00		53,8		2998,9
4+100,00	0,00	2,45	0,00	2,41	20,00	0,00	48,10	0,00		48,1		3052,7
4+120,00	0,00	2,36	0,00	2,45	20,00	0,00	48,90	0,00		48,9		3100,8
4+140,00	0,00	2,53	0,00	2,79	20,00	0,00	55,80	0,00		55,8		3149,7
4+160,00	0,00	3,05	0,00	2,96	20,00	0,00	59,10	0,00		59,1		3205,5
4+180,00	0,00	2,86	0,00	2,81	20,00	0,00	56,10	0,00		56,1		3264,6
4+200,00	0,00	2,75	0,00	2,61	20,00	0,00	52,20	0,00		52,2		3320,7
4+220,00	0,00	2,47	0,00	2,30	20,00	0,00	45,90	0,00		45,9		3372,9
4+240,00	0,00	2,12	0,00	2,00	20,00	0,00	39,90	0,00		39,9		3418,8
4+260,00	0,00	1,87	0,01	1,91	20,00	0,20	38,20	0,20		38,0		3458,7
4+280,00	0,02	1,95	0,01	1,83	20,00	0,20	36,50	0,20		36,3		3496,7
4+300,00	0,00	1,70	0,00	1,70	20,00	0,00	34,00	0,00		34,0		3533,0
4+320,00	0,00	1,70	0,00	2,70	20,00	0,00	54,00	0,00		54,0		3567,0
4+340,00	0,00	3,70	0,00	3,73	20,00	0,00	74,50	0,00		74,5		3621,0
4+360,00	0,00	3,75	0,00	3,51	20,00	0,00	70,10	0,00		70,1		3695,5
4+380,00	0,00	3,26	0,00	3,61	20,00	0,00	72,10	0,00		72,1		3765,6
4+400,00	0,00	3,95	0,00	3,74	20,00	0,00	74,70	0,00		74,7		3837,7
4+420,00	0,00	3,52	0,00	3,20	20,00	0,00	64,00	0,00		64,0		3912,4
4+440,00	0,00	2,88	0,00	3,02	20,00	0,00	60,40	0,00		60,4		3976,4
4+460,00	0,00	3,16	0,00	2,80	20,00	0,00	55,90	0,00		55,9		4036,8
4+480,00	0,00	2,43	0,02	2,28	20,00	0,30	45,60	0,30		45,3		4092,7
4+500,00	0,03	2,13	0,03	2,13	3,70	0,11	7,88	0,11		7,8		4138,0
4+503,70	0,03	2,13	0,03	2,01	6,30	0,19	12,66	0,19		12,5		4145,8
4+510,00	0,03	1,89	0,03	1,77	10,00	0,25	17,65	0,25		17,4		4158,3
4+520,00	0,02	1,64	0,02	1,59	10,00	0,20	15,85	0,20		15,7		4175,7
4+530,00	0,02	1,53	0,01	1,56	10,00	0,10	15,55	0,10		15,5		4191,3
4+540,00	0,00	1,58	0,00	1,80	10,00	0,00	18,00	0,00		18,0		4206,8
4+550,00	0,00	2,02	0,00	2,25	10,00	0,00	22,45	0,00		22,5		4224,8
4+560,00	0,00	2,47	0,00	2,50	6,16	0,00	15,40	0,00		15,4		4247,2
4+566,16	0,00	2,53	0,00	2,63	13,84	0,00	36,40	0,00		36,4		4262,6
4+580,00	0,00	2,73	0,00	2,77	20,00	0,00	55,30	0,00		55,3		4299,0

Budowa drogi gminnej 100145L od km 2+990.00 do km 5+146.35 wraz z budową łącznika do drogi  
powiatowej nr 1023L o długości 290.28m w miejscowości Bukowice Kolonia i Mariampol  
w gminie Leśna Podlaska.

4+600,00	0,00	2,80										4354,3
4+620,00	0,00	2,05	0,00	2,43	20,00	0,00	48,50	0,00			48,5	4402,8
4+640,00	0,10	1,04	0,05	1,55	20,00	1,00	30,90	1,00			29,9	4432,7
4+660,00	0,03	1,34	0,07	1,19	20,00	1,30	23,80	1,30			22,5	4455,2
4+680,00	0,10	1,34	0,07	1,34	20,00	1,30	26,80	1,30			25,5	4480,7
4+700,00	0,24	1,25	0,17	1,30	20,00	3,40	25,90	3,40			22,5	4503,2
4+720,00	0,06	1,35	0,15	1,30	20,00	3,00	26,00	3,00			23,0	4526,2
4+740,00	0,04	1,37	0,05	1,36	20,00	1,00	27,20	1,00			26,2	4552,4
4+760,00	0,16	1,32	0,10	1,35	20,00	2,00	26,90	2,00			24,9	4577,3
4+780,00	0,00	1,05	0,08	1,19	20,00	1,60	23,70	1,60			22,1	4599,4
4+800,00	0,13	0,82	0,07	0,94	20,00	1,30	18,70	1,30			17,4	4616,8
4+820,00	0,33	0,61	0,23	0,72	20,00	4,60	14,30	4,60			9,7	4626,5
4+840,00	0,00	0,98	0,17	0,80	20,00	3,30	15,90	3,30			12,6	4639,1
4+860,00	0,00	1,13	0,00	1,06	20,00	0,00	21,10	0,00			21,1	4660,2
4+880,00	0,00	1,35	0,00	1,24	20,00	0,00	24,80	0,00			24,8	4685,0
4+900,00	0,00	1,50	0,00	1,43	20,00	0,00	28,50	0,00			28,5	4713,5
4+920,00	0,06	0,82	0,03	1,16	20,00	0,60	23,20	0,60			22,6	4736,1
4+940,00	0,45	0,80	0,26	0,81	20,00	5,10	16,20	5,10			11,1	4747,2
4+960,00	0,16	0,86	0,31	0,83	20,00	6,10	16,60	6,10			10,5	4757,7
4+980,00	0,03	0,88	0,10	0,87	20,00	1,90	17,40	1,90			15,5	4773,2
5+000,00	0,00	1,02	0,02	0,95	20,00	0,30	19,00	0,30			18,7	4791,9
5+020,00	0,00	0,74	0,00	0,88	20,00	0,00	17,60	0,00			17,6	4809,5
5+040,00	0,15	0,85	0,08	0,80	20,00	1,50	15,90	1,50			14,4	4823,9
5+060,00	0,04	0,89	0,10	0,87	20,00	1,90	17,40	1,90			15,5	4839,4
5+080,00	0,00	1,36	0,02	1,13	20,00	0,40	22,50	0,40			22,1	4861,5
5+100,00	0,00	1,43	0,00	1,40	20,00	0,00	27,90	0,00			27,9	4889,4
5+120,00	0,54	0,38	0,27	0,91	20,00	5,40	18,10	5,40			12,7	4902,1
5+143,35	0,00	7,68	0,27	4,03	23,35	6,30	94,10	6,30			87,8	4990
<b>RAZEM :</b>					<b>2153,35</b>	<b>66</b>	<b>5056</b>	<b>66</b>	<b>0</b>	<b>4990</b>		

Budowa drogi gminnej 100145L od km 2+990.00 do km 5+146.35 wraz z budową łącznika do drogi powiatowej nr 1023L o długości 290.28m w miejscowości Bukowice Kolonia i Mariampol w gminie Leśna Podlaska.

### 5.5 Tabela robót ziemnych – łącznik między drogą powiatową 1023L a drogą gminną nr 100145L

Kilometraż	Powierzchnia		Średnia powierzchnia		Odległość	Objętość		Zużycie na miejscu	Nadmiar objętości.		Suma algebraiczna	
	Wykop +	Nasyp -	Wykop +	Nasyp -		Wykop +	Nasyp -		Wykop +	Nasyp -	Wykop +	Nasyp -
km	m <sup>2</sup>		m <sup>2</sup>		m	m <sup>3</sup>		m <sup>3</sup>	m <sup>3</sup>		m <sup>3</sup>	
1	2	3	4	5	6	7	8	9	10	11	12	13
0+002,65	0,00	6,43										
			0,00	8,74	7,35	0,00	64,20	0,00		64,2		
0+010,00	0,00	11,04										64,2
			0,00	7,35	10,00	0,00	73,50	0,00		73,5		
0+020,00	0,00	3,66										137,7
			0,00	3,08	9,05	0,00	27,87	0,00		27,9		
0+029,05	0,00	2,50										165,6
			0,00	2,40	10,95	0,00	26,23	0,00		26,2		
0+040,00	0,00	2,29										191,8
			0,00	2,17	20,00	0,00	43,30	0,00		43,3		
0+060,00	0,00	2,04										235,1
			0,00	1,95	20,00	0,00	39,00	0,00		39,0		
0+080,00	0,00	1,86										274,1
			0,00	2,07	20,00	0,00	41,40	0,00		41,4		
0+100,00	0,00	2,28										315,5
			0,00	2,55	20,00	0,00	50,90	0,00		50,9		
0+120,00	0,00	2,81										366,4
			0,00	2,58	20,00	0,00	51,60	0,00		51,6		
0+140,00	0,00	2,35										418,0
			0,00	2,23	20,00	0,00	44,50	0,00		44,5		
0+160,00	0,00	2,10										462,5
			0,00	2,13	20,00	0,00	42,50	0,00		42,5		
0+180,00	0,00	2,15										505,0
			0,00	2,34	20,00	0,00	46,80	0,00		46,8		
0+200,00	0,00	2,53										551,8
			0,00	2,34	20,00	0,00	46,70	0,00		46,7		
0+220,00	0,00	2,14										598,5
			0,00	2,24	20,00	0,00	44,70	0,00		44,7		
0+240,00	0,00	2,33										643,2
			0,03	2,15	20,00	0,50	42,90	0,50		42,4		
0+260,00	0,05	1,96										685,6
			0,08	1,81	20,00	1,50	36,10	1,50		34,6		
0+280,00	0,10	1,65										720,2
			0,25	0,83	7,30	1,83	6,02	1,83		4,2		
0+287,30	0,40	0,00										724
			<b>RAZEM :</b>		<b>284,65</b>	<b>4</b>	<b>728</b>	<b>4</b>	<b>0</b>	<b>724</b>		

Roboty ziemne:

- roboty ziemne poprzeczne (wykop w nasyp)  $66+4=70\text{m}^3$

- nasyp z piasku z dokopu pomniejszony o powierzchnię humusowania skarp i poboczy o grubości 10cm  $4990+724-733=4981\text{m}^3$



Budowa drogi gminnej 100145L od km 2+990.00 do km 5+146.35 wraz z budową łącznika do drogi powiatowej nr 1023L o długości 290.28m w miejscowości Bukowice Kolonia i Mariampol w gminie Leśna Podlaska.

### 5.6 Tabela plantowań skarp i poboczy– droga gminna nr 100145L

Kilometracja	Plantowanie powierzchni		Średnia plantowanie powierzchni		Odległość	Powierzchnia	
	Lewa	Prawa	Lewa	Prawa		Lewa	Prawa
km	m		m <sup>2</sup>		m	m <sup>3</sup>	
1	2	3	4	5	6	7	8
2+990,00	1,68	1,62					
			1,75	1,53	10,00	17,50	15,30
3+000,00	1,82	1,44					
			1,69	1,16	10,00	16,90	11,55
3+010,00	1,56	0,87					
			1,54	1,13	10,00	15,40	11,25
3+020,00	1,52	1,38					
			1,42	1,43	10,00	14,15	14,25
3+030,00	1,31	1,47					
			1,30	1,49	10,00	12,95	14,85
3+040,00	1,28	1,50					
			1,16	1,43	10,00	11,55	14,25
3+050,00	1,03	1,35					
			1,05	1,24	10,00	10,50	12,40
3+060,00	1,07	1,13					
			1,05	1,16	7,71	8,10	8,91
3+067,71	1,03	1,18					
			1,07	1,23	12,29	13,15	15,12
3+080,00	1,11	1,28					
			1,20	1,34	20,00	24,00	26,80
3+100,00	1,29	1,40					
			1,38	2,01	20,00	27,60	40,10
3+120,00	1,47	2,61					
			1,58	2,90	20,00	31,60	57,90
3+140,00	1,69	3,18					
			1,60	3,06	20,00	31,90	61,10
3+160,00	1,50	2,93					
			1,46	2,73	20,00	29,20	54,60
3+180,00	1,42	2,53					
			1,34	2,20	20,00	26,80	44,00
3+200,00	1,26	1,87					
			1,14	1,68	20,00	22,80	33,60
3+220,00	1,02	1,49					
			1,06	1,30	20,00	21,10	26,00
3+240,00	1,09	1,11					
			1,08	1,09	6,14	6,60	6,66
3+246,14	1,06	1,06					
			1,06	1,01	3,86	4,07	3,90
3+250,00	1,05	0,96					
			1,04	0,91	10,00	10,35	9,10
3+260,00	1,02	0,86					
			1,01	0,89	10,00	10,10	8,85
3+270,00	1,00	0,91					
			1,00	1,02	10,00	10,00	10,15
3+280,00	1,00	1,12					
			1,04	1,25	10,00	10,40	12,50
3+290,00	1,08	1,38					
			1,09	1,43	10,00	10,85	14,25
3+300,00	1,09	1,47					
			1,08	1,51	10,00	10,80	15,05
3+310,00	1,07	1,54					
			1,07	1,54	0,16	0,17	0,25
3+310,16	1,07	1,54					
			1,11	1,53	9,84	10,87	15,06
3+320,00	1,14	1,52					
			1,21	1,49	20,00	24,10	29,70
3+340,00	1,27	1,45					
			1,43	1,30	20,00	28,50	26,00
3+360,00	1,58	1,15					
			1,62	1,20	7,74	12,50	9,29
3+367,74	1,65	1,25					
			1,59	1,24	2,26	3,58	2,80
3+370,00	1,52	1,23					
			1,61	1,32	10,00	16,10	13,15
3+380,00	1,70	1,40					
			1,77	1,37	10,00	17,70	13,65
3+390,00	1,84	1,33					
			1,65	1,36	10,00	16,45	13,55

Budowa drogi gminnej 100145L od km 2+990.00 do km 5+146.35 wraz z budową łącznika do drogi  
powiatowej nr 1023L o długości 290.28m w miejscowości Bukowice Kolonia i Mariampol  
w gminie Leśna Podlaska.

3+400,00	1,45	1,38						
			1,39	1,47	7,74	10,72	11,38	
3+407,74	1,32	1,56						
			1,32	1,57	2,26	2,98	3,55	
3+410,00	1,32	1,58						
			1,31	1,57	10,00	13,05	15,70	
3+420,00	1,29	1,56						
			1,28	1,53	10,00	12,80	15,25	
3+430,00	1,27	1,49						
			1,24	1,52	10,00	12,35	15,20	
3+440,00	1,20	1,55						
			1,18	1,61	10,00	11,80	16,05	
3+450,00	1,16	1,66						
			1,16	1,42	9,52	11,04	13,47	
3+459,52	1,16	1,17						
			1,16	1,17	0,48	0,56	0,56	
3+460,00	1,16	1,17						
			1,07	1,14	10,00	10,65	11,40	
3+470,00	0,97	1,11						
			0,92	1,20	10,00	9,15	11,95	
3+480,00	0,86	1,28						
			0,89	1,31	10,00	8,90	13,05	
3+490,00	0,92	1,33						
			1,04	1,31	9,52	9,90	12,47	
3+499,52	1,16	1,29						
			1,17	1,29	0,48	0,56	0,62	
3+500,00	1,17	1,29						
			1,17	1,29	0,06	0,07	0,08	
3+500,06	1,17	1,29						
			1,27	1,30	9,94	12,62	12,87	
3+510,00	1,37	1,30						
			1,36	1,45	10,00	13,60	14,50	
3+520,00	1,35	1,60						
			1,34	1,57	10,00	13,35	15,70	
3+530,00	1,32	1,54						
			1,31	1,51	10,00	13,10	15,10	
3+540,00	1,30	1,48						
			1,31	1,48	10,00	13,10	14,80	
3+550,00	1,32	1,48						
			1,29	1,47	5,82	7,51	8,56	
3+555,82	1,26	1,46						
			1,23	1,45	4,18	5,12	6,06	
3+560,00	1,19	1,44						
			1,17	1,42	20,00	23,30	28,30	
3+580,00	1,14	1,39						
			1,27	1,46	20,00	25,40	29,10	
3+600,00	1,40	1,52						
			1,52	1,43	20,00	30,40	28,50	
3+620,00	1,64	1,33						
			1,64	1,49	20,00	32,80	29,80	
3+640,00	1,64	1,65						
			1,59	1,70	20,00	31,70	34,00	
3+660,00	1,53	1,75						
			1,59	1,79	20,00	31,70	35,70	
3+680,00	1,64	1,82						
			1,67	1,77	20,00	33,30	35,30	
3+700,00	1,69	1,71						
			1,59	1,71	20,00	31,80	34,10	
3+720,00	1,49	1,70						
			1,38	1,68	20,00	27,50	33,50	
3+740,00	1,26	1,65						
			1,20	1,61	20,00	23,90	32,20	
3+760,00	1,13	1,57						
			1,24	1,57	20,00	24,80	31,30	
3+780,00	1,35	1,56						
			1,42	1,62	20,00	28,40	32,30	
3+800,00	1,49	1,67						
			1,42	1,66	20,00	28,40	33,10	
3+820,00	1,35	1,64						
			1,31	1,56	20,00	26,20	31,20	
3+840,00	1,27	1,48						
			1,19	1,35	20,00	23,70	27,00	
3+860,00	1,10	1,22						
			1,12	1,27	20,00	22,40	25,40	
3+880,00	1,14	1,32						
			1,32	1,27	20,00	26,30	25,30	
3+900,00	1,49	1,21						
			1,38	1,47	20,00	27,60	29,40	
3+920,00	1,27	1,73						
			1,14	1,58	20,00	22,70	31,50	

Budowa drogi gminnej 100145L od km 2+990.00 do km 5+146.35 wraz z budową łącznika do drogi  
powiatowej nr 1023L o długości 290.28m w miejscowości Bukowice Kolonia i Mariampol  
w gminie Leśna Podlaska.

3+940,00	1,00	1,42					
			1,16	1,37	20,00	23,20	27,40
3+960,00	1,32	1,32					
			1,56	1,57	20,00	31,20	31,40
3+980,00	1,80	1,82					
			1,86	1,89	20,00	37,10	37,70
4+000,00	1,91	1,95					
			1,91	1,95	20,00	38,10	39,00
4+020,00	1,90	1,95					
			1,77	1,89	20,00	35,40	37,70
4+040,00	1,64	1,82					
			1,64	1,76	20,00	32,80	35,10
4+060,00	1,64	1,69					
			1,76	1,77	20,00	35,10	35,40
4+080,00	1,87	1,85					
			1,78	1,77	20,00	35,60	35,40
4+100,00	1,69	1,69					
			1,63	1,64	20,00	32,50	32,70
4+120,00	1,56	1,58					
			1,96	1,60	20,00	39,20	32,00
4+140,00	2,36	1,62					
			2,06	1,64	20,00	41,10	32,70
4+160,00	1,75	1,65					
			1,78	1,65	20,00	35,50	32,90
4+180,00	1,80	1,64					
			1,71	1,68	20,00	34,10	33,60
4+200,00	1,61	1,72					
			1,55	1,68	20,00	30,90	33,60
4+220,00	1,48	1,64					
			1,42	1,64	20,00	28,40	32,80
4+240,00	1,36	1,64					
			1,37	1,63	20,00	27,30	32,60
4+260,00	1,37	1,62					
			1,42	1,63	20,00	28,30	32,50
4+280,00	1,46	1,63					
			1,37	1,49	20,00	27,40	29,70
4+300,00	1,28	1,34					
			1,33	1,48	20,00	26,60	29,60
4+320,00	1,38	1,62					
			1,38	1,70	20,00	27,50	34,00
4+340,00	1,37	1,78					
			1,27	1,78	20,00	25,30	35,50
4+360,00	1,16	1,77					
			1,17	1,69	20,00	23,40	33,70
4+380,00	1,18	1,60					
			1,25	1,64	20,00	24,90	32,70
4+400,00	1,31	1,67					
			1,31	1,61	20,00	26,20	32,10
4+420,00	1,31	1,54					
			1,29	1,51	20,00	25,70	30,10
4+440,00	1,26	1,47					
			1,31	1,58	20,00	26,10	31,50
4+460,00	1,35	1,68					
			1,28	1,62	20,00	25,50	32,40
4+480,00	1,20	1,56					
			1,16	1,99	20,00	23,10	39,80
4+500,00	1,11	2,42					
			1,12	2,06	3,70	4,13	7,60
4+503,70	1,12	1,69					
			1,12	1,68	6,30	7,06	10,55
4+510,00	1,12	1,66					
			1,15	1,64	10,00	11,50	16,40
4+520,00	1,18	1,62					
			1,25	1,63	10,00	12,45	16,30
4+530,00	1,31	1,64					
			1,37	1,66	10,00	13,70	16,55
4+540,00	1,43	1,67					
			1,51	1,71	10,00	15,10	17,10
4+550,00	1,59	1,75					
			1,64	1,72	10,00	16,35	17,20
4+560,00	1,68	1,69					
			1,70	1,67	6,16	10,44	10,26
4+566,16	1,71	1,64					
			1,76	1,62	13,84	24,29	22,42
4+580,00	1,80	1,60					
			1,77	1,64	20,00	35,30	32,70
4+600,00	1,73	1,67					
			1,73	1,55	20,00	34,50	31,00
4+620,00	1,72	1,43					
			1,56	1,40	20,00	31,20	28,00

Budowa drogi gminnej 100145L od km 2+990.00 do km 5+146.35 wraz z budową łącznika do drogi  
powiatowej nr 1023L o długości 290.28m w miejscowości Bukowice Kolonia i Mariampol  
w gminie Leśna Podlaska.

4+640,00	1,40	1,37						
4+660,00	1,66	1,38	1,53	1,38	20,00	30,60	27,50	
4+680,00	1,61	1,28	1,64	1,33	20,00	32,70	26,60	
4+700,00	1,51	1,16	1,56	1,22	20,00	31,20	24,40	
4+720,00	1,58	1,10	1,55	1,13	20,00	30,90	22,60	
4+740,00	1,91	1,16	1,75	1,13	20,00	34,90	22,60	
4+760,00	1,81	1,30	1,86	1,23	20,00	37,20	24,60	
4+780,00	1,37	1,42	1,59	1,36	20,00	31,80	27,20	
4+800,00	1,37	1,32	1,37	1,37	20,00	27,40	27,40	
4+820,00	1,19	1,31	1,28	1,32	20,00	25,60	26,30	
4+840,00	1,30	1,45	1,25	1,38	20,00	24,90	27,60	
4+860,00	1,45	1,61	1,38	1,53	20,00	27,50	30,60	
4+880,00	1,23	1,87	1,34	1,74	20,00	26,80	34,80	
4+900,00	1,38	1,59	1,31	1,73	20,00	26,10	34,60	
4+920,00	1,50	1,37	1,44	1,48	20,00	28,80	29,60	
4+940,00	1,46	1,56	1,48	1,47	20,00	29,60	29,30	
4+960,00	1,66	1,36	1,56	1,46	20,00	31,20	29,20	
4+980,00	1,56	1,51	1,61	1,44	20,00	32,20	28,70	
5+000,00	1,38	1,63	1,47	1,57	20,00	29,40	31,40	
5+020,00	1,60	1,66	1,49	1,65	20,00	29,80	32,90	
5+040,00	1,38	1,43	1,49	1,55	20,00	29,80	30,90	
5+060,00	1,52	1,62	1,45	1,53	20,00	29,00	30,50	
5+080,00	1,66	1,53	1,59	1,58	20,00	31,80	31,50	
5+100,00	1,87	1,69	1,77	1,61	20,00	35,30	32,20	
5+120,00	1,45	1,15	1,66	1,42	20,00	33,20	28,40	
5+143,35	1,00	1,00	1,23	1,08	23,35	28,60	25,10	
<b>RAZEM :</b>					<b>2159</b>	<b>3073</b>	<b>3359</b>	
							<b>6433</b>	

**5.7 Tabela plantowań skarp i poboczy – łącznik między drogą powiatową 1023L a drogą gminną nr 100145L**

Kilometracja	Plantowanie powierzchni		Średnia plantowanie powierzchni		Odległość	Powierzchnia	
	Lewa	Prawa	Lewa	Prawa		Lewa	Prawa
km	m		m <sup>2</sup>		m	m <sup>3</sup>	
1	2	3	4	5	6	7	8
0+002,65	0,86	0,96					
0+010,00	1,85	1,95	1,36	1,46	7,35	9,96	10,69
0+020,00	2,17	1,36	2,01	1,66	10,00	20,10	16,55
0+029,05	1,91	1,38	2,04	1,37	9,05	18,46	12,40
			1,77	1,58	10,95	19,38	17,25

Budowa drogi gminnej 100145L od km 2+990.00 do km 5+146.35 wraz z budową łącznika do drogi powiatowej nr 1023L o długości 290.28m w miejscowości Bukowice Kolonia i Mariampol w gminie Leśna Podlaska.

0+040,00	1,63	1,77					
0+060,00	1,44	1,67	1,54	1,72	20,00	30,70	34,40
0+080,00	1,65	1,75	1,55	1,71	20,00	30,90	34,20
0+100,00	1,48	1,39	1,57	1,57	20,00	31,30	31,40
0+120,00	1,75	1,95	1,62	1,67	20,00	32,30	33,40
0+140,00	1,85	1,86	1,80	1,91	20,00	36,00	38,10
0+160,00	1,43	1,82	1,64	1,84	20,00	32,80	36,80
0+180,00	1,37	1,73	1,40	1,78	20,00	28,00	35,50
0+200,00	1,35	1,67	1,36	1,70	20,00	27,20	34,00
0+220,00	1,27	1,61	1,31	1,64	20,00	26,20	32,80
0+240,00	1,67	1,42	1,47	1,52	20,00	29,40	30,30
0+260,00	1,20	1,48	1,44	1,45	20,00	28,70	29,00
0+280,00	1,47	1,25	1,34	1,37	20,00	26,70	27,30
0+287,30	0,88	1,17	1,18	1,21	7,30	8,58	8,83
<b>RAZEM :</b>					<b>291</b>	<b>437</b>	<b>463</b>
						<b>900</b>	

PROJEKTOWAŁ:

*Budowa drogi gminnej 100145L od km 2+990.00 do km 5+146.35 wraz z budową łącznika do drogi powiatowej nr 1023L o długości 290.28m w miejscowości Bukowice Kolonia i Mariampol w gminie Leśna Podlaska.*

<b>INFORMACJA DOTYCZĄCA BEZPIECZEŃSTWA I OCHRONY ZDROWIA</b>	
<b>Podstawa opracowania</b>	<b>Rozporządzenie Ministra Infrastruktury z dnia 23 czerwca 2003 r. w sprawie informacji dotyczącej bezpieczeństwa i ochrony zdrowia oraz planu bezpieczeństwa i ochrony zdrowia (Dz. U. Nr 120, poz. 1126)</b>
<b>Tytuł opracowania</b>	<b>Budowa drogi gminnej 100145L na odcinku od 2+990.00 do km 5+146.35 wraz z łącznikiem do drogi gminnej 1023L w miejscowości Bukowice Kolonia i Mariampol w gminie Leśna Podlaska</b>
<b>Inwestor</b>	<b>Gmina Leśna Podlaska ul. Bialska 30 21-542 Leśna Podlaska</b>
<b>Sporządził</b>	<b>Paweł Kołodziejski ul. Spółdzielcza 6/18 21-500 Biała Podlaska</b>

*Budowa drogi gminnej 100145L od km 2+990.00 do km 5+146.35 wraz z budową łącznika do drogi powiatowej nr 1023L o długości 290.28m w miejscowości Bukowice Kolonia i Mariampol w gminie Leśna Podlaska.*

---

---

**1. Zakres robót i kolejność realizacji poszczególnych elementów**

- roboty rozbiórkowe,
- zdjęcie humusu
- roboty ziemne
- wykonanie przepustu
- wykonanie warstw konstrukcyjnych nawierzchni jezdni i zjazdów
- umocnienie rowu
- wykonanie oznakowania
- roboty wykończeniowe – plantowanie z humusowaniem i obsianiem mieszanką traw skarp, poboczy,
- uporządkowanie terenu.

**2. Istniejące obiekty budowlane**

Jezdnie oraz istniejące uzbrojenie: linia telefoniczna, wodociąg, napowietrzna linia energetyczna.

**3. Elementy zagospodarowania działki stwarzające zagrożenie przy wykonywaniu robót**

Szczególne ostrożności należy zachować podczas prac w pobliżu przebiegającego uzbrojenia tj. linii energetycznej, gazociągu i linii telefonicznej. Podczas realizacji robót budowlanych mogą wystąpić zagrożenia spowodowane:

- ruchem kołowym i pieszym w obrębie placu budowy,
- pracą sprzętu budowlanego i transportowego,
- pracą w pobliżu istniejącego uzbrojenia,
- zanieczyszczeniem powietrza pyłem, spalinami oraz hałasem.

**4. Sposób prowadzenia instruktażu**

Instruktaż BHP należy przeprowadzić na budowie przed przystąpieniem do robót. W przypadku wystąpienia wypadku przy pracy każdy z pracowników powinien niezwłocznie powiadomić kierownika robót o zaistniałym zdarzeniu, natomiast osoba kierująca budową zobowiązana jest do natychmiastowego wstrzymania prowadzonych robót oraz w razie konieczności wezwania odpowiednich służb (policja, pogotowie, straż).

**5. Zapewnienie środków technicznych zapobiegających występowaniu niebezpieczeństwa podczas prowadzenia robót**

- Przed rozpoczęciem robót plac budowy należy zabezpieczyć zgodnie z opracowanym czasowym projektem organizacji ruchu.
- Należy urządzić pomieszczenia socjalne i higieniczno-sanitarne dla pracowników, podręczny magazyn na narzędzia i drobny sprzęt budowlany oraz zapewnić łączność telefoniczną na placu budowy, zorganizować stanowisko wyposażone w sprzęt przeciwpożarowy i apteczkę pierwszej pomocy.
- W miejscu widocznym należy umieścić tablicę informacyjną budowy z numerami telefonów alarmowych.
- Pracownicy zatrudnieni na budowie powinni być wyposażeni w środki indywidualnej oraz obuwie i odzież roboczą, w celu poprawy widoczności pracownicy powinni posiadać kamizelki ostrzegawcze w kolorze pomarańczowym.
- Materiały budowlane należy składować w wyznaczonych miejscach nie utrudniających poruszania się na budowie ludzi i sprzętu.
- Roboty ziemne w pobliżu istniejącego uzbrojenia należy wykonywać ręcznie, pod nadzorem uprawnionych pracowników lub przedstawicieli sieci.

SPORZĄDZIŁ:

*Budowa drogi gminnej 100145L od km 2+990.00 do km 5+146.35 wraz z budową łącznika do drogi powiatowej nr 1023L o długości 290.28m w miejscowości Bukowice Kolonia i Mariampol w gminie Leśna Podlaska.*

---

---

**OŚWIADCZENIE O SPORZADZENIU PROJEKTU BUDOWLANEGO  
ZGODNIE Z OBOWIĄZUJĄCYMI PRZEPISAMI I ZASADAMI WIEDZY  
TECHNICZNEJ**

**Działając zgodnie z art. 20 ust.4 ustawy z dnia 7 lipca 1994r. Prawo budowlane ( Dz. U. z 2013r. poz. 1409 z późn. zm.) oświadczam, że:**

**Budowa drogi gminnej 100145L na odcinku od km 2+990.00 do km 5+146.35 wraz z łącznikiem do drogi powiatowej nr 1023L w miejscowości Bukowice Kolonia i Mariampol w gminie Leśna Podlaska**

**którego inwestorem jest:**

**Gmina Leśna Podlaska**

**ul. Bialska 30**

**21-542 Leśna Podlaska**

**został wykonany zgodnie z obowiązującymi przepisami i zasadami wiedzy technicznej.**

**SPRAWDZAJĄCY**

**PROJEKTANT**



*Budowa drogi gminnej 100145L od km 2+990.00 do km 5+146.35 wraz z budową łącznika do drogi powiatowej nr 1023L o długości 290.28m w miejscowości Bukowice Kolonia i Mariampol w gminie Leśna Podlaska.*

---

---

## ***II. CZĘŚĆ RYSUNKOWA***

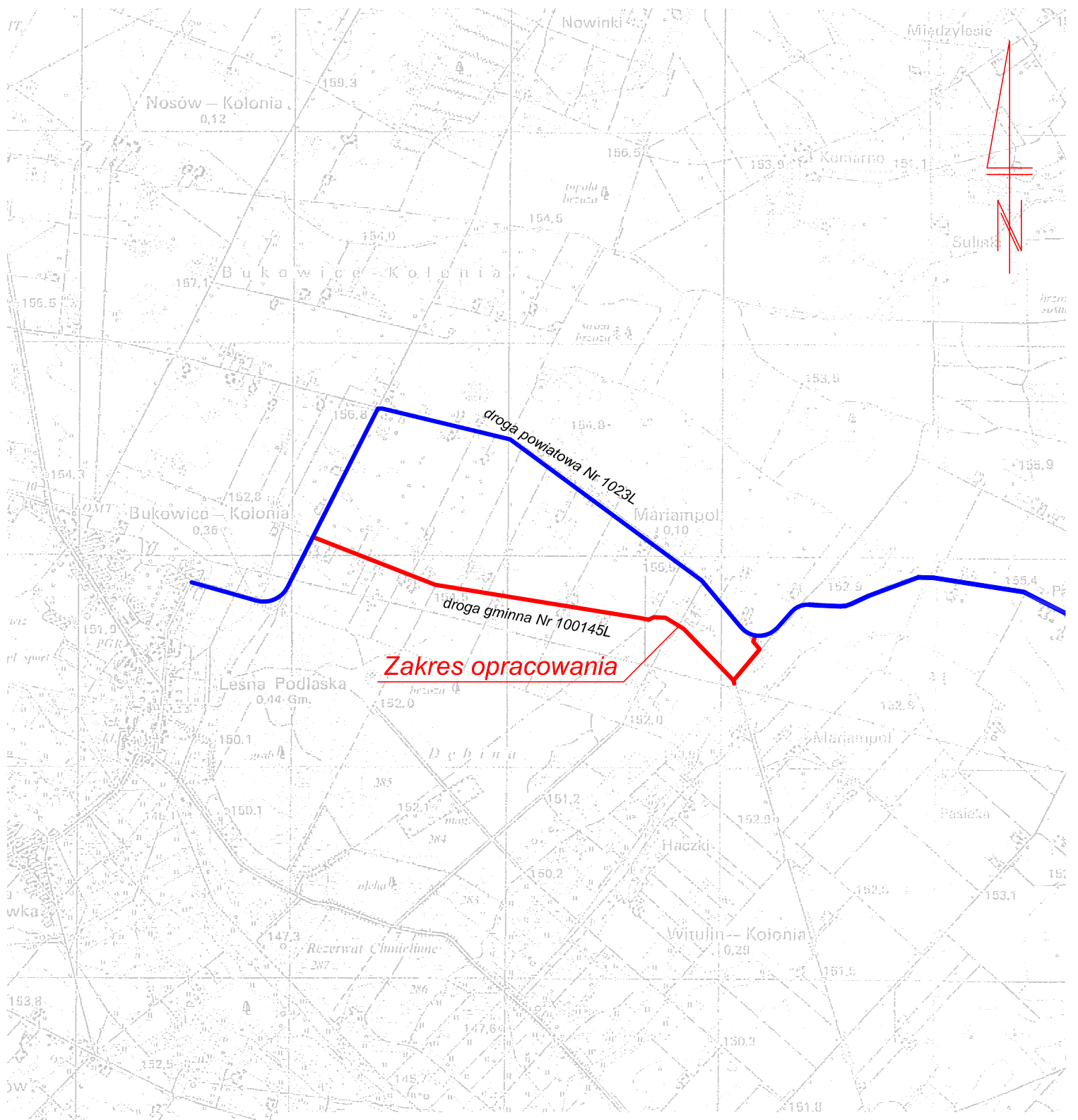

mgr inż. Paweł Kołodziejski "Projektowanie i Nadzór", ul. Spółdzielcza 6/18, 21-500 Biała Podlaska, tel. 0-606-651-635					
Inwestor	Gmina Leśna Podlaska ul. Białka 30, 21-542 Leśna Podlaska				
Obiekt	Budowie drogi gminnej nr 100145L od km 2+990.00 do km 5+146.35, wraz z budową łącznika do drogi powiatowej nr 1023L długości 289m, w miejscowości Bukowice Kolonia i Mariampol, gmina Leśna Podlaska				
Nazwa rysunku	PLAN ORIENTACYJNY				
x	Imię i nazwisko	Nr uprawnień	Data	Podpis	Skala
Projektant	mgr inż. P. Kołodziejski	LUB/0038/ POOD/05	10.2014 r		1:25000
					Nr rys. 1



# MAPA DO CELÓW PROJEKTOWYCH

GEODETA  
BIBURO USŁUGOWY  
21-500 Białka Podlaska  
ul. Władysława Reymonta 5/5B  
NIP: 525-000-524, REGON: 02011055

Oznaczenie Kancelaryjne: GK.N.6640.2308.2014  
Nazwa miejscowości: Bukowice Kolonia, Marzaniopol, Witulin Kolonia  
Jednostka ewidencyjna: 060108 2 Lesna Podlaska  
Obszary ewidencyjne: 0004 BUKOWICE KOLONIA, 0010 MARIAMPOL, 0015 Witulin Kolonia  
Układ współrzędnych: UTM  
Układ odniesienia wysokościowy: Kruskal 86  
Sekcja: 8.171.12.09.2

8.171.12.10.1  
8.171.12.10.3  
8.171.12.10.4  
8.171.13.06.3  
8.171.13.11.1

Mapa aktualna na dzień: 10.09.2014  
w obszarze zakreślonym kolorem zielonym bez badania  
Księgi Wiczyści w zakresie obciążen służebnościami gruntowymi  
ARKUSZ 1



# MAPA DO CELÓW PROJEKTOWYCH

GEODETA  
BIBURO USŁUGOWY  
21-500 Białka Podlaska  
ul. Władysława Reymonta 5/5B  
NIP: 525-000-524, REGON: 02011055

Oznaczenie Kancelaryjne: GK.N.6640.2308.2014  
Nazwa miejscowości: Bukowice Kolonia, Marzaniopol, Witulin Kolonia  
Jednostka ewidencyjna: 060108 2 Lesna Podlaska  
Obszary ewidencyjne: 0004 BUKOWICE KOLONIA, 0010 MARIAMPOL, 0015 Witulin Kolonia  
Układ współrzędnych: UTM  
Układ odniesienia wysokościowy: Kruskal 86  
Sekcja: 8.171.12.09.2

8.171.12.10.1  
8.171.12.10.3  
8.171.12.10.4  
8.171.13.06.3  
8.171.13.11.1

Mapa aktualna na dzień: 10.09.2014  
w obszarze zakreślonym kolorem zielonym bez badania  
Księgi Wiczyści w zakresie obciążen służebnościami gruntowymi  
ARKUSZ 2

# MAPA DO CELÓW PROJEKTOWYCH

GEODETA  
BIBURO USŁUGOWY  
21-500 Białka Podlaska  
ul. Władysława Reymonta 5/5B  
NIP: 525-000-524, REGON: 02011055

Oznaczenie Kancelaryjne: GK.N.6640.2308.2014  
Nazwa miejscowości: Bukowice Kolonia, Marzaniopol, Witulin Kolonia  
Jednostka ewidencyjna: 060108 2 Lesna Podlaska  
Obszary ewidencyjne: 0004 BUKOWICE KOLONIA, 0010 MARIAMPOL, 0015 Witulin Kolonia  
Układ współrzędnych: UTM  
Układ odniesienia wysokościowy: Kruskal 86  
Sekcja: 8.171.12.09.2

8.171.12.10.1  
8.171.12.10.3  
8.171.12.10.4  
8.171.13.06.3  
8.171.13.11.1

Mapa aktualna na dzień: 10.09.2014  
w obszarze zakreślonym kolorem zielonym bez badania  
Księgi Wiczyści w zakresie obciążen służebnościami gruntowymi  
ARKUSZ 2

**Legenda:**

- linia podziału nieruchomości
- linia rozgraniczająca teren inwestycji, linia drożyzna
- zakres inwestycji
- teren przewidziany dla gminnych
- teren przewidziany drogi powiatowej
- projektowana nawierzchnia jezdnia z betonem osiadowym
- projektowane żłobki i krawężnik łonowy
- projektowana makfalda z betonem osiadowym na drodze powiatowej
- drzewo do wycięcia
- projektowane skłopy

Investor	mgr inż. Paweł Kozłowski, Pracownia Inżynierska "Inżynier" ul. Sadowa 27/27-500 Białka Podlaska, tel. 0-252-551-635			
Obiekt	Budowa drogi gminnej nr 100145, od km 2+990,00 do km 5+146,35, wraz z budową fizyka do drogi powiatowej nr 10231, długości 290,28m, w miejscowości: Bukowice Kolonia i Marzaniopol, gmina Lesna Podlaska			
Nazwa projektu	PROJEKT ZAGOSPODAROWANIA TERENU - ARKUSZ nr 1			
Imię i nazwisko	Nr uprawnień	Data	Podpis	Skala
mgr inż. P. Kozłowski	LUB/0038/P000/05	12.2014 r		1:1000
mgr inż. J. Technowicz	LUB/0018/P000/12	12.2014 r		Nr rys. 2.1



GEODETA  
BIURO USŁUG GEODEZYJNYCH  
Stanisław Och  
21-500 Białka Podlaska  
ul. Wolna 3A, tel. 537 02 218 558  
ul. Wolna 3A, tel. 537 02 218 558  
ul. Wolna 3A, tel. 537 02 218 558

# MAPA DO CELÓW PROJEKTOWYCH

Skala 1:1000  
Oznaczenie Kancelaryjne: GKN.6640.2308.2014  
Nazwa miejscowości: Bukowice Kolonia, Mariampol, Witulin Kolonia  
Jednostka ewidencyjna: 060108 2 Lesna Podlaska  
Obręb ewidencyjny: 0004 BUKOWICE KOLONIA, 0010 MARIAMPOL, 0015 WITULIN KOLONIA  
Układ współrzędnych prostokątnych płaskich: 2000 sfera 8  
Układ odniesienia wysokościowy: Kronstadt 86  
Sekcja: 8.171.12.09.2

Mapa aktualna na dzień: 10.09.2014  
w obszarze zakreślonym kolorem zielonym bez badania  
Księgi Wieczystej w zakresie obciążeń służebnościami gruntowymi  
ARKUSZ 3

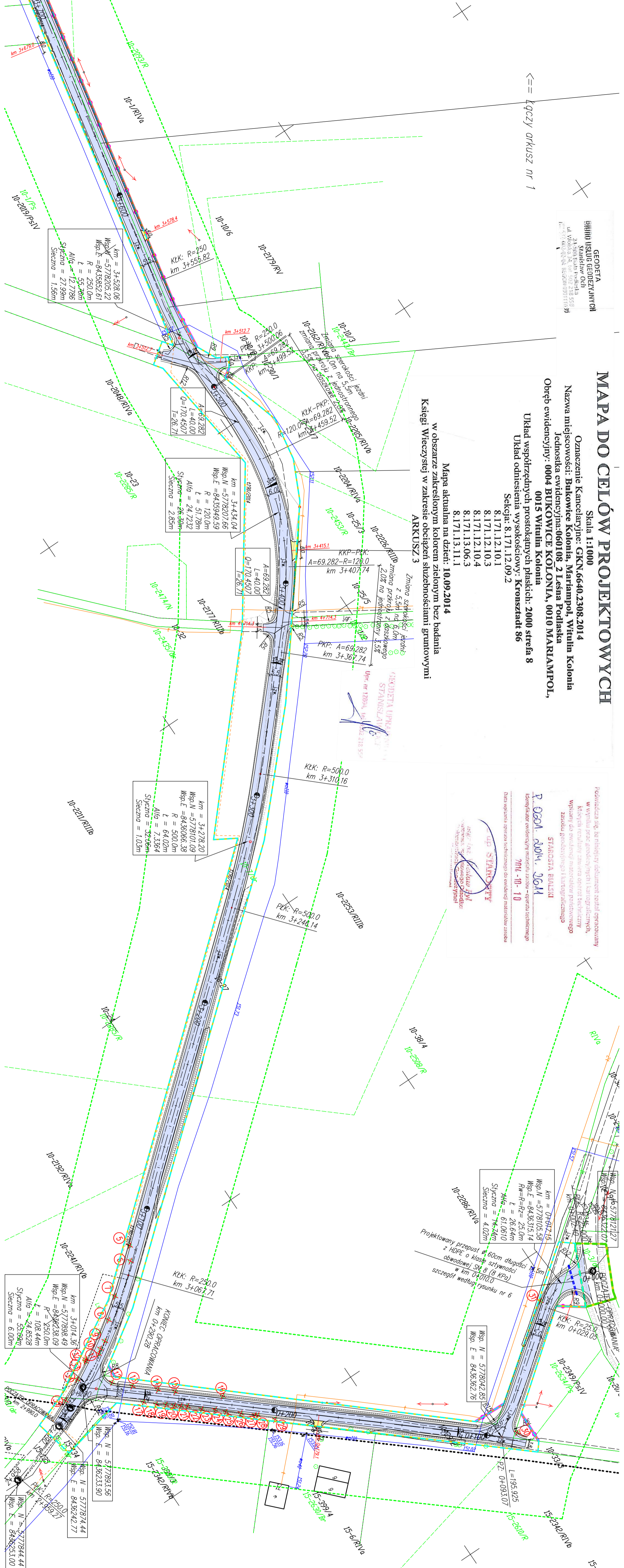

Podawana są: zaingerysty declinament zorient. opracowany w wyniku prac geodezyjnych i kartograficznych, których rezultaty zawiera operat techniczny wpisany do ewidencji map, oraz operat techniczny zasobu geodezyjnego i kartograficznego  
STANISŁAW OCH  
P. OCH, 2014, 304  
Identyfikator ewidencyjny: 060108 2 Lesna Podlaska  
2014 - 10 - 10  
Data wygenerowania: 10.09.2014

Mapa aktualna na dzień: 10.09.2014  
w obszarze zakreślonym kolorem zielonym bez badania  
Księgi Wieczystej w zakresie obciążeń służebnościami gruntowymi  
ARKUSZ 4

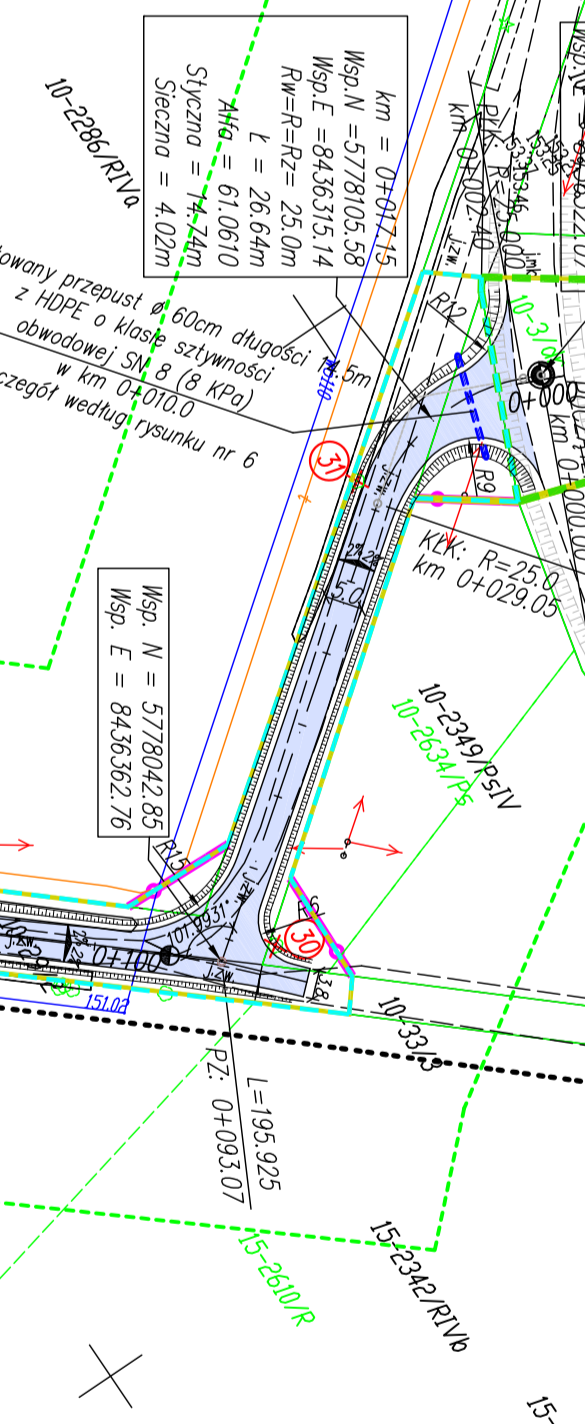

GEODETA  
BIURO USŁUG GEODEZYJNYCH  
Stanisław Och  
21-500 Białka Podlaska  
ul. Wolna 3A, tel. 537 02 218 558  
ul. Wolna 3A, tel. 537 02 218 558  
ul. Wolna 3A, tel. 537 02 218 558

# MAPA DO CELÓW PROJEKTOWYCH

Skala 1:1000  
Oznaczenie Kancelaryjne: GKN.6640.2308.2014  
Nazwa miejscowości: Bukowice Kolonia, Mariampol, Witulin Kolonia  
Jednostka ewidencyjna: 060108 2 Lesna Podlaska  
Obręb ewidencyjny: 0004 BUKOWICE KOLONIA, 0010 MARIAMPOL, 0015 WITULIN KOLONIA  
Układ współrzędnych prostokątnych płaskich: 2000 sfera 8  
Układ odniesienia wysokościowy: Kronstadt 86  
Sekcja: 8.171.12.09.2

Mapa aktualna na dzień: 10.09.2014  
w obszarze zakreślonym kolorem zielonym bez badania  
Księgi Wieczystej w zakresie obciążeń służebnościami gruntowymi  
ARKUSZ 4

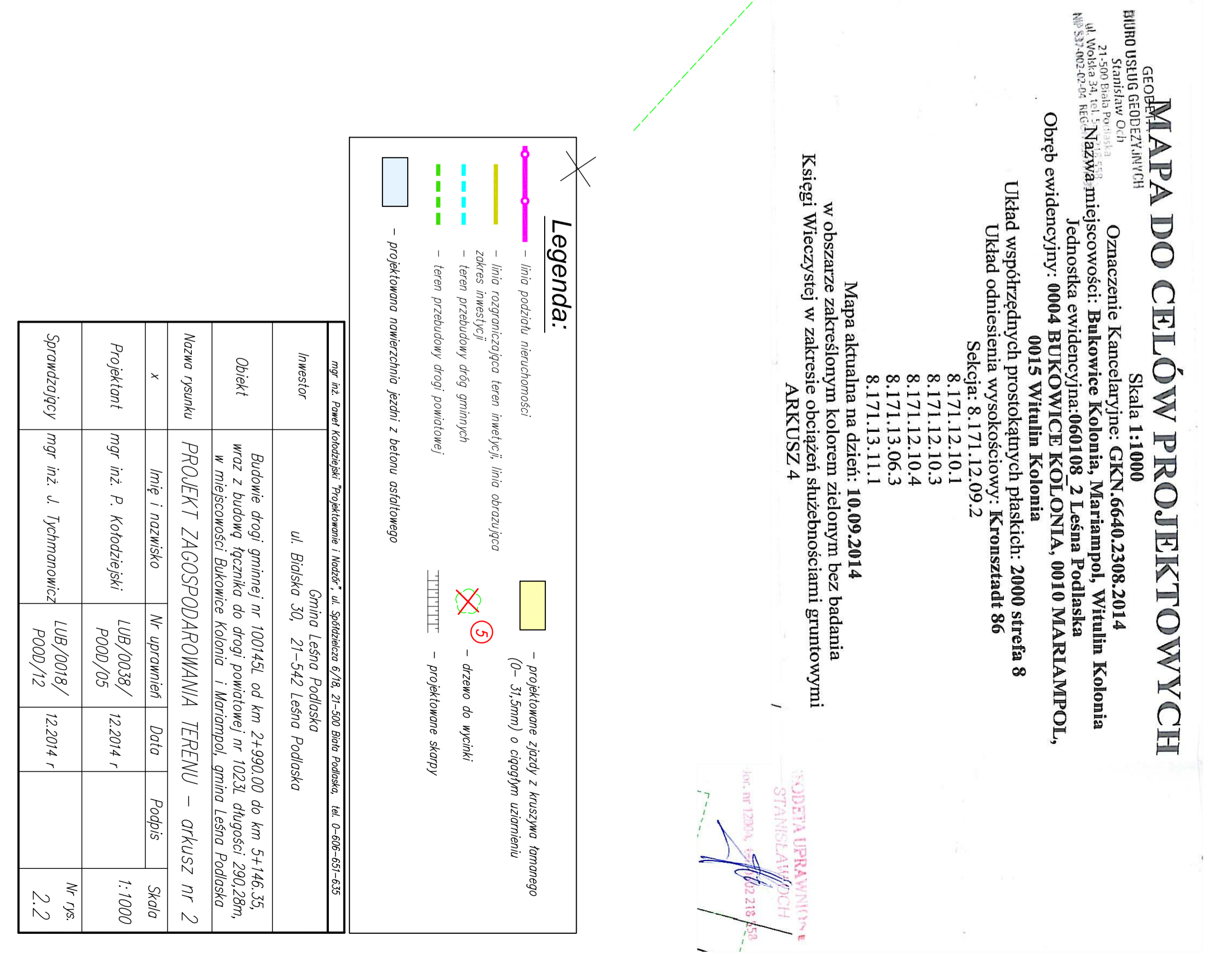

mgr inż. Paweł Kotodziejski, Projektowanie i Nadzór, ul. Spółdzielcza 8/18, 21-500 Białka Podlaska, tel. 0-638-651-635	
Investor	Gmina Lesna Podlaska ul. Bielska 30, 21-542 Lesna Podlaska
Objekt	Budowa drogi gminnej nr 1001451 od km 2+990,00 do km 5+146,35, wraz z budową łącznika do drogi powiatowej nr 1023L, długości: 290,28m, w miejscowości: Bukowice Kolonia i Mariampol, gmina Lesna Podlaska
Nazwa rysunku	PROJEKT ZAGOSPODAROWANIA TERENU - ARKUSZ nr 2
x	Imię i nazwisko
Projektant	mgr inż. P. Kotodziejski P000/05
Sprawdzający	mgr inż. J. Tychmanowicz P000/12
	Nr uprawnień
	LUB/0038/ P000/05
	Data
	12.2014 r
	Podpis
	1:1000
	Nr rys.
	2.2



PRZEKRÓJ NORMALNY  
od km 2+990.00 do km 3+367.74  
od km 3+499.52 do km 5+146.35

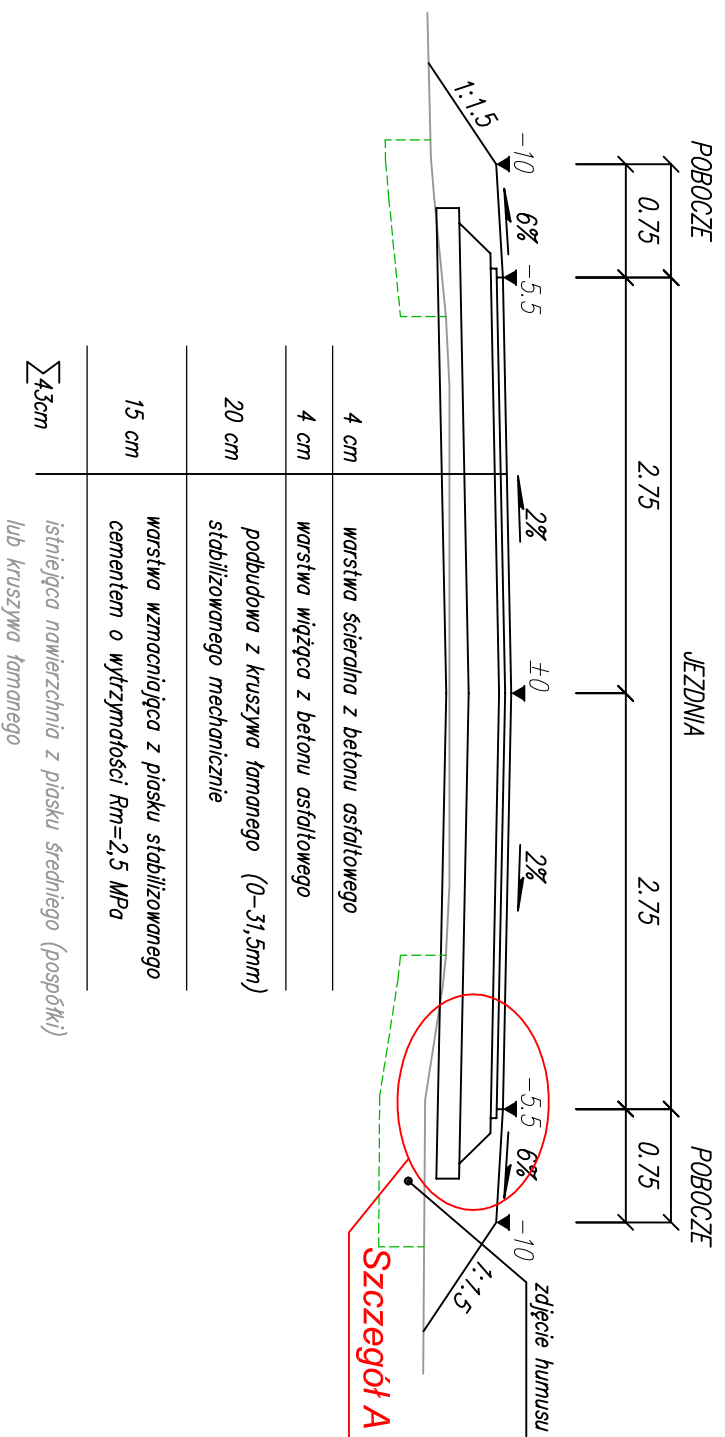

ŁĄCZNIK MIĘDZY DROGĄ POWIATOWĄ  
NR 1023L A DROGĄ GMINNĄ NR 100145L  
OD KM 0+000.0 DO KM 0+290.28

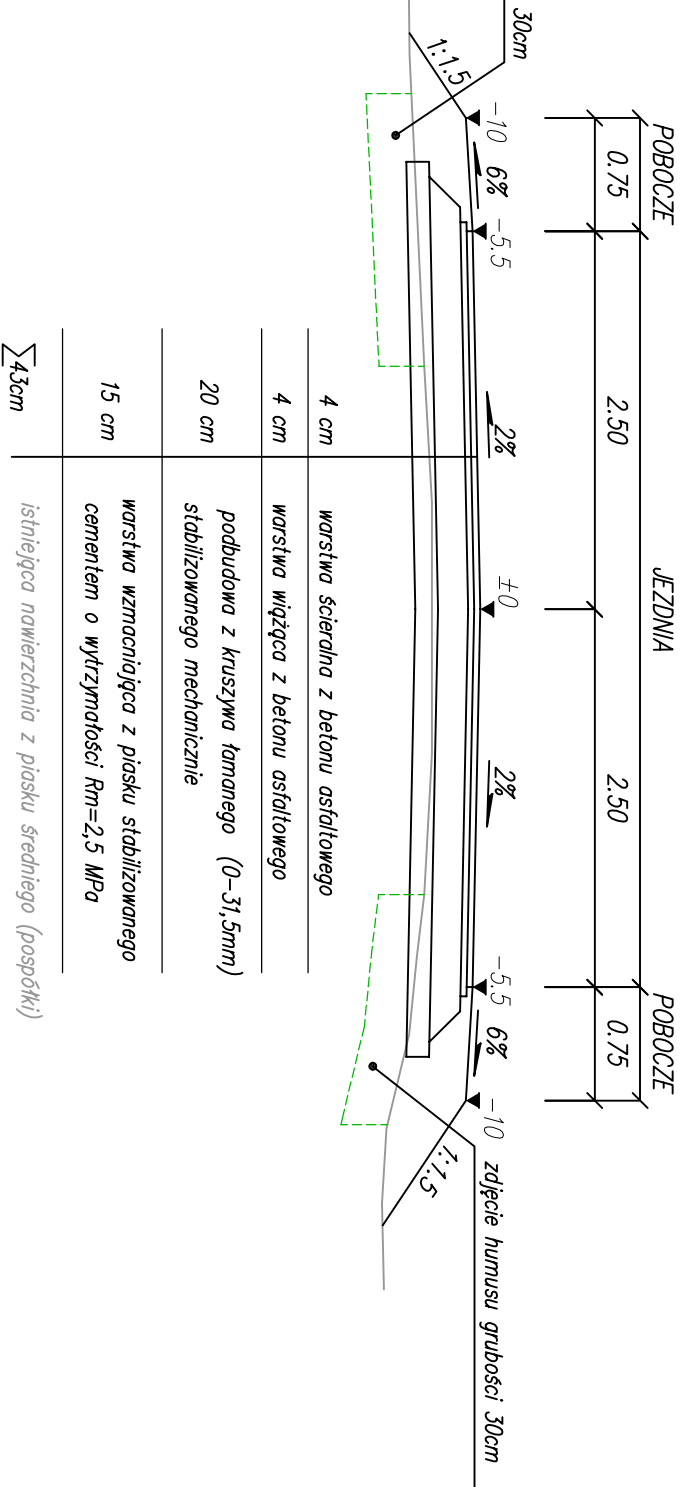

PRZEKRÓJ NORMALNY NA ŁUKU R=250.0m  
od km 3+407.74 do km 3+459.52

**Szczegół A**  
skala 1:20

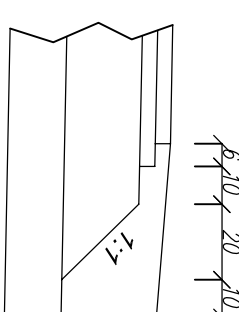
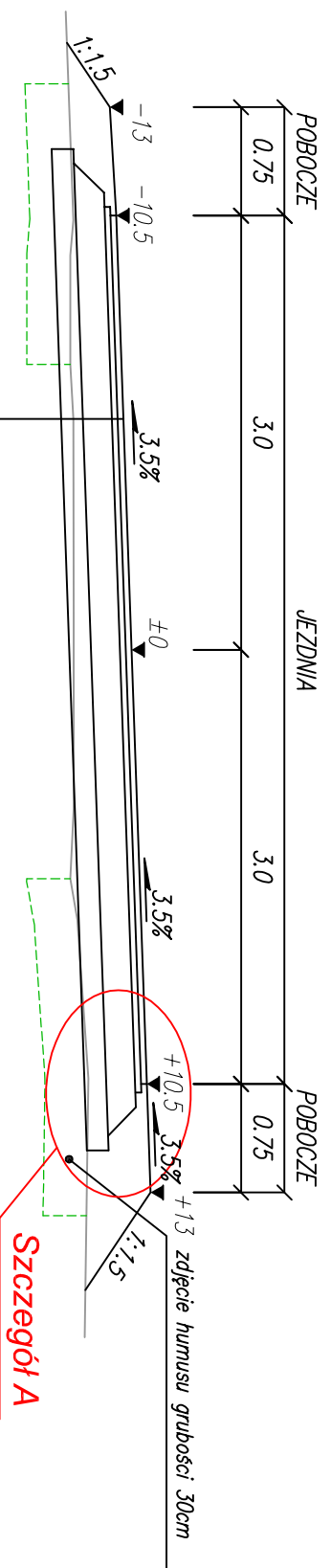

**Uwaga:**  
Zmiana szerokości jezdni z 5,5 na 6,0m oraz zmiana pochylenia jezdni z daszkowego 2,0% na jednostronne 3,5% na długości krzywych przejściowych:  
- od km 3+367.74 do km 3+407.74  
- od km 3+459.52 do km 3+499.52  
Obrót względem prawej krawędzi jezdni, zgodnie z przekrojami poprzecznymi

4 cm	warstwa ścierdlna z betonu asfaltowego
4 cm	warstwa wiążąca z betonu asfaltowego
20 cm	podbudowa z kruszywa łamanego (0-31,5mm) stabilizowanego mechanicznie
15 cm	warstwa wzmacniająca z piasku stabilizowanego cementem o wytrzymałości Rm=2,5 MPa
Σ43cm	istniejąca nawierzchnia z piasku średniego (pospółki)

mgr inż. Paweł Kotodziejski "Projektowanie i Nadzór", ul. Spółdzielcza 6/18, 21-500 Biała Podlaska, tel. 0-606-651-635				
Investor	Gmina Leśna Podlaska ul. Białska 30, 21-542 Leśna Podlaska			
Obiekt	Budowie drogi gminnej nr 100145L od km 2+990.00 do km 5+146.35, wraz z budową łącznika do drogi powiatowej nr 1023L długości 290,28m, w miejscowości: Bukowice Kolonia i Marlampol, gmina Leśna Podlaska			
Nazwa rysunku	PRZEKROJE NORMALNE			
x	Imię i nazwisko	Nr uprawnień	Data	Podpis
Projektant	mgr inż. P. Kotodziejski	LUB/0038/ P00D/05	12.2014 r	
Sprawdzający	mgr inż. J. Tychmanowicz	LUB/0018/ P00D/12	12.2014 r	
				Nr rys. 3

				Skala 1:50





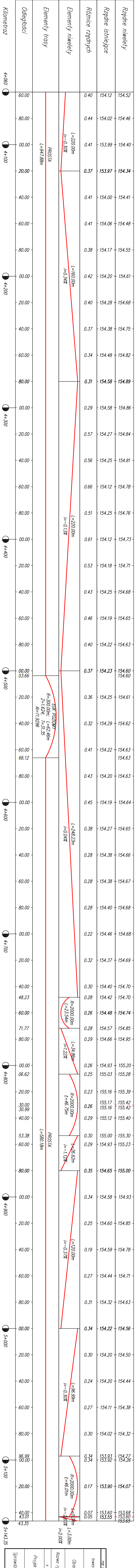
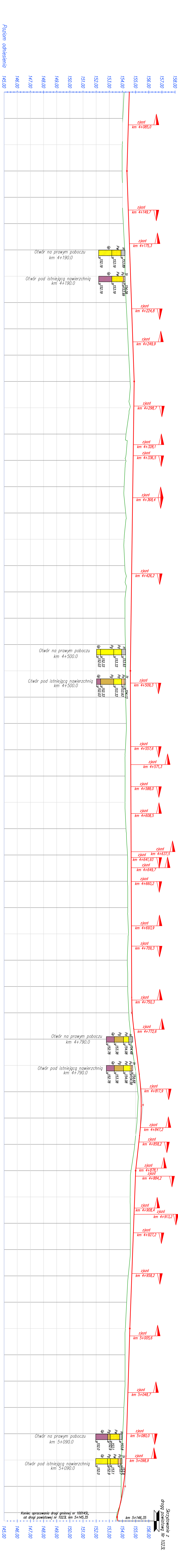

Skrzyżowanie z  
drogą powiatową Nr 1023L

- Legenda:**
- projektowana niweleta osi drogi
  - istniejąca niweleta terenu
  - projektowane zjazdy prawostronne
  - projektowane zjazdy lewostronne
  - istniejące skrzyżowania z drogami ulwarzonymi

mgr inż. Paweł Kozłowski Projektowanie i nadzór, ul. Spółdzielca 8/18, 21-500 Białobłota, tel. 71-606-651-655	
Inwestor ul. Białska 30, 21-542 Lesna Podlaska Gmina Lesna Podlaska	
Opis Budowa drogi gminnej nr 100145L od km 2+990,00 do km 5+146,35 wraz z budową fragmentu drogi powiatowej nr 1023L długości 290,28m, w miejscowości Białobłota, Gmina Lesna Podlaska	
Nazwa rysunku <b>PROFIL PODŁUŻNY DROGI NR 100145L – arkusz nr 2</b>	
x	Inię i nazwisko
x	Nr uprawnień
Projektant	LUB/0038/ 12.2014 r
Projektant	P000/05 12.2014 r
Projektant	LUB/0018/ 12.2014 r
Projektant	P000/12 12.2014 r
Skala	1:100/ 1000
Nr rys.	4.2

Skrzyżowanie z  
drogą powiatową Nr 1023L

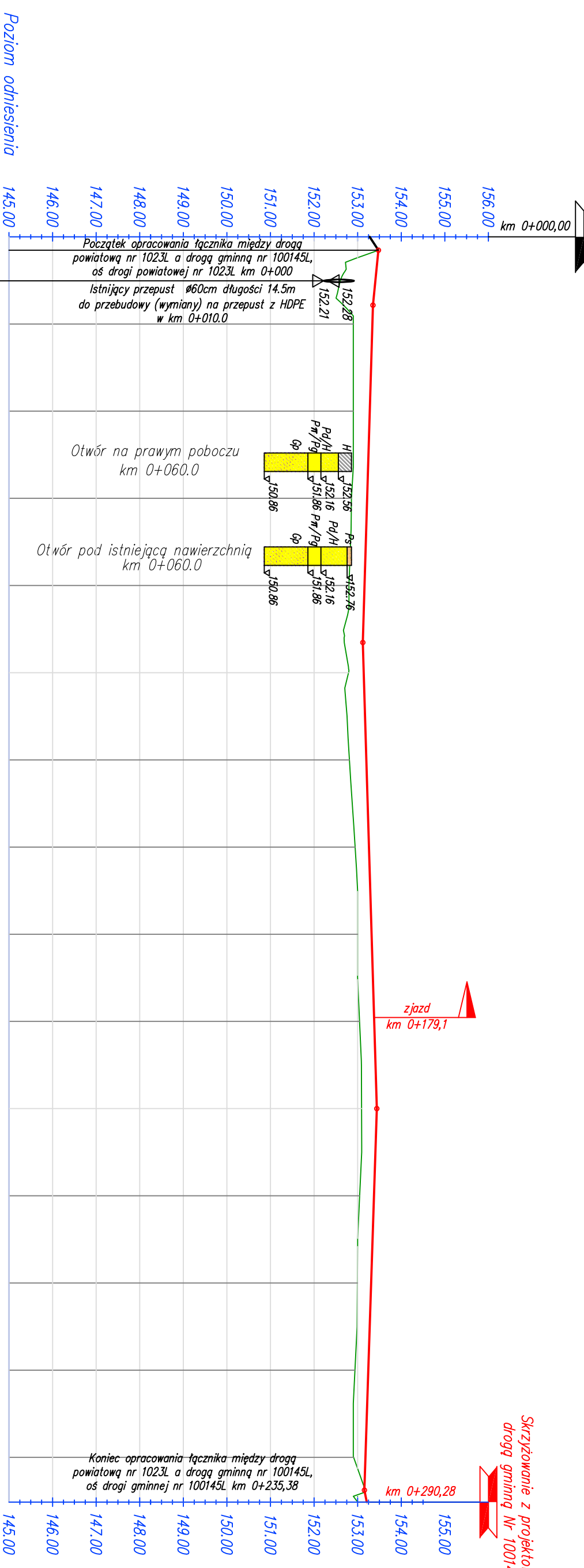

Skrzyżowanie z projektowaną  
drogą gminną Nr 100145L

Różnice rzędnych		Rzędne istniejące		Rzędne niwelety	
0.00	0.00	153.27	153.27	153.27	153.27
0.00	0.00	153.48	153.43	153.43	153.48
0.68	0.44	152.67	153.35	153.35	153.48
0.44	0.38	152.90	153.34	153.34	153.31
0.38	0.36	152.90	153.28	153.28	153.31
0.36	0.36	152.86	153.22	153.22	153.22
0.36	0.36	152.80	153.16	153.16	153.12
0.43	0.35	152.69	153.12	153.12	153.14
0.35	0.39	152.79	153.14	153.14	153.14
0.39	0.39	152.81	153.20	153.20	153.20
0.32	0.32	152.94	153.26	153.26	153.26
0.32	0.32	153.00	153.32	153.32	153.32
0.34	0.34	153.04	153.38	153.38	153.38
0.35	0.35	153.09	153.44	153.44	153.44
0.33	0.33	153.05	153.37	153.37	153.37
0.31	0.31	152.99	153.31	153.31	153.31
0.30	0.30	152.94	153.24	153.24	153.24
0.27	0.27	152.91	153.18	153.18	153.18
0.03	0.03	153.13	153.16	153.16	153.16
0.21	0.21	153.00	153.21	153.21	153.21

**Legenda:**

- projektowana niweleta osi drogi
- istniejąca niweleta terenu
- projektowane zjazdy prawostronne
- projektowane zjazdy lewostronne
- projektowane skrzyżowanie prawostronne z drogi gruntowej
- projektowane skrzyżowanie lewostronne z drogi gruntowej
- istniejące skrzyżowania z drogami utwardzonymi

mgr inż. Paweł Kotodziejski, Projektowanie i Nadzór, ul. Spółdzielcza 6/18, 21-500 Biały Podlask, tel. 0-606-651-635				
Investor	Gmina Lesna Podlaska ul. Białska 30, 21-542 Lesna Podlaska			
Obiekt	Budowa drogi gminnej nr 100145L od km 2+990,00 do km 5+146,35, wraz z budową łącznika do drogi powiatowej nr 1023L długości 290,28m, w miejscowości Bukowice kolonia i Marjampol, gmina Lesna Podlaska			
Nazwa rysunku	PROFIL PODUŁUŻNY ŁĄCZNIKA MIĘDZY DROGĄ POWIATOWĄ NR 1023L A DROGĄ GMINNĄ NR 100145L – arkusz nr 3			
x	Imię i nazwisko	Nr uprawnień	Data	Podpis
Projektant	mgr inż. P. Kotodziejski	LUB/0038/ P000/05	12.2014 r	
Sprawdzający	mgr inż. J. Tychonowicz	LUB/0018/ P000/12	12.2014 r	
				Nr rys. 4.3

Kilometraż 0+000 0+100 0+200 0+290.28



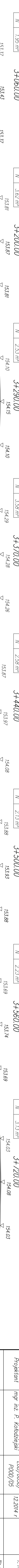
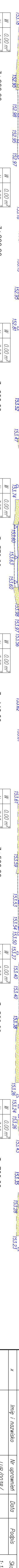
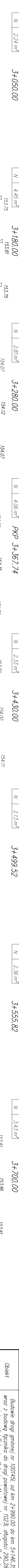
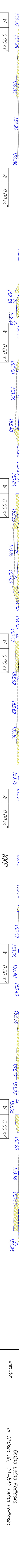
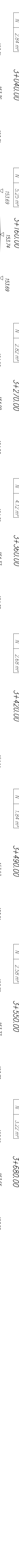
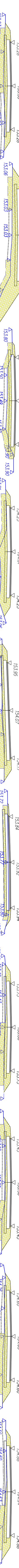
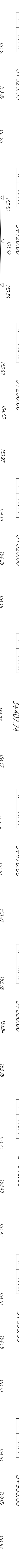
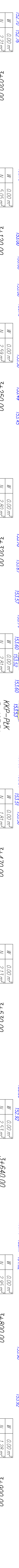
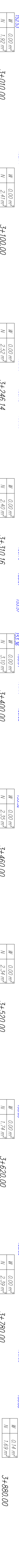
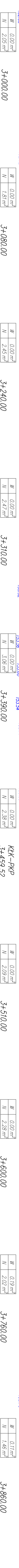
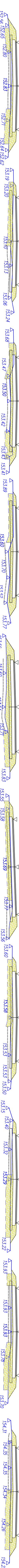
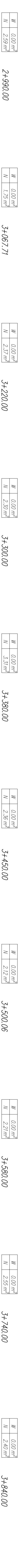

mgr inż. Ryszard Kotolizki Projektowanie i Nadzór ul. Spółdzielca 6/18, 21-500 Białobrzeg, tel. 6-606-651-635				
Investor	Gmina Lesna Podlaska ul. Białoska 300, 21-542 Lesna Podlaska			
Obiekt	Budowa drogi gminnej nr 100145L od km 2+990,00 do km 5+146,35, wraz z budową faszynki do drogi powiatowej nr 1023L, długości 290,28m, w miejscowości: Białowieża Kolonia i Młodzież, gmina Lesna Podlaska			
Nazwa rysunku	PRZEKROJE POPRZECZNE NA DRODZE NR 100145L			
x	Imię i nazwisko			
Projektant	mgr inż. P. Kotolizki			
	Nr uprawnień		Data	
	LUB/0038/P000/05		12.2014 r	
Sprawdzający	mgr inż. J. Tychonowicz		LUB/0018/P000/12	
			12.2014 r	
			Nr rys	
			5.1	



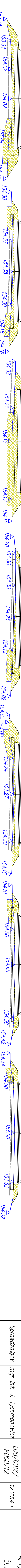
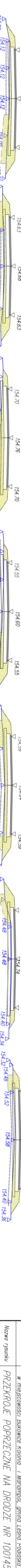
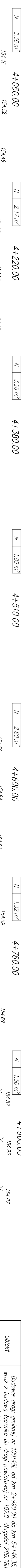
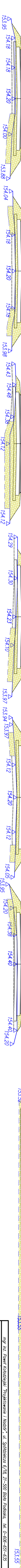
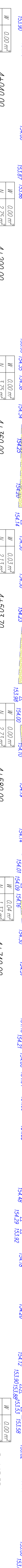
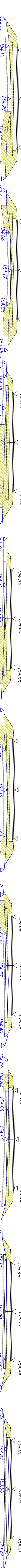
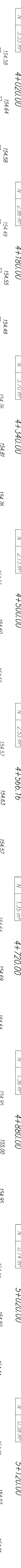
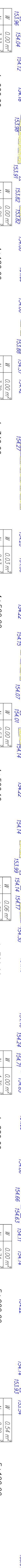
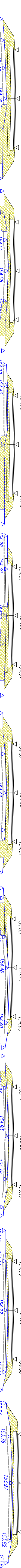
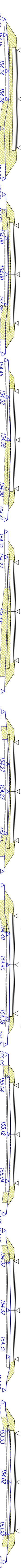
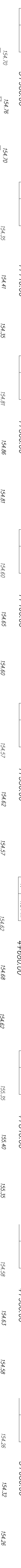
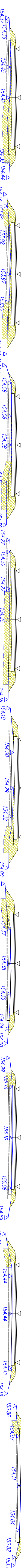
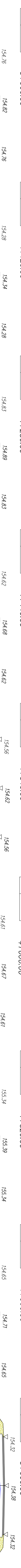
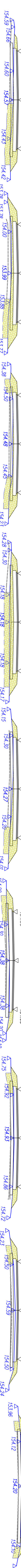
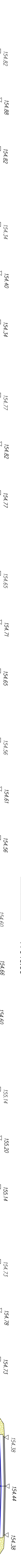

mgr inż. Paweł Kotuldzki, Trojankowice 1, Inwałd 7, ul. Szkolna 6/18, 21-500 Biały Poleski, tel. 0-888-651-635	
Gmina Lesno Podolska	
ul. Białska 30, 21-542 Lesno Podolska	
Investor	Budowie drogi gminnej nr 100145L od km 2+990,00 do km 5+146,35 wraz z budową przepływu do drogi powiatowej nr 1023L długości 290,28km w miejscowości Bukowie Kolonia i Marjanopol, gmina Lesno Podolska
Objekt	PRZEKROJE POPRZECZNE NA DRODZE NR 100145L
Nazwa rysunku	Imię i nazwisko
x	Nr uprawnień
Projektant	LUB/0038/ P000/05
Projektant	mgr inż. P. Kotuldzki
Projektant	12.2014 r
Sprawdzający	mgr inż. J. Tychnanowicz
Sprawdzający	P000/12
Sprawdzający	12.2014 r
Sprawdzający	W rys
Sprawdzający	5.2



W	0.00 m <sup>2</sup>
N	6.43 m <sup>2</sup>

0+002.65

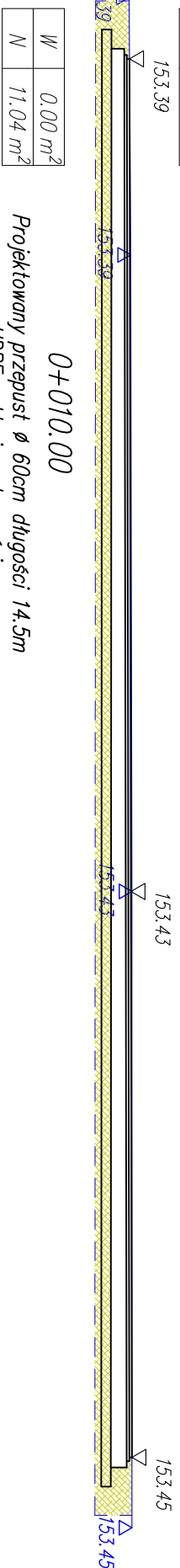

Projektowany przepust  $\varnothing$  60cm długości 14.5m  
z HDPE o klasie sztywności  
obwodowej SN 8 (8 KPa)

0+010.00

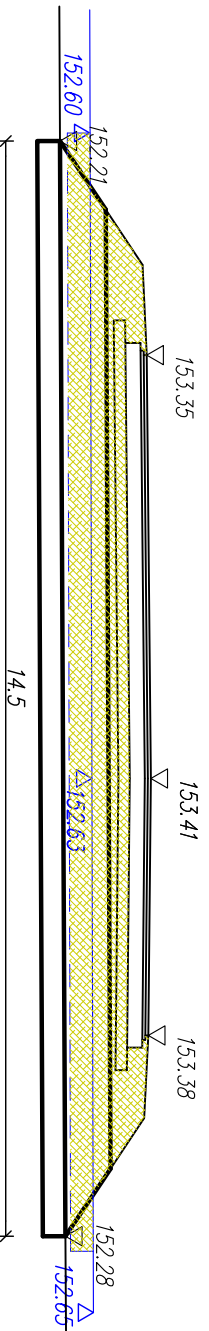

W	0.00 m <sup>2</sup>
N	3.66 m <sup>2</sup>

0+020.00

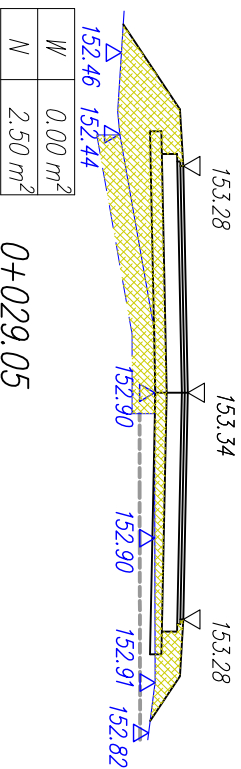

W	0.00 m <sup>2</sup>
N	2.50 m <sup>2</sup>

0+029.05

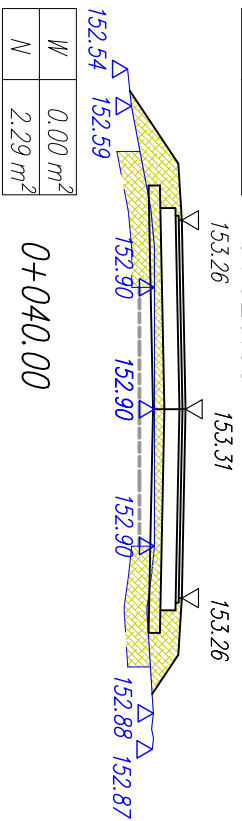

W	0.00 m <sup>2</sup>
N	2.29 m <sup>2</sup>

0+040.00

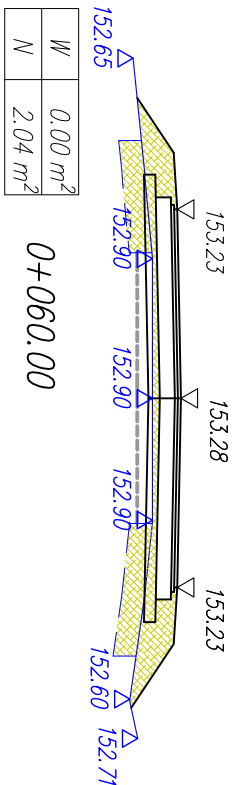

W	0.00 m <sup>2</sup>
N	2.04 m <sup>2</sup>

0+060.00

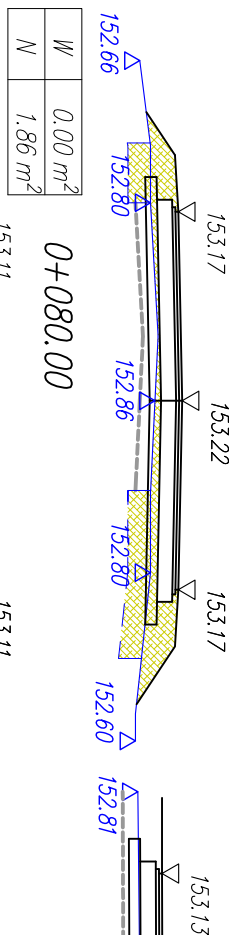

W	0.00 m <sup>2</sup>
N	1.86 m <sup>2</sup>

0+080.00

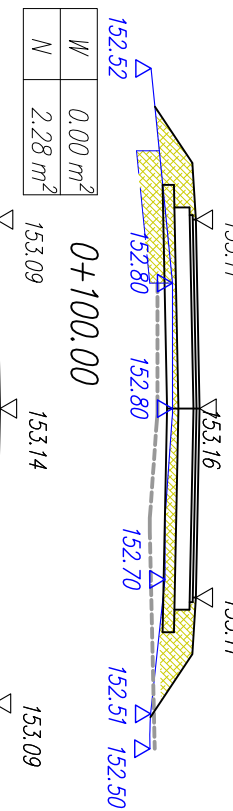

W	0.00 m <sup>2</sup>
N	2.28 m <sup>2</sup>

0+100.00

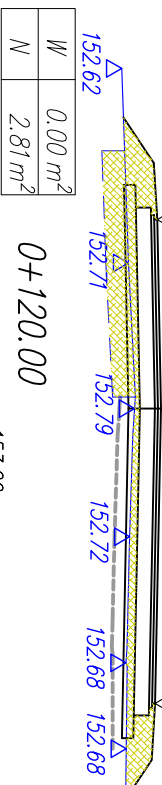

W	0.00 m <sup>2</sup>
N	2.81 m <sup>2</sup>

0+120.00

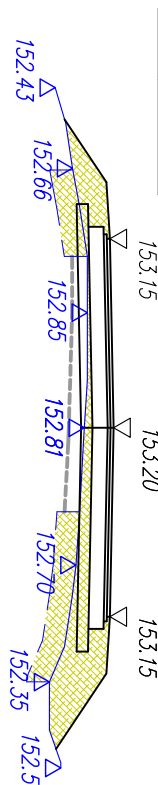

W	0.00 m <sup>2</sup>
N	2.53 m <sup>2</sup>

0+200.00

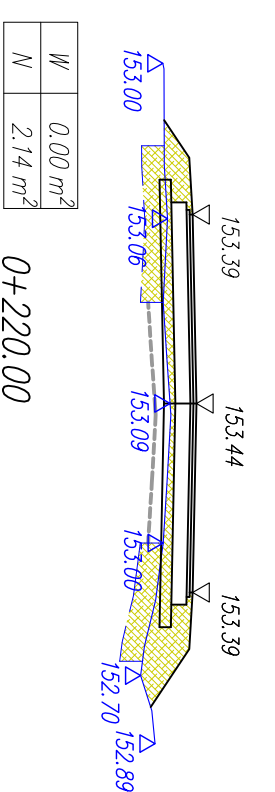

W	0.00 m <sup>2</sup>
N	2.14 m <sup>2</sup>

0+220.00

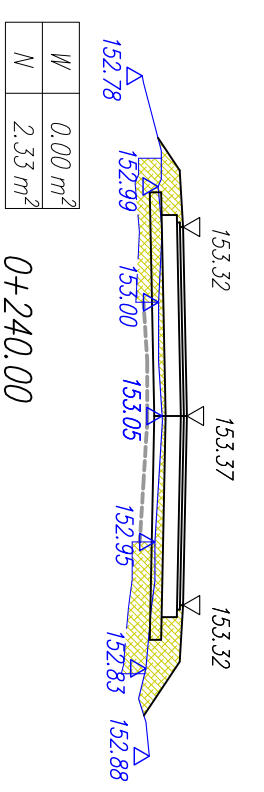

W	0.00 m <sup>2</sup>
N	2.33 m <sup>2</sup>

0+240.00

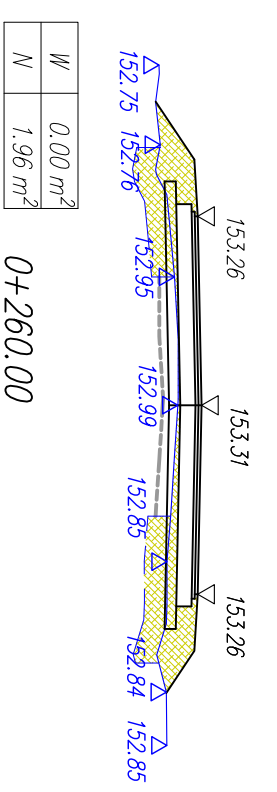

W	0.00 m <sup>2</sup>
N	1.96 m <sup>2</sup>

0+260.00

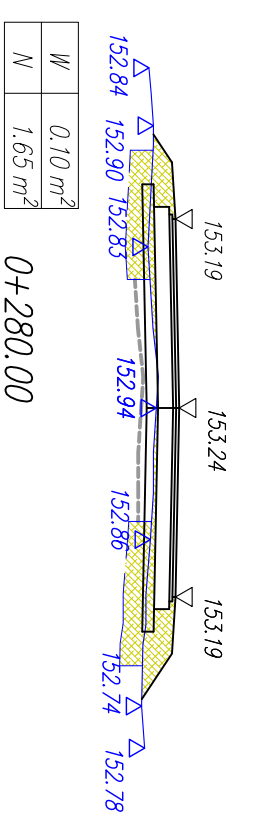

W	0.10 m <sup>2</sup>
N	1.65 m <sup>2</sup>

0+280.00

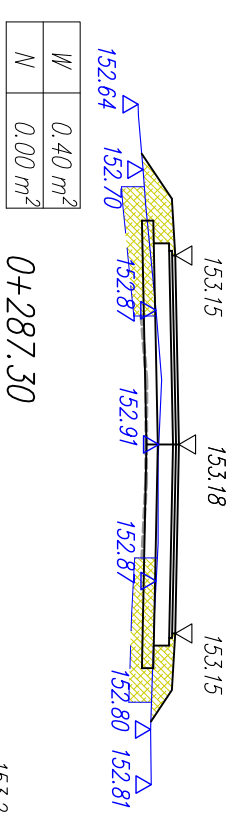

W	0.40 m <sup>2</sup>
N	0.00 m <sup>2</sup>

0+287.30

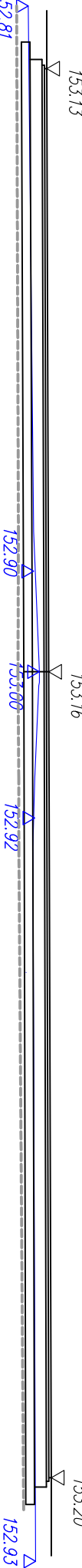

mgr inż. Paweł Kotodziejcki "Projektowanie i Nadzór", ul. Spółdzielcza 6/18, 21-500 Biłta Podlaska, tel. 0-606-651-635

Investor: Gmina Leśna Podlaska  
ul. Białska 30, 21-542 Leśna Podlaska

Obiekt: Budowie drogi gminnej nr 100145L od km 2+990.00 do km 5+146.35,  
wraz z budową łącznika do drogi powiatowej nr 1023L długości 290,28m,  
w miejscowości Bukowice Kolonia i Mariampol, gmina Leśna Podlaska  
Nazwa rysunku: PRZEKROJE POPRZECZNE NA ŁĄCZNIKU MIĘDZY DROGĄ POWIATOWĄ  
NR 1023L A DROGĄ GMINNĄ NR 100145L

x	Imię i nazwisko	Nr uprawnień	Data	Podpis	Skala
Projektant	mgr inż. P. Kotodziejcki	LUB/0038/ P00D/05	12.2014 r		1:100
Sprawdzający	mgr inż. J. Tychmanowicz	LUB/0018/ P00D/12	12.2014 r		Nr rys. 5.3

# SZCZEGÓŁ WLOTU I WYLOTU PRZEPUSTU

## SKALA 1:50

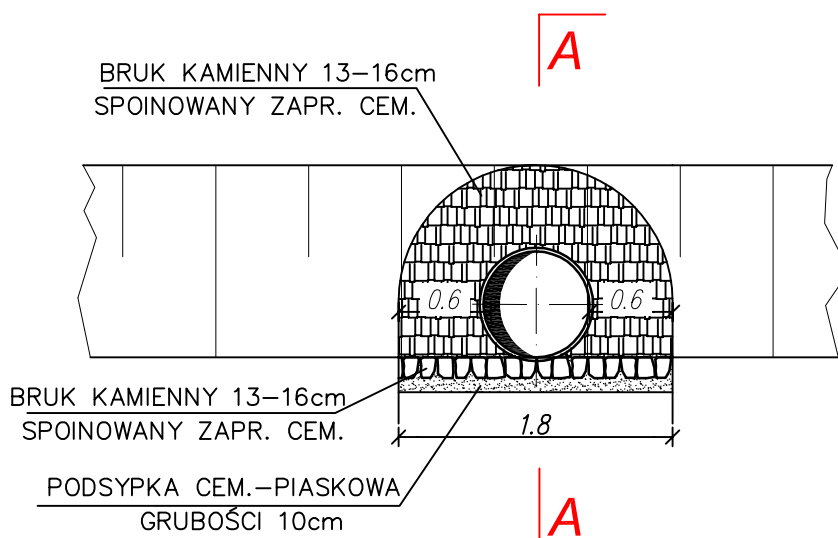

**PRZEKRÓJ A-A**

**PRZEKRÓJ B-B**

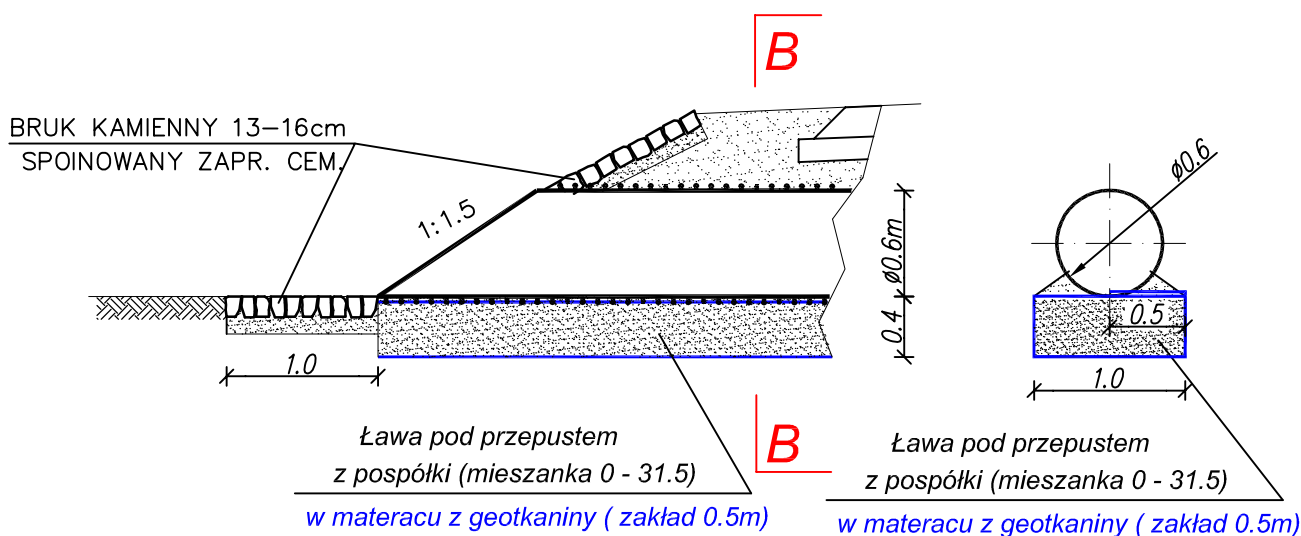

mgr inż. Paweł Kołodziejcki "Projektowanie i Nadzór", ul. Spółdzielcza 6/18, 21-500 Biała Podlaska, tel. 0-606-651-635					
Inwestor	Gmina Leśna Podlaska ul. Bialska 30, 21-542 Leśna Podlaska				
Obiekt	Budowie drogi gminnej nr 100145L od km 2+990.00 do km 5+146.35, wraz z budową łącznika do drogi powiatowej nr 1023L długości 290,28m, w miejscowości Bukowice Kolonia i Mariampol, gmina Leśna Podlaska				
Nazwa rysunku	SZCZEGÓŁ UMOCNIEŃ WLOTU I WYLOTU PRZEPUSTU				
x	Imię i nazwisko	Nr uprawnień	Data	Podpis	Skala
Projektant	mgr inż. P. Kołodziejcki	LUB/0038/ POOD/05	12.2014 r		1:50
Sprawdzający	mgr inż. J. Tychmanowicz	LUB/0018/ POOD/12	12.2014 r		Nr rys. 6

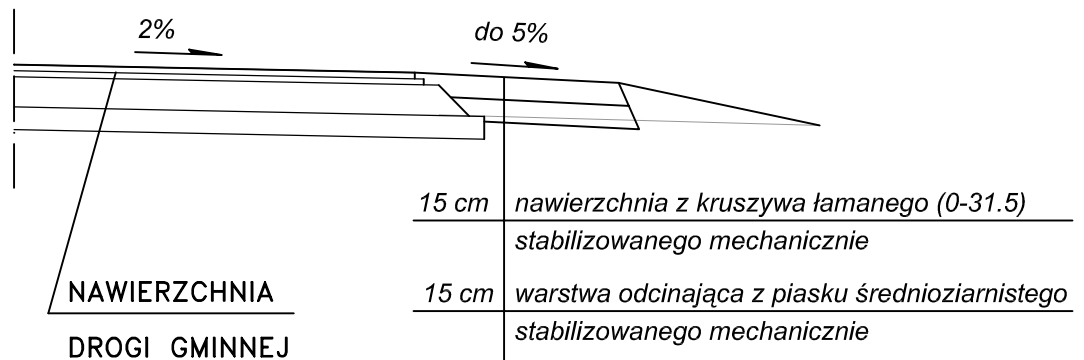
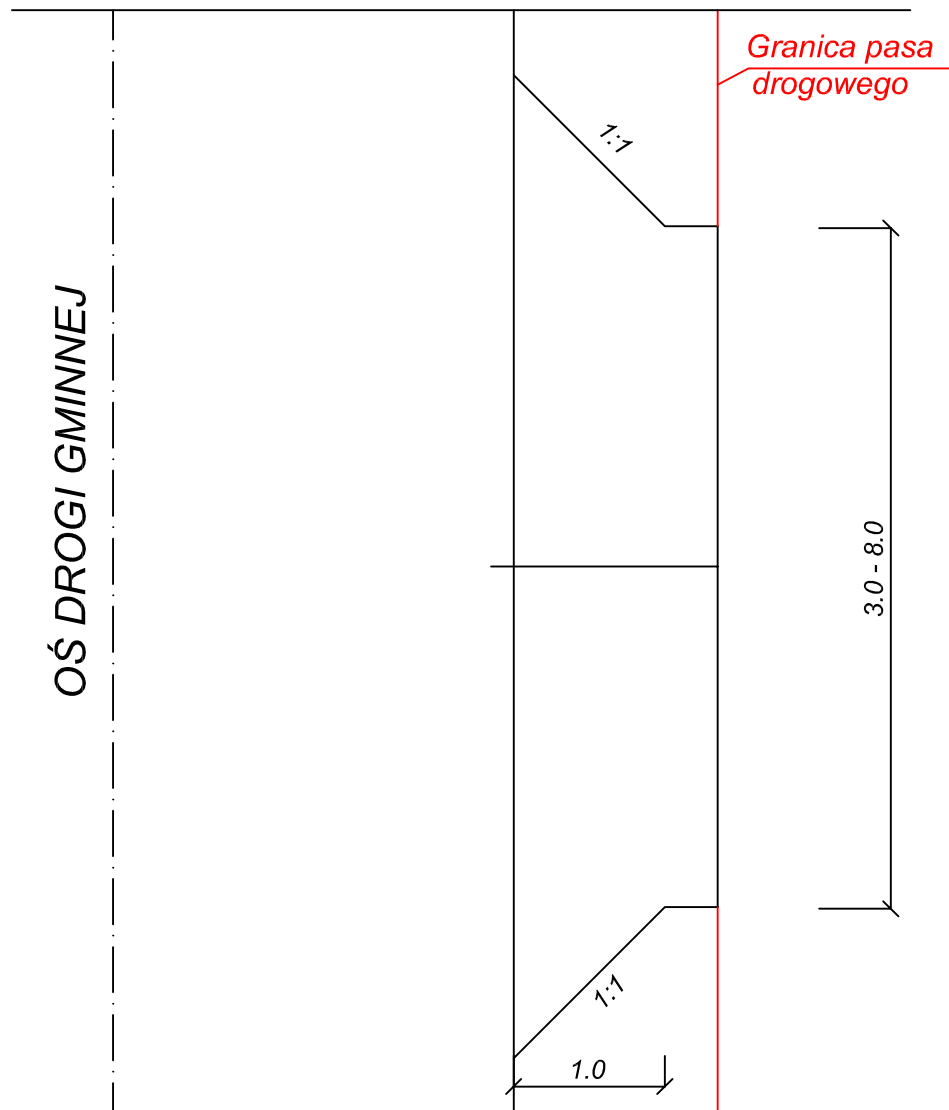

mgr inż. Paweł Kołodziejski "Projektowanie i Nadzór", ul. Spółdzielcza 6/18, 21-500 Biała Podlaska, tel. 0-606-651-635					
Inwestor	Gmina Leśna Podlaska ul. Bialska 30, 21-542 Leśna Podlaska				
Obiekt	Budowie drogi gminnej nr 100145L od km 2+990.00 do km 5+146.35, wraz z budową łącznika do drogi powiatowej nr 1023L długości 290,28m, w miejscowości Bukowice Kolonia i Mariampol, gmina Leśna Podlaska				
Nazwa rysunku	SZCZEGÓŁ ZJAZDU				
x	Imię i nazwisko	Nr uprawnień	Data	Podpis	Skala
Projektant	mgr inż. P. Kołodziejski	LUB/0038/ POOD/05	12.2014 r		1:50
Sprawdzający	mgr inż. J. Tychmanowicz	LUB/0018/ POOD/12	12.2014 r		Nr rys. 7