

Kobylin-Borzymy dn. 29.06.2015 r.

## **Uczestnicy Postępowania**

*Dotyczy: postępowania o udzielenie zamówienia publicznego, prowadzonego w trybie przetargu nieograniczonego na „Rozbudowa i przebudowa dróg –Sikory”*

## **WYJAŚNIENIE TREŚCI SPECYFIKACJI ISTOTNYCH WARUNKÓW ZAMÓWIENIA**

Gmina Kobylin-Borzymy ul. Główna 11, 18-204 Kobylin-Borzymy jako zamawiający działając na podstawie art. 38 ust. 2 ustawy z dnia 29 stycznia 2004 r. – Prawo Zamówień Publicznych (Dz. U. z 2013 r. poz. 907 z późn. zm.), w odpowiedzi na wniosek Wykonawcy z dnia 24.06.2015 r. o wyjaśnienie treści SIWZ, udziela następujących wyjaśnień:

### **Pytanie: 1**

Zwracamy się z zapytaniem, czy Zamawiający posiada prawomocny ZRID, Pozwolenie na Budowę, Zgłoszenie Robót bądź inny prawomocny dokument zezwalający na realizację przedmiotowego Zadania, jeżeli tak to zwracamy się o załączenie skanu dokumentu do przedmiotowej dokumentacji.

### **Odpowiedź**

Zamawiający posiada prawomocny ZRID na realizację jednej z części zadania, na pozostałe części zadania Zamawiający będzie posiadał prawomocne pozwolenie na budowę oraz zgłoszenie robót budowlanych na dzień podpisania umowy z wyłonionym wykonawcą. Decyzja ZRID zostanie przekazana wybranemu wykonawcy po podpisaniu umowy.

### **Pytanie: 2**

Czy Zamawiający potwierdza, że na przedmiotowym zadaniu będą obowiązywały aktualne wytyczne techniczne WT1-2010 dla kruszyw do mieszanek mineralno-asfaltowych?

### **Odpowiedź**

Zamawiający informuje, że będą obowiązywały najnowsze aktualne wytyczne WT1-2014 dla kruszyw do mieszanek mineralno-asfaltowych.

### **Pytanie: 3**

Czy Zamawiający potwierdza, że na przedmiotowym zadaniu będą obowiązywały aktualne wytyczne techniczne WT2-2010 do projektowania mieszanek mineralno-asfaltowych?

### **Odpowiedź**

Zamawiający informuje, że będą obowiązywały najnowsze aktualne wytyczne WT2-2014 dla projektowania mieszanek mineralno-asfaltowych.

**Pytanie: 4**

Zwracamy się o uzupełnienie dokumentacji przetargowej o szczegół zamontowania zastawki kanałowej TZK-N1100.

**Odpowiedź**

Zamawiający uzupełnia dokumentację o szczegół zamontowania zastawki kanałowej TZK-N1100 – szczegół w załączeniu.

**Pytanie: 5**

Zwracamy się o potwierdzenie iż zgodnie z SST D.07.05.01. należy zastosować bariery stalowe ochronne A, N1, W4.

**Odpowiedź**

Zamawiający potwierdza zgodność parametrów barier ochronnych.

**Pytanie: 6**

Zwracamy się o uzupełnienie dokumentacji przetargowej o szczegół zabezpieczenia zbieracza melioracyjnego rurą stalową osłonową śr. 15 cm.

**Odpowiedź**

Zamawiający uzupełnia dokumentację o szczegół zabezpieczenia zbieracza melioracyjnego – szczegół w załączeniu.

**Pytanie: 7**

Zwracamy się o uzupełnienie dokumentacji przetargowej o szczegół ułożenia płyt EKO gr. 10 cm.

**Odpowiedź**

Szczegół ułożenia płyt EKO gr. 10 cm znajduje się w zamieszczonej dokumentacji - zał. 4 Przekroje normalne (szczegół A).

**Pytanie: 8**

Zwracamy się o zmianę przepisów Umowy § 14 pkt. 4. b na zgodne z art. 151 ust. 3 Ustawy Pzp, który mówi o zwrocie zabezpieczenia roszczeń z tytułu rękojmi po upływie okresu rękojmi, nie gwarancji.

**Odpowiedź**

Zamawiający informuje iż w wyniku złożenia prośby dokonuje modyfikacji warunków umownych - w załączeniu wzór umowy po dokonaniu zmian.

**Pytanie: 9**

Zwracamy się z pytaniem, czy Zamawiający dopuści wykonanie stabilizacji metodą na miejscu.

**Odpowiedź**

Zamawiający dopuści możliwość wykonania stabilizacji metodą na miejscu.

**Wójt**

**Wojciech Mojkowski**

## Montaż i warunki montażu

### **UWAGA**

Prace montażowe i demontażowe mogą być przeprowadzane tylko przez odpowiednio przeszkolone osoby.

Przed przystąpieniem do montażu urządzenia należy wykonać następujące czynności:

- Sprawdzić zgodność dostawy z zamówieniem.
- Sprawdzić, czy nie nastąpiło poluzowanie nakrętek, jeśli tak – należy poluzowane elementy dokręcić.
- Sprawdzić, czy wymiary zastawki zgadzają się z wymiarami podanymi na rysunkach technicznych i montażowych.
- Sprawdzić poprawność przygotowanych prowadzeń betonowych w kanale.
- Umieścić zastawkę w miejscu, w którym ma zostać zamontowana.

Po wstępniemu ustawieniu zastawki w świetle kanału i jej wypionowaniu pozostałe we wnękach szczeliny wypełnia się betonem B-20 wg PN-88/B-06250.

Po związaniu betonu lub wyschnięciu uszczelnienia należy:

- Dokręcić wszystkie nakrętki w zastawce.
- Sprawdzić działanie zawieradła poprzez kilkakrotne otwarcie i zamknięcie.
- Oczyszczyć gumy uszczelniające z wszelkich zanieczyszczeń.

Zastawki kanałowe TZK montowane są w specjalnie przygotowanych wnękach wykonanych w dnie i w ścianach bocznych konstrukcji betonowej kanału. Wymiary wnętrza dla zastawki kanałowej – patrz rysunek.

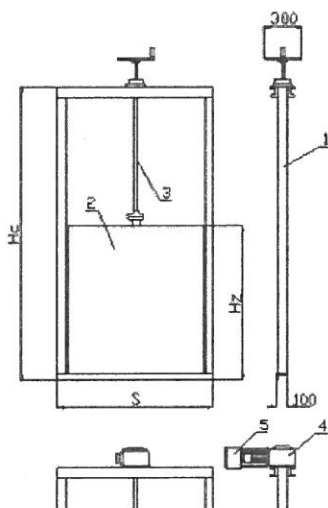

- 1 – rama zastawki
- 2 – zawieradło
- 3 – śruba trapezowa
- 4 – przekładnia ślimakowa
- 5 – silnik elektryczny napędu

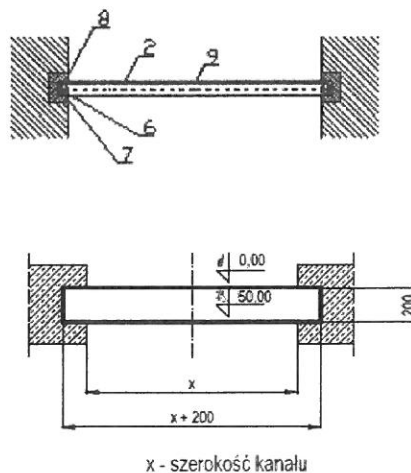

- 6 – rolka dociskowa
- 7 – klin najazdowy
- 8 – uszczelnienie profilowe
- 9 – uszczelka płytowa

SCHEMAT:

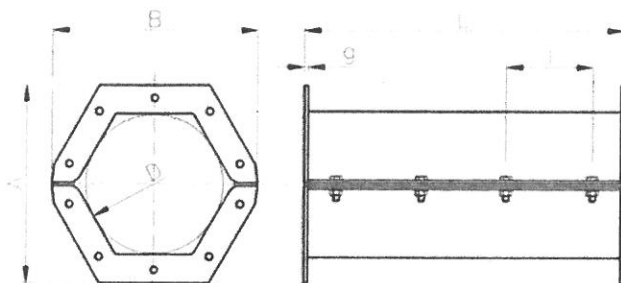

Rura  
dwudzielna  
L=500 mm

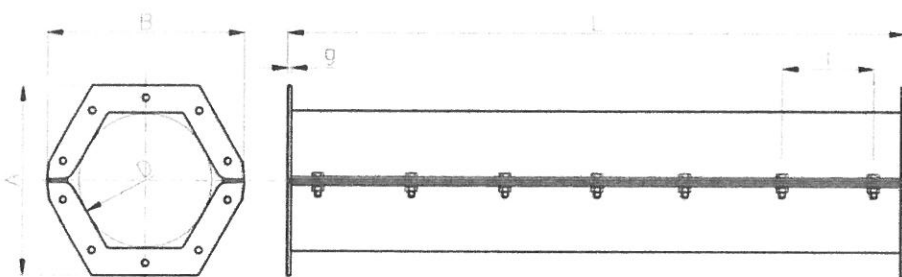

Rura  
dwudzielna  
L=1000 mm

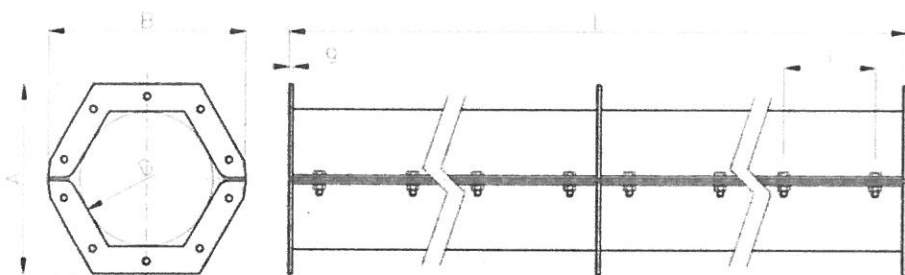

Rura  
dwudzielna  
L=2000 mm

A - wysokość kołnierza rury dwudzielnej

g - grubość ścianki kołnierza

B - szerokość kołnierza rury dwudzielnej

L - długość odcinka

D - średnica okręgu na jakim opisana jest tua dwudzielna l - odległość między śrubami

## UMOWA NR ... / 2015

Dnia ..... 2015 r. w Kobylinie-Borzymach pomiędzy:

**Gminą Kobylin-Borzymy ul. Główna 11, 18-204 Kobylin-Borzymy NIP 722-16-12-886**

zwanym w dalszej części umowy „Zamawiającym”, reprezentowanym przez:

Wojciecha Mojkowskiego - Wójta Gminy

**a**

.....zwanym w dalszej części umowy **Wykonawcą**, reprezentowanym przez:

1. ....
2. ....

Każda ze stron może być zwana w dalszej części umowy **Stroną** i łącznie **Stronami**.

została zawarta umowa o następującej treści:

### § 1

Umowa zostaje zawarta w wyniku rozstrzygnięcia postępowania prowadzonego w trybie *przetargu nieograniczonego*, stosownie do Ustawy z dnia 29 stycznia 2004 r. Prawo zamówień publicznych (t.j. Dz. U. z 2013r. poz. 907, z późn. zm.).

### § 2

Oświadczenia Wykonawcy:

1. Wykonawca oświadcza, że nie został postawiony w stan upadłości ani także nie jest stroną w układzie z wierzycielami, jak również brak jest jakichkolwiek warunków umożliwiających postawienie go w stan upadłości, lub wszczęcia postępowania układowego z jego wierzycielami.
2. Wykonawca dokładnie ocenił wszystkie warunki wykonania robót budowlanych i całkowicie rozważył ich naturę i znaczenie. Uważa się, iż Wykonawca ma świadomość złożoności robót budowlanych.

### § 3

Zamawiający zleca, a Wykonawca przyjmuje realizację robót budowlanych polegających na **wykonaniu zadania pod nazwą „Rozbudowa i przebudowa dróg – Sikory”** zgodnie z przedłożonymi przez Zamawiającego projektami technicznymi, przedmiarami, szczegółowymi specyfikacjami technicznymi wykonania i odbioru robót budowlanych oraz opisem w SIWZ, dalej zwanych robotami budowlanymi.

1. Wartość robót strony ustalają na podstawie złożonej przez Wykonawcę oferty na kwotę w wysokości: netto ..... zł,  
podatek VAT 23 %, ..... zł,  
brutto ..... zł, (słownie: ..... zł)
2. Wynagrodzenie, o którym stanowi pkt. 1 niniejszego paragrafu zostało ustalone w oparciu o **kosztorysy ofertowe** złożone przez Wykonawcę, stanowiące wraz z formularzem ofertowym załącznik do niniejszej umowy.
3. Wykonawca oświadcza, że w granicach należytej staranności właściwej dla wykonawcy robót budowlanych zapoznał się z dokumentacją projektową przedmiotu Umowy dostarczoną przez Zamawiającego.
4. Wykonawca, po zapoznaniu się z dokumentacją projektową oraz techniczną oświadcza, że uwzględnił wszystkie czynności w wynagrodzeniu oraz, że wynagrodzenie, o którym stanowi pkt. 1 odpowiada nakładowi prac oraz wszelkich kosztów niezbędnych do wykonania niniejszej umowy.

5. Wykonawca niniejszym potwierdza, iż każda z wymienionych powyżej kwot wynagrodzenia za roboty budowlane obejmuje wszelkie standardy i elementy niezbędne do należytej realizacji zobowiązań Wykonawcy, zgodnie z jego ofertą.
6. Wartość końcowa wykonanych i odebranych robót określona będzie kosztorysem powykonawczym opracowanym na podstawie obmiaru faktycznie wykonanych robót potwierdzonych przez inspektora nadzoru oraz z zastosowaniem cen jednostkowych z kosztorysu ofertowego.
7. Za roboty wystawiona będzie faktura VAT obejmująca zakres rzeczowy zamówienia, z uwzględnieniem kosztorysów powykonawczych.

#### § 4

1. Rozliczenie między stronami dokonywane będzie:
  - a/ na podstawie kosztorysów powykonawczych które muszą zostać potwierdzone przez inspektora nadzoru,
  - b/ wystawiona faktura będzie obejmować pełen zakres robót wskazany w kosztorysach powykonawczych zatwierdzonych przez inspektora nadzoru.
  - c/ płatność faktury nastąpi w ciągu 30 dni po odbiorze końcowym przedmiotu umowy wykonanego bez wad i po podpisaniu przez Zamawiającego bezusterkowego protokołu odbioru końcowego.
  - d/ warunkiem zapłaty przez zamawiającego należnego wynagrodzenia za odebrane roboty budowlane jest przedstawienie dowodów zapłaty wymagalnego wynagrodzenia podwykonawcom i dalszym podwykonawcom, o których mowa w art. 143c ust. 1 Pzp, biorącym udział w realizacji odebranych robót budowlanych;
  - e/ w przypadku nie przedstawienia przez wykonawcę wszystkich dowodów zapłaty, o których mowa w pkt. d wysokość zapłaty jest wstrzymywana w części równej sumie kwot wynikających z nieprzedstawionych dowodów zapłaty.
2. Datą zapłaty będzie dzień obciążenia rachunku bankowego Zamawiającego.
3. Zapłata nastąpi na rachunek bankowy Wykonawcy, nr rachunku bankowego Wykonawcy:  
.....
4. Wykonawca powiadomi na piśmie Zamawiającego o każdorazowej zmianie numeru rachunku bankowego.
5. Zapłata należności za fakturę końcową nie zwalnia Wykonawcy od odpowiedzialności za jakość wykonanych robót.
6. Zamawiający zastrzega sobie prawo potrącenia kar umownych z faktury Wykonawcy.
7. Wykonawca ponosi koszty obsługi bankowej swojego rachunku bankowego.

#### § 5

1. Wykonawca zgodnie ze złożoną ofertą wykona własnymi siłami cały zakres prac objętych umową.
  - 1a. Wykonawca zleci podwykonawcy następujący zakres robót:  
.....  
.....
  - 1b. Wykonawca oświadcza, że w celu wykazania spełniania warunków udziału w postępowaniu, o których mowa w art. 22 ust.1, na zasadach określonych w art.26 ust.2b korzysta z zasobów następujących podwykonawców: (podać nazwy – firmy podwykonawców):  
.....  
.....
  - 1c. Wykonawca, podwykonawca lub dalszy podwykonawca zamówienia zamierzający zawrzeć umowę o podwykonawstwo, jest obowiązany, w trakcie realizacji zamówienia do przedłożenia zamawiającemu projektu tej umowy, przy czym podwykonawca lub dalszy podwykonawca jest

obowiązany dołączyć zgodę wykonawcy na zawarcie umowy o podwykonawstwo o treści zgodnej z projektem umowy.

- 1d. Termin zapłaty wynagrodzenia podwykonawcy lub dalszemu podwykonawcy nie może być dłuższy niż 30 dni od dnia doręczenia wykonawcy, podwykonawcy lub dalszemu podwykonawcy faktury potwierdzającej wykonanie zleconego podwykonawcy lub dalszemu podwykonawcy zakresu roboty budowlanej.
- 1e. Wykonawca, podwykonawca lub dalszy podwykonawca przedkłada zamawiającemu poświadczoną za zgodność z oryginałem kopię zawartej umowy o podwykonawstwo w terminie 7 dni od dnia jej zawarcia.
- 1f. Zamawiający w terminie 7 dni od otrzymania umowy zgłasza pisemny sprzeciw do umowy o podwykonawstwo w przypadkach gdy:
  - niespełnione zostaną wymagania określone w SIWZ;
  - gdy termin zapłaty wynagrodzenia będzie dłuższy niż 30 dni.
- 1g. Niezgłoszenie pisemnego sprzeciwu do przedłożonej umowy o podwykonawstwo w terminie, o którym mowa w pkt. 1f uważa się za akceptację umowy przez zamawiającego.
- 1h. Wykonawca, podwykonawca lub dalszy podwykonawca zamówienia na roboty budowlane przedkłada zamawiającemu poświadczoną za zgodność z oryginałem kopię zawartej umowy o podwykonawstwo, której przedmiotem są dostawy lub usługi, w terminie 7 dni od dnia jej zawarcia, z wyłączeniem umów o podwykonawstwo o wartości mniejszej niż 0,5% wartości umowy w sprawie zamówienia publicznego Wyłączenie, o którym mowa nie dotyczy umów o podwykonawstwo o wartości większej niż 50.000 zł.
- 1i. W przypadku, o którym mowa w pkt. 1h, jeżeli termin zapłaty wynagrodzenia jest dłuższy niż 30 dni, zamawiający informuje o tym wykonawcę i wzywa go do doprowadzenia do zmiany tej umowy pod rygorem wystąpienia o zapłatę kary umownej.
- 1j. Przepisy pkt. 1c–1i stosuje się odpowiednio do zmian tej umowy o podwykonawstwo.
2. Do zawarcia umowy z podwykonawcą stosuje się wszystkie zasady określone Pzp oraz K.C.
3. W projekcie umowy o podwykonawstwo lub dalsze podwykonawstwo skierowanej do Zamawiającego z wnioskiem o akceptację, Wykonawca określa zakres robót wykonywanych przez podwykonawców lub dalszych podwykonawców oraz wielkość należnego wynagrodzenia z tytułu wykonywanych robót.
4. W przypadku istnienia robót wykonywanych przez podwykonawców lub dalszych podwykonawców, Wykonawca zobowiązany jest przed przedłożeniem Zamawiającemu faktury końcowej na zrealizowane roboty, dołączyć dowód zapłaty za wykonany przez podwykonawcę lub dalszego podwykonawcę zakres robót, potwierdzony osobiście przez podwykonawcę oraz oświadczenie podwykonawcy złożone w formie pisemnej wg wzoru stanowiącego Załącznik do umowy.
5. Zamawiający dokonuje bezpośredniej zapłaty wymagalnego wynagrodzenia przysługującego podwykonawcy lub dalszemu podwykonawcy, który zawarł zaakceptowaną przez zamawiającego umowę o podwykonawstwo, której przedmiotem są roboty budowlane, lub który zawarł przedłożoną zamawiającemu umowę o podwykonawstwo, której przedmiotem są dostawy lub usługi, w przypadku uchylenia się od obowiązku zapłaty odpowiednio przez wykonawcę, podwykonawcę lub dalszego podwykonawcę zamówienia na roboty budowlane.
6. Wynagrodzenie, o którym mowa w pkt. 5, dotyczy wyłącznie należności powstałych po zaakceptowaniu przez zamawiającego umowy o podwykonawstwo, której przedmiotem są roboty budowlane, lub po przedłożeniu zamawiającemu poświadczonej za zgodność z oryginałem kopii umowy o podwykonawstwo, której przedmiotem są dostawy lub usługi.
7. Bezpośrednia zapłata obejmuje wyłącznie należne wynagrodzenie, bez odsetek, należnych podwykonawcy lub dalszemu podwykonawcy.

8. Przed dokonaniem bezpośredniej zapłaty zamawiający umożliwi wykonawcy zgłoszenie pisemnych uwag dotyczących zasadności bezpośredniej zapłaty wynagrodzenia podwykonawcy lub dalszemu podwykonawcy, o których mowa w pkt. 5. Zamawiający poinformuje o terminie zgłaszania uwag, w terminie 7 dni od dnia doręczenia tej informacji.
9. W przypadku zgłoszenia uwag w terminie wskazanym przez zamawiającego, zamawiający może:
  - 1) nie dokonać bezpośredniej zapłaty wynagrodzenia podwykonawcy lub dalszemu podwykonawcy, jeżeli wykonawca wykaże niezasadność takiej zapłaty albo
  - 2) złożyć do depozytu sądowego kwotę potrzebną na pokrycie wynagrodzenia podwykonawcy lub dalszego podwykonawcy w przypadku istnienia zasadniczej wątpliwości zamawiającego co do wysokości należnej zapłaty lub podmiotu, któremu płatność się należy, albo
  - 3) dokonać bezpośredniej zapłaty wynagrodzenia podwykonawcy lub dalszemu podwykonawcy, jeżeli podwykonawca lub dalszy podwykonawca wykaże zasadność takiej zapłaty.
10. W przypadku dokonania bezpośredniej zapłaty podwykonawcy lub dalszemu podwykonawcy, o których mowa w ust. 1, zamawiający potrąca kwotę wypłaconego wynagrodzenia z wynagrodzenia należnego wykonawcy.
11. Konieczność wielokrotnego dokonywania bezpośredniej zapłaty podwykonawcy lub dalszemu podwykonawcy, lub konieczność dokonania bezpośrednich zapłat na sumę większą niż 5% wartości umowy w sprawie zamówienia publicznego może stanowić podstawę do odstąpienia od umowy w sprawie zamówienia publicznego przez zamawiającego.
12. Przepisy art. 143a–143d Pzp nie naruszają praw i obowiązków zamawiającego, wykonawcy, podwykonawcy i dalszego podwykonawcy wynikających z przepisów art. 647<sup>1</sup> ustawy z dnia 23 kwietnia 1964 r. – Kodeks cywilny.
13. Wykonawca ponosi odpowiedzialność za działania podwykonawców jak za swoje.
14. Wykonawca ponosi odpowiedzialność z tytułu rękojmi i gwarancji za wszystkie roboty budowlane wykonane w ramach niniejszej umowy, w tym za te roboty, które zostaną wykonane przez podwykonawców.
15. W przypadku naruszenia postanowień niniejszego paragrafu Zamawiający ma prawo do wstrzymania wszelkich prac na budowie z winy Wykonawcy.

## § 6

1. Wykonawca zobowiązuje się do wykonania przedmiotu zamówienia z dołożeniem staranności wymaganej od profesjonalisty.
2. Wykonawca zobowiązuje się wykonać przedmiot niniejszej umowy zgodnie z SIWZ, ofertą, dokumentacją techniczną, szczegółową specyfikacją techniczną, zaleceniami nadzoru, obowiązującymi warunkami technicznymi, normami państwowymi i branżowymi, prawem budowlanym, zasadami BHP oraz na warunkach ustalonych niniejszą umową.

## § 7

1. Wykonawca wykona wszystkie roboty osobiście lub przy pomocy podwykonawcy zgodnie z §5, tj. zgodnie z treścią wybranej oferty, zgodnie z projektami technicznymi i pozwoleniami na budowę.
2. Wykonawca odpowiada za działanie bądź zaniechanie osób trzecich, jak za swoje własne.
3. Wykonawca odpowiada za nienależyte wykonanie zobowiązań osób trzecich jak za swoje własne.

## § 8

1. **Wykonawca zobowiązuje się zrealizować przedmiot niniejszej umowy: do 31.10.2015 r.**
2. Zamawiający w terminie do 7 dni od daty podpisania umowy przekaże Wykonawcy protokolarnie zgodnie z art. 652 Kodeksu Cywilnego:
  - a/ plac budowy,



- b/ pozwolenia na budowę,
  - c/ Dzienniki Budowy,
  - d/ dokumentację projektową,
3. Wykonawca zobowiązany jest na bieżąco informować Zamawiającego na piśmie o przeszkodach w zrealizowaniu w terminie przedmiotu umowy.
  4. Wykonawca jest świadomy, iż jakakolwiek zwłoka w wykonaniu umowy spowoduje znaczące szkody dla Zamawiającego.

#### § 9

1. Do obowiązków Wykonawcy w szczególności należy:
  - 1/ zapewnienie kompetentnego kierownictwa niezbędnych branż (posiadającego aktualne zaświadczenie właściwej izby samorządu zawodowego z aktualnym ubezpieczeniem OC). Ustanowiony kierownik budowy, działa w ramach praw i obowiązków sprecyzowanych w ustawie Prawo budowlane.
  - 2/ zapewnienie przy robotach odpowiedniego nadzoru technicznego, siły roboczej, sprzętu, innych urządzeń oraz wszelkich przedmiotów niezbędnych do wykonania przedmiotu umowy oraz usunięcia ewentualnych wad, stwierdzonych podczas odbioru lub w okresie gwarancji,
  - 3/ zapewnienie odpowiednich warunków bezpieczeństwa oraz rozwiązań organizacyjno - technicznych stosowanych ze względu na charakter umowy i specyfikę Zamawiającego w uzgodnieniu z Zamawiającym, zgodnych z obowiązującymi przepisami,
  - 4/ zapewnienie odpowiednich warunków sanitarnych na placu budowy oraz zapewnienie odpowiednich warunków sanitarnych dla pracowników Wykonawcy,
  - 5/ bezwzględne przestrzeganie przepisów BHP,
  - 6/ zakup niezbędnych materiałów,
  - 7/ dostarczenie wszystkich atestów na materiały przed ich wbudowaniem, w języku polskim,
  - 8/ dostarczenie wszystkich atestów na urządzenia przed ich montażem, w języku polskim,
  - 9/ realizacja przedmiotu niniejszej umowy w sposób terminowy,
  - 10/ składowanie materiałów i sprzętu w miejscach dozwolonych z utrzymaniem należytego porządku,
  - 11/ pokrycia kosztów wywozu śmieci, gruzu oraz innych odpadów stałych i płynnych powstałych w związku z wykonywaniem niniejszej umowy,
  - 12/ po zakończeniu robót uporządkowanie terenu,
  - 13/ zabezpieczenie mienia własnego Wykonawcy, mienia Zamawiającego, mienia pracowników i podwykonawców od zniszczenia i kradzieży,
  - 14/ ubezpieczenie na wypadek śmierci i od następstw nieszczęśliwych wypadków pracowników i podwykonawców, przy udziale których realizuje zamówienie zgodnie z postanowieniami niniejszej umowy,
  - 15/ zapewnienie ścisłej współpracy przy wykonywaniu niniejszej umowy z przedstawicielami Zamawiającego.
  - 16/ od przyjęcia placu budowy do jego opuszczenia Wykonawca ponosi odpowiedzialność na zasadach ogólnych za szkody wynikłe na jego terenie,
  - 17/ wykonanie tablic informacyjnych zgodnie z wymaganiami wynikającymi z Prawa Budowlanego.
2. Wykonawca ponosi odpowiedzialność za efekty i skutki, w szczególności szkody oraz wady, wykonanych prac.
3. Do obowiązków Zamawiającego w szczególności należy:
  - 1/ udostępnienie w terminie placu budowy,
  - 2/ zapłata za wykonaną robotę budowlaną po wypełnieniu wszystkich obowiązków przez Wykonawcę.

#### § 10

1. Zamawiający powierza obowiązki Inspektora Nadzoru Inwestorskiego: .....
2. Inspektor Nadzoru Inwestorskiego jest uprawniony do wydawania Wykonawcy (kierownikowi budowy i robót) poleceń, o których mowa w art. 26 pkt 1 ustawy Prawo budowlane.

3. Na wniosek Inspektora Nadzoru Inwestorskiego, Kierownik budowy ma obowiązek wstrzymać wszystkie prace.

#### § 11

1. Wykonawca lub Kierownik budowy zobowiązany jest do pisemnego informowania Zamawiającego lub Inspektora Nadzoru Inwestorskiego, do 3 dni naprzód, o gotowości do przystąpienia do odbioru robót ulegających zakryciu oraz terminie robót zanikowych. Termin odbioru robót ulegających zakryciu lub zanikających określa Zamawiający.
2. W przypadku, w którym Wykonawca nie poinformuje, zgodnie z pkt. 1 niniejszego paragrafu, Zamawiającego o robotach ulegających zakryciu lub zanikających Wykonawca zobowiązany jest na własny koszt, na wezwanie Zamawiającego odkryć roboty lub wykonać otwory niezbędne do zbadania robót, a następnie przywrócić do stanu poprzedniego.
3. W przypadku stwierdzenia wad lub nieprawidłowości Zamawiający wyznacza Wykonawcy termin ich usunięcia.

#### § 12

1. Materiały do wykonania robót zapewni Wykonawca.
2. Wszystkie użyte do budowy materiały muszą być najwyższej jakości (I gatunek), dopuszczone do stosowania w budownictwie.
3. Wykonawca przedłoży dokumenty potwierdzające dopuszczenie wbudowanych materiałów i wyrobów do obrotu powszechnego albo jednostkowego stosowania w budownictwie, na podstawie przepisów odrębnych oraz potwierdzone ich wbudowanie przez kierownika budowy.
4. Wykonawca, na żądanie Zamawiającego, przedstawi faktury zakupu na wybrane materiały.
5. Materiały z rozbiórki przepustów tj. kręgi betonowe należy zdemontować w całości zachowując przy tym należną ostrożność i przewieźć je na wskazane przez Zamawiającego miejsce.

#### § 13

1. Wykonawca zobowiązany jest do pisemnego poinformowania Zamawiającego, co najmniej na 7 dni naprzód, o gotowości do dokonania odbioru końcowego. Gotowość do dokonania odbioru musi być potwierdzona przez Inspektora Nadzoru Inwestorskiego.
2. Termin odbioru ustala Zamawiający.
3. Strony niniejszym uzgadniają, iż przed odbiorem przedmiotu umowy, Wykonawca przeprowadzi wszelkie przewidziane przepisami, próby, testy i badania.
4. W odbiorach uczestniczyć będą przedstawiciele Zamawiającego, Wykonawca, kierownicy robót/budowy oraz Inspektor Nadzoru Inwestorskiego.
5. Wykonawca zobowiązany jest przekazać Zamawiającemu, na dzień zgłoszenia gotowości do odbioru, wszelkie dokumenty niezbędne do oceny prawidłowości wykonania przedmiotu odbioru, a w szczególności:
  - 1/ Dzienniki Budowy,
  - 2/ Protokoły odbiorów technicznych,
  - 3/ Protokoły pomiarów lub badań,
  - 4/ Oświadczenia kierownika budowy o wykonaniu robót zgodnie z projektami i pozwoleniami na budowę oraz uporządkowaniu terenu,
  - 5/ Kopia uprawnień kierownika budowy,
  - 6/ Dokumenty wymienione w § 12 ust. 4,
  - 7/ Dokumentację powykonawczą ze wszystkimi zmianami dokonanymi w toku realizacji przedmiotu umowy, potwierdzonymi przez kierownika budowy.
  - 8/ Inwentaryzację geodezyjną powykonawczą .
6. Odbiór uważa się za dokonany w przypadku podpisania protokołu odbioru przez Zamawiającego. W przypadku stwierdzenia przez Zamawiającego istnienia wad lub nieprawidłowości Zamawiający odmawia podpisania protokołu odbioru wyznaczając Wykonawcy termin do usunięcia wad lub nieprawidłowości. Po usunięciu wad lub nieprawidłowości Wykonawca zawiadamia Zamawiającego na piśmie o gotowości do odbioru.
7. Przekazanie przedmiotu umowy zostanie dokonane po podpisaniu przez Zamawiającego bezusterkowego protokołu odbioru końcowego.

#### § 14

1. Wykonawca wnosi zabezpieczenie należytego wykonania umowy w kwocie ..... zł. stanowiącej 5 % wartości brutto umowy.
2. Zabezpieczenie zostało wniesione w formie ..... w dniu ..... r.
3. Zabezpieczenie musi być wniesione przed podpisaniem umowy.
4. Zabezpieczenie należytego wykonania umowy, o którym mowa w ust. 1 zostaje zwrócone w następujących terminach:
  - a) pierwsza część zabezpieczenia tj. 70 % gwarantującą zgodne z umową wykonanie robót w terminie do 30 dni po bezusterkowym odbiorze końcowym przedmiotu umowy, a w wypadku stwierdzenia usterek, w terminie do 30 dni od protokolarnego potwierdzenia ich usunięcia,
  - b) pozostała część tj. 30 % w terminie do 15 dni po upływie okresu rękojmi i protokolarnym potwierdzeniu usunięcia stwierdzonych w tym okresie wad.
5. W przypadku niewykonania lub nienależytego wykonania robót budowlanych zabezpieczenie będzie wykorzystane do zgodnego z umową wykonania robót i do pokrycia roszczeń z tytułu udzielonej gwarancji.
6. Zabezpieczenie wniesione w pieniądzu zostanie zwrócone na rachunek bankowy Wykonawcy, o każdorazowej zmianie numeru rachunku bankowego Wykonawca ma obowiązek powiadomić Zamawiającego na piśmie.

#### §15

1. Niezależnie od zabezpieczenia należytego wykonania umowy, Strony ustalają zabezpieczenie w formie kar umownych.

Wykonawca płaci Zamawiającemu kary umowne:

  - a/ za każdy dzień zwłoki w oddaniu robót objętych umową - w wysokości 0,1 % ceny brutto,
  - b/ za każdy dzień zwłoki w usunięciu wad - w wysokości 0,1 % ceny brutto poczynając od dnia następnego po upływie terminu wyznaczonego na usunięcie wad,
  - c/ z tytułu:
    - braku zapłaty lub nieterminowej zapłaty wynagrodzenia należnego podwykonawcom lub dalszym podwykonawcom;
    - nieprzedłożenia do zaakceptowania projektu umowy o podwykonawstwo, której przedmiotem są roboty budowlane, lub projektu jej zmiany;
    - nieprzedłożenia poświadczonej za zgodność z oryginałem kopii umowy o podwykonawstwo lub jej zmiany;
    - braku zmiany umowy o podwykonawstwo w zakresie terminu zapłaty;
    - w wysokości 0,1 % ceny brutto za każde naruszenie, o którym mowa w pkt. c.
  - d/ za odstąpienie od umowy z przyczyn zależnych od Wykonawcy - w wysokości 10 % wartości robót, o której mowa w § 3 pkt. 1 umowy.
2. Naliczenie kar umownych nie wyłącza odpowiedzialności odszkodowawczej na zasadach ogólnych.
3. Kary umowne w przypadku ich niezapłacenia przez wykonawcę zostaną potrącone z faktury końcowej Wykonawcy.

#### § 16

1. Zamawiający będzie płacił Wykonawcy odsetki za zwłokę w zapłacie faktury końcowej w wysokości 0,01 % ceny za każdy rozpoczęty dzień zwłoki.
2. Wykonawca zobowiązuje się do nie przekazywania osobom trzecim zarówno całości jak i części swoich zobowiązań lub praw wynikających z niniejszej Umowy, bez wyraźnej uprzedniej zgody Zamawiającego wyrażonej na piśmie.

#### § 17

1. Odstąpić od realizacji umowy można w następujących przypadkach, jeżeli Wykonawca:
  - a) nie wykonuje robót zgodnie z warunkami umowy,

- b) zaniechał realizacji kontraktu, bądź przerwał realizację robót przez okres dłuższy niż 20 dni, w tym przypadku Zamawiający może odstąpić od umowy w trybie natychmiastowym bez dodatkowego wyznaczania terminu.
2. Niezależnie od przypadków określonych w pkt. 1 § 17 Zamawiający może z powodu zdarzeń niezależnych od Zamawiającego od umowy odstąpić.
3. Odstąpienie od umowy spowoduje konieczność rozliczeń wg stanu na dzień zaprzestania realizacji umowy, przy zastosowaniu stawek jednostkowych z kosztorysu ofertowego.

#### **§ 18**

1. Wykonawca udziela Zamawiającemu pisemnej gwarancji na wykonane roboty i na dostarczone urządzenia i materiały na okres ..... miesięcy).
2. Gwarancja obejmuje całość prac budowlanych, wszystkie instalacje i urządzenia z nimi związane.
3. Okres rękojmi wynosi - 24 miesięcy, a gwarancji na roboty budowlane ustala się na .....miesiące od daty odbioru końcowego.
4. Wykonawca w ramach gwarancji ponosi odpowiedzialność za wady fizyczne zmniejszające wartość użytkową, techniczną robót,
5. W okresie gwarancji Wykonawca zobowiązany jest do:
  - a) wymiany na nowe reklamowanych towarów,
  - b) bezpłatnego usunięcia usterek w terminie do 14 dni od daty pisemnego powiadomienia o ich wystąpieniu.
6. Wykonawca zobowiązuje się do usunięcia na własny koszt wad i usterek stwierdzonych w okresie gwarancji w sposób nie zakłócający praw i roszczeń osób trzecich.
7. Zamawiający ma prawo usunąć w zastępstwie Wykonawcy i na jego koszt wady nie usunięte w uzgodnionym terminie, o którym mowa powyżej, po uprzednim zawiadomieniu Wykonawcy. Zamawiający obciąży Wykonawcę kosztami związanymi z zastępczym usunięciem wad. W przypadku skorzystania przez Zamawiającego z ww. uprawnień nie przysługują mu kary umowne za zwłokę w usunięciu wad.

#### **§ 19**

1. Wykonawca odpowiedzialny będzie za szkody wyrządzone Zamawiającemu w związku z realizowaniem przedmiotu umowy - przekraczające wysokość kar umownych, wg przepisów Kodeksu Cywilnego.
2. Wykonawca niniejszym oświadcza, iż dla celów realizacji robót budowlanych będących przedmiotem niniejszej Umowy zawarł w swoim imieniu i na własny koszt, z zakładem ubezpieczeń, na warunkach typowych dla polskiego rynku, umowę lub umowy ubezpieczenia w następującym zakresie:
  - a) odpowiedzialność cywilna za szkody osobowe i rzeczowe wyrządzone osobom trzecim w związku z wykonywaniem robót budowlanych,
  - b) odpowiedzialność zawodowa Wykonawcy w zakresie nienależytego wykonania robót budowlanych jak i ewentualnych błędów popełnionych przez Wykonawcę,
  - c) odpowiedzialność za straty i zniszczenia związane z wykonywaniem robót budowlanych, z uwzględnieniem zdarzeń losowych.
3. Wykonawca niniejszym zapewnia iż opłacił i będzie opłacał składki z tytułu powyższej umowy lub umów ubezpieczenia za cały czas wykonywania robót budowlanych.

#### **§ 20**

oferta Wykonawcy oraz kosztorys ofertowy stanowią integralną część niniejszej umowy.

#### **§ 21**

W sprawach nieuregulowanych niniejszą umową mają zastosowanie przepisy Kodeksu cywilnego (ustawa z dnia 23 kwietnia 1964 r. – Dz. U. z 1964 r. nr 16. Poz. 93 ze zm.) oraz Prawa budowlanego (ustawa z dnia z dnia 7 lipca 1994 r. – Dz. U. z 2003 r. nr 207, poz. 2016, tekst jednolity ze zm.).

#### **§ 22**

Ewentualne spory mogące wyniknąć na tle wykonania postanowień niniejszej umowy (po wyczerpaniu drogi polubownego załatwienia sprawy) strony poddają rozstrzygnięciu Sądu Powszechnego właściwego dla siedziby Zamawiającego.

### § 23

1. Umowę sporządzono w 2-ch jednobrzmiących egzemplarzach w języku polskim, po jednym dla każdej ze stron.
2. Niniejsza Umowa oraz prawa i obowiązki Stron z niej wynikające podlegają prawu Rzeczypospolitej Polskiej i będą interpretowane zgodnie z przepisami tego prawa.
3. Dopuszcza się zmianę umowy dotyczącą przedmiotu lub umówionego terminu wykonania zamówienia w następujących przypadkach:
  - a) z powodu istotnych braków lub błędów w dokumentacji projektowej, polegających na niezgodności dokumentacji z przepisami prawa,
  - b) z powodu uzasadnionych zmian w zakresie sposobu wykonania przedmiotu zamówienia proponowanych przez Zamawiającego lub Wykonawcę, jeżeli te zmiany są korzystne dla Zamawiającego - możliwość wprowadzenia zmian do warunków umowy polegających na wykonaniu robót zamiennych lub nie przewidzianych w dokumentacji projektowej łącznie ze zmianą wartości umowy,
  - c) z powodu okoliczności siły wyższej, np. wystąpienia zdarzenia losowego wywołanego przez czynniki zewnętrzne, którego nie można było przewidzieć z pewnością, w szczególności zagrażającego bezpośrednio życiu lub zdrowiu ludzi lub grożącego powstaniem szkody w znacznych rozmiarach,
  - d) z powodu działań osób trzecich uniemożliwiających wykonanie prac, które to działania nie są konsekwencją winy którejkolwiek ze stron,
  - e) w przypadku ustawowych zmian przepisów podatkowych mających wpływ na cenę,
  - f) z powodu wystąpienia zamówień lub robót dodatkowych, jeżeli nie jest możliwe wykonywanie zamówienia podstawowego równoległe do wykonywania zamówienia (robót) dodatkowych – wyłącznie o okres wykonywania zamówienia (robót) dodatkowego
4. W przypadku zwiększenia lub zmniejszenia wartości umowy określonej w § 3 ust 1. na podstawie kosztorysów powykonawczych zatwierdzonych przez inspektora nadzoru, nie jest konieczne zawieranie aneksu do umowy.
5. Niniejsza Umowa wchodzi w życie z dniem jej podpisania.

**WYKONAWCA :**

**ZAMAWIAJĄCY :**

.....

.....

.....  
Firma Wykonawcy

*Dotyczy: Wykonania robót budowlanych pod nazwą „Rozbudowa i przebudowa dróg – Sikory”.*

*Inwestor: Gmina Kobylin-Borzemy, ul. Główna 11, 18-204 Kobylin-Borzemy*

### OŚWIADCZENIE PODWYKONAWCY

Ja, niżej podpisany, będąc należycie umocowany do reprezentowania przedsiębiorcy (Podwykonawcy) działającego pod firmą .....

.....  
.....  
niniejszym oświadczam, że:

- a) wszelkie roszczenia Podwykonawcy (*czyli moje*) z tytułu umowy o roboty budowlane nr..... zawartej w dniu .....r. z Wykonawcą, wymagalne do dnia złożenia niniejszego oświadczenia, zostały zaspokojone przez Wykonawcę w pełnej wysokości.
- b) do dnia złożenia niniejszego oświadczenia zafakturowano kwotę ..... zł słownie: ..... **zł** ...../100 brutto i stanowi ona bieżące rozliczenie w/w umowy podwykonawczej.
- c) między Podwykonawcą a Wykonawcą nie istnieje żaden spór, który skutkuje lub może skutkować powstaniem roszczeń Podwykonawcy wobec Wykonawcy o zapłatę wynagrodzenia za wykonane roboty budowlane.
- d) zrzekamy się prawa do dochodzenia wszelkich roszczeń z tego tytułu oraz zwalniamy z długu Inwestora oraz Wykonawcę w zakresie wskazanym w niniejszym oświadczeniu.

.....  
Data, pieczęć i podpis