

# **Zintegrowany Program Rozwoju Gminy**



## **Gminy Kluki na lata 2006 - 2013**

**Spis treści:**

<b>Wprowadzenie .....</b>	<b>3</b>
<b>I. Wstęp.....</b>	<b>5</b>
<b>A. Obszar i czas realizacji Programu.....</b>	<b>6</b>
<b>II. Programowanie rozwoju lokalnego w kontekście Narodowej Strategii Spójności .....</b>	<b>7</b>
<b>III. Cel Programu w Gminie Kluki 2006-2013.....</b>	<b>10</b>
<b>IV. Aktualna sytuacja społeczno-gospodarcza w Gminie Kluki.....</b>	<b>11</b>
<b>A. Analiza S.W.O.T. ....</b>	<b>46</b>
<b>V. Program. Cel. Kierunki. Działania.....</b>	<b>52</b>
<b>A. Zadania inwestycyjne Gminy Kluki 2006-2013 .....</b>	<b>54</b>
<b>VI. Wdrażanie Programu (finansowanie).....</b>	<b>57</b>
<b>VII. System monitorowania i ewaluacji Programu w Gminie Kluki.....</b>	<b>59</b>
<b>A. Metodologia ewaluacji .....</b>	<b>59</b>
<b>B. Sposoby ewaluacji i komunikacji społecznej .....</b>	<b>73</b>
<b>VIII. Sposoby oceny Programu.....</b>	<b>93</b>
<b>IX. Podsumowanie. Promocja Programu .....</b>	<b>94</b>
<b>Mapa pozycjonowania środków (Program Pozyskiwania Środków) .....</b>	<b>97</b>
<b>Źródła.....</b>	<b>106</b>

## **Wprowadzenie**

Zintegrowany Program Rozwoju Gminy (określany w dalszej części niniejszego opracowania akronimem „ZPRG”) jest dokumentem ustanawiającym ogólne wytyczne i zasady dla współpracy instytucji Unii Europejskiej z Gminą Kluki. ZPRG oparty jest na analizie problemów i możliwości Gminy Kluki prowadzącej zadania inwestycyjne, które kwalifikują się do współfinansowania przez instrumenty finansowe Unii Europejskiej.

W praktyce ZPRG stanowi elastyczną podstawę do systematycznego i przemyślanego rozwoju JST będąc z jednej strony podsumowaniem dokonań mijającej kadencji poprzez ukazanie dokonań, rozpoczętych procesów inwestycyjnych oraz cykli przedsięwzięć i projektów, jak również wskazanie kontynuacji projektów wymagających realizacji w nowej kadencji samorządowej.

ZPRG wskazuje pełny, systematyczny cykl inwestycyjny projektu oraz przedsięwzięć (grupy projektów rozwiązujących kompleksowo określony problem na terenie JST)

Cykl ZPRG: główne dokumenty i decyzje

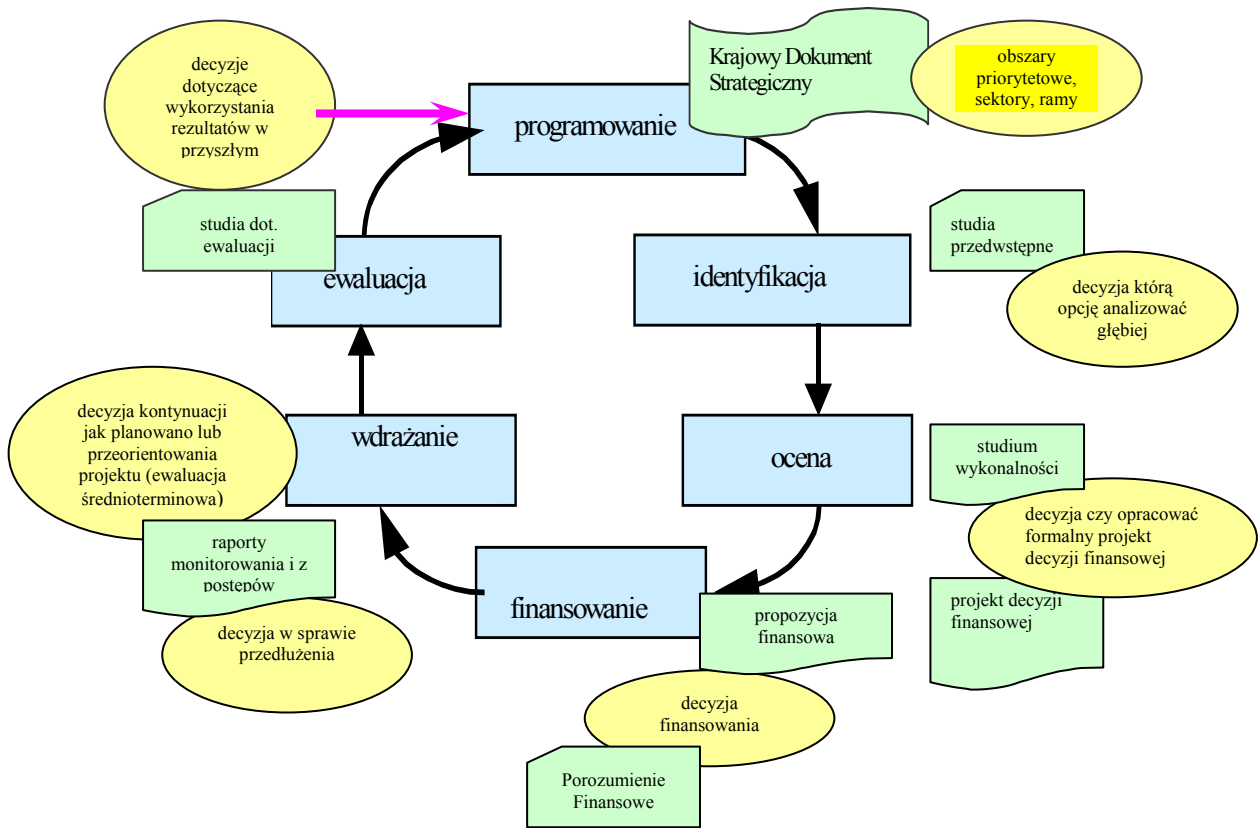

## **I. WSTĘP**

Program Rozwoju jest kompleksowym dokumentem określającym strategię społeczno-gospodarczo-turystyczną na lata 2007-2013, jak również określa podstawowe, potencjalne efekty.

Opracowanie niniejsze zostało przygotowane na podstawie następujących dokumentów o charakterze programującym:

- Narodowy Program Rozwoju (do 2006)
- Narodowa Strategia Spójności
- Zintegrowany Program Operacyjny Rozwoju Regionalnego (Łódzki Regionalny Program Operacyjny 2007-2013)
- Program Gminy Kluki (2004-2006)
- Program Rozwoju Województwa Łódzkiego
- Studium Zagospodarowania Przestrzennego Gminy Kluki
- Wieloletni Plan Inwestycyjny Gminy Kluki

Konstrukcja Programu, w znaczącym stopniu, opiera się również na dokumentach programujących absorpcję środków Unii Europejskiej na lata 2007-2013 wpływających z projektu Narodowych Strategicznych Ram Odniesienia (Narodowa Strategia Spójności).

Program przedstawia sytuację społeczno-ekonomiczną Gminy, formułuje cele i zawiera opis zmierzający do osiągnięcia rozwoju społecznego i gospodarczego. Opracowanie niniejsze szacuje również spodziewane efekty interwencji i wpływ na przebieg procesów rozwojowych oraz wskazuje kierunki zaangażowania środków funduszy strukturalnych i środków własnych Gminy.

Dokument oparty został na założeniach ujętych w wyżej wymienionych dokumentach programujących.

Program będzie służył jako punkt odniesienia dla działań o charakterze rozwojowym, podejmowanych z zasobów środków własnych, jak również pozwoli określić wysokość interwencji z funduszy unijnych (w ramach programów strukturalnych).

## **A. Obszar i czas realizacji Programu**

Program obejmuje terytorialnie i administracyjnie całą Gminę Kluki, która wchodzi w skład województwa łódzkiego.

Program został zakreślony na lata 2006-2013. Tak zdefiniowany czas realizacji został wpisany w ramy czasowe Narodowych Strategii Spójności. Pozwala to na relatywnie precyzyjne określenie zarówno harmonogramu realizacji zadań ujętych w Programie oraz koszt ich realizacji. Przyjęcie dłuższego okresu realizacji mogłoby negatywnie wpłynąć na dokładność szacunków kosztów finansowych.

Zadania, które zostały uwzględnione w dokumencie ze względów technicznych mają charakter zadań wieloletnich, dlatego też uznano, że optymalnym okresem Programu jest okres 2006-2013, zgodny z programowaniem budżetu Unii Europejskiej.

Program operuje w dziedzinach objętych kompetencjami samorządu wskazując równocześnie podstawowe projekty infrastrukturalne, których konkretyzacja nastąpi w roku 2007 w formie zaktualizowanego Wieloletniego Planu Inwestycyjnego na lata 2007-2013, których przygotowaniem i uchwaleniem zajmie się nowa kadencja Rady Gminy na lata 2006-2010. Zgodnie z powyższymi założeniami Program stanowi dokument komplementarny względem WPI, jak również innych dokumentów będących obligatoryjnymi załącznikami do projektów jednostkowych.

Zadania proponowane w Programie, są zlokalizowane w różnych częściach Gminy, co spowodowane jest potrzebami zgłaszanymi przez poszczególne społeczności lokalne.

## **II. Programowanie rozwoju lokalnego w kontekście Narodowej Strategii Spójności**

### **Proponowane zmiany na okres perspektywy finansowej 2007-2013**

W niniejszej części ZPRG przedstawiono podstawowe założenia dotyczące zmian w ramach Nowej Perspektywy Finansowej Unii Europejskiej i jej implementacji w warunkach Polski. Zakładane zmiany to uproszczenie systemu realizacji poprzez zmniejszenie liczby sektorowych programów operacyjnych w stosunku do projektu Narodowego Planu Rozwoju 2007-2013. Ministerstwo Rozwoju Regionalnego będzie pełniło funkcję instytucji zarządzającej dla wszystkich programów operacyjnych współfinansowanych z funduszy strukturalnych i Funduszu Spójności.

Funkcje instytucji pośredniczących będą pełnili pozostali ministrowie odpowiedzialni za konkretne działy administracji rządowej. Rola instytucji pośredniczących zostanie wzmocniona, gdyż będą one odpowiedzialne za wypełnianie wszystkich funkcji związanych z podejmowaniem decyzji zarządczych, monitorowaniem, kontrolą i rozliczaniem środków w odniesieniu do zarządzanych przez nie priorytetów.

Na poziomie regionalnym będzie realizowanych 16 regionalnych programów operacyjnych, współfinansowanych ze środków Europejskiego Funduszu Rozwoju Regionalnego.

### **Finansowanie Narodowej Strategii Spójności**

Rada Ministrów zaakceptowała Strategię na lata 2007-2013, która z założenia winna wspierać wzrost gospodarczy i zatrudnienie. Rieczony dokument strategiczny określający priorytety i obszary wykorzystania oraz system wdrażania funduszy unijnych: Europejskiego Funduszu Rozwoju Regionalnego (EFRR), Europejskiego Funduszu Społecznego (EFS) oraz Funduszu Spójności w ramach budżetu Wspólnoty na lata 2007-13.

Celem nadrzędnym owego dokumentu jest tworzenie warunków dla wzrostu konkurencyjności gospodarki polskiej opartej na wiedzy i przedsiębiorczości, zapewniającej wzrost zatrudnienia oraz wzrost poziomu spójności społecznej, gospodarczej i przestrzennej Polski w ramach Unii Europejskiej i wewnątrz kraju.

Obok celu strategicznego zakłada się również realizację celów szczegółowych, wynikających z wyzwań Strategii Lizbońskiej, Strategicznych Wytycznych Wspólnoty oraz wniosków wynikających z analizy słabych i mocnych stron polskiej gospodarki, a także stojących przed nią szans i zagrożeń, tj.:

1. tworzenie warunków dla utrzymania trwałego i wysokiego tempa wzrostu gospodarczego;
2. wzrost zatrudnienia poprzez rozwój kapitału ludzkiego oraz społecznego;
3. podniesienie konkurencyjności polskich przedsiębiorstw w tym szczególnie sektora usług;
4. budowa i modernizacja infrastruktury technicznej, mającej podstawowe znaczenie dla wzrostu konkurencyjności Polski i jej regionów;
5. wzrost konkurencyjności polskich regionów i przeciwdziałanie ich marginalizacji społecznej, gospodarczej i przestrzennej;
6. rozwój obszarów wiejskich.

W ramach Strategii będą realizowane Programy Operacyjne (PO), zarządzane przez Ministerstwo Rozwoju Regionalnego oraz Regionalne Programy Operacyjne (RPO), zarządzane przez samorzady poszczególnych województw. Na szczeblu centralnym realizowane będą cztery główne programy, co zapewni koordynację działań wewnątrz programów i ograniczenie administracji niezbędnej do zarządzania programami.

#### 16 Regionalnych Programów Operacyjnych (RPO)

1. Program Operacyjny Rozwój Polski Wschodniej
2. Program Operacyjny Infrastruktura i Środowisko
3. Program Operacyjny Kapitał Ludzki
4. Program Operacyjny Konkurencyjna Gospodarka
5. Programy Europejskiej Współpracy Terytorialnej
6. Program Operacyjny Pomoc Techniczna

Jednym z najbardziej istotnych, z punktu widzenia zadań inwestycyjnych Gminy Kluki, będzie Program Operacyjny „Spójność Terytorialna i Konkurencyjność Regionów”, jak również Łódzki Program Operacyjny.

Celem Programu Operacyjnego „Spójność Terytorialna i Konkurencyjność Regionów” jest rozwijanie konkurencyjności obszarów o największym potencjalne społeczno-gospodarczym oraz podniesienie spójności terytorialnej w wymiarze ponadregionalnym. Cel ten realizowany będzie poprzez następujące cztery priorytety:



- a. Priorytet I „Wsparcie infrastruktury o znaczeniu ponadregionalnym”
- b. Priorytet II „Wzmocnienie rozwoju funkcji metropolitalnych”
- c. Priorytet III „Rozwój budownictwa społecznego”
- d. Priorytet IV „Pomoc techniczna”

Zadaniem programu jest także zapewnienie spójności terytorialnej w układzie międzyregionalnym, poprzez wsparcie dla trzech potencjalnych obszarów metropolitalnych Polski Wschodniej (Lublin, Białystok i Rzeszów) oraz dla obszarów rozwijających się ośrodków miejskich w regionach Polski wschodniej (Olsztyn, Kielce). Działania podejmowane na tych obszarach przyczyniać się mają do przenoszenia procesów rozwojowych z obszarów wyżej rozwiniętych do ich otoczenia. Wsparcie dla ww. ośrodków wzrostu obejmie inwestycje m.in. w infrastrukturę transportu publicznego, infrastrukturę lotnisk o znaczeniu regionalnym i ponadregionalnym, infrastrukturę kongresową i konferencyjną, infrastrukturę społeczną o znaczeniu krajowym (obiektory szkolnictwa wyższego, placówki ochrony zdrowia), a także w kompleksowe programy rewitalizacji obszarów miejskich.

## **Finansowanie**

Łączna wartość środków finansowych zaangażowanych w realizację Narodowych Strategicznych Ram Odniesienia w latach 2007-13 wyniesie **ok. 85,6 mld euro**. Z tego ok. 9,7 mld euro stanowić będzie publiczny wkład krajowy, a na około 16,3 mld euro szacowana jest wartość wkładu podmiotów prywatnych. Ponad **59,5 mld euro będzie pochodziło z funduszy strukturalnych i Funduszu Spójności**.

Zaproponowano aby blisko 52% środków pochodziło z Europejskiego Funduszu Rozwoju Regionalnego, a około 15% z Europejskiego Funduszu Społecznego, pozostałe około 33% środków pochodzić będzie z Funduszu Spójności. Finansowanie programów operacyjnych kształtuje się w następujący sposób:

1. 16 Regionalnych Programów Operacyjnych – 26,8% całości środków (ok. 15,9 mld euro),
2. PO Rozwój Polski Wschodniej – 3,6% całości środków (ok. 2,2 mld euro),
3. PO Infrastruktura i Środowisko – 35,7% całości środków (ok. 21,3 mld euro),
4. PO Kapitał Ludzki – 13,7% całości środków (8,1 mld euro),
5. PO Konkurencyjna Gospodarka – 11,7% całości środków (7 mld euro),
6. Programy Operacyjne Europejskiej Współpracy Terytorialnej – 1% całości środków (ok. 0,6 mld euro),
7. PO Pomoc Techniczna - 0,4% całości środków (0,2 mld euro).

### **III. Cel Programu w Gminie Kluki 2006-2013**

Cel Programu Gminy i metoda jego osiągnięcia uwzględnia nie tylko horyzont najbliższych lat, ale odnosi się do inicjatyw, które będą aktualne w następnym okresie programowania, czyli po roku 2013.

Cel strategiczny Programu Rozwoju Gminy formułowany z tej perspektywy określa się następująco:

**GMINA KLUKI TO POTENCJALNIE SILNY GOSPODARCZO  
I SPOŁECZNIE ZINTEGROWANY OBSZAR SPRZYJAJĄCY ROZWOJOWI MAŁEJ I  
ŚREDNIEJ PRZEDSIĘBIORCZOŚCI PRZY ZACHOWANIU NATURALNYCH WALORÓW  
PRZYRODNICZO-KRAJOBRAZOWYCH.  
GMINA KLUKI TO OBSZAR BEZPIECZNY I SPRZYJAJĄCY ROZWOJOWI RÓŻNYCH  
FORM TURYSTYKI POBYTOWEJ I KULTUROWEJ**

Realizacja celu strategicznego odbywać się będzie poprzez osiągnięcie celów cząstkowych, zdefiniowanych w odpowiedzi na zmiany zachodzące w gospodarce oraz wniosków wynikających z analizy słabych i mocnych stron Gminy, a także szans i zagrożeń przed nią stojących.

W świetle powyższego sformułowano dwa podstawowe cele cząstkowe Programu Rozwoju Gminy na lata 2007-2013:

- 1. Budowa i rozbudowa infrastruktury technicznej**
- 2. Budowa i rozbudowa infrastruktury społecznej i turystycznej**

Cele Programu Rozwoju Gminy będą realizowane w ramach środków własnych Gminy oraz źródeł krajowych. Zakłada się również dokonanie wszelkich starań zmierzających do pozyskania środków za pomocą programów i projektów współfinansowanych w ramach środków akcesyjnych oraz wspólnotowych.

## **IV. Aktualna sytuacja społeczno-gospodarcza w Gminie Kluki**

### **SYNTETYCZNA CHARAKTERYSTYKA GMINY**

#### **Ukształtowanie terenu**

Według podziału J. Kondrackiego gmina Kluki leży na pograniczu dwóch makroregionów fizycznogeograficznych wchodzących w skład Prowincji Nizin Środkowopolskich.

Część wschodnia należy do makroregionu Wzniesienia Południowomazowieckiego, mezoregionu Wysoczyzna Bełchatowska, część zachodnia do makroregionu Nizina Południowowielkopolska, mezoregion Kotlina Szczercowska. Granica między mezoregionami posiada ogólnie kierunek południkowy.

Najwyżej położona jest część wschodnia należąca do Wysoczyzny Bełchatowskiej po czym teren opada łagodnie ku zachodowi i południowemu zachodowi. Najwyższy punkt 231,1 metrów n.p.m znajduje się w pobliżu wschodniej granicy w rejonie Kaszewic, najniższy zaś, 168,0 metrów n.p.m., przy granicy zachodniej, w dolinie rzeki Widawki. Krawędź Wysoczyzny Bełchatowskiej opadająca ku Kotlinie Szczercowskiej oraz ku dolinie Widawki jest porożcinana licznymi, stosunkowo wąskimi i dość głęboko wciętymi dolinami cieków dopływów Widawki i Pilsy. Nachylenie stoków kształtuje się w dużej mierze w granicach 3-5 i 5-8%. Tylko miejscami na stokach dolin spadki przekraczają 8%.

Kotlina Szczercowska posiada charakter równiny, ogólnie nachylonej w kierunku zachodnim i południowo zachodnim, porożcinanej koncentrycznie ukształtowaną siecią szerokich, płaskich dolin nawiązujących do doliny Widawki, nieproporcjonalnie szerokiej w stosunku do obecnie prowadzonych wód, a zarazem stanowiącej wyrazisty elementu kształtowania terenu.

Między obniżeniami dolinnymi występują łagodne wzniesienia, na które nałożone są wały wydymowe. Różnice wysokości między dnami dolin a wzniesieniami kształtują się w granicach 5-10 m., a w przypadku doliny rz. Widawki powyżej 10 m.

## **Budowa geologiczna i geomorfologiczna.**

Pod względem geologicznym obszar gminy Kluki znajduje się w obrębie Niecki Łódzkiej. Stanowi ona obszerne obniżenie mezozoiczne, które w trzeciorzędzie uległo spękanom tektonicznym występującym głównie na południe od granic gminy. Jest ona zbudowana z utworów mezozoicznych, trzeciorzędowych i czwartorzędowych. Na powierzchni teren gminy pokryty jest utworami czwartorzędowymi, pleistoceńskimi i holoceniowymi o dość zmiennej miąższości od ca 40 m do ponad 90 m. W części północnej i środkowej gminy występują osady związane ze zlodowaczeniem środkowopolskim. Są to osady pochodzenia wodnolodowcowego, z odosobnionymi płatami glin zwałowych moreny dennej. W części południowo-wschodniej ( na wschód od Kaszewic ) występują pagóry: czołowomorenowe i kemowe związane ze stadiem Warty zlodowaczenia środkowopolskiego. Wzgórza te zbudowane są z utworów piaszczystych i ilastych silnie przekształconych w warunkach klimatu peryglacjalnego w okresie zlodowaczenia środkowopolskiego.

Utwory zlodowaczenia północnopolskiego to mady, mułki, piaski i żwiry rzeczne oraz mady i mułki rozlewiskowo -jeziorne. Występują one w zachodniej i południowej części gminy oraz lokalnie wzdłuż rzek i cieków. Towarzyszą im piaski akumulacji eolicznej występujące w formie piasków przewianych, wydmy i watorów wydmy.

Utwory holoceniowe stanowią wypełnienie koryt rzecznych. Reprezentują je osady rzeczne namuły, humusowe piaski rzeczne, rzadziej torfy odłożone w dolinach Widawki Ścichawki, Stawki, Pilski i innych mniejszych cieków.

Pod względem morfologicznym wschodnia część gminy to wysoczyzna polodowcowa, gdzie głównym typem krajobrazu jest nizinny krajobraz staroglacjalny równin peryglacjalnych z ostańcami, przy niewielkim udziale nizinnego krajobrazu dolin równin akumulacyjnych, den dolinnych niekiedy z tarasami wydmy.

## **Warunki geologiczno - gruntowe**

Można przyjąć, że generalnie na terenie gminy występują dwa rodzaje warunków geologiczno-gruntowych. Pierwsze występują na terenach niskich pagórków wyniesionych ponad doliny Kotliny Szczercowskiej oraz na terenach wysoczyznowych Wysoczyzny Bełchatowskiej. Drugie na terenach dolin szerokich, płaskich i silnie uwilgotnionych granicach Kotliny Szczercowskiej oraz dość wąskich i dość głęboko wciętych na obszarze Wysoczyzny Bełchatowskiej, a także na terenie zagłębień bezodpływowych.

Tereny wysoczyznowe w zdecydowanej większości pokryte są utworami piaszczystymi w postaci piasków luźnych, słabogliniastych i gliniastych. Największe

kompleksy piasków luźnych (poza lasami) występują między Kaszewicami i Klukami oraz na wschód od Kluk, w rejonie wsi, tj.: Wierzchy, Osina, Imielnia, Ciszka, Roździn, Strzyżewic. Występują też na terenie doliny Widawki. Piaski luźne zajmują na terenie gminy największe przestrzenie. Drugie miejsce po piaskach luźnych zajmują piaski słabogliniaste. Występują one w większych kompleksach między Kaszewicami i Klukami oraz w rejonie Parzna. Piaski gliniaste w większych kompleksach znajdują się w rejonie wsi Ciszka, Imielnia, Rodzin i Strzyżewice. Wymienione utwory posiadają w podłożu piaski, a także zalegają na glinach i pyłach. Jedyne większe kompleksy glin znajdują się w obrębie wsi Kluki. Zarówno piaski jak i gliny należą do utworów nośnych.

Tereny dolin i obniżeń bezodpływowych są w większości wypełnione utworami pochodzenia organicznego. Występują tu głównie utwory murszowe i torfowe. Należą one do utworów słabonośnych i nienośnych.

Nieco inne warunki panują w dolinie Widawki. Występują tu zarówno piaski luźne jak i utwory pochodzenia organicznego. Obecnie południowa część doliny Widawki znajduje się pod wpływem leja depresyjnego KWB „Bełchatów”. Wpływ leja zaznaczył się tu obniżeniem poziomu wód gruntowych, co spowodowało z kolei przesuszenie gruntów i mogło się przyczynić do poprawy ich nośności. Do gruntów nienośnych należą również utwory pochodzenia antropogenicznego, których na terenie gminy jest dość znaczna ilość.

## **Surowce naturalne**

Gmina Kluki należy do rejonów niezbyt zasobnych w surowce mineralne. Budowa geologiczna sprawia, że występują tu jedynie kopaliny związane z utworami czwartorzędu. W związku z powyższym na terenie gminy występują w zasadzie trzy rodzaje surowców:

- \* piaski eoliczne - szeroko rozpowszechnione na terenie gminy. Są one eksploatowane na potrzeby własne, na niewielką skalę. Na terenie gminy nie ma większego udokumentowanego złoża piasków eolicznych natomiast na terenie wydmy znajduje się znaczna ilość małych lokalnych wyrobisk, z których korzystają ich prywatni właściciele dla zaspokojenia potrzeb własnych.

- \* piaski wodno-lodowcowe - są to piaski o różnej granulacji. Przeważa frakcja średnioziarnista. Występują też domieszki grubych żwirów, głazików i głazów co dyskwalifikuje ten materiał z powodu różnorodności złożowej. Występują one w rejonie Strzyżewic. Eksploatowane są na potrzeby budownictwa drogowego i do produkcji betonów następujące piaski:

- \* piaski kemowe - występowały w okolicy wsi Osiny i są już najprawdopodobniej wyeksploatowane. Występuje w tym rejonie obszar potencjalnego występowania tego surowca, znajduje się on jednak w granicach obszaru chronionego krajobrazu, w

bezpośrednim sąsiedztwie projektowanego rezerwatu „Kluki” i dlatego piaski te nie powinny być eksploatowane na większą skalę.

Surowcem, który był i jest eksploatowany na terenie gminy są surowce okruchowe w postaci utworów piaszczysto-żwirowych i piasków wydmych.

W trakcie prac poszukiwawczych, prowadzonych w latach 1960-1985 udokumentowane zostało złoża piasków i piasków ze żwirem o wielkości zasobów 15 000 m<sup>3</sup>, przydatnych do robót drogowych.

Eksploatacja nie jest jednak prowadzona na dużą skalę. Przedmiotem eksploatacji są piaski wydmy, używane głównie do zapraw budowlanych, sporadycznie do produkcji pustaków oraz na podbudowę dróg. W kilku wyrobiskach są eksploatowane utwory piaszczysto-żwirowe używane do produkcji wyrobów betonowych oraz stosowane w budownictwie.

Projektuje się prowadzenie prac geologiczno-rozpoznawczych w celu udokumentowania złoża kruszywa naturalnego (piasku) w kat. C1 na terenie wsi Kuźnica Kaszewska.

## **Gleby**

W zależności od genezy i właściwości utworów skał macierzystych oraz układu stosunków hydrogeologicznych wykształciły się na terenie gminy następujące rodzaje gleb:

\* gleby brunatne wylugowane zajmują ok. 2 800 ha tj. 76 % w odniesieniu do gruntów rolnych. Największy obszar gleb brunatnych występuje w rejonie wsi Kluki i Kaszewice oraz między tymi miejscowościami,

\* gleby biellicowe i pseudobiellicowe. Gleby biellicowe występują głównie pod lasami, a pseudobiellicowe na użytkach rolnych. Gleby te zajmują ok. 5% gruntów ornych. Przydatność rolnicza tych gleb jest dość zróżnicowana,

\* czarne ziemie występują w obniżeniach terenowych i dolinnych, bardzo często w sąsiedztwie gleb bagiennych. Zajmują one ok. 20 % gruntów. Największe powierzchnie czarnych ziem występują w okolicy Parzna i Roździna oraz na terenie wsi Żar,

\* mady występują w dolinach. Są one zajęte w części pod użytki zielone, które w części są wykorzystane jako grunty orne. Największe obszary tych gleb znajdują się w dolinie Widawki,

\* gleby bagiennie dzielą się na mineralne i organiczne. Wśród gleb mineralnych dominują murszowate, zaś wśród organicznych mursze i mursze torfiaste czyli gleby zwane torfowymi,

\* gleby murszowate,

\* gleby murszowo - mineralne znajdują się pod użytkami zielonymi,

\* gleby torfowe (murszowo-torfowe i mułowo-torfowe) wytworzone z torfów wysokich znajdującej się wyłącznie pod użytkami zielonymi. Występują też jako nieużytki rolnicze.

Gleby bagienne zajmują na terenie gminy dość znaczne powierzchnie. Występują w dolinie Widawki oraz w innych dolinach cieków wodnych w rejonie Wierzchów, Parzna i Strzyżewic.

Gmina charakteryzuje się przewagą gleb nieprzydatnych dla rolnictwa. Na terenie gminy występują ogólnie bardzo słabe kompleksy glebowe. Jedyny niewielki fragment kompleksu 2 (pszennego-dobrego) występuje na terenie wsi Kluki. Niewielkie powierzchnie kompleksu glebowego 4 (żytniego - bardzo dobrego) występują na terenie wsi Strzyżewice, Ciszka, Roździn, Kluki i Osina, zaś nieco więcej tego kompleksu jest na terenie wsi Parzna. Największe powierzchnie kompleksu 7 (żytniego bardzo słabego) znajdują się między Kaszewicami i Klukami w pasie położonym na południowy wschód od tych miejscowości. Użytki zielone występują prawie w całości w kompleksie (2z) użytków zielonych średnich. Jedyny większy kompleks użytków zielonych słabych (3z) występuje na terenie wsi Wierzchy.

Na terenie gminy nie występują obecnie żadne obiekty negatywnie oddziałujące na gleby. Nawet w południowej części gminy znajdującej się w obszarze oddziaływania kopalni „Bełchatów” nie stwierdzono w glebach szkodliwych substancji, czyli metali ciężkich oraz siarki. Zagrożenie mogą stanowić dzikie wysypiska śmieci występujące w rejonie Osiny i Podścichawy oraz w kilku innych miejscach. Zagrożeniem dla gleb może być lej depresyjny obejmujący południową część gminy na południe od rzeki Widawki. Gleby na terenie leja są w większości stale za suche. Najmniej wrażliwe na odwadniające działanie leja depresyjnego są gleby o drobnoziarnistym składzie mechanicznym, takie jak: pyły, gliny, iły, średnio zwięzłe i zwięzłe.

Odprowadzenie okresowo występującego nadmiaru wody w wymienionych glebach poprawia nawet ich właściwości rolnicze. Odwodnienie mineralnych gruntów bagiennych, o średnio zwięzłym i zwięzłym składzie mechanicznym zniekształca je ekologicznie, ale stwarza w tych gruntach korzystne warunki do ukształtowania się gleb suchogruntowych o dużej aktywności biologicznej, przydatnych dla rolnictwa i leśnictwa. Odwodnienie gleb torfowych może powodować daleko idące ich przesuszenie degradujące właściwości fizyczne i chemiczne tworzywa glebowego i tym samym skład gatunkowy, jak i warunki wegetacji występujących tu roślin. Proces degradacji nie przebiega tak samo we wszystkich gruntach, ale w zależności od różnych układów gruntowo - wodnych i agrotechnicznych. Dotyczy to również gleb o dużej przepuszczalności. Przy zmniejszeniu się przydatności gruntów na zawsze zmienia się klasa bonitacyjna.

Przebudowa sieci hydrograficznej może również powodować drenowanie przez rzeki przyległych terenów. Dotyczy to zwłaszcza okresów suchych. Proces ten jest szczególnie widoczny na użytkach zielonych. Gleby na terenie gminy są dość często zbyt przesuszone lub zbyt wilgotne dlatego też na znacznej przestrzeni gruntów zostały przeprowadzone melioracje.

## **Hydrografia**

Dział wodny Warty i Pilicy przebiega przez Wysoczyznę Bełchatowską. Gmina Kluki leży w dorzeczu rzeki Warty. Główną osią hydrograficzną gminy jest rzeka Widawka płynąca przez południową część gminy. Jest ona prawobrzeżnym dopływem Warty. W rejonie wsi Kuźnica Kaszewska Widawka była wykorzystywana dla uruchamiania obiektów przemysłowych i jest na tym odcinku uregulowana. Regulacja Widawki, ale już poza granicą gminy, nastąpiła w trakcie realizacji kopalni odkrywkowej w Bełchatowie, kiedy to koryto Widawki zostało przełożone.

W Kuźnicy Kaszewskiej do Widawki uchodzi rzeka Rakówka, prawobrzeżny dopływ Widawki, wykorzystująca w ujściowym odcinku dawne koryto rzeki Widawki. Poniżej miejscowości Zarzeczce wpływał do Widawki jej lewobrzeżny dopływ Struga Żłobnicka, obecnie znajdują się tu dwa wybetonowane kanały odprowadzające wody kopalniane do Widawki.

Jeden z nich przejął funkcję dawnej rzeki. W pobliżu zachodniej granicy gminy uchodzi do Widawki drugi na terenie gminy lewobrzeżny dopływ Struga Aleksandrowska. Jest ona obecnie również odprowadzalnikiem wód kopalnianych z odkrywki Bełchatów. Stanowi ona obecnie wybetonowany kanał. Wzdłuż północno zachodniej granicy Gminy płynie druga większa rzeka, czyli Pilsia, dopływ Widawki. Na północ od Kluk płynie rzeka Wierzchowiec. Jej dwa źródłowe odcinki mają swoje źródła na stoku Wysoczyzny Bełchatowskiej. Jej układ jest równoleżnikowy. Uchodzi do Pilski powyżej miejscowości Lubiec.

Na południe od Parzna przecina gminę trzeci niewielki ciek - Stawka płynący jak dwa poprzednie ze wschodu na zachód. Wpływa do Pilski w rejonie wsi Zbyszek. Ostatni z cieków, dopływów Pilski, również o kierunku równoleżnikowym płynie na północ od Strzyżewic. Istotnym elementem hydrograficznym są liczne stawy.

Największe kompleksy stawów występują w dolinie Widawki, na terenie wsi Słupia i Zarzeczce oraz na północ od Kluk w dolinie Wierzchowca. Są one podstawą gospodarki rybackiej. Ponadto na terenie gminy występuje duża ilość niewielkich zbiorników wodnych zarówno sztucznych jak i naturalnych.

Największą powierzchnię wód ma miejscowość Zarzeczce (30,40 ha), Trząś (21,71 ha), Żar (17,82 ha) oraz Kuźnica Kaszewska (15,86 ha). Najmniejszą powierzchnię wodną



mają miejscowości Ścichawa (1.45 ha) i Strzyżewice (3.67 ha). Ogólna powierzchnia wód - bez kompleksów stawów dawnego PGR - wynosi 150,85ha. Powierzchnia stawów wynosi ok. 200 ha.

Budowa kopalni Bełchatów spowodowała duże zmiany w sieci hydrograficznej na otaczającym terenie w tym w południowej części gminy Kluki. Dotyczy to rzek Widawki i jej lewobrzeżnych dopływów Strugi Żłobnickiej i Strugi Aleksandrowskiej. Wykonano: przełożenie rzeki Widawki oraz jej regulację, regulację tymczasową Widawki od wsi Smugi na terenie gminy Kluki do Szczercowa, regulację rzeki Struga Żłobnicka (Struga Żłotnicka) oraz przebudowy Strugi Aleksandrowskiej w korycie ciek z Zabłocia oraz przebudowy Strugi Aleksandrowskiej na kanał zrzutowy. Zostały też zrealizowane 3 zbiorniki wodne na Widawce powyżej terenu gminy, W bezpośrednim sąsiedztwie jest zlokalizowany zbiornik Wawrzkowizna. Poza przebudową sieci hydrograficznej działanie kopalni Bełchatów powoduje również zmiany w odniesieniu do stanu wód. Na rzekach znajdujących się w zasięgu wpływu całego ZGE Bełchatów ma miejsce przede wszystkim:

- przyrost przepływu wskutek zrzutu wody z odwodnienia odkrywki i ścieków z kopalni,
- obniżenie przepływów w wyniku infiltracji do gruntu spowodowanej rozwojem leja depresyjnego,
- obniżenie przepływów na skutek poborów wody dla elektrowni.

Obniżenie odpływu na obszarze leja depresyjnego spowodowane jest zmniejszeniem lub zanikiem zasilania powierzchniowego i podziemnego oraz uciekaniem wody z koryt nie uszczelnionych. Zmniejszenie współczynnika odpływu przez lej depresyjny dla całego dorzecza Widawki określono z 0,24 do 0,16. Na odcinku poniżej zrzutów wpływ KWB przejawia się „nadwyżką” wody w stosunku do warunków naturalnych. Wynika to z większych ilości zrzutów wód kopalnianych niż straty spowodowane rozwojem leja.

Eksploatacja złoża Szczerców będzie oddziaływać głównie na rzeki Krasówkę i Nieciecz obie leżące poza granicą gminy oraz Strugę Aleksandrowską na całej długości ciek.

Odprowadzalnikiem jest Struga Aleksandrowska. Ponieważ Struga Aleksandrowska uchodzi do Widawki przy zachodniej granicy, odprowadzenie wód z kopalni Szczerców nie będzie miało wpływu na stan wody w Widawce na przestrzeni gminy. Widawka przed wpłynięciem na teren gminy w rejonie miejscowości Słok ma II kl. czystości, tak w zakresie wskaźników fizykochemicznych, jak i wskaźnika bakteriologicznego. Poniżej zbiornika stan wody Widawki znacznie się pogarsza. Wody są pozaklasowe ze względu na zanieczyszczenie bakteriologiczne. Następuje też pogorszenie wskaźników fizykochemicznych. Na odcinku gminy (pomiędzy punktami pomiarowymi wpływają do Widawki Rakówka, Struga Żłobnicka i Struga Aleksandrowska) wprowadzające do Widawki wody w

różnym stopniu zanieczyszczone. Rakówka uchodzi do Widawki w rejonie wsi Kuźnica Kaszewska. Jest ona odbiornikiem ścieków z Bełchatowa i Zakładów Przemysłu Barwników w Woli Krzysztoporskiej. W ujściowym odcinku posiada ona klasę czystości NON. W rejonie wsi Zarzecze zrzucane są do Widawki za pomocą Strugi Żłobnickiej wody kopalniane z odwodnienia odkrywki KWB Bełchatów, które charakteryzują się dobrą jakością oraz ścieki z oczyszczalni w Rogowcu. Struga Aleksandrowska odprowadza do Widawki zrzuty wód z odwodnienia wysadu solnego Dębina oraz z odwodnienia O/Bełchatów. Wody Strugi Aleksandrowskiej spełniają wymagania stawiane wodom powierzchniowym dla klasy I za wyjątkiem fosforanów oznaczonych w klasie III. Klasę III utrzymują również wody Widawki, która dopiero po przyjęciu ścieków ze Szczercowa. w punkcie pomiarowym Dzbanki posiada wody pozaklasowe.

Struga Aleksandrowska będzie jednym z odbiorników wód z O/Szczerców. Wody odprowadzane z samej odkrywki zostały zakwalifikowane do klasy Ib, a tym samym nie przyczynią się do pogorszenia stanu czystości wód. Można przyjąć, że wody z O/Szczerców po oczyszczeniu w osadnikach będą miały parametry jakościowe jak dla II kl. czystości wód powierzchniowych. Wody Widawki docelowo winny spełniać wymogi I kl. czystości od ujścia do granicy Obszaru Górniczego Bełchatów a II kl. czystości na pozostałym odcinku.

Pilsia na odcinku przylegającym do gminy Kluki prowadzi wody pozaklasowe - NON. Z uwagi na projektowany na tym odcinku zbiornik „Zbyszek” stan czystości rzeki powinien ulec poprawie.

Dla pozostałych cieków brak określonej klasy czystości. Z uwagi na niewielką ilość prowadzonej wody są poważnie zagrożone zanieczyszczeniem. Głównym zagrożeniem są środki chemiczne wykorzystywane w rolnictwie oraz ścieki bytowe.

### **Wody podziemne – hydrografia**

Według regionalnych opracowań hydrogeologicznych gmina Kluki znajduje się w obszarze jednostki strukturalnej Podregion Piotrkowski, gdzie generalnie występują dwa poziomy wodonośne.

Pierwszy poziom wodonośny to poziom czwartorzędowy. Jest to główny poziom użytkowy. Charakteryzuje się on występowaniem dwóch, a nawet trzech warstw wodonośnych kształtujących się na głębokości od kilku do 80 m., związanych z obecnością utworów piaszczysto - żwirowych i piasków. Z badań wynika że największa głębokość występowania użytkowego poziomu wodonośnego występuje w rejonie południowo - zachodnim gminy (do ok. 120m), w części północnej i południowej kształtuje się na poziomie 20 - 40 m. W rejonie centralnym wartość ta wynosi poniżej 20m. Poziom trzeciorzędowy nie jest ujęty na terenie gminy żadnym otworem studziennym.

Drugim poziomem użytkowym jest poziom kredowy. Jest on związany z występowaniem spękań węglanowych osadów kredy górnej. Zasilanie górnokredowego poziomu wodonośnego jest efektem infiltracji przez utwory czwartorzędowe. Należy przypuszczać, że na terenie gminy w wielu rejonach wody czwartorzędowe i kredowe mogą pozostawać w kontakcie hydraulicznym w wyniku lokalnych nieciągłości warstw izolacyjnych. Wskazuje to na generalne połączenie hydrauliczne z poziomem czwartorzędowym. Miąższość warstwy wodonośnej poziomu górnokredowego wynosi średnio 100-120 m. Wydajność potencjalnych ujęć kształtuje się w granicach od 30 m<sup>3</sup>/h do 200 m<sup>3</sup>/h. Na poziomie górnokredowym bazuje szereg ujęć wody między innymi Nowy Janów czerpie wodę z głębokości 121 i 123m.

Według opracowania A. S. Kleczkowskiego południowa część gminy znajduje się w zasięgu Głównego Zbiornika Wód Podziemnych - górnokredowego należącego do grupy zbiorników szczelinowych i szczelinowo-porowych.

Południowa część gminy znajduje się również w zasięgu leja depresyjnego pochodzącego od O/Bełchatów. Granica leja wyznacza niejako zasięg terenu górniczego kopalni Węgla Brunatnego „Bełchatów”. Jako umowną granicę leja depresyjnego przyjmuje się zasięg izolacji depresji  $S=1m$ . Ze względu na przemieszczenie się obszaru odwodnienia i jego centrum, kształt leja ma charakter dynamiczny i podlega zmianom w czasie. Rzeczywisty zasięg leja określany jest co kwartał na podstawie badań przeprowadzanych przez służbę geologiczną kopalni. Od 1999 r. nastąpił rozwój wspólnego leja depresyjnego O/Bełchatów i O/Szczerców.

Obszar potencjalnych wpływów O/Szczerców będzie stanowił przyrost powierzchni leja depresyjnego głównie w kierunku zachodnim. Na terenie gminy Kluki przyrost leja może być niewielki. Zasięg maksymalny leja mierzony od centrum odwodnienia projektowanej O/Szczerców na kierunku południowym wynosi ok. 15,5 km, zachodnim ok. 17,0 km i północnym ok. 7,0 km. Zachodnią i północną maksymalną granicę lej może osiągnąć w latach 2010 - 2015. Przy oddzielnym rozpatrywaniu odkrywek zasięg północny jest jednakowy.

Brak jest jakichkolwiek danych na temat wpływu leja depresyjnego na wspomniany wcześniej GZWP. Jeżeli jednak przyjmie się, że na terenie GZWP zostaną zastosowane wszystkie ograniczenia przysługujące np. w strefie ONO, lej depresyjny nie powinien mieć ujemnego wpływu na jakość wód podziemnych. W obrębie leja mogą powstać szkody typu hydrogeologicznego. Skutkiem oddziaływania leja jest zanik przypowierzchniowych poziomów wodonośnych oraz obniżanie pierwotnego zwierciadła wód podziemnych. Może wystąpić częściowy lub całkowity zanik wody w studniach kopanych i ograniczenia poboru wód w płytkich studniach wierconych oraz zmniejszenie wydajności studzien głębinowych wzrost infiltracji opadów, trwałe lub okresowe zaniki drobnych cieków, zmniejszenie parowania i zmniejszenie przepływu w rzekach.

Z występowaniem leja depresyjnego wiąże się wyznaczona, postanowieniem OUG w Częstochowie, granica szkodliwego oddziaływania leja depresji na obiekty budowlane. W obrębie tego terenu wszystkie wnioski dotyczące zmian gospodarczego charakteru nieruchomości lub wznoszenia i przebudowy budowli i urządzeń należy każdorazowo uzgadniać z OUG w Częstochowie za pośrednictwem KWB Bełchatów. Z powyższego trybu uzgodnień wyłączono realizację:

\* typowego budownictwa indywidualnego tj. budynków mieszkalnych o tradycyjnej konstrukcji nie przekraczającej II kondygnacji,

\* budynków gospodarczych o 1 kondygnacji.

Wprowadzono także obowiązek spełnienia wymagań techniczno - budowlanych dla obiektów wznoszonych na terenach podlegających wpływom eksploatacji górniczej (Zarz. nr 10 MGTiOŚ z 8.05.1975 r.).

Poza lejem depresyjnym spowodowanym przez KWB Bełchatów na terenie Gminy znajdują się jeszcze dwa niewielkie jele depresyjne. Jeden w rejonie wsi Osiny, drugi w obrębie wsi Kaszewice.

Obszary o wysokim zagrożeniu wód występują na znacznym terytorium gminy w jej środkowej, południowej i południowo-zachodniej części. Na obszarach tych należy prowadzić kontrolowane zagospodarowanie, biorąc pod uwagę zagrożenia I poziomu wód gruntowych, który może ulec zanieczyszczeniu poprzez lokalizację na tym terenie inwestycji mogących spowodować zanieczyszczenie wód podziemnych jak: składowiska odpadów, wylewiska, zbiorniki paliw, składowiska nawozów sztucznych, itp.. Zagrożenie takie mogą stanowić nieszczelne szamba zwłaszcza przy wprowadzeniu wodociągu bez jednoczesnego skanalizowania terenu.

Obszary o niskim stopniu zagrożenia tj. tam gdzie w podłożu występują gliny zwałowe o dużej miąższości, znajdują się jedynie w południowej części gminy na zachód od Kaszewic. Ogólnie rzecz biorąc obecnie jakość wód podziemnych poziomu czwartorzędowego i górnokredowego spełnia generalnie normy dla wód pitnych, lokalnie występują wody z zawartością ponadnormatywną żelaza i manganu. Wymagają one pewnego uzdatnienia. Mimo słabej izolacji wody w głębie na terenie gminy nie wykazują zanieczyszczenia.

### **Warunki klimatu lokalnego**

Teren gminy Kluki leży pod względem klimatycznym w rejonie, który według Gumińskiego został zaliczony do X - łódzkiej dzielnicy rolniczo-klimatycznej. Dzielnica ta charakteryzuje się podwyższonymi opadami 550 - 600 mm. Średnia wieloletnia temperatura roku wynosi 7,5°C. Liczba dni z opadem dobowym wyższym od 0,1 mm

osiąga wartość od 130 do 150: liczba dni pogodnych waha się w przedziale 40 - 50, a liczba dni pochmurnych wynosi ok. 130 w roku. Warunki klimatyczne na terenie gminy kształtują się następująco:

- najczęściej występują wiatry z kierunku zachodniego, północno - zachodniego i wschodniego. W chłodnej porze roku przeważa kierunek południowo - zachodni, a od lipca do października zachodni i północno - zachodni. W związku z takimi kierunkami wiatrów gmina Kluki nie jest specjalnie narażona na zanieczyszczenia pochodzące z KBW „Bełchatów”,
- zachmurzenie mieści się w granicach średniej wartości dla obszaru środkowej Polski i wynosi średnio w roku 60-70 %. Roczna suma godzin ze słońcem jest wyższa o 120 godzin, niż w regionie, a średnia wartość zachmurzenia jest niższa od średniej dla regionu. Jest to układ korzystny dla rozwoju rekreacji w tym regionie,
- średnie roczne wartości temperatury powietrza są podobne do temperatur w Polsce środkowej, natomiast średnie temperatury najchłodniejszych miesięcy są zbliżone do obserwowanych na obszarach Polski południowej.

Przedstawione powyżej wartości przedstawiają ogólne dane klimatyczne. Klimat lokalny jest znacznie bardziej zróżnicowany. Różnice te są uzależnione od rzeźby terenu, ekspozycji stoków, szaty roślinnej, poziomu wód gruntowych, rodzaju podłoża itp.

Na obszarze gminy występują dwa główne rodzaje terenów. Są to pagórki lekko wyniesione ponad doliny oraz szerokie silnie uwilgocone tereny dolin. Tereny wysoczyznowe posiadają korzystny bioklimat i nadają się do realizacji zabudowy mieszkaniowej. Tereny dolin posiadają niekorzystny mikroklimat z uwagi na nadmiernie uwilgocone. Dlatego też doliny powinny pozostać wolne od zabudowy. Tworzenie na terenach dolin sztucznych przegród może spowodować dalsze powstawanie zastoisk i mrozowisk. Swobodny przepływ powietrza na terenie dolin poprawia ich mikroklimat.

Drugim elementem mającym wpływ na mikroklimat jest zanieczyszczenie powietrza. Na terenie gminy brak jest w zasadzie obiektów oddziałujących negatywnie na stan sanitarny powietrza w szerszym zakresie. Najbardziej uciążliwym obiektem o szkodliwym i uciążliwym oddziaływaniu jest droga Szczerców - Bełchatów (Piotrków - Wrocław). Jej wpływ zaznacza się na przestrzeni ok. 500 m (po 250 od osi drogi). W zasięg- oddziaływania drogi znajduje się cała wieś Kluki.

Obiektem, który potencjalnie może negatywnie oddziaływać na południową część gminy jest elektrownia „Bełchatów”. W grę wchodzi tu pyły, dwutlenek siarki, dwutlenek azotu i tlenek węgla. Przy aktualnej emisji elektrownia nie przekracza dopuszczalnych norm stężeń w powietrzu atmosferycznym oraz norm emisji określonych na podstawie obowiązujących aktualnie przepisów (Dz. U. Nr 15/90 póź. 92 i póź. zmiany). Również stężenia dwutlenku siarki i pyłu zawieszonego - 30 minutowe i 24 godzinne nie

przekraczają wartości dopuszczalnych dwutlenku siarki, które obowiązują od 1998r. Zgodnie z założonym programem zanieczyszczenie powietrza po uruchomieniu odkrywki Szczerców nie będzie wpływać na pogorszenie stanu czystości powietrza na terenie gminy Kluki. Prognozowany zasięg oddziaływania elektrowni nie wchodzi na teren gminy.

### **Szata roślinna**

W szacie roślinnej gminy Kluki dominującym elementem są lasy. Lasy na terenie gminy posiadają dwojaki charakter. Lasy pozostające w gestii ALP tworzą duże zwarte kompleksy, natomiast lasy prywatne posiadają powierzchnie niewielkie i bardzo rozproszone.

Ogólna powierzchnia lasów wynosi 5 507 ha z czego 2 586 ha tj. 46,2 % lasów i gruntów leśnych znajduje się w posiadaniu właścicieli indywidualnych. W zdecydowanej przewadze występuje tu bór sosnowy o charakterze monokultury. Pewne cechy zbiorowisk naturalnych zachowały jedynie lasy na zachód od Kluk. W podziale na drzewostany sytuacja kształtuje się następująco:

- \* bory sosnowe 66%,
- \* bory dębowo - sosnowe 12%,
- \* lasy liściaste - świerkowe 10%,
- \* olsy i lasy łęgowe 12%.

W drzewostanie występuje głównie sosna (ok. 90 %). Występuje ona we wszystkich siedliskach. Lasy państwowe należą do Nadleśnictwa Bełchatów obręb Kluki, tylko niewielkie kompleksy leśne na południu gminy wchodzi w skład obrębu Wola Grzymalina. Procentowo najwięcej lasów posiadają sołectwa: Żar 65% i Wierzchy Kluckie 61,4%. Najmniej bo tylko 25% lasów znajduje się na terenie sołectw Roździn i Strzyżewice po 24,5%. Niemal cała gmina leży w zasięgu 10 km od miasta Bełchatowa, za wyjątkiem południowego skrawka gminy. W związku z tym prawie wszystkie lasy mają status lasów ochronnych.

Roślinność występuje głównie w dolinach oraz w obniżeniach bezodpływowych. Największe powierzchnie bagien występują w rejonie Imielni. Znaczną powierzchnię terenu zajmują nieużytki . Są one w części pochodzenia naturalnego, w części wynikiem działań gospodarczych.

Na roślinność gminy w jej południowej części może wpływać negatywnie lej depresyjny. Zagrożone są przede wszystkim torfy, a następnie użytki zielone. Osuszenie gleb może spowodować ich dalszą mineralizację. Może także spowodować degradację

drzewostanów. Wpływ leja może zaznaczyć się w siedliskach wilgotnych borów, lasów mieszanych oraz olsów.

### **Syntetyczna ocena warunków ekofizjograficznych**

Reasumując warunki fizjograficzne gminy można stwierdzić, że podstawowe cechy gminy to: duże powierzchnie leśne, dość gęsta sieć dolin i obniżeń bezodpływowych o wysokim poziomie wód gruntowych, dobre warunki aerosanitarne, bardzo słabe warunki glebowe, znaczna powierzchnia wód stojących. W związku z powyższym gmina preferowana jest do rozwoju funkcji rekreacyjnej, gospodarki leśnej i gospodarki rybackiej, a także rozwoju hodowli bydła i owiec. Najmniej wartościowe dla rolnictwa grunty orne powinny zostać zalesione. Wskazane jest również zwiększenie powierzchni wód. Jako tereny wskazane do zainwestowania korzystne są płaskie wyniesienia o głębszym niż 2 metry poziomie wód gruntowych. Doliny cieków powinny zostać wyłączone z zainwestowania (z wyjątkiem zabudowy hydrotechnicznej i rekreacyjnej) i stanowić korytarze ekologiczne, hydrograficzne i przewietrzające.

### **Obszar chronionego krajobrazu**

Prawie cała część gminy leżąca na północ od drogi Bełchatów-Szczerców, za wyjątkiem północno-zachodniego jej skrawka, znajduje się w zasięgu szczercowskiego Obszaru Chronionego Krajobrazu.

#### **Pomniki przyrody**

Na terenie gminy znajduje się 38 pomników przyrody. Są to:

- Kaszewice -10 dębów szypułkowych, 3 lipy drobnolistne, 1 sosna wejmutka - na cmentarzu kościelnym kościoła rzymskokatolickiego,
- Kaszewice - szpaler drzew składający się z 21 dębów szypułkowych - na cmentarzu parafialnym,
- Kluki -1 dąb szypułkowy i 1 buk zwyczajny - na terenie parku podworskiego,
- Kluki - 1 dąb zwany „Cygański" na terenie lasów państwowych, Leśnictwo Kluki, oddz. 154d.

#### **Elementy historycznego układu osadniczego**

Pozostałością wielowiekowego procesu osadniczego są trzy historyczne układy urbanistyczne:

- Kluki - datowane w 1136r. - wielodrożnica,
- Kaszewice - datowane w 1391r. - wielodrożnica,
- Parzno - datowane na 1136r. - układ nierozpoznany.

### **Historyczne obiekty kulturowe**

a) Obiekty urbanistyki i budownictwa

- Zespoły sakralne:

Kaszewice - zespół kościelny p.w. Św. Trójcy:

- kościół filialny, drewniany z dobudowaną kaplicą - obiekt wpisany do rejestru zabytków,
- plebania murowana - zbudowana wg materiałów WKZ w 3 ćw. XIX w. wg tablicy na kościele przedstawiającej historię kościoła w 1901 r. Obiekt w ewidencji WKZ

Parzno - zespół kościelny p. w. Najświętszego Serca Jezusowego,

- kościół parafialny, rzymsko-katolicki. murowany, zbudowany na miejscu starszego w latach 1905- 1912. Obiekt w ewidencji WKZ. W kościele kaplica poświęcona Słudze Bożej Wandzie Malczewskiej – miejsce pielgrzymek.

- plebania murowana z 1ćw. XIX w. Obiekt w ewidencji WKZ,
  - dom parafialny murowany, zbudowany w 1 ćw. XX w. Obiekt w ewidencji WKZ.
- Kluki,
- kaplica cmentarna z 2 pół. XIX w., murowana. Obiekt w ewidencji WKZ.
- Strzyżewice,
- chałupa drewniana z 1934 r. nr 18. Obiekt w ewidencji WKZ.

Trząś

- chałupa drewniana z 4 ćw. XIX w. nr 24, Obiekt w ewidencji WKZ.
- chałupa drewniana z 4 ćw. XIX w. nr 25.
- krzyże i kapliczki:

Na terenie gminy znajduje się kilkadziesiąt krzyży i kapliczek, brak jest jednak dokumentacji historyczno-architektonicznej dotyczącej tego elementu środowiska kulturowego.

- zabytki sztuki sepulkralnej (cmentarnej):



na cmentarzach w Kaszewicach i w Parznie znajduje się znaczna ilość wartościowych elementów tej sztuki. Brak jest jednak dokumentacji dotyczącej tego elementu środowiska kulturowego.

### **Parki - Zespoły rezydencjalne**

- Kluki - zespół pałacowy. Do II wojny światowej w rękach prywatnych, po wojnie we władaniu PGR rybackiego w Klukach, obecnie w rękach prywatnych.
- \* pałac - wybudowany w latach 20-tych XX wieku, w stylu klasycystycznym, na murach dawnej gorzelni. Obiekt w ewidencji WKZ.
- \* oficyna mieszkalna z 1 połowa XIX w., murowana. Obiekt w ewidencji WKZ.
- \* park pałacowy o pow. 6.0 ha w tym 0.68 wód. Obiekt wpisany do rejestru zabytków

Obecny park został założony na pocz. XX w. jednak najstarsze nasadzenia drzew liściastych pochodzą z pocz. XIX w. Park ma charakter krajobrazowy. Drzewostan stanowi 930 drzew ozdobnych w wieku od 60 do 200 lat oraz krzewy. Łącznie 26 gatunków drzew i 8 gatunków krzewów. Na szczególną uwagę zasługują: dąb szypułkowy o obw. 290 cm i buk zwyczajny o obw. 420 cm - pomniki przyrody oraz zwyczajny o obw. 370 cm i modrzew europejski o obw. 240 cm.

- Słupia - zespół podworski. Do 1944 r. własność prywatna. Od 1949 r. w użytkowaniu Fabryki Żarówek „Polam” w Pabianicach.
- \* dwór murowany, zbudowany w 1925 r. Obecnie nie użytkowany. Obiekt w ewidencji WKZ.

obiekty pozostałe to:

- \* rządcówka - budynek murowany, zbud. w 3 ćw. XIX w. Obiekt w ewidencji WKZ,
- \* budynek gospodarczy, murowany, zbud. w pół. XIX w. Obiekt w ewidencji WKZ,
- \* budynek gospodarczy, murowany, zbud. w pół. XIX w. Obiekt w ewidencji WKZ,
- \* park - założony w pół. XIX w. Pow. 2,0 ha. Obiekt wpisany do rejestru zabytków. Park ma charakter krajobrazowy. Zachował się w dawnych granicach. Ogólnie w parku znajduje się 15 gatunków drzew i 5 gatunków krzaków.

- Strzyżewice - zespół dworski. Założenie pochodzi z pocz. XIX w.
- \* dwór murowany (z kamienia), został zbud. na pocz. XIX w. Budynek dworu obecnie niewykorzystany (stoi pusty). Obiekt w ewidencji WKZ.
- \* park - został założony zapewne wraz z dworem w pocz. XIX w. Powierzchnia parku wraz z sadem wynosi 6,0 ha. Jest to park krajobrazowy o dwóch osiach. W parku występuje 20 gat. drzew i krzewów. Drzewa o charakterze pomnikowym to lipy przy dworze w wieku ponad 100 lat. Park zachował się w pierwotnych granicach. Obiekt wpisany do rejestru zabytków.

- Parzno - park wiejski - zespół podworski,
- \* dwór w Parznie obecnie już nie istnieje. Na jego miejscu został wybudowany budynek nadleśnictwa.
- \* park o powierzchni 4,5 ha został założony w końcu XVIII w. Z uwagi na duże przekształcenia został uznany za park wiejski. Obiekt w ewidencji WKZ.
- Bożydar - dawny folwark - (park obecnie nie istnieje),
- Laski - dawny folwark - obiekty podworskie zostały przebudowane. Park nie istnieje.

## **Rys historyczny**

Teren gminy Kluki był rejonem osadniczym od najdawniejszych czasów. Po prehistorycznym i historycznym osadnictwie pozostały stanowiska archeologiczne. Najdawniej zasiedlone tereny to rejon wsi Żar w południowo zachodniej części gminy oraz rejon wsi Parzno i Strzyżewice w części północnej.

Najwcześniejsze udokumentowanie historyczne mają miejscowości Parzno i Kluki. Obie stanowiły własność arcybiskupów gnieźnieńskich i wymienia je bulla papieża Innocentego II z 1136 r.

Parzno wzmiankowane w 1136 r. w XIII lub XIV w. posiadało już kościół, którego fundatorami byli arcybiskupi gnieźnieńscy. W 1874 roku dobra składały się z folwarków Parzno i Laski oraz wsi Laski, Lesiska, Wierzchy Parznieńskie, Roździn oraz osady Imielnia.

Dobra Kluki w 1874 r. składały się z folwarków Kluki i Zagony, osad młynarskich Wierzchowiec, Ujście i Grobla oraz wsi Kluki, Wierzchy Kluckie, Cisza, Podwierzchowice, Sadulaki, Wierzchy Strzyżewskie. Do dóbr Kluki należał folusz, wiatrak, smolarnia oraz huta szkła w osadzie Teofilów. We wsi Kluki znajdowała się też gorzelnia, niegdyś własność opactwa cystersów z Sulejowa. Po przejściu majątku w ręce prywatne na jej murach wybudowano pałac. W Klukach było również gospodarstwo rybackie i osada karczmarska.

W tym okresie powstał park i pałac. Po wojnie Kluki weszły w posiadanie Państwowych Gospodarstw Rolnych Zakładu Rybackiego. Wieś Kaszewice wzmiankowana w 1391 r. był wsią szlachecką. Z czasem staje się wsią rządową. W 1612 r. zostaje w Kaszewicach ufundowany przez Michała Koniecpolskiego kościół jako filia kościoła w Parznie. W XIX w. była tu karczma, fabryka smoły, terpentyny i dziegciu, trzy młyny oraz szkoła elementarna. Na gruntach wsi Kaszewice powstała osada Kuźnica Kaszewska w osadzie istniał wielki piec. Dobra składały się z folwarków: Słupia, Żelichów i Bożydar, fryszerek żelaza w Kuźnicy i Smugach, osad leśnych Pólko, Skoraczewy i Puszcza (Kawalce). W skład dóbr wchodziły wsie: Kaszewice, Kuźnica, Kumos, Zarzecze, Żdżary (Żar) Ścichowice, Chmielowce (Chmielowiec), Kawalce, Trząś ( Dejtszland ), Grofenost i Smugi.

W miejscowości Słupia w 1875 r. była fryszerka. Strzyżewice leżące w północnej części gminy należały również do arcybiskupów gnieźnieńskich. W 1827 r. były wsią rządową a następnie przeszła w ręce prywatne. Oprócz wsi i kolonii był również folwark. Był tu młyn wodny, cegielnia oraz huta szkła w Hucie Strzyżewskiej.

### **Kultura niematerialna**

Na terenie gminy brak jest obecnie jakichkolwiek przejawów dawnej kultury ludowej, czy też elementów regionalnego folkloru. Do elementów kultury niematerialnej można zaliczyć rozwijający się na terenie gminy ruch pielgrzymkowy. Jest on związany z kultem Sługi Bożej Wandy Malczewskiej, która w ostatnich latach przed śmiercią przebywała na probostwie w Parznie i tu zmarła.

Ponadto w kościele w Kaszewicach znajduje się słynący łaskami obraz Matki Bożej co nie jest bez znaczenia dla ruchu pielgrzymkowego. Gmina Kluki znajduje się również na trasie pielgrzymkowej do Częstochowy, a samo Parzno jest miejscem postoju tych pielgrzymek.

### **Obszary chronione na podstawie przepisów szczególnych**

Do obszarów chronionych szczególnymi przepisami należą:

- gleby klasy bonitacyjnej I - IV oraz gleby pochodzenia organicznego (zasady ochrony gruntów rolnych i leśnych oraz ich rekultywacja — Ustawa z dnia 3. 02. 1995 r. (Dz.U. Nr 16 poz. 78),
- złoża udokumentowane ( Prawo Geologiczne i Górnicze Dz. U. 1994 r. Nr 27 poz. 96 )
- lasy ochronne (Zarządzenie Nr 121 MOŚZNiL z dnia 16 września 1997 r.)
- tereny źródeł i ujęć wód ( Rozporządzenie Ministra OŚZNiL z dnia 5.11.1991 r. Dz. U. Nr 116 poz. 504),
- tereny zalewane wodami powodziowymi,
- Główne Zbiorniki Wód Podziemnych (Prawo Wodne).

### **Syntetyczna ocena stanu obszarów i obiektów objętych ochroną**

- środowisko przyrodnicze:

W zakresie środowiska przyrodniczego do terenów i obiektów objętych ochroną należą: obszar chronionego krajobrazu stanowiący część szczyrcowskiego Obszaru Chronionego Krajobrazu, parki wiejskie oraz pomniki przyrody, czyli:

\* obszar chronionego krajobrazu obejmuje znaczne tereny leśne oraz użytków zielonych. Występują tu także duże tereny podmokłe oraz torfowiskowe. Większość lasów na terenie OCH K to lasy państwowe. Wszystkie lasy na terenie OCH K są lasami chronionymi z uwagi na położenie w odległości 10 km od granic miasta Bełchatowa.

Ponadto część powyższych lasów posiada również inne funkcje ochronne. OCH K znajduje się poza zasięgiem oddziaływania KWB „Bełchatów”.

\* Park wiejski w Parznie jest obecnie użytkowany przez Nadleśnictwo. Jest obecnie bardzo zniszczony i pozbawiony pierwotnych walorów. Wskazany jest do rewaloryzacji,

\* pomników przyrody jest na terenie gminy 38. Dwa pomniki znajdują się na terenie parku w Klukach. Park znajduje się obecnie w fazie rewaloryzacji. Rosnącym na terenie parku pomnikom nie grozi usunięcie. Również nie zagrożone są pomniki rosnące na cmentarzu kościelnym w Kaszewicach, a także „Dąb Cygański” rosnący na terenie lasów państwowych. Najbardziej zagrożone mogą być drzewa pomnikowe znajdujące się na cmentarzach grzebalnych.

\* środowisko kulturowe

Położenie z dala od głównych szlaków komunikacyjnych sprawiło, że nie wykształciły się tu wielkie jednostki osadnicze a osady o długoletniej historii pozostały niewielkimi miejscowościami.

Poza istniejącą dziś siecią osadniczą po prehistorycznym i historycznym osadnictwie pozostały stanowiska archeologiczne. Jest ich na terenie gminy 139. Wszystkie stanowiska powinny zostać kolejno przebadane poczynając od najbardziej zagrożonych zniszczeniem co przyczyniłoby się do lepszego poznania historii tych ziem. Najstarsze z historycznie udokumentowanych to Parzno, Kluki i Kaszewice. Miejscowości te zachowały dawne historyczne układy urbanistyczne. Wiele miejscowości posiada również dawną metrykę m.in. folwarki i osady przemysłowe. Uzyskanie danych odnośnie zachowania historycznych układów urbanistycznych w innych miejscowościach wymaga przeprowadzenia szczegółowych i fachowych badań.

Do obiektów kulturowych występujących na terenie gminy należą: obiekty sakralne i rezydencjalne, krzyże i kapliczki, zabytki sztuki sepulkralnej, cmentarze i miejsca pamięci.

Reasumując ogólnie stan środowiska kulturowego na terenie gminy należy stwierdzić, że najlepiej utrzymane i najmniej zagrożone degradacją są obiekty sakralne. Do grupy obiektów najbardziej zagrożonych należy zaliczyć:

- \* zespoły dworskie w Słupii i w Strzyżewicach z uwagi na brak opieki,
- \* drewniane chałupy wiejskie z uwagi na trend zastępowania starej drewnianej zabudowy nowoczesną murowaną,
- \* zabytki sztuki sepulkralnej z uwagi na szybką wymianę dawnych pomników na nowoczesne grobowce,
- cmentarz ewangelicki w Trząsie z uwagi na całkowite pozbawienie opieki co już doprowadziło do stanu kompletnego zniszczenia,
- miejsca pamięci narodowej - mogiły w Teofilowie i Trząsie z uwagi na brak patronackiej opieki.

### **Uwarunkowania społeczno-demograficzne rozwoju gminy.**

Gmina Kluki rozmieszczona jest na powierzchni 118,5 km<sup>2</sup>, zaś stan ludności na rok 2005 to 3759 osób. Liczba mieszkańców, ich rozmieszczenie i struktura określa w pewien sposób ważny potencjał rozwojowy (np. zasoby pracy), a także w znacznej mierze ukierunkowuje rozwój poprzez wywoływanie różnych potrzeb (np. miejsca w szkołach, tereny dla rozwoju mieszkalnictwa, potrzeby w zakresie opieki nad ludźmi starymi, opieki zdrowotnej, itp.). Jednocześnie rozwój gospodarczy i przestrzenny gminy, zwłaszcza wyrażający się zwiększeniem liczby miejsc pracy, wzrostem zamożności mieszkańców, dogodnymi, warunkami dla rozwoju przedsiębiorczości, możliwością pozyskania mieszkania oraz czystością środowiska - mogą stymulować pewne procesy demograficzne - jak np. zahamować emigrację czy stworzyć motywy do imigracji, a przez to w dłuższym okresie czasu wpłynąć na wielkość potencjału ludnościowego gminy.

Liczba ludności gminy Kluki zmniejszała się od wielu lat. Przy bardzo niskiej średniej gęstości zaludnienia ponad połowa ludności koncentruje się w środkowej części gminy (w sołectwach Osina, Kluki, Ścichawa, Kaszewice). Cechy charakterystyczne dla populacji gminy to niski i wykazujący tendencję do zmniejszania się udział dzieci i młodzieży oraz bardzo wysoki udział ludności w wieku poprodukcyjnym, niedobór kobiet w wieku produkcyjnym przy ich wysokiej liczebnej przewadze w wieku poprodukcyjnym, ujemny przyrost naturalny oraz stały odpływ ludności z gminy - przy znacznie mniejszym napływie powodujący dotąd ujemne saldo migracji. Dane GUS wydają się zmieniać dotychczasowy obraz trendów w zachodzących tu procesach demograficznych, aczkolwiek nie dają jeszcze podstaw do optymistycznych prognoz ludnościowych na przyszłość.

Wśród wielu przyczyn występujących w gminie trendów demograficznych istotny jest fakt, iż lokalny rynek pracy w gminie jest poza rolnictwem niewielki i charakteryzuje się stosunkowo dużymi zasobami wolnej siły roboczej. Zmiany gospodarcze zachodzące całym kraju po 1989 roku zaznaczyły się także w gminie Kluki - między innymi powodując spadek zatrudnienia w sektorze uspołecznionym (publicznym), tylko w pewnym stopniu rekompensowany tworzeniem miejsc pracy w zakładach prywatnych. Wysokie bezrobocie w gminie, wysoki udział kobiet i osób w wieku produkcyjnym mobilnym wśród bezrobotnych oraz stosunkowo wysoki udział osób bez prawa do zasiłku są cechami charakterystycznymi dla bezrobocia nie tylko w gminie Kluki.

Dlatego też istnieje szczególna potrzeba wspierania miejscowej przedsiębiorczości oraz innych kierunków rozwoju gminy jak np. rekreacja, a także kontynuacji innych form aktywnej walki z bezrobociem. Realizacja nowych inwestycji, a zwłaszcza KWB Bełchatów (odkrywka Szczerców) może przyczynić się do zmniejszenia bezrobocia w gminie Kluki, a nawet podnieść atrakcyjność gminy jako miejsca zamieszkania. Jednocześnie istniejące w gminie rezerwy siły roboczej mogą stać się atutem gminy w oczach ewentualnych innych inwestorów.

### **Infrastruktura społeczna**

Na infrastrukturę społeczną gminy składa się obsługa ludności w zakresie administracji, oświaty i wychowania, kultury, sportu, ochrony zdrowia, pocztowo - telekomunikacyjnej, bezpieczeństwa, bankowości, usług, handlu oraz innych usług bytowych. Obiekty administracji państwowej, gospodarczej i samorządowej mają swoje siedziby w Klukach. Od 1.01.1999 r. część obiektów związanych z pośrednią obsługą niektórych spraw przejęły powiatowe administracje samorządowe w Bełchatowie (d. rejon).

Urzędy i instytucje administracji samorządowej i gospodarcze funkcjonujące w Klukach to: Urząd Gminy, Rada Gminy, Urząd Stanu Cywilnego, Gminny Ośrodek Pomocy Społecznej, Gminny Związek Kółek i Organizacji Rolniczych, Bank Spółdzielczy, Policja Państwowa, SKR, Agronomówka, Lecznica Weterynaryjna.

### **Służby specjalne**

Straż pożarna

Na terenie gminy funkcjonuje 5 jednostek straży pożarnej. Remizy strażackie zlokalizowane są na wsiach: Kaszewice, Osina, Strzyżewice, Trząś, Żar.

## **Bankowość**

Obsługę ludności gminy w zakresie bankowości prowadzi w gminie Bank Spółdzielczy. Siedzibą banku są Kluki.

## **Kultura i sport**

Na terenie gminy działa niewielka ilość placówek kultury. Główną siedzibą placówek kulturalnych jest Gminny Ośrodek Kultury w Klukach oraz Gminna Biblioteka Publiczna.

## **Warunki przyrodnicze funkcjonowania rolnictwa**

Ocena warunków środowiska przyrodniczego dla produkcji rolnej, wyrażona wskaźnikiem waloryzacji opracowanym przez Instytut Uprawy Nawożenia i Gleboznawstwa w Puławach - 1994 r. (gdzie przyjęto założenie, że o warunkach produkcyjnych rolnictwa na danym terenie- decydują także elementy środowiska jak jakość gleb, klimat i długość okresu wegetacyjnego, rzeźba terenu i warunki wodne) - wynosi dla gminy Kluki 49,1 pkt, gdy dla całego byłego województwa piotrkowskiego ma on wartość 58,4 pkt. Zdecydowanie przeważająca ilość gleb rolniczych gminy to gleby słabe i bardzo słabe. Gleby klasy V i VI - to 86,5% gruntów ornych i aż 73,2% użytków zielonych. Charakteryzują się one ograniczonymi możliwościami produkcji rolnej (uprawia się na nich żyto, owies, ziemniaki).

Większe kompleksy rolnicze wyodrębnione w powyższym opracowaniu w gminie to:

- kompleksy trwałych użytków zielonych w dolinach rzek w północnej i południowej części gminy,
- duży kompleks gleb ornych żytnich bardzo słabych (żytnio-łubinowych) położony na wschód od wsi gminnej Kluki - gleby pseudobielicowe i brunatne,
- mniejsze kompleksy żytnie słabe wokół Kaszewic i Ścichawy oraz taki sam kompleks gleb na wschód i północ od Parzna i w części północnej wsi Strzyżewice,
- duże małe soczewki kompleksów żytnich dobrych na północ od Roździna i południe od Imielni,
- bardzo małe kompleksy żytnie bardzo dobre - na zachód od Imielni,
- kompleks zbożowo - pastewny słaby - rejon wsi Osina.

## Wykorzystanie ziemi

Podstawowym obszarem działania i produkcji rolniczej gminy jest 5 069 użytków rolnych. Użytki rolne stanowią więc 42,8% powierzchni ogólnej gminy. Udział ten jest znacznie niższy od udziałów użytków rolnych w porównywalnej powierzchni byłego województwa piotrkowskiego, gdzie udział ten wynosił 61,7 % powierzchni (łącznie z miastami). Powierzchnia użytków rolnych w gminie w okresie ostatnich lat systematycznie zmniejsza się. Natomiast stałemu, powolnemu wzrostowi ulega powierzchnia lasów i zadrzewień, która z powierzchni 5 484,0 ha (1975 r.) osiągnęła stan 5 509,04 ha w 1999 roku.

Stosunkowo duży udział w ogólnej powierzchni gminy zajmują tzw. grunty pozostałe, w skład których wchodzi tereny zurbanizowane, komunikacja i nieużytki, które wynoszą 10,5 %. Notowane zmiany w strukturze wykorzystania powierzchni są wynikiem słabszego wykorzystania rolniczego i nieopłacalności uprawy gruntów najsłabszych. Natomiast podkreślenie zasługuje fakt iż gmina charakteryzuje się znacznie wyższymi (32,5%) pozostałe gminy rejonu udziałem użytków zielonych w strukturze użytków rolnych, co stanowi symptom do rozwoju i ukierunkowania gospodarki rolnej na wykorzystanie arealu w gospodarce mlecznej i hodowli.

## Zaopatrzenie w wodę

Gmina Kluki położona jest częściowo w zasięgu leja depresyjnego odkrywki K.W.B. Bełchatów. Ze względu na znaczne obniżenie się poziomu wód gruntowych, wystąpiła konieczność doprowadzenia wody dla celów bytowo - gospodarczych, do poszczególnych gospodarstw i w efekcie powstania wodociągu grupowego „Kluki”. Źródłem wody dla tego wodociągu są dwie studnie głębinowe o wydajności eksploatacyjnej 74 m<sup>3</sup>/h. Rozbudowa wodociągu następowała sukcesywnie, aż objęła swoim zasięgiem tereny części środkowej i południowej gminy, a więc wsie: Kluki, Ścichawa, Kaszewice, Żar, Chmielowiec, Osina, Magdalenów, Podwódka, Wierzchy, Imielnia, Ciszka, Roździn oraz okolice. W chwili obecnej został zrealizowany ostatni etap wodociągu „Kluki”, który doprowadził wodę do wsi Parzno, Kresy, Strzyżewice. Dodatkowo wodociąg „Kluki” w swej południowo - wschodniej części połączony jest z wodociągiem grupowym „Parzniewice”. Południowa część gminy, tj. wsie Janów Nowy, Kuźnica, Zarzecze, Trząś korzysta z wodociągu grupowego „Janów Nowy”



zasilanego ze stacji wodociągowej o wydajności 54 m<sup>3</sup>/h zlokalizowanej we wsi o tej samej nazwie.

Dotychczasowym efektem realizacji sieci wodociągowej w gminie jest ponad trzykrotny wskaźnik długości sieci wodociągowej na 1 mieszkańca (18,0) w stosunku do analogicznego wskaźnika dla byłego województwa piotrkowskiego, który w roku 1996 wynosił 6,8 mb sieci wodociągowej /1 Mk. Również średnia zużycia wody na 1 Mk gminy w 1996 r. była zbliżona do średniej wielkości zużycia wody w byłym województwie piotrkowskim, która wynosiła 31,6 m<sup>3</sup> / Mk / rok.

### **Utylizacja odpadów**

Na mocy porozumień z władzami samorządowymi gminy Bełchatów odpady stałe z obszaru gminy Kluki składowane są na wysypisku odpadów położonym we wsi Wola Kruszyńska (gm. Bełchatów) usytuowanym przy północnej granicy gminy Kluki.

### **Zaopatrzenie w energię elektryczną**

Zaopatrzenie gminy w energię elektryczną odbywa się z głównych stacji zasilających wysokiego napięcia 110/15 kV w Bełchatowie, Zelowie, Rogowcu i Ruścu, za pośrednictwem elektroenergetycznej sieci rozdzielczej (dystrybucyjnej) średniego napięcia 110/15 kV ze stacjami transformatorowo - rozdzielczymi 15/0,4 kV -transformującymi energię do lokalnych linii oraz instalacji elektrycznych niskiego napięcia 0,4 kV, w poszczególnym miejscowościach i obiektach. Sieć dystrybucyjna 15 kV jest w swej przeważającej części siecią napowietrzną składającą się z linii magistralnych i przyłączonych do nich linii odgałęźnych, ze stacjami 15/0,4 kV. Linie magistralne są połączone między sobą i między stacjami 110/15 kV. co umożliwia dostawę i dystrybucję energii z różnych źródeł, stosownie do potrzeb wynikających z operatywnych warunków pracy. W / wym.

Sieć zasilana jest z GPZ „Rogowiec” i GPZ „Zamoście” liniami 110 kV. Aktualnie zapotrzebowanie gminy na energię elektryczną wynosi 4 000 GWh w skali rocznej i jest w pełni pokrywane przez sieć dystrybucyjną oraz główne stacje zasilające 110/15 kV. Sieć dystrybucyjna wymaga jednakże modernizacji, dla poprawy technicznych standardów jakości i ciągłości dostawy energii elektrycznej, stosownie do wymogów określonych ustawą „Prawo Energetyczne”. Modernizacji wymaga również sieć oświetlenia drogowego. Przez teren gminy przebiegają elektroenergetyczne linie najwyższych napięć (WN) 400 kV i 220 kV, łączące elektrownię Bełchatów z krajowym systemem sieci przesyłowej. Wzdłuż tras przebiegu tych linii występują strefy ochronne w obrębie których nie powinny być lokalizowane, ze względu na możliwość szkodliwego oddziaływania pola

elektromagnetycznego, budynki przeznaczone do stałego pobytu człowieka, W strefach tych nie powinny być również umieszczone składy materiałów łatwopalnych, urządzenia zraszające, parkingi samochodowe itp. oraz inne obiekty budowlane, (zgodnie z wymogami ustawy Prawo budowlane). W strefach ochronnych w/wym. linii nie powinna się także znajdować roślinność wysokopienna. Przez południową część gminy przy granicy z gminą Kleszczów projektowane jest poprowadzenie linii elektroenergetycznej 400 kV relacji Elektrownia Bełchatów II – stacja elektroenergetyczna Broszcin związane z realizacją kompleksową rozbudowy kompleksu energetycznego KWB Bełchatów - odkrywka Szczerców

### **Zaopatrzenie w ciepło**

Mieszkańcy gminy korzystają z lokalnych ciepłowni opalanych paliwem stałym oraz paliwami alternatywnymi tj. olejem opałowym i gazem i płynnym propan - butan. Należy podejmować wszelkie przedsięwzięcia mające na celu sukcesywną eliminację ciepłowni lokalnych opalanych paliwami stałymi w związku z ich bardzo niekorzystnym wpływem na środowisko naturalne i zanieczyszczenie atmosfery. Wprowadzanie kotłowni na paliwa alternatywne należy bezwzględnie poprzedzić odpowiednim dociepleniem budynków zgodnie z obowiązującą normą, ze szczególnym uwzględnieniem zapewnienia właściwej (zgodnej z obowiązującą normą) wentylacji pomieszczeń.

### **Zaopatrzenie w gaz**

W 1995 roku na zlecenie wojewody piotrkowskiego zostało opracowane przez „Gazprojekt - Wrocław” „*Studium gazyfikacji województwa piotrkowskiego*”, w którym ujęto zapotrzebowanie gazu dla potrzeb ogrzewania i innych. Docelowe zapotrzebowanie gazu ziemnego pokryje realizacja drugiego gazociągu magistralnego wysokiego ciśnienia relacji Warszawa - Piotrków Trybunalski, z którego gmina Kluki będzie docelowo pośrednio korzystać lub alternatywnie z postulowanego w okresie perspektywicznym gazociągu Łask - Bełchatów. Aktualnie poszczególni mieszkańcy gminy korzystają z gazu bezprzewodowego propan - butan.

## Telekomunikacja

Przez teren gminy przebiega kabel telekomunikacji międzymiastowej (wzdłuż drogi krajowej nr 8). Na obszarze wsi Kluki funkcjonuje stacja nadawczo - odbiorcza telekomunikacji bezprzewodowej. W związku ze wzrostem zapotrzebowania na usługi telekomunikacyjne zachodzi potrzeba budowy dalszych połączeń między abonentami a centralami telefonicznymi w gminie oraz modernizacji tych central z zastosowaniem techniki cyfrowej dla uzyskania niezbędnej pojemności numerycznej

## Synteza uwarunkowań rozwojowych gminy – ocena zagospodarowania gminy

Próba podsumowania warunków życia mieszkańców gminy, jej gospodarki i przestrzeni, uwidacznia, że na tle innych gmin rejonu (powiatu) zalicza się ona do gmin o warunkach raczej przeciętnych. W powiecie zdecydowanie wyższy poziom i standard warunków życia odnotowuje się w mieście Bełchatów i gminie Kleszczów. Jest to powodem stałej zauważalnej migracji mieszkańców gminy Kluki do Bełchatowa.

Natomiast zjawiskiem stosunkowo nowym jest wzrost zainteresowania mieszkańców właśnie Bełchatowa realizacją budynków mieszkalnych całorocznych na terenie gminy Kluki, ponieważ niewielka odległość nie stanowi problemu dojazdu do miejsc pracy czy nauki. Uznać należy to za symptom w sumie pozytywny dla gminy i jej gospodarki.

Podsumowanie poszczególnych dziedzin życia i gospodarki gminy uwidacznia głównie aspekty i zagadnienia, które winny być uwzględnione również w próbie ustalenia kierunków rozwoju i polityki przestrzennej gminy w dalszych etapach projektowych „Studium”

### \* w demografii i zatrudnieniu

Za zjawiska ujemne uznać należy ciągły spadek liczby mieszkańców gminy, zmniejszenie się liczby ludności w wieku przedprodukcyjnym (dzieci, młodzież), znaczny udział ludności w wieku poprodukcyjnym w populacji gminy, mały lokalny rynek pracy oraz duże bezrobocie, w tej sytuacji za atut gminy można by uznać istniejące znaczne rezerwy ludności w wieku produkcyjnym,

### \* w zakresie warunków przyrodniczych i środowiska kulturowego

Generalnie należy przyjąć, że charakter i typ ukształtowania terenu nie stwarza problemów w zagospodarowaniu i użytkowaniu terenu gminy.

### \* w zakresie warunków przyrodniczych

Do podstawowych cech środowiska przyrodniczego gminy zależą:

1. Charakterystyczne ukształtowanie terenu.

2. Duże zalesienie.
3. Duża powierzchnia użytków zielonych.
4. Dość gęsta sieć rzeczna i duże powierzchnie stawów rybnych.
5. Bardzo słabe gleby.
6. Bardzo ubogie zasoby bogactw naturalnych.
7. Korzystne warunki aerosanitame.
8. Znaczne zasoby wód podziemnych.
9. Objęcie części gminy terenem górniczym.
10. Objęcie znacznej części gminy ochroną prawną.

#### Ad.1

Charakterystyczną cechą rzeźby terenu jest sieć dolin i obniżeń otaczających płaskie wyspowe wzniesienia. Doliny te stanowią lokalne korytarze ekologiczne, hydrologiczne, wentylacyjne. Kumulują też cenne elementy flory i fauny. Są wypełnione glebami organicznymi i zagospodarowane jako użytki zielone. Część dolin zajmują bagna i podmokłości oraz zbiorniki wodne. Doliny te jako naturalne korytarze ekologiczne stanowią elementy powiązań przyrodniczych zewnętrznych i wewnętrznych. W związku z powyższym konieczne jest zachowanie dolin w stanie naturalnym. Tereny dolin powinny pozostać wolne od zabudowy za wyjątkiem obiektów związanych z prowadzoną na terenie dolin gospodarką np. rybacką oraz obiektów hydrotechnicznych. Doliny dla spełnienia swoich funkcji nie powinny być przegradzane, a jeśli to niezbędne, należy stosować konstrukcję ażurową.

Specyficzną formą dolinną jest dolina rzeki Widawki. Odbiega ona od innych dolin zarówno szerokością jak i specyfiką. Na terenie doliny zróżnicowany jest zarówno poziom wód gruntowych, rzeźba terenu jak i roślinność. Dolina rzeki Widawki w znacznej części jest objęta terenem górniczym KBW „Bełchatów”. Wytworzony lej depresyjny wywiera częściowy wpływ na stosunki wodne, roślinne i glebowe. Środek doliny zajmują lasy porastające wydmy.

Od południa i północy ukształtowały się dwa obniżenia. Jedno wykorzystuje rzeka Widawka, drugie zajmują łąki. Dolina Widawki stanowi swoisty korytarz ekologiczny stanowiący połączenie z doliną Warty. Dlatego ewentualne poprzeczne przegrody powinny umożliwiać przemieszczanie się zarówno zwierząt jak i roślin. Wskazane jest aby zainwestowanie na terenie doliny zostało ograniczone jedynie do zabudowy rolniczej. Wyspowo rozlokowane wzniesienia są w znacznej mierze porośnięte lasami. W pozostałej

części pokrywają je grunty orne. Tereny te posiadają dobre warunki do rozwoju funkcji rolniczej oraz mieszkaniowo - usługowej w tym rekreacyjnej.

#### Ad. 2

Prawie połowę terenu gminy zajmują lasy. Posiadają one funkcję ochronną, a wiele kompleksów leśnych jest chronione dwoma lub więcej formami ochronności, dlatego też gospodarka leśna musi być uwarunkowana tą funkcją. Z uwagi na występującą monokulturę oraz zróżnicowane siedliska wskazana jest przebudowa drzewostanu w dostosowaniu do siedlisk. Poprawi to kondycję oraz zdrowotność występujących na terenie gminy drzewostanów, zwłaszcza, że lasy znajdują się pod pewnym wpływem oddziaływania elektrowni „Bełchatów”. Duża ilość lasów wpływa korzystnie na mikroklimat gminy, a tym samym preferuje gminę do rozwoju rekreacji, co podkreśla również Strategia Rozwoju Gminy.

#### Ad. 3

Duża ilość dolin rzecznych oraz terenów o wysokim poziomie wód gruntowych sprawia, że na terenie gminy dużą powierzchnię zajmują użytki zielone. Użytki te występujące na naturalnych siedliskach powinny zostać utrzymane.

#### Ad. 4

Przez teren gminy przepływa kilka rzek. Część z nich ma swoje tereny źródłowe na obszarze gminy lub w pobliżu jej zachodniej granicy. Są one w dużym stopniu pokryte lasami. Do największych rzek należą: Widawka, Rakówka i Pilsia, z których tylko Widawa przepływa przez teren gminy, pozostałe dwie rzeki płyną peryferyjnie. Mimo, że położone peryferyjnie - Pilsia i Rakówka mają dla warunków wodnych gminy istotne znaczenie. Rakówka - ponieważ wprowadza do Widawki zanieczyszczone wody, wpływając tym samym na pogorszenie stanu zanieczyszczenia wód rzeki Widawki, Pilsia - ponieważ projektowany na niej zbiornik „Zbyszek” będzie w znacznej części znajdował się na terenie gminy Kluki. Z uwagi na projektowaną poprawę jakości wód rzeki Widawki do I kl. czystości, konieczne jest podjęcie zdecydowanych działań dla poprawy jakości rzek Pilsia i Rakówki z NON do co najmniej II kl. czystości wód). Gmina Kluki jest w znacznym stopniu zwodociągowana.

Zwodociągowaniu nie towarzyszy jednak jej kanalizacja, co znacznie zwiększa ilość odprowadzanych ścieków do wód płynących oraz do gleb, wpływając na zwiększenie zanieczyszczenia wód powierzchniowych oraz wód gruntowych. Dla poprawy

warunków wodnych konieczne jest skanalizowanie gminy, natomiast poza systemami kanalizacji zastosowanie oczyszczalni przydomowych, korzeniowych itp. lub szczelnych szamb. Ścieki bytowe to jedno źródło zanieczyszczeń, łatwiejsze do opanowania pod warunkiem likwidacji wszystkich miejsc zrzutu nie oczyszczonych ścieków do wód. Drugie znacznie groźniejsze to zanieczyszczenia rolnicze ( nawozy sztuczne i środki ochrony roślin) spowodowane przez powierzchniowe spływy z pól. Niewielkie, ubogie w wodę cieki są szczególnie tym zagrożone.

Dla ochrony wód konieczne jest zatem utworzenie stref buforowych wzdłuż rzek, cieków i rowów zabezpieczających wody przed zanieczyszczeniem. Przepływające przez teren gminy cieki posiadały niegdyś gęstą zabudowę hydrotechniczną, która obecnie uległa prawie całkowitemu zniszczeniu.

Wskazana jest zatem chociażby tylko częściowa ich odbudowa, co w znacznym stopniu miałyby wpływ na poprawę bilansu wodnego gminy. Wskazana jest też budowa niewielkich zbiorników wodnych o wielorakich funkcjach, na poszczególnych ciekach. Obecnie jedynym projektowanym zbiornikiem na terenie gminy jest zbiornik „Zbyszek”. Jego budowa byłaby bardzo korzystna dla gminy i wpłynęłaby na jej warunki wodne. Zakładane główne funkcje zbiornika to retencyjna i rekreacyjna. Na terenie gminy znajdują się dwa większe kompleksy stawów rybnych oraz kilka mniejszych. Gospodarka rybacka miała do niedawna duże znaczenie w gospodarce gminy ( obecnie podupadła ). Zintensyfikowanie hodowli w obecnych gospodarstwach rybackich oraz budowa nowych stawów rybnych mogłaby prowadzić do podniesienia znaczenia tej gałęzi gospodarki.

#### Ad. 5

Gmina Kluki ma stosunkowo małą ilość gruntów rolnych, a ponadto charakteryzuje się bardzo niską bonitacją gleb. Ogólnie gmina nie posiada warunków do rozwoju rolnictwa. W związku z powyższym wskazana jest maksymalna poprawa warunków agrotechnicznych prowadzących do poprawy plonowania na glebach o najwyższych wartościach rolniczych, tereny o słabych wartościach glebowych wskazane są do przeznaczenia na inne niż funkcja rolnicza oraz pod zalesienie.

#### Ad. 6

Gmina Kluki jest uboga w surowce naturalne - obecnie są udokumentowane dwa złoża kruszywa - dlatego eksploatacja surowców nie odgrywa w gospodarce gminy większej roli. Mimo to prowadzona jest eksploatacja surowców na potrzeby lokalne w niewielkich wyrobiskach, zwłaszcza na terenach wydmych. Eksploatacja taka powoduje duże szkody w środowisku naturalnym. W związku z powyższym należy dążyć do

zaprzestania eksploatacji poza udokumentowanymi złożami, zaś istniejące wyrobiska powinny być rekultywowane.

Ad. 7

Duże zalesienie gminy, jej małe zurbanizowanie oraz brak obiektów oddziaływujących szczególnie szkodliwie bądź uciążliwie na otoczenie sprawia, że gmina ma jednak korzystne warunki aerasanitame. Jedynym obiektem, którego oddziaływanie jest zarówno szkodliwe jak i uciążliwe jest droga krajowa Warszawa - Wrocław przez Piotrków i Kluki o dużym natężeniu ruchu. W strefie jej oddziaływania znajduje się przeważająca część wsi gminnej Kluki. W związku z powyższym wskazane jest wykonanie obwodnicy wsi oraz wprowadzenie obudowy biologicznej drogi na jej przebiegu przez tereny bezleśne. Obudowa ta konieczna jest zwłaszcza w sąsiedztwie gleb o najwyższych bonitacjach, szczególnie wrażliwych na zanieczyszczenia. Niewskazana jest również lokalizacja na terenie gminy, obiektów o szczególnie szkodliwym lub uciążliwym oddziaływaniu mogących mieć negatywny wpływ na mikroklimat gminy.

Mikroklimat gminy Kluki jest znacznie zróżnicowany. Wynika to ze zróżnicowanej rzeźby terenu i warunków wodnych. Doliny cieków oraz zagłębienia bezodpływowe o wysokim poziomie wód gruntowych posiadają mikroklimat niekorzystny dla stałego przebywania ludzi, wyniesione powierzchnie wysoczyzn są korzystne dla zabudowy mieszkaniowej (w tym letniskowej).

Ad. 8

Teren gminy charakteryzuje się ogólnie wysokim poziomem wód gruntowych. Na terenie dolin i zagłębień bezodpływowych woda znajduje się tuż przy powierzchni powodując podmokłości i zabagnienia. Na terenie wysoczyzn poziom ten jest nieco głębszy, ale utrzymuje się on też na niewielkiej głębokości. Wszystko to sprawia, że wody gruntowe są zagrożone zanieczyszczeniem ściekami bytowymi oraz środkami chemicznymi stosowanymi w rolnictwie. Ponieważ gmina jest zwodociągowana, prawdopodobieństwo zanieczyszczenia ściekami bytowymi jest znacznie zwiększone. W południowej części gminy znajduje się Główny Zbiornik Wód Podziemnych. Położony w granicach doliny rzeki Widawki, jest narażony na zanieczyszczenie. Ponieważ na terenie zbiornika nie obowiązują rygory przynależne strefom ONO lub OWO, zwiększa to jego zagrożenia zanieczyszczeniem. Gmina ma tylko w niewielkiej części uregulowane stosunki wodne. Regulacja warunków wodnych na terenach o korzystnych warunkach rolniczych może przyczynić się do zwiększenia ich plonowania. Z regulacji powinny zostać wyłączone doliny rzek, zagłębienia bezodpływowe, tereny podmokłe i torfowiska. W południowej części

gminy zaznacza się lej depresyjny spowodowany KWB „Bełchatów”. Jest to już końcowy zasięg występowania leja. Tym niemniej wywiera on wpływ w mniejszym lub większym stopniu na wszystkie komponenty środowiska przyrodniczego.

#### Ad. 9

Południowy kraniec gminy, który stanowi dolina rzeki Widawki, znajduje się w zasięgu terenu górniczego KWB „Bełchatów”, a w perspektywie i Szczerców. Odkrywka Szczerców nie zwiększy w znacznym stopniu zasięgu terenu górniczego. Zasięg terenu górniczego jest uwarunkowany występowaniem leja depresyjnego przy jego końcowym zasięgu. Inne elementy oddziaływania do terenu gminy w zasadzie nie docierają. W granicach obszaru górniczego obowiązują rygory przynależne terenom górniczym w tym konieczność uwzględnienia projektowanych inwestycji z Okręgowym Urzędem Górniczym. Oddziaływanie istniejących już obiektów lub nowo realizowanych musi się zawierać w granicach własnej działki.

#### Ad. 10

Gmina Kluki posiada wiele walorów przyrodniczych w postaci bogatej i różnicowanej roślinności. Dla ochrony tych walorów znaczna część terenu gminy została objęta ochroną w postaci obszaru chronionego krajobrazu. Dla zwiększenia terenu ochrony wskazane jest włączenie w granice obszaru chronionego krajobrazu terenu położonego na południe od drogi Bełchatów - Szczerców wzdłuż zachodniej granicy gminy aż do doliny rzeki Widawki. W granicach obszaru znalazły by się cenne tereny wydymowe. Najcenniejszy przyrodniczo fragment gminy projektowany jest do objęcia ochroną rezerwatową jako Rezerwat Kluki. Znajdują się tu źródłiska cieków dopływu Pilski oraz cenne fragmenty roślinności bagiennej. Naturalne ciągi ekologiczne o charakterze lokalnym stanowią doliny cieków występujących na terenie gminy. Stanowią one lokalny system ekologiczny wiążący teren gminy z terenami sąsiednimi.

Znajduje się też 38 drzew o statusie pomnika przyrody. Są one objęte ochroną. Na terenie gminy znajdują się również inne drzewa mogące pretendować do tego statusu.. Wymagają one jednak zainwentaryzowania przyrodniczego. Istniejące w gminie liczne cmentarze stanowią oazy zieleni, dlatego ich drzewostan powinien być zachowany i ściśle chroniony.

Na terenie gminy Kluki znajdują się 3 parki zabytkowe i jeden park wiejski. Z powyższych parków tylko park w Klukach ma właściciela i praktycznie nie grozi mu dewastacja. Jest on w studium rewitalizacji. Pozostałe parki wymagają natychmiastowej opieki, zadbania i rewitalizacji, inaczej podzielą los dalszych



parków a Laskach i Bożydarze, które dziś już nie istnieją.

\* w zakresie warunków środowiska kulturowego

Pod względem środowiska kulturowego gmina Kluki nie wyróżnia się niczym szczególnym spośród otaczających ją gmin. Posiada bardzo dawną historię osadniczą, po której jednak niewiele pozostało. Śladami przeszłości są liczne stanowiska archeologiczne. Stanowiska te podlegają ochronie, a w wypadku przeznaczenia pod zainwestowanie muszą być przebadane. Każde wejście z jakąkolwiek inwestycją na teren stanowiska archeologicznego wymaga uzyskania zgody Wojewódzkiego Konserwatora Zabytków. Do tej możliwości pogłębienia wiedzy o terenie gminy i uchroni od zniszczenia śladów historii tego terenu. Z istniejących trwałych wartości kulturowych należy wyróżnić:

1. Zabytkowe układy urbanistyczne,
2. Zabytkowe obiekty i zespoły obiektów,
3. Miejsca pamięci,
4. Cmentarze,
5. Elementy kultury niematerialnej.

Ad. 1

Zabytkowe układy urbanistyczne posiadają trzy najstarsze udokumentowane historycznie miejscowości: Kluki, Kaszewice i Parzno. Układy te powinny zostać chronione.

Ad. 2

Do obiektów objętych ochroną konserwatorską (obiekty zabytkowe oraz obiekty w ewidencji) należą: dwa zespoły kościelne - w Parznie i w Kaszewicach, trzy zespoły rezydencjalne - w Klukach, Strzyżewicach i w Słupii, kaplica cmentarna w Klukach oraz cztery domy mieszkalne. Z wymienionych obiektów nie zagrożone zniszczeniem są obiekty sakralne. Z obiektów rezydencjalnych tylko Kluki posiadają obecnie właściciela i znajdują się w trakcie rewaloryzacji. Pozostałe dwa obiekty nie posiadają właściciela. Nie chronione i nie konserwowane popadają w ruinę. Dotyczy to zwłaszcza dworu w Strzyżewicach. Oba te obiekty należy objąć ochroną i zabezpieczyć przed zniszczeniem.

Ad. 3

Na terenie gminy znajdują się liczne miejsca pamięci w postaci pojedynczych i zbiorowych mogił stanowiących ślad po I i II wojnie światowej. Część z nich znajduje się na cmentarzach parafialnych i na cmentarzu wojennym w Klukach. Mogiły te są zadbane i nie są narażone na zniszczenie. Gorzej wygląda sytuacja w odniesieniu do pojedynczych mogił rozrzuconych w lasach. Konieczne jest objęcie ochroną również i tych mogił.

Ad. 4

Z występujących na terenie gminy cmentarzy, część posiada starą metrykę. Występuje na nich wiele cennych obiektów sztuki cmentarnej. Jednym z podstawowych zadań w zakresie ochrony środowiska kulturowego powinna być ochrona ginących już, ale także wartościowych elementów sztuki cmentarnej. Z występujących na terenie Gminy cmentarzy tylko jeden jest bardzo zniszczony. Jest to cmentarz ewangelicki znajdujący się na terenie miejscowości Trząś.

Ad. 5

W zakresie sztuki niematerialnej na szczególną uwagę zasługuje jeden element. Jest to rozwijający się kult Sługi Bożej Wandy Malczewskiej, której grób znajduje się w kościele w Parznie i związany z tym ruch pielgrzymkowy, którego centrum stanowi Parzno. Elementem dodatkowym jest słynący łaskami obraz Matki Boskiej w kościele w Kaszewicach. Gmina Kluki znajduje się również na trasie ruchu pielgrzymkowego do Częstochowy. Na terenie gminy znajduje się miejsce postoju pielgrzymów. Rozwój ruchu pielgrzymkowego może mieć istotne znaczenie dla rozwoju tej części gminy, a zwłaszcza miejscowości Parzno.

\* w zakresie mieszkalnictwa

Generalnie sytuacja mieszkaniowa ludności gminy Kluki nie odbiega od średnich liczonych dla byłego województwa piotrkowskiego.

Wyraźnie skoncentrowana zabudowa mieszkaniowa występuje we wsi gminnej Kluki oraz we wsiach Parzno i Kaszewice. Pozostałe jednostki osadnicze to zespoły o wyraźnej dominacji zabudowy zagrodowej posiadającej enklawy zabudowy o charakterze jednorodzinny. Pojawiające się w północnej i północno - zachodniej części gminy skupiska i pojedyncze realizacje zabudowy o charakterze rekreacyjno - wypoczynkowym, to efekt docenienia walorów przyrodniczo - krajobrazowych gminy przez mieszkańców większych ośrodków miejskich (Łódź, Pabianice, Bełchatów). Obserwuje się sukcesywne zainwestowywanie terenów wyznaczonych w planie miejscowym gminy budownictwem zagrodowym, letniskowym i jednorodzinny.

Dominują tutaj realizacje zwłaszcza budownictwa jednorodzinnego. Należy zaznaczyć, że wyznaczone w planie miejscowym zagospodarowania przestrzennego gminy obszary tak dla zabudowy mieszkaniowej jak i produkcyjno - usługowej zostały już w części zainwestowane.

\* w zakresie rolnictwa - rolniczej przestrzeni produkcyjnej

Za mocne strony należy tutaj uznać dobre warunki klimatyczne i czyste ekologicznie środowisko, dużą lesistość i bogatą hydrografię oraz znaczne zasoby siły roboczej jak również wykształcone rejony produkcji mlecznej i wysoką produktywność (ziemniaki). Słabymi niestety stronami są: wysokie zakwaszenie gleb, mały odsetek gleb dobrych,

niskie przygotowanie zawodowe ludności w rolnictwie, duże rozdrobnienie gospodarstw rolnych, wysoki udział odlogów i ugorów oraz zbyt duży udział żyta w zasiewach.

\* w działalności gospodarczej

Mimo dynamicznego rozwoju niektórych branż (branże okołobudowlane) oraz wzrostu liczby placówek handlowych generalnie należy uznać, że w tej dziedzinie występuje stagnacja.

- w komunikacji w tym:

Diagnoza stanu.

Układ drogowy obejmujący gminę i zapewniający jej powiązania komunikacyjne z obszarem zewnętrznym tworzą następujące drogi:

- droga krajowa o znaczeniu międzyregionalnym III klasy technicznej Nr 8 relacji Warszawa - Piotrków – Wrocław,
- drogi powiatowe.

Przez teren gminy nie przebiegają drogi wojewódzkie.

Spośród dróg powiatowych szczególne znaczenia dla gminy posiada droga Kluki - Kaszewice - Nowy Janów, łącząca gminę z Zespołem Górniczo - Energetycznym „Bełchatów”. Prawie wszystkie drogi powiatowe, prowadzą linie komunikacji zbiorowej PKS. PKS przebiega również drogą krajową Nr 8.

Uzupełnienie układu dróg krajowych i powiatowych stanowią drogi gminne, które zapewniają dojazdy i obsługę wewnętrzną gminy.

Układ dróg gminnych tworzą drogi numerowane, których jest stosunkowo mało oraz drogi gminne nienumerowane (drogi wewnętrzne) pełniące w układzie rolę dojazdów do wsi, siedlisk i pól. Gęstość dróg znaczenia lokalnego, zważywszy na duże pokrycie obszaru gminy lasami, jest wystarczająca dla zapewnienia wewnętrznej obsługi komunikacyjnej gminy. Mankamentem natomiast są parametry techniczne i stan techniczny układu drogowego.

Uwarunkowania komunikacyjne wynikają z położenia gminy w stosunku do sieci dróg krajowych, wojewódzkich i powiatowych, a także z rozmieszczenia w obrębie gminy głównych generatorów ruchu tj. obszarów zabudowy mieszkaniowej, miejsc pracy i usług. Dodatkowymi uwarunkowaniami są stan techniczny i układ przestrzenny istniejącej sieci;

Szczególne znaczenie dla gminy ma droga krajowa Nr 8, która przecina gminę na dwie części: południową i północną. Droga ta przebiega również przez miejscowość gminną.

Stanowi ona z jednej strony szansę rozwoju, gdyż jest otwarciem na zewnątrz, a jednocześnie jest pewnego rodzaju utrudnieniem, przenosząc ruch tranzytowy o dużym natężeniu.

## Wnioski

Do ważniejszych zadań związanych z układem drogowym należą:

- \* konieczność dostosowania parametrów do wymogów normatywnych (dotyczy to w szczególności szerokości jezdni i szerokości korony drogi),
- \* sukcesywne utwardzanie w miarę posiadanych środków dróg gruntowych,
- \* zwiększenie bezpieczeństwa ruchu na drodze tranzytowej, wraz ze zmniejszeniem jej niekorzystnego oddziaływania na zabudowę i gleby,
- \* ograniczanie zabudowy obustronnej wzdłuż dróg publicznych o podstawowym znaczeniu i znacznym natężeniu ruchu.

### W zakresie sieci kolejowej:

Diagnoza stanu.

W południowej części obszaru gminy przebiega krótki odcinek linii kolejowej; drugorzędного znaczenia w sieci kolejowej relacji Piotrków Trybunalski - Bełchatów - Rogowiec. Linia ta posiada głównie charakter linii przesyłowej do ZGE „Bełchatów”. Nie zapewnia ona obsługi kolejowej gminy.

Uwarunkowania rozwoju.

Studium zagospodarowania przestrzennego byłego województwa piotrkowskiego zakłada realizację magistrali kolejowej Wieluń - Bełchatów - Piotrków - Idzikowice. Przeciwnie stanowisko przedstawia studium zagospodarowania przestrzennego byłego województwa łódzkiego, które zakłada realizację tej magistrali w powiązaniu z miastem Łódź.

### \* w zakresie elektroenergetyki

Zaopatrzenie gminy na energię elektryczną będzie sukcesywnie wzrastać. Na dynamikę tego wzrostu wpłyną nie tylko czynniki wynikające bezpośrednio z rozwoju gospodarki, lecz także techniczne oraz ekonomiczne warunki zaspakajania potrzeb energetycznych i użytkowania energii elektrycznej. Do warunków tych należy w szczególności zaliczyć:

- \* zdolność istniejących źródeł energii elektrycznej do pokrycia wzrostu zapotrzebowania na energię,
- zdolność elektroenergetycznej sieci rozdzielczej do dystrybucji i dostawy energii elektrycznej dla użytkowników tej energii,
- oddziaływanie cen energii elektrycznej i opłat za przesyłanie i dystrybucję tej energii na racjonalizację zużycia energii, poprzez eliminowanie urządzeń energochłonnych i zastępowaniem ich energooszczędnymi odbiornikami energii elektrycznej.

Istniejące źródła energii elektrycznej jakimi dla gminy są stacje 110/15 kV w Belchatowie, Zelowie, Rogowcu i Ruścu, posiadają dostateczne rezerwy energetyczne dla zaspokojenia przyszłych potrzeb gminy w perspektywnym horyzoncie czasowym. W tak określonym wymiarze czasu można też liczyć się z powstaniem alternatywnych źródeł energii (np. baterie słoneczne, zespoły prądotwórcze wiatrowe, itp.), dla indywidualnych potrzeb. Zaspokojenie przyszłego zapotrzebowania gminy na energię elektryczną nie będzie więc wymagało budowy na jej terenie własnej stacji zasilającej 110/15 kV. Zdolność sieci elektroenergetycznej do dystrybucji energii elektrycznej będzie miała zasadnicze znaczenie dla zapewnienia dostaw tej energii na wymaganym poziomie jakościowych standardów, które określa ustawa Prawo Energetyczne. Aby standardy te były dotrzymywane niezbędna będzie sukcesywna modernizacja sieci dystrybucyjnej, poprzez dobudowę dodatkowych stacji transformatorowo - rozdzielczych 15/0,4 kV, skracanie obwodów liniowych niskiego napięcia 0,4 kV i rozbudowę wzajemnych połączeń między poszczególnymi liniami rozdzielczymi średniego napięcia 15 kV, dla poprawy niezawodności i ciągłości dostawy energii do poszczególnych miejscowości gminy. W pierwszym rzędzie przedsięwzięcia powyższe powinny dotyczyć takich miejscowości jak Kluki, Kaszewice, Wierzchy i Osina. Niezależnie od tego budowa nowych stacji 15/0,4 kV i linii energetycznych będzie niezbędna na terenach planowanych do zagospodarowania, co powinny określać stosowne projekty założeń do planów zapotrzebowania tych terenów na energię elektryczną, celem uwzględnienia wspomnianych stacji i linii w planie zaspokojenia powyższych potrzeb, sporządzonym przez przedsiębiorstwo energetyczne właściwe dla obszaru działania gminy.

Uwarunkowaniem przestrzennym zagospodarowania gminy są strefy ochronne występujące wzdłuż tras przebiegu istniejących i projektowanych linii energetycznych 400 kV i 220 kV krajowego systemu przesyłowego sieci najwyższych napięć. W strefach tych, ze względu na szkodliwe oddziaływanie pola elektroenergetycznego nie jest możliwe lokalizowanie zabudowy przeznaczonej do stałego pobytu człowieka, a z uwagi na niebezpieczeństwo pożarowe lub porażeniowe, zabronione jest urządzenie parkingów dla pojazdów z zapłonem iskrowym, budowanie składów materiałów łatwopalnych, stosowanie urządzeń zraszających, utrzymywanie roślinności wysokopiennej itp. Optymalne szerokości omawianych stref wynoszą:

- dla linii 400 kV - około 90m,
- dla linii 220 kV - około 65m.

## A. Analiza S.W.O.T.

Analiza SWOT zmierza z jednej strony do ujawnienia wszystkich potencjalnych szans rozwoju oraz ewentualnych zagrożeń związanych ze zmianami zachodzącymi w otoczeniu Gminy Kluki, z drugiej zaś – do oceny Gminy.

### DZIEDZINA GOSPODARCZA

<b>Mocne strony</b>	<b>Słabe strony</b>
<p>Relatywnie atrakcyjne położenie gospodarcze – (Łódź, Bełchatów, Piotrków Trybunalski). Duże rynki zbytu.</p> <p>Dobre położenie komunikacyjne – lokalizacja</p> <p>Rozwijający się przemysł drobny</p> <p>Prawidłowo rozwinięte usługi i handel (często rodzinny).</p> <p>Park technologiczny</p> <p>Obsługa finansowo – bankowa firm i ludności.</p> <p>Stosunkowo korzystne warunki naturalne do produkcji rolniczej.</p> <p>Stosunkowo dobrze rozwinięte rolnictwo.</p> <p>Dostępna siła robocza.</p> <p>Niskie podatki.</p> <p>Dostępność do istniejącej infrastruktury.</p> <p>Wzrastająca aktywność gospodarcza w kilku wsiach.</p>	<p>Oddziaływania leja kopalnianego (niski poziom wody)!!!</p> <p>Brak usług elektrotechnicznych.</p> <p>Zbyt słabo rozwinięta baza turystyczno – wycieczkowa wokół jezior. (Lasy Państwowe)</p> <p>Utrudnione możliwości uzyskania niskoprocentowych kredytów inwestycyjnych.</p> <p>Na terenie gminy nie ma zakładu utylizacji odpadów.</p> <p>Niewystarczająca infrastruktura sanitarno – ściekowa.</p> <p>Słabo wykorzystywane walory przyrodnicze gminy w promocji gminy.</p> <p>Niski udział kapitału zagranicznego.</p> <p>Niewystarczająca ilość uzbrojonych terenów do aktywizacji gospodarczej,</p> <p>Brak wysoko wykwalifikowanych pracowników.</p> <p>Duże szkody w rolnictwie spowodowane przez dziką zwierzynę.</p>

DZIEDZINA GOSPODARCZA

<b>Szanse</b>	<b>Zagrożenia</b>
<p>Rozwój turystyki i agroturystyki.</p> <p>Rozwój zakładów rzemieślniczych.</p> <p>Powiększenie i unowocześnienie gospodarstw rolnych, zwłaszcza w sektorze produkcji bydła mlecznego.</p>	<p>Import towarów i surowców.</p> <p>Niestabilna polityka podatkowa i finansowa państwa.</p> <p>Brak wysoko wykwalifikowanych kadr.</p> <p>Ogólny, niski stan gospodarki kraju</p> <p>Odciąganie inwestorów przez gminy sąsiednie.</p> <p>Nieuzbrojone tereny przeznaczone dla inwestorów.</p> <p>Niszcząca infrastruktura po byłych PGR-ryb.</p>

DZIEDZINA SPOŁECZNA

<b>Mocne strony</b>	<b>Słabe strony</b>
<p>Dobrze rozwinięte szkolnictwo podstawowe. Sprawny dowóz dzieci do szkół.</p> <p>Dobrze działająca opieka społeczna.</p> <p>Zadowalający stan bezpieczeństwa – dobra praca Policji</p> <p>Dobrze wyszkolona i wyposażona OSP.</p> <p>Prawidłowa opieka medyczna lekarza rodzinnego.</p> <p>Tradycje kulturalne na wsiach</p> <p>Bliskość do dóbr kulturalnych</p> <p>Stosunkowo wysoki procent dzieci kontynuuje naukę w szkołach Ponadgimnazjalnych (poza terenem gminy).</p> <p>Wysoka liczba nauczycieli posiadających wykształcenie wyższe oraz specjalizacje przedmiotowe.</p> <p>Stosunkowo mała ilość występujących patologii społecznych wśród dzieci i młodzieży gminy.</p>	<p>Niskie dochody własne gminy na 1 mieszkańca.</p> <p>Słabo rozwinięte specjalistyczne usługi medyczne.</p> <p>Niewystarczające środki finansowe budżetu gminy na oświatę.</p> <p>Ograniczone środki finansowe przeznaczone dla opieki społecznej.</p> <p>Utrudniony dostęp dzieci wiejskich do przedszkoli (wiek 3 – 5 lat).</p> <p>Mało atrakcyjna oferta spędzania wolnego czasu dla młodzieży.</p> <p>Brak mieszkań komunalnych dla mniej zamożnej części społeczeństwa gminy.</p> <p>Słaba integracja właścicieli i zarządów przedsiębiorstw ze społecznością lokalną</p> <p>Słabo rozwinięta komunikacja PKS.</p>



DZIEDZINA SPOŁECZNA

Szanse	Zagrożenia
<p>Poprawa specjalistycznych usług medycznych – zdrowotnych dla ludności gminy.</p> <p>Wzrost wykształcenia mieszkańców gminy.</p> <p>Zachowanie zwyczajów i tradycji regionu</p> <p>Udostępnienie obiektów sportowo – rekreacyjnych oświaty dla ogółu społeczeństwa.</p>	<p>Brak współpracy przedsiębiorstw.</p> <p>Postępujące rozwarstwienie/ dezintegracja finansowa społeczeństwa lokalnego.</p> <p>Rosnące koszty edukacji.</p> <p>Regres kultury wiejskiej w Polsce.</p> <p>Brak możliwości pozyskania nauczycieli – zwłaszcza nauczycieli języków obcych do szkół wiejskich.</p> <p>Malejące środki finansowe na cele oświaty, kultury i sportu.</p>

ŚRODOWISKO

Mocne strony	Słabe strony
<p>Dogodne warunki przyrodnicze</p> <p>Sprawny system odbioru i wywozu odpadów stałych (z segregacją).</p> <p>Rolniczy charakter gminy – sprzyjający środowisku.</p> <p>Nie ma przemysłu silnie zanieczyszczającego środowisko.</p>	<p>Brak kanalizacji sanitarnej na wsiach</p> <p>Brak centralnej oczyszczalni ścieków.</p> <p>Stosunkowo słaba edukacja ekologiczna społeczeństwa.</p> <p>Brak wytyczonych tras turystycznych.</p> <p>Niewystarczające na dzień dzisiejszy zabezpieczenie silosów i gnojowni przed przesiąkaniem do gleby szkodliwych substancji (?).</p>

ŚRODOWISKO

Szanse	Zagrożenia
<p>Budowa kanalizacji sanitarnej w całej gminie.</p> <p>Wydzielenie tras i szlaków turystycznych.</p> <p>Turystyka i agroturystyka z poszanowaniem ustawy o ochronie środowiska.</p> <p>Rolnictwo ekologiczne.</p>	<p>Brak wystarczających środków finansowych na aktywną ochronę środowiska.</p> <p>Wzrastający ruch pojazdów kołowych.</p> <p>Brak wystarczających środków na ochronę środowiska.</p>

DZIEDZINA TECHNICZNA

Mocne strony	Słabe strony
<p>Rozbudowana telefonizacja (komórkowa i przewodowa).</p> <p>Dobrze rozbudowana sieć wodociągowa.</p> <p>Wystarczająca (na dzień dzisiejszy) elektryfikacja gminy.</p> <p>Możliwość wygospodarowania terenów pod działalność gospodarczą.</p>	<p>Brak kanalizacji</p> <p>Brak kanalizacji we wszystkich wsiach gminy.</p> <p>Niezadowalający stan nawierzchni dróg przebiegających przez gminę.</p> <p>Niewystarczająca ilość chodników we wsiach.</p> <p>Braki w oświetleniu głównych ciągów komunikacyjnych we wsiach.</p> <p>Mało terenów uzbrojonych pod aktywizację gospodarczą.</p> <p>Brak uzbrojonej bazy turystyczno – wypoczynkowej</p> <p>Przestarzała część sieci wodociągowej</p>

DZIEDZINA TECHNICZNA

<b>Szanse</b>	<b>Zagrożenia</b>
Poprawa nawierzchni oraz dobre oznakowanie dróg gminnych, powiatowych i krajowych przebiegających przez gminę	Rosnące koszty inwestycji w zakresie infrastruktury technicznej.  Nadmiar zadań przekazanych do realizacji gminie.  Pogarszająca się koniunktura w rolnictwie.  Ogólny brak środków finansowych w skali gminy.  Wzrost kosztów materiałów budowlanych.  Malejące zainteresowanie inwestorów z zewnątrz.  Brak środków finansowych na budowę nowoczesnej oczyszczalni ścieków.  Ubożenie mieszkańców gminy.

## V. Program. Cel. Kierunki. Działania

### CEL

**GMINA KLUKI TO POTENCJALNIE SILNY GOSPODARCZO I SPOŁECZNIE ZINTEGROWANY OBSZAR SPRZYJAJĄCY ROZWOJOWI MAŁEJ I ŚREDNIEJ PRZEDSIĘBIORCZOŚCI PRZY ZACHOWANIU NATURALNYCH WALORÓW PRZYRODNICZO-KRAJOBRAZOWYCH. GMINA KLUKI TO OBSZAR BEZPIECZNY I SPRZYJAJĄCY NOWEMU ROZWOJOWI RÓŻNYCH FORM TURYSTYKI POBYTOWEJ I KULTUROWEJ**

^

### KIERUNKI

**Budowa i rozbudowa infrastruktury technicznej (kanalizacja!!!!) , społecznej oraz turystycznej**

^

### DZIAŁANIA

#### **Budowa i rozbudowa infrastruktury technicznej, społecznej oraz turystycznej**

Budowa i rozbudowa projektowanej i istniejącej infrastruktury technicznej społecznej oraz turystycznej stanowi jeden z najważniejszych elementów szeroko pojętego rozwoju Gminy. W ramach Programu Rozwoju Gminy Kluki, programuje się następujące działania, zmierzające do kompleksowego rozwiązania istniejących problemów:

**Działanie 1** – obejmować będzie budowę i rozbudowę infrastruktury technicznej w zakresie systemów komunikacyjnych dróg gminnych z całością infrastruktury okołodrogowej i środowiskowej (kanalizacją, wodociąg)

**Działanie nr 2:** infrastruktura społeczna (edukacyjna i turystyczna)

**Oczekiwane efekty.** Wzrost konkurencyjności Gminy. Polepszony zostanie dostęp przedsiębiorców i mieszkańców Gminy do infrastruktury technicznej, społecznej i turystycznej. Zwiększona zostanie atrakcyjność inwestycyjna i turystyczna Gminy. Podniesiony zostanie standard życia mieszkańców, szczególnie na obszarach wiejskich. Realizacja celu wpłynie na poprawę jakości środowiska.

**Finansowanie.** Na realizację celu Programu przeznaczone będą środki własne i krajowe oraz pochodzące z programów wspólnotowych oraz programów operacyjnych, regionalnych i sektorowych współfinansowanych przez Unię Europejską w ramach Europejskiego Funduszu Rozwoju Regionalnego.

**A. Zadania inwestycyjne Gminy Kluki 2006-2013**

<b>Nazwa inwestycji</b>	<b>Instytucja odpowiedzialna</b>	<b>Okres realizacji</b>	<b>Koszt realizacji</b>	<b>Sugerowany montaż finansowy</b>
Budowa kanalizacji sanitarnej wraz z oczyszczalnią w m-ści Kluki	UG Kluki	2006-2008	1. 200.000,00	Łódzki Regionalny Program Operacyjny, Norweski Mechanizm Finansowy + wkład własny 15%
Samorządowa platforma cyfrowa ustawicznego szkolenia kadr oraz rozwoju e-usług publicznych (Informatyzacja Urzędu Gminy)	UG Kluki	2005-2008	41.572,00	Łódzki Regionalny Program Operacyjny, Norweski Mechanizm Finansowy + wkład własny 15%
Opracowanie studium uwarunkowań i planów zagospodarowania przestrzennego gminy Kluki	UG Kluki	2003-2006	63.906,00	Łódzki Regionalny Program Operacyjny (pomoc techniczna)
Rewitalizacja Domu Kultury w Klukach	UG Kluki	2007-2013	300.000,00	Łódzki Regionalny Program Operacyjny, Norweski Mechanizm Finansowy + wkład własny 15%
Budowa hali sportowej oraz terenu wokół (budowa boiska)	UG Kluki	2007-2013	2.000.000,00	Łódzki Regionalny Program Operacyjny,
Budowa dróg wewnętrznych i chodników na „Osiedlu Leśnym” w Klukach	UG Kluki	2008-2009	900.000,00	Łódzki Regionalny Program Operacyjny,
Budowa oczyszczalni	UG Kluki	2007-2013	7.000.000,00	Łódzki Regionalny

Zintegrowany Program Rozwoju Gminy 2006 - 2013

ścieków oraz kanalizacji sanitarnej w Klukach. II etap – Kluki, Podwódka, Ścichawa.	UG Kluki	2007-2013	100.000,00	Program Operacyjny,
Zagospodarowanie terenu poprzez utworzenie parku rekreacji i zieleni na osiedlu w Klukach	UG Kluki	2007-2013	280.000,00	Łódzki Regionalny Program Operacyjny,
Budowa drogi w m. Podwódka	UG Kluki	2007-2013	400.000,00	Łódzki Regionalny Program Operacyjny,
Budowa drogi Wierzchy Parzeńskie, Wierzchy, Kluckie	UG Kluki	2007-2013	200.000,00	Łódzki Regionalny Program Operacyjny,
Budowa drogi do m. Kolonia Kaszewice	UG Kluki	2007-2013	600.000,00	Łódzki Regionalny Program Operacyjny,
Budowa drogi w m. Ścichawa	UG Kluki	2007-2013	200.000,00	Łódzki Regionalny Program Operacyjny,
Budowa drogi Parzno-Kresy	UG Kluki	2007-2013	300.000,00	Łódzki Regionalny Program Operacyjny,
Budowa drogi Kawalce	UG Kluki	2007-2013	300.000,00	Łódzki Regionalny Program Operacyjny,
Budowa drogi w m. Osina	UG Kluki	2007-2013	500.000,00	Łódzki Regionalny Program Operacyjny,
Budowa drogi Ciszka-Imielnia	UG Kluki	2007-2013	500.000,00	Łódzki Regionalny Program Operacyjny,
Budowa drogi Rożdzin-Drzydówka-Strzyżewice	UG Kluki	2007-2013	300.000,00	Łódzki Regionalny Program Operacyjny,
Budowa drogi Strzyżewice-Stara Wieś	UG Kluki	2007-2013	350.000,00	Łódzki Regionalny Program Operacyjny,
Budowa drogi Podścichawa	UG Kluki	2007-2013	300.000,00	Łódzki Regionalny Program Operacyjny,
Budowa drogi Parzno-Lesiska	UG Kluki	2007-2013	1.800.000,00	Łódzki Regionalny Program Operacyjny,
Zabezpieczenie terenu przy drodze krajowej nr 8 pod inwestycje gospodarcze (uzbrojenie terenu)	UG Kluki	2007-2013		Łódzki Regionalny Program Operacyjny,

Zintegrowany Program Rozwoju Gminy 2006 - 2013

Poprawa bezpieczeństwa pożarowego (zakup samochodu)	UG Kluki	2007-2013	300.000,00	Łódzki Regionalny Program Operacyjny,
Modernizacja oświetlenia ulicznego	UG Kluki	2007-2013	300.000,00	Łódzki Regionalny Program Operacyjny,
Budowa placu zabaw	UG Kluki	2007-2013	80.000,00	Łódzki Regionalny Program Operacyjny,
Budowa drogi wraz z kanalizacją deszczową w m. Kraszewice (ul. Ciemna)	UG Kluki	2007-2013	800.000,00	Łódzki Regionalny Program Operacyjny,
Budowa dróg wewnętrznych w m. Kaszewice	UG Kluki	2007-2013	300.000,00	Łódzki Regionalny Program Operacyjny,
Budowa drogi do m. Żelichów	UG Kluki	2007-2013	250.000,00	Łódzki Regionalny Program Operacyjny,
Budowa drogi do m. Bożydar	UG Kluki	2007-2013	600.000,00	Łódzki Regionalny Program Operacyjny,
Budowa drogi do m. Pólko	UG Kluki	2007-2013	150.000,00	Łódzki Regionalny Program Operacyjny,
Budowa drogi w Zarzeczcu	UG Kluki	2007-2013	100.000,00	Łódzki Regionalny Program Operacyjny,
Remont remizy strażackiej w Kaszewicach	UG Kluki	2007-2013	100.000,00	Łódzki Regionalny Program Operacyjny,
Modernizacja skweru w Kaszewicach	UG Kluki	2007-2013	50.000,00	Łódzki Regionalny Program Operacyjny,
Budowa wodociągu w m. Osina	UG Kluki	2007-2013	400.000,00	Łódzki Regionalny Program Operacyjny,



## **VI. WDRAŻANIE PROGRAMU (finansowanie)**

### **Finansowanie**

Realizacja Programu Rozwoju Gminy uzależniona jest od wysokości pozyskanych środków zarówno krajowych jak i z funduszy strukturalnych. Biorąc pod uwagę prognozę dopuszczalnej wysokości zobowiązań w poszczególnych latach i wysokość środków jakie mogą być wydatkowane bezpośrednio z budżetu, możliwości finansowe Gminy wskazują, że na realizację przyjętych celów zabezpieczą 15% wkładu w stosunku do uzyskanych środków wspólnotowych.

Zakłada się również, że nie wykonanie wszystkich zadań w latach 2007-2013 powoduje przesunięcie ich realizacji na lata następne.

Biorąc pod uwagę łączny budżet Gminy Kluki w roku 2006, tj. 6.543.712,00 PLN, w którym na zadania inwestycyjne zaplanowano blisko 600.000,00 PLN, czyli ok. 8% wartości budżetu gminy, przyjąć można, iż gmina jest w stanie finansować rocznie projekty do wysokości ok. 5.000.000,00 PLN. Suma ta jednak winna być każdorazowo uaktualniana w oparciu o bieżące zadłużenie gminy oraz inne zobowiązania wynikające z zadań własnych oraz zleconych.

### **Zarządzanie**

Funkcję Instytucji Zarządzającej i koordynującej realizację Programu Rozwoju będzie pełnił specjalnie powołany zespół pracowników. Zakres zadań Instytucji Zarządzającej obejmuje m.in.:

- zapewnienia zgodności realizacji Programu z poszczególnymi dokumentami programowymi wyższego rzędu, w tym w szczególności w zakresie zamówień publicznych, zasad konkurencji, ochrony środowiska, jak też zagwarantowanie przestrzegania zasad zawierania kontraktów publicznych,
- zbieranie danych statystycznych i finansowych na temat postępów wdrażania oraz przebiegu realizacji projektów w ramach Programu,
- zapewnienie przygotowania i wdrożenia Programu działań w zakresie informacji i promocji Programu,
- przygotowanie rocznych raportów na temat wdrażania Programu,
- zbieranie informacji do rocznego raportu o nieprawidłowościach,
- dokonanie oceny po zakończeniu realizacji Programu.

**Instytucja wdrażająca Zintegrowany Program Rozwoju Gminy**

Urząd Gminy jako instytucja wdrażająca Program odpowiedzialny jest za:

- opracowanie i składanie wniosków,
- kontrolę formalną składanych wniosków, ich zgodności z procedurami i zapisami w Programie,
- zapewnienie informowania o współfinansowaniu przez UE realizowanych projektów.

## **VII. System monitorowania i ewaluacji Programu w Gminie Kluki.**

### **A. Metodologia ewaluacji**

Kluczowe znaczenie w monitorowaniu i stymulowaniu realizacji Programu posiada Wójt Gminy. Dodatkowo w monitorowaniu uczestniczył będzie horyzontalny zespół zadaniowy do spraw realizacji Programu. Główną ich rolą będzie monitorowanie przebiegu realizacji zadań zawartych w Programie oraz ewentualne interweniowanie w przypadku stwierdzenia opóźnień lub nieuzasadnionej rezygnacji z realizacji zadania i w razie potrzeby aktualizowanie Programu w zakresie dostosowania go do zmieniających się uwarunkowań.

Do monitorowania, oceny realizacji programu jego aktualizacji służyć będzie system współpracy pomiędzy podmiotami Strategii oraz osiągane wskaźniki produktów, rezultatów i oddziaływania.

### **PUNKT WYJŚCIA**

Zadanie monitorowania i ewaluacji działań strukturalnych wynika wprost z przepisów prawa, choć sposób ich przeprowadzania zależy od natury i zakresu ocenianej pomocy. Celem jest sprawdzenie, za pomocą zdefiniowanych na odpowiednim poziomie wskaźników, efektywności wdrażania i wykorzystywanych środków.

### **Regulacje prawne**

Podstawowe regulacje prawne dotyczące wskaźników monitorowania zawarte są w art. 36 rozporządzenia ramowego.

Rozporządzenie to zawiera również liczne odniesienia do Planowania (art. 16, 17 i 18) i procedur ewaluacyjnych (art. 40, 41, 42, 43 i 44). Te artykuły ustanawiają: podstawy operacyjne dla monitorowania i oceny pomocy (np. kwantyfikacja celów, monitorowanie finansowe i rzeczowe, wskaźniki wyników, rezultatów i wpływów); odpowiedzialność każdego z zaangażowanego poziomu zarządzania (Komisja Europejska, państwa członkowskie i Komitety Monitorujące) i związane z nimi obowiązki w zakresie sprawozdawczości (np. roczny raport z implementacji, raporty z ewaluacji).

### **Ramy Planowania**

Wskaźniki stosuje się do wszystkich form pomocy strukturalnej, tj. Wspólnotowych Ram Wsparcia (CSF), Jednolitego Dokumentu Planowania (SPD), Planów Operacyjnych (OP), ale również do dotacji globalnych i dużych projektów. W celu zapewnienia efektywnego monitorowania tych form pomocy, szczególna uwaga powinna zostać poświęcona najniższemu poziomowi operacyjnemu (działanie lub projekt).

Zasadniczo te dane powinny być zawarte w rocznych raportach z implementacji (art. 37) i nie powinny ograniczać się do informacji finansowych. Ponadto wskaźniki powinny przedstawiać spójny opis Programu, poczynając od poziomu najbliższego (rzeczywisty wydatek) i obejmując coraz to bardziej ogólne poziomy (efekty wyprodukowane przez ten wydatek)

## RAMY OPERACYJNE

### Ogólna logika pomocy

Pomiędzy podstawowymi elementami przygotowywania planów pomocy w ramach Funduszy strukturalnych znajduje się ustalenie celów i alokacja środków pomiędzy operacjami w sposób zapewniający optymalną realizację celów. Pomiędzy decyzją o przyznaniu pomocy a celami istnieje logiczny związek, który może zostać przedstawiony „z góry do dołu” lub „z dołu do góry”. W praktyce planowanie implikuje wybór pomiędzy dwiema perspektywami:

- „z góry na dół”: cała pomoc jest Planowana w specyficznym kontekście związanym z definiowaniem **celów ogólnych**. Te ostatnie kształtują strategię pomocy i są podstawą dla pewnej liczby **celów szczegółowych**, w ogólnym zarysie odpowiadającym obszarom priorytetowym. Każdy z tych celów jest z kolei wdrażany za pomocą działań, które pozwalają na realizację **celów operacyjnych**.
- „z dołu do góry”:
  - © działania są wdrażane przez administrację, agencje i operatorów za pomocą różnych (finansowych, ludzkich, technicznych lub organizacyjnych) **środków** lub **zasobów (wkładu)**,
  - © Rzeczywiste wydatki są źródłem rzeczowych **wyników** (np. kilometry zbudowanej drogi, liczba miejsc na zorganizowanych szkoleniach, etc.), które pokazują poczyniony postęp we wdrażaniu danego działania,
  - © **Rezultaty** są bezpośrednimi efektami wobec beneficjentów finansowanego działania (np. skrócony czas podróży, zmniejszone koszty transportu lub liczba uczestników, którzy ukończyli szkolenia, etc.),
  - © Powyższe rezultaty mogą zostać wyrażone w kategorii ich wpływu (oddziaływania) na osiągnięcie ogólnych lub szczegółowych celów Planu i stanowią główną podstawę dla uznania, że dana pomoc zakończyła się sukcesem lub porażką.

**Rysunek nr 1 (poniżej) ilustruje logikę pomocy wspólnotowej.**

## Logika Planu

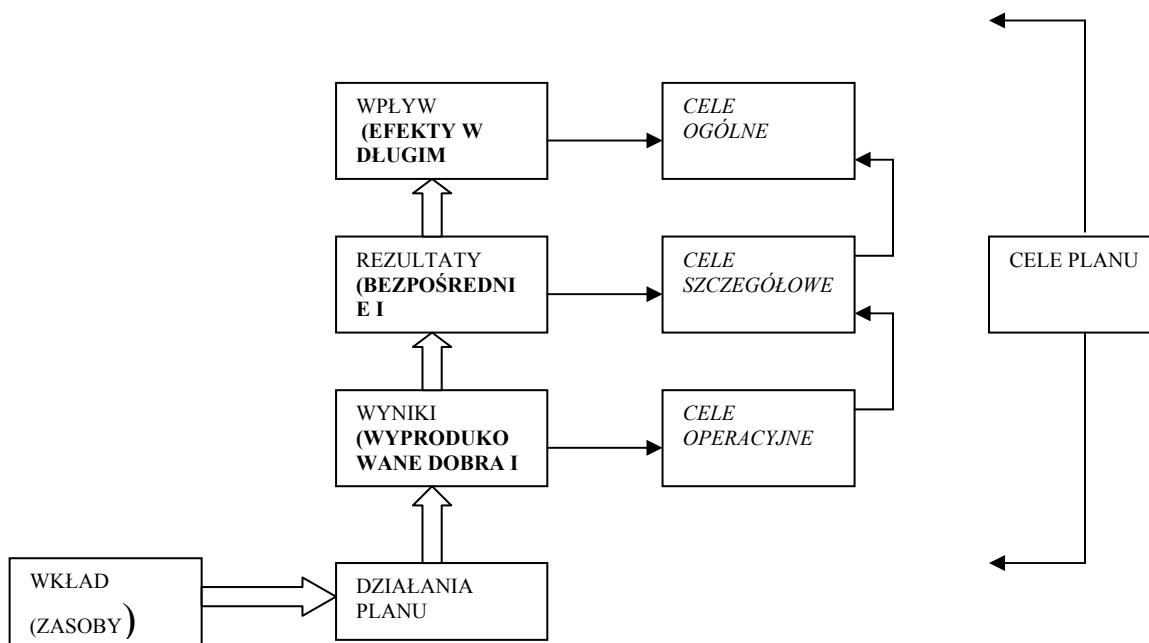

Na tym schemacie wkład ponoszony w Planie jest połączony z jego realizacją a następnie z osiągnięciem rezultatów i wpływem. Pokazane zostały również środki, za pomocą których Plan osiąga swoje cele operacyjne, szczegółowe i ogólne.

Reasumując:

- Cele operacyjne są wyrażane w kategoriach wyników (np. zapewnienie szkoleń dla trwale bezrobotnych);
- Cele szczegółowe są wyrażane w kategoriach rezultatów (np. podniesienie, poprzez szkolenie, szanse zatrudnienia osób trwale bezrobotnych);
- Cele ogólne są wyrażane w kategoriach wpływu – oddziaływania (np. redukcja bezrobocia wśród przednio trwale bezrobotnych).

### Planowanie pomocy w ramach Funduszy Strukturalnych

Jak zauważono powyżej, pomoc w ramach Funduszy Strukturalnych przybiera różną formę: Wspólnotowe Ramy Wsparcia (CSF), Plany Operacyjne, Jednolite Dokumenty Planowe i uzupełniające dokumenty Planowe zawierające działania. WRW przedstawiają pewną liczbę priorytetów, które są wdrażane poprzez Plany Operacyjne. Z kolei każdy Plan operacyjny zawiera w sobie spójny zestaw priorytetów składających się z działań wieloletnich. Jednolite Dokumenty Planowe mają prostszą strukturę, złożoną z elementów zarówno WRW jak i PO.

Jak pokazuje rysunek 2, na każdym poziomie Planowania (CSF, priorytety, PO, etc.) dokonuje się podobnej kategoryzacji celów. I tak, ogólny cel na niższym poziomie odpowiada celowi szczegółowemu z poziomu wyższego i odwrotnie, cel szczegółowy na poziomie wyższym zawiera w sobie cel ogólny z poziomu niższego. Należy jednak zaznaczyć, że cele operacyjne występują tylko na poziomie działań.

**Rys. 2 Relacje pomiędzy poszczególnymi poziomami i efektami z pomocy**

<b>Podstawy Wsparcia Wspólnoty</b>				
<b>Cele ogólne</b> (wpływ)	<b>Priorytety</b>			
<b>Cele szczegółowe</b> (rezultaty)	<b>Cele ogólne</b> (wpływ)	<b>Plany operacyjne</b>		
	<b>Cele szczegółowe</b> (rezultaty)	<b>Cele ogólne</b> (wpływ)	<b>Priorytety</b>	
		<b>Cele szczegółowe</b> (rezultaty)	<b>Cele ogólne</b> (wpływ)	<b><u>Uzupełniający dokument Planowy</u></b> (Działania)
			<b>Cele szczegółowe</b> (rezultaty)	<b>Cele ogólne</b> (wpływ)
				<b>Cele szczegółowe</b> (rezultaty)
				<b>Cele operacyjne</b> (wyniki)
				<b>Działania</b>
<b>Jednolity Dokument Planowy</b>				
<b>Cele ogólne</b> (wpływ)	<b>Priorytet</b>			

<b>Cele szczegółowe</b> (rezultaty)	<b>Cele ogólne</b> (wpływ)	<b>Uzupełniający dokument Planowy</b> (Działania)		
	<b>Cele szczegółowe</b> (rezultaty)	<b>Cele ogólne</b> (wpływ)		
		<b>Cele szczegółowe</b> (rezultaty)		
		<b>Cele operacyjne</b> (wyniki)		
		<b>Działania</b>		

W kategorii wskaźników:

- Wskaźniki rezultatu i wpływu mogą zostać zdefiniowane na wszystkich poziomach Planowania;
- Wskaźniki wyników są kwantyfikowalne tylko na poziomie działań;
- Wybrane wskaźniki wyników mogą być pogrupowane w celu określenia odpowiednich wskaźników na poziomie priorytetu i Planu
- Relacje przyczynowo-skutkowe pomiędzy poziomami działania, priorytetu i Planu mogą być opisane poprzez ewolucję wskaźników wyników i rezultatów mierzonych na różnych poziomach.

Istotnym celem ewaluacji ex-ante jest przekonanie się, że wewnętrzna logika planowanego działania jest spójna.

### **Wskaźniki Programu: wkład, wyniki, rezultaty i wpływ**

W celu monitorowania wdrażania Programu i oceny jego efektywności w stosunku do ustalonych celów, konieczne jest ustalenie zestawu wskaźników. Decyzje w tej sprawie powinny być podejmowane jeszcze przed rozpoczęciem wdrażania Programu lub we wczesnej fazie jego realizacji tak, aby odpowiednie dane mogły zostać zebrane. W większości przypadków można im przypisać poziomy celów, które ogólnie odpowiadają celom Programu.

Możemy więc wyróżnić następujące poziomy wskaźników:

- **wskaźniki wkładu** dotyczą przyznanego budżetu na każdym poziomie pomocy. Wskaźniki **finansowe** są wykorzystywane do monitorowania postępów w ramach

(rocznych) zobowiązań i wypłat funduszy dostępnych dla danego działania lub Programu w stosunku do jego dopuszczalnych kosztów.

- **Wskaźniki wyników** odnoszą się do działalności. Są one mierzalne w jednostkach fizycznych lub monetarnych (np. długość zbudowanej drogi, liczba przedsiębiorstw, które otrzymały wsparcie finansowe).
- **Wskaźniki rezultatu** odnoszą się do bezpośredniego efektu spowodowanego przez Program. Dostarczają one informacji o zmianach np. w zachowaniu, zdolności i efektywności bezpośrednich beneficjentów. Wskaźniki te mogą być wyrażane w jednostkach fizycznych (np. skrócenie czasu podróży, liczba uczestników, którzy ukończyli szkolenie, liczba wypadków drogowych, etc.) lub finansowych (wzrost zasobów sektora prywatnego, obniżenie kosztów transportu).
- **Wskaźniki wpływu** odnoszą się od konsekwencji Programu wykraczających poza jego bezpośrednich beneficjentów. Można zdefiniować dwa typy wpływu: wpływ bezpośredni, to te efekty, które występują po upływie pewnego czasu, ale bezpośrednio wiążą się z podjętymi działaniami; wpływ globalny to efekty w długim okresie, oddziałujące na szerszą populację. Badanie tego wpływu jest złożone, a określenie przejrzystych relacji przyczynowo-skutkowych często bardzo trudne.

	Opis	Wskaźnik
Wynik	Budowa drogi	Realizacja: - <b>FINANSOWE: KOSZT, STAN ZAAWANSOWANIA PRAC;</b> - rzeczowe:           kilometry zbudowane,           poziom



		zaawansowania prac
Rezultat	Obniżony czas podróży i koszty transportu	- Dostępność (EPLP) <sup>1</sup> - Oszczędność czasu (w minutach) - Oszczędność kosztów (%)
Wpływ bezpośredni	Zwiększone bezpieczeństwo Zwiększony przepływ osób i towarów	- Zmiany w przepływie ruchu (%)
Wpływ globalny	Wzrost aktywności społeczno-gospodarczej	- Dywersyfikacja produkcji - Tworzenie miejsc pracy netto - Wzrost PKB regionu na osobę i na pracownika

### Wskaźniki skuteczności, efektywności i wykonania

W ogólnym zarysie, aby działanie mogło być przedmiotem szczegółowej oceny, ewaluacja musi dotyczyć całego zespołu specyficznych kwestii. Rysunek nr 3 przedstawia jak te zagadnienia sytuują się w ramach danego Planowania.

#### Zestawienie 1: **Zagadnienia specyficzne dla ewaluacji**

- **Odpowiedniość (adekwatność):** *Do jakiego stopnia cele Planu są odpowiednie do zmieniających się potrzeb i priorytetów na poziomie krajowym i ewolucyjnym?*
- **Efektywność:** *W jaki sposób zasoby (wkład) zostały przetworzone na wyniki i rezultaty?*
- **Skuteczność:** *Do jakiego stopnia Plan przyczynił się do osiągnięcia jego szczegółowych i ogólnych celów?*
- **Użyteczność:** *Czy Plan przyczynił się do zaspokojenia potrzeb grup docelowych lub społecznych?*
- **Trwałość:** *Jakie są szanse, że zmiany (lub wytworzone dobra) będą trwałe po zakończeniu Planu?*

## Podstawowe kwestie ewaluacyjne

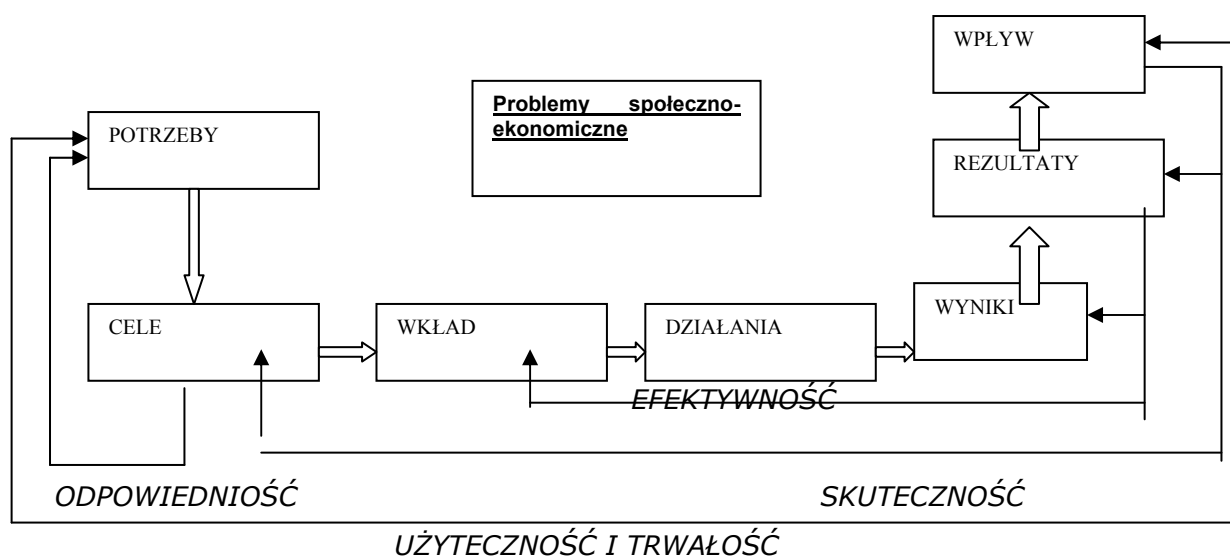

Przy użyciu wskaźników zdefiniowanych wyżej możemy zmierzyć takie zagadnienia jak skuteczność i efektywność.

- Skuteczność porównuje co zostało zrobione z tym co początkowo zostało zaplanowane, tzn. porównuje wyniki, rezultaty i/lub wpływ rzeczywisty z oczekiwanym.
- Efektywność określa relację pomiędzy wynikami, rezultatami i/lub wpływem a wkładem (zwłaszcza środkami finansowymi) wykorzystanym do ich osiągnięcia.

Wielkości efektywności i skuteczności mogą więc być wyliczone dla każdego etapu Planu lub działania, tzn. dla wyników, rezultatów i wpływu. Te wielkości pozwalają porównać to co zostało osiągnięte z tym, co było zaplanowane (skuteczność) oraz ze środkami, które zostały wykorzystane (efektywność). Te wskaźniki dostarczają użytecznych informacji dla zarządzających Planami oraz dla przeprowadzających ewaluację, pomagając w podejmowaniu lepszych decyzji dotyczących Planowania lub jego kolejnej edycji.

Tabela ilustruje zależności pomiędzy wskaźnikami oraz mierzeniem skuteczności i efektywności.

Tabela Wskaźniki skuteczności i efektywności

	<b>Wskaźnik</b>	<b>Skuteczność</b>	<b>Efektywność</b>
Cel operacyjny	Wyniki	rzeczywiste/planowa	wyniki porównane z

<sup>1</sup> EPLP pomiędzy punktem A i B (Ekwiwalent prędkości w linii prostej) jest miernikiem łatwości dostępu z jednego punktu do drugiego, niezależnie od odległości pomiędzy tymi punktami.

(działanie)	finansowe/rzeczowe	ne wyniki	kosztami
Cel szczegółowy	rezultaty	rzeczywiste/planowa ne rezultaty	rezultaty porównane z kosztami
Cel ogólny	wpływ	Rzeczywisty planowany wpływ	wpływ porównany z kosztami

#### Trudności praktyczne

W praktyce, mierzenie tych wielkości, mimo że stosunkowo proste, stwarza liczne problemy.

Badanie efektywności pociąga za sobą następujące pytania: Czy te same rezultaty mogłyby zostać osiągnięte przy użyciu mniejszego wkładu? Alternatywnie, czy ten sam wkład mógł przynieść większe rezultaty? Związany z tymi pytaniami jest problem porównania Planu lub działań z możliwymi alternatywami. Główna trudność jest związana z wyborem odpowiednich mierników (*benchmark*) do przeprowadzenia tzw. porównania z najlepszymi. Najwłaściwsze byłoby, gdyby mierniki te ustalone były z wyprzedzeniem, tak by umożliwić odpowiednie porównania i ustalić przejrzystą kwantyfikację celów już w fazie Planowania.

Istotne jest również wzięcie pod uwagę faktu, że nawet jeśli Plan jest efektywny, nie oznacza to automatycznie, że jest wolny od poważnych błędów. Dla przykładu, cele mogły nie zostać określone dostatecznie precyzyjnie, a nawet mogły być całkowicie pominięte. Pod tym względem przeprowadzający ewaluację mogą odegrać znaczącą i pozytywną rolę przekształcając cele niedookreślone w cele mierzalne i weryfikowalne.

Nie wolno również pomijać faktu, że o pojęciu efektywności mówi się w zasadzie w odniesieniu do tylko jednego z efektów Programu, mianowicie do oczekiwanych, pozytywnych rezultatów. Programy mogą jednak przyczyniać się do powstawania rezultatów nieoczekiwanych, pozytywnych, negatywnych lub obu jednocześnie, do wykrycia których określone uprzednio wskaźniki mogą nie być zdolne.

Pojęcie wykonania (*performance*) jest często przywoływane w najnowszej literaturze poświęconej ewaluacji<sup>2</sup>. Przyjmuje się że jest ono szeroko zdefiniowane, obejmując zarówno wskaźniki skuteczności jak i efektywności (włączając w to efektywność zarządzania) związane z Planem. Rozwinięty zgodnie z art. 44 rozporządzenia ramowego wprowadzającego ogólne przepisy dotyczące funduszy strukturalnych system „rezerwy wykonania” oparty jest na tym pojęciu.

<sup>2</sup> W Stanach Zjednoczonych wyrażenie *performance* jest używane w kontekście zmiany nastawienia w administracji w kierunku rezultatów, wysokiej jakości usług oraz satysfakcji użytkowników („Government Performance and Result Act”). W przypadku Banku Światowego *performance* jest definiowane w relacji do pojęcia zarządzania zasobami oraz efektywności (World Bank, 1997 Operations Evaluation Department, Lessons and Practices, 1997/10)

## USTALANIE SYSTEMU WSKAŹNIKÓW

### Wskaźniki „wejścia” i wskaźniki „kontekstu”

Artykuł 16 rozporządzenia ramowego wprowadzającego ogólne przepisy dotyczące funduszy strukturalnych stanowi, że plany rozwoju muszą zawierać skwantyfikowany opis występujących w danym regionie nierówności, opóźnień i potencjału rozwojowego. Wskaźniki kontekstu są realizacją tego postanowienia i stanowią część procesu Planowania.

Służą jako podstawa:

- analizy społeczno-ekonomicznej i strategicznej (np. analizy SWOT) uzasadniającej strategię Programu;
- monitorowania ogólnego kontekstu Programu;
- ustanawiania i realizowania kwantyfikowalnych celów;
- ewaluacji społeczno-gospodarczego wpływu Programu.

**Dane „wejściowe”** odnoszą się do wielkości początkowych, w stosunku do których mierzone następnie są wskaźniki wpływu. Powinny one być ustalane w odniesieniu do celów Programu i mogą zawierać, między innymi, początkową liczbę miejsc pracy w przemyśle w regionie lub aktualną liczbę prywatnych inwestycji w danym sektorze lub przemyśle. W praktyce, często spotyka się spore braki w dostępności danych dotyczących niektórych istotnych obszarów, zwłaszcza dla małych i średnich przedsiębiorstw (MSP).

Dane wejściowe są niezbędne jeśli wskaźniki Programu mają mieć jakiegokolwiek znaczenie. Dla przykładu, jeśli celem danego działania jest wzrost liczby MSP w regionie, najbardziej odpowiednią daną wyjściową będzie liczba MSP w tym regionie w momencie rozpoczęcia Planu. Gdy dysponujemy tą informacją, będzie możliwe obliczenie, bardzo precyzyjne, że np. 20% przedsiębiorstw działających w danym regionie kwalifikującym się do pomocy skorzystało ze wsparcia w ramach funduszy strukturalnych.

W miarę realizacji Programu istnieje możliwość pogłębienie i uzupełnienia tych informacji. Ustalanie danych wejściowych powinno być przeprowadzane w taki sposób, by odpowiednio odzwierciedlić cele zawarte w danym Planie. W niektórych przypadkach może być użyteczne zebranie specyficznych danych dotyczących beneficjentów Programu, np. MSP. Bardziej szczegółowe wskaźniki, dotyczące przemysłu, wielkości lub płci mogą dostarczyć pełniejszego opisu beneficjentów i pozwolić na porównanie ich z efektami wcześniejszych działań lub z działaniami podejmowanymi w innych regionach.

### Źródła informacji

Głównym źródłem dla większości danych wejściowych są oficjalne statystyki. Czasem jednak te źródła mogą powodować pewne problemy, takie jak:

- niedostępność danych na odpowiednim poziomie geograficznym;

- opóźnienia w publikowaniu danych (dla przykładu, Eurostat, dane dotyczące PKB na osobę są publikowane dwu/trzyletnim opóźnieniem);
- braki w oficjalnych statystykach w odniesieniu do potrzeb Planu (dla przykładu, w oficjalnych statystykach może nie znajdować się rozróżnienie na pracowników zatrudnionych w pełnym i niepełnym wymiarze pracy);
- brak danych dostatecznie szczegółowo rozbitych na poszczególne sektory.

W niektórych przypadkach oficjalne statystyki powinny zostać uzupełnione przez przeprowadzenie odrębnych badań lub, jeśli to możliwe, poprzez użycie wskaźników pośrednich (np. dane na temat obrotu MSP mogą stanowić podstawę wyciągania wniosków na temat ich konkurencyjności).

Dodatkowo, od roku 1992-1993 Komisja rozwija, we współpracy z Państwami Członkowskimi, wspólny system kwantyfikowalnych wskaźników w celu pomiaru opóźnień w rozwoju. Została opracowana początkowa lista wskaźników wejścia, które zostały w niej zgrupowane w dwunastu grupach: wskaźniki podstawowe (PKB na osobę, itp.), transport drogowy, transport kolejowy, telekomunikacja, energia, woda, środowisko, edukacja i szkolenia, badania i rozwój technologiczny, przemysł i usługi, rolnictwo, turystyka. Kwantyfikowalne dane zostały wprowadzone do bazy danych – QUID – która jest co jakiś czas aktualizowana.

### **Monitorowanie operacyjne**

Wspólnotowe Ramy Wsparcia, jednolite dokumenty Planowania oraz inne formy pomocy muszą zawierać minimum informacji pozwalających na właściwe monitorowanie ich implementacji. Cele ogólne i cele szczegółowe, tam gdzie to możliwe, powinny być ustalone i kwantyfikowalne, podobnie jak oczekiwane rezultaty. Szczegółowy opis działań oraz kwantyfikacja związanych z nimi celów operacyjnych powinna być zawarta w uzupełniającym dokumencie Planowym, opracowywanym na poziomie Państwa Członkowskiego.

Pierwszym zadaniem Komitetów Monitorujących i władz zarządzających po ich ustanowieniu zgodnie z rozporządzeniem ramowym, powinno być przyjęcie dyspozycji w sprawie monitorowania operacyjnego.

Te dyspozycje powinny obejmować następujące obszary:

- Określenie danych, które powinny zostać zebrane w celu dostarczenia niezbędnych informacji na temat wyników, rezultatów, wpływu i odpowiadających im wskaźników. Należy sprecyzować metodę użytą do kwantyfikowania danych lub opracowania szacunków wynikających z przeprowadzonych badań (próbka, dane z panelu, baza danych, mechanizm monitorujący, itp.), jak również władze lub organy odpowiedzialne za ich zebranie.

- Określenie danych, które powinny być przekazywane Komitetowi Monitorującemu, częstotliwość i kalendarz ich przekazywania.
- Określenie związków operacyjnych z różnymi rodzajami przeprowadzanych ewaluacji (ex-ante, w połowie okresu, ex post).
- Określenie wskaźników specyficznych dla danego Planu, które zostaną użyte do przeprowadzenia alokacji rezerwy wykonania w połowie okresu.

Prace przygotowawcze do stworzenia systemu monitorowania powinny jednocześnie służyć wykryciu ewentualnych luk w systemie informatycznym. Uzupełnienie luk i braków oraz udoskonalenie ogólnych warunków wdrażania może wymagać zwrócenia się do pomocy technicznej lub ekspertów zewnętrznych.

### **Wskaźniki monitorowania**

Obowiązkiem instytucji odpowiedzialnej za zadanie monitorowania, czyli władz zarządzających, jest określenie, na podstawie istniejących priorytetów i zdolności, struktury systemu monitorowania i takiego **poziomu szczegółowości**, który zapewni przeprowadzanie monitorowania zgodnego z potrzebami różnych grup użytkowników (w tym Komisji Europejskiej).

O ile monitorowanie realizacji Programu pod względem finansowym nie budzi zastrzeżeń, monitorowanie wyników rzeczowych, rezultatów i wpływu potrzebuje dalszego doskonalenia.

Należy zapewnić regularne monitorowanie postępów rzeczowych i finansowych podejmowanych działań i, o ile to możliwe, również rezultatów. Pomimo że środki administracyjne i zarządcze stanowią ważny czynnik, również rezultaty powinny być monitorowane, przynajmniej dla najbardziej istotnych dla Programu działań.

Ocena szczegółowego wpływu (w kategoriach celów szczegółowych) może się rozpocząć dopiero, gdy system monitorowania dostarczy **odpowiednich informacji** na temat postępów w realizacji oraz odpowiadających im rezultatów (efekty natychmiastowe oraz pośrednie wobec zatrudnienia, bezpośrednie zatrudnienie uczestników po zakończeniu szkolenia).

Działanie systemu monitorowania powinno wyrażać to stopniowe podejście, biorąc pod uwagę zarówno specyficzne okoliczności i potrzeby, jak również poziom zasobów dostępnych do podjęcia tych działań.

### **Kwantyfikacja ex-ante**

Ogólnie rzecz biorąc, zaleca się skwantyfikowanie celów i związanych z nimi wskaźników odpowiadających Planom, priorytetom i działaniom. W przeciwnym razie niemożliwe będzie określenie do jakiego stopnia osiągnane są początkowe cele. Dane pozwalające na skwantyfikowanie celów Planu zazwyczaj są dostępne. Nieuchronnie, jak

we wszystkich zadaniach związanych z przewidywaniem, będzie w tej sytuacji wymagany, oprócz przetwarzania danych, element oceny. Kwantyfikacja powinna opierać się na danych wyjściowych i odnosić się do wartości miernika (benchmarku) uzyskanych z wcześniejszego monitorowania i ewaluacji, na przykład koszt utworzenia lub utrzymania jednego miejsca pracy w danym sektorze.

Dane wejściowe dostarczają informacji o społeczno-gospodarczych warunkach przedmiotowego terytorium, włącznie z grupami docelowymi takimi jak liczba MSP i ich wydajność lub innowacyjność. Pozwalają one ustalić skwantyfikowane cele oraz oszacować prawdopodobne efekty (rezultaty i wpływ) zaplanowanych działań.

Mierniki (benchmark) stanowią kolejne źródło informacji do skwantyfikowania celów związanych z działaniami i umożliwiają porównanie efektywności i skuteczności badanych działań. Jednakże takie dane powinny być wykorzystywane bardzo ostrożnie, ponieważ nie mogą one zastąpić typów wskaźników wygenerowanych przez system monitorowania.

Podobnie dane z poprzednich ewaluacji mogą być przydatne zarówno w zakresie kwantyfikowania celów i wskaźników, jak i do oszacowywania oczekiwanego wpływu, zwłaszcza związanego z miejscami pracy utworzonymi lub utrzymanymi.

**Kwantyfikacja efektów w zakresie zatrudnienia: od miejsc pracy brutto do miejsc pracy netto**

Pomoc strukturalna wywołuje liczne skutki w zakresie zatrudnienia, bądź w sposób bezpośredni (np. miejsca zatrudnienia utworzone przez MSP, które skorzystały z pomocy), bądź w sposób pośredni (np. miejsca pracy utworzone przez nową infrastrukturę). Kwantyfikacja (bezpośrednich) efektów w zakresie zatrudnienia jest więc bardzo istotna. Dwa główne wskaźniki mierzące te efekty to nowe miejsca pracy i zachowane miejsca pracy, przez które rozumie się te, które zostałyby zlikwidowane, gdyby nie przedmiotowa pomoc. Efekty w zakresie zatrudnienia mogą być mierzone w kategoriach brutto lub netto. Te ostatnie biorą pod uwagę efekt polegający na tym, że dany proces miałby miejsce, nawet gdyby projekt nie był realizowany (w tym wypadku miejsca pracy, które powstałyby bez pomocy) oraz efekt przesunięcia (utrata miejsc pracy w innych przedsiębiorstwach i sektorach) i są znacznie lepszą podstawą do przeprowadzania porównań podczas oceny projektów w fazie ich selekcji oraz podczas oceniania efektywności i skuteczności Planów.

Komisja zaleca wszystkim Państwom Członkowskim działanie na rzecz poprawy szacowania i zbierania danych dotyczących bezpośrednich efektów w zakresie zatrudnienia najpierw w kategoriach brutto, a następnie przechodzenie do ich kwantyfikacji w kategoriach netto.

Wymagany poziom kwantyfikacji zależy od natury pomocy. W przypadku działań w zakresie infrastruktury należałoby ustalić skwantyfikowane cele na początku realizacji (np. liczba kilometrów drogi do zbudowania), oparte na danych technicznych i ekonomicznych projektów które mają być finansowane. Jednak w wielu przypadkach nie jest możliwe bardzo precyzyjne zmierzenie zakładanych celów, ponieważ nie można precyzyjnie ustalić ex-ante liczby beneficjentów (MSP, uczestników szkolenia). Dla tych działań, które nie mogą być poddane bezpośredniej kwantyfikacji bardziej stosowne jest ustalenie zakresu możliwych celów lub poleganie na wskaźnikach pośrednich lub jakościowych, których wartości mogą być redefiniowane podczas fazy implementacji.

### Użycie wskaźników do ewaluacji

Zadanie ewaluacji każdego Planu może być podzielone na trzy etapy: ewaluację ex-ante, w połowie okresu i ex post. Na każdym z tych etapów ewaluacja musi odnieść się do specyficznych zagadnień związanych z wykonywaniem Planu. Wskaźniki stanowią więc główne źródło informacji, na których opiera się ewaluacja, ale jednocześnie same są przedmiotem specyficznej oceny na różnych etapach.

**Ewaluacja ex-ante**<sup>3</sup> powinna odnosić się do następujących elementów:

- Powiązania i spójności pomiędzy celami ogólnymi, celami szczegółowymi i działaniami, które powinny być zawarte w uzupełniającym dokumencie Planowym;
- Istnienia i odpowiedniości wskaźników wyników, rezultatów i wpływu na każdym poziomie pomocy;
- Wiarygodności poziomu kwantyfikacji celów.

Przeprowadzający ewaluację powinni odgrywać aktywną rolę w podnoszeniu jakości systemu wskaźników.

**Ewaluacja w połowie okresu** powinna badać stopień osiągniętej skuteczności na podstawie wskaźników zebranych w toku monitorowania oraz ocenić jakość i odpowiedność tych wskaźników.

**Ewaluacja ex post** pozwala, na podstawie końcowych danych uzyskanych poprzez monitorowanie, na porównanie celów oczekiwanych z celami rzeczywiście osiągniętymi (włącznie z wpływem).

Wybrane wskaźniki dla różnych typów infrastruktury

	<b>Tereny przemysłowe</b>	<b>Droga z A do B</b>	<b>Rewaloryzacja opuszczonych terenów miejskich</b>
<b>Wkład</b>	Koszt zagospodarowania	Koszt budowy	Koszt projektu
<b>Wynik</b>	Powierzchnia zagospodarowana	Długość zbudowanej drogi	Obszar zrewaloryzowany
<b>Rezultat</b>	Atrakcyjność terenu w	Wzrost dostępności	Zmiana liczby lub profilu

<sup>3</sup> Por. Commission Européenne, *L'évaluation ex ante des interventions des fonds structurels*, Document de travail n° 2. (1999).



	porównaniu z terenami sąsiadującymi	(ESS)	społeczno-zawodowego mieszkańców w promieniu 1 km
<b>Wpływ</b>	Powierzchnia nabyta przez przedsiębiorstwa po upływie 1 roku Wzrost zatrudnienia w uczestniczących przedsiębiorstwach	Liczba pojazdów korzystających z drogi po upływie 1 roku Procent przedsiębiorstw z regionu, które są zadowolone z dostępności (kontekst)	Procent mieszkańców miasta chętnych do pozostania w nim (kontekst)

## B. Sposoby ewaluacji i komunikacji społecznej

Zasadniczym celem komunikacji społecznej jest uzyskanie partycypacji społeczności lokalnej w procesie rewitalizacji, jej aktywnego udziału w Planowaniu, decyzjach oraz odpowiedzialności i finansowaniu.

Informowanie ma wyjaśnić mieszkańcom korzyści płynące z procesu rewitalizacji, w zamian za ewentualne, tymczasowe zakłócenie normalnego rytmu życia i określony wysiłek, także finansowy.

Komunikacja społeczna ma zapewnić:

- dostęp do informacji na temat celów i problemów rewitalizacji,
- pobudzić ich do wyrażania własnych opinii,
- nawiązać porozumienie pomiędzy partnerami procesu rewitalizacji, a zespołem zadaniowym.

W związku z powyższym, zarządzający Programem zapewni:

- powszechny dostęp do informacji o możliwościach uzyskania wsparcia w ramach funduszy strukturalnych dla wszystkich zainteresowanych na terenie gminy,
- czytelną informację o kryteriach oceny i wyboru projektów oraz obowiązujących w tym zakresie procedurach,
- bieżące informowanie opinii publicznej o zakresie i wymiarze pomocy wspólnotowej dla poszczególnych projektów i rezultatach działań na poziomie Gminy,
- współpracę z instytucjami zaangażowanymi w monitorowanie i realizowanie Programu w zakresie działań informacyjnych i promocyjnych, poprzez wymianę informacji i wspólne przedsięwzięcia,
- inicjowanie dodatkowych działań promocyjnych o zasięgu lokalnym,
- wykorzystanie nowoczesnych technologii, takich jak Internet, poczta elektroniczna, elektroniczna archiwizacja dokumentów, w celu usprawnienia komunikacji pomiędzy podmiotami uczestniczącymi w realizacji Lokalnego Planu Rewitalizacji.

Instytucja Zarządzająca współpracuje z Wójtem, Zastępcą Wójta, Sekretarzem i Skarbnikiem, których główną rolą będzie monitorowanie i ewaluacja przebiegu realizacji zadań zawartych w Programie. W celu najbardziej efektywnego przeprowadzania obiektywnego procesu ewaluacji Instytucja Zarządzająca każdorazowo wybierać będzie najbardziej skuteczne narzędzie oceny. Zalecanymi narzędziami ewaluacji przeprowadzanej w systemie półrocznym i rocznym, jak również dostosowanymi do okresu programowania poszczególnych zewnętrznych źródeł finansowania zadań, w rozwoju lokalnym gmin o charakterze wiejskim są<sup>4</sup>:

- ewaluacja ex-ante
- ewaluacja ex-post
- Analiza kosztów i korzyści
- Analiza kosztów i efektywności

### **Czym jest ewaluacja**

#### **W kierunku zdefiniowania ewaluacji**

Czym więc jest ewaluacja? Odpowiedź na to pytanie nie jest tak łatwa, jak mogłoby się wydawać. Istnieje wiele definicji terminu „ewaluacja”, każda z nich ma swoje zalety i wady. Oto przykłady kilku możliwych definicji:

*„Krytyczne i niezaangażowane spojrzenie na cele i sposób w jaki są one osiągnane<sup>5</sup>”*

*„Przeprowadzić ewaluację polityki, to zbadać, czy wdrożone przez Plan środki prawne, administracyjne i finansowe umożliwiły osiągnięcie zakładanych efektów danej polityki oraz osiągnięcie przypisanych jej celów<sup>6</sup>”*

*„Proces, który ma na celu określenie, w sposób tak systematyczny i obiektywny jak to tylko możliwe, trafności, skuteczności i efektów danej działalności w stosunku do jej celów<sup>7</sup>”*

*„Systematyczne stosowanie metody badawczej w naukach społecznych, mającej na celu ocenienie koncepcji, zaprojektowania, wdrażania i użyteczności Planów publicznych<sup>8</sup>”*

*„Niezależne, obiektywne badanie kontekstu, celów, rezultatów, działań i wdrożonych środków, w celu wyciągnięcia wniosków na przyszłość, które mogą być szerzej zastosowane<sup>9</sup>”*

<sup>4</sup> Proponowane narzędzia ewaluacji nie wykluczają zastosowanie innych technik przytoczonych w tekście.

<sup>5</sup> HM Treasury (1998). UK Government

<sup>6</sup> Conseil Scientifique de l'Evaluation (1996)

<sup>7</sup> Organizacja Narodów Zjednoczonych

<sup>8</sup> Zaadaptowane z Rossi i Freeman (1993)

<sup>9</sup> Słownik MEANS

„Ocena działań publicznych w zależności od ich rezultatów, oddziaływania i potrzeb, które mają zaspokoić<sup>10</sup>”

„Przeprowadzić ewaluację polityki, to sformułować ocenę jej wartości<sup>11</sup>”

Biorąc pod uwagę, że prawdopodobnie nie jest możliwe uzgodnienie jednej definicji „ewaluacji”, która cieszyłaby się powszechną aprobatą, zdecydowaliśmy się zidentyfikować pewne kluczowe elementy, które powinny charakteryzować ewaluację:

- ewaluacja powinna być *analityczna* – **powinna opierać się na uznawanych technikach badawczych;**
- ewaluacja powinna być *systematyczna* – **wymaga dokładnego zaplanowania i spójnego wykorzystywania wybranych technik;**
- ewaluacja powinna być *rzetelna* – **ustalenia ewaluacji powinny być podobne w przypadku przeprowadzania jej przez różnych ewaluatorów mających dostęp do tych samych danych i wykorzystujących te same metody analizy danych;**
- ewaluacja powinna być *skoncentrowana na problemach* – **ewaluacja powinna odnosić się do istotnych problemów dotyczących Planu, mianowicie jego trafności, efektywności i skuteczności;**
- ewaluacja powinna być *przydatna dla użytkowników* – **oznacza to po prostu, że ewaluacja powinna być zaprojektowana i wdrażana w taki sposób, który zapewni dostarczenie użytecznych informacji dla osób podejmujących decyzje, w zależności od okoliczności politycznych, ograniczeń projektu oraz dostępnych zasobów.**

### Czym ewaluacja nie jest

Choć nie jest łatwo powiedzieć czym *jest* ewaluacja, łatwiej można określić czym ewaluacja *nie jest*.

Po pierwsze, ewaluacja różni się od **badania naukowego**. Oba procesy powinny być analityczne, systematyczne i rzetelne. Jednak, podczas gdy naukowcy mogą podejmować badania w celu powiększenia zasobów wiedzy ludzkiej i często ograniczają się do jednej wąsko wyspecjalizowanej dziedziny, ewaluacja jest podejmowana z bardziej praktycznych powodów. Ma ona mieć cele praktyczne, takie jak wyjaśnianie decyzji, wskazywanie możliwości, zmniejszanie poziomu niepewności i ogólnie dostarczanie informacji na temat Planów w ramach ich specyficznego kontekstu. Ewaluacja powinna także odwoływać się do szerokiej gamy metod analitycznych.

---

<sup>10</sup> Komisja Europejska, Direction Générale du Développement (1993)

<sup>11</sup> Viveret (1989)

Ewaluacja nie jest również **audytem**. Audyt obejmuje przede wszystkim weryfikację legalności i zgodności z przepisami wdrażania zasobów (środków) przez Plan. Ewaluacja z kolei jest z konieczności bardziej analityczna. Bada ona Plan z punktu widzenia społeczeństwa (zdefiniowanego z różnych możliwych punktów widzenia). Weryfikuje ona słuszność przyjętej strategii, a następnie bada, czy jej cele są odpowiednie, wzięwszy pod uwagę problemy, które powinny być rozwiązane i korzyści, które mają być osiągnięte. Audytorzy mają często kompetencje władcze, czasem określone w aktach prawnych, podczas gdy ewaluatorzy muszą często polegać na dobrej woli oraz na sile swoich argumentów.

Audyt tradycyjnie obejmuje takie czynności jak weryfikację ksiąg finansowych (audyt finansowy). Jedną z ostatnich innowacji jest znana pod nazwą audyt wykonania (*performance audit*), która koncepcyjnie jest bliższa ewaluacji. Audyt wykonania koncentruje się szczególnie na zagadnieniach efektywności (bezpośrednie wyniki Planu) oraz dobrego zarządzania. Audyt wykonania i ewaluacja mają ten sam cel, jakim jest poprawa jakości Planu, ale ewaluacja idzie w tym kierunku znacznie dalej. Zajmuje się ona również takimi zagadnieniami jak trwałość, trafność i długoterminowe konsekwencje Planu. Ponadto, należy rozróżnić ewaluację i monitorowanie. Monitoring bada wyniki Planu (towary i usługi dostarczone przez Plan) dla określonych uprzednio beneficjentów. Jest on procesem ciągłym, przeprowadzanym w trakcie realizacji Planu, w celu natychmiastowego skorygowania jakichkolwiek odchyłeń w stosunku do celów operacyjnych. Ewaluacja przeciwnie, przeprowadzana jest w ściśle określonym momencie cyklu życia Planu i stanowi badanie pogłębione. **Monitorowanie ma kluczowe znaczenie dla poprawy wykonania (*performance*) Planu i udana ewaluacja często zależy od udanego monitorowania**, na przykład dlatego, że monitoring dostarcza danych, które mogą zostać wykorzystane w ewaluacji.

### **Dlaczego przeprowadza się ewaluację Planów?**

*Głównym celem przeprowadzania ewaluacji Planów jest oczywiście ich ulepszenie.* Ewaluację można także przeprowadzić z zamiarem określenia efektów Planu dla społeczeństwa lub wsparcia osób podejmujących decyzję w wyrobieniu sobie opinii na temat wartości Planu.

W niniejszym przewodniku wykroczymy poza te ogólne powody przeprowadzania ewaluacji Planów i rozróżniać będziemy trzy następujące przyczyny:

- usprawnienie zarządzania;
- dla celów odpowiedzialności;
- wsparcie alokacji zasobów finansowych.

Ewaluacja ex-post i w połowie okresu często podejmowana jest dla **celów zarządzania**, np. w celu oceny i usprawnienia wdrażania Planu. Z zasady osoby zaangażowane w zarządzanie Planem powinny wiedzieć jakie są jego silne i słabe strony, jak może on być usprawniony, jakie aspekty Planu funkcjonują prawidłowo, a jakie nie i jaki jest stosunek klientów, pracowników i innych osób do realizowanego Planu. Może to doprowadzić osoby odpowiedzialne za zarządzanie Planem i podejmowanie decyzji do powtórnego przemyślenia problemów, które leżą u podłoża Planu.

**Odpowiedzialność** jest kolejnym ważnym powodem przeprowadzania ewaluacji, zwłaszcza w kontekście UE, gdzie staje się ona coraz częściej obowiązkiem wynikającym z przepisów prawa. Przeprowadzeniem ewaluacji zainteresowani są zarówno zwolennicy, jak i przeciwnicy Planu, a także przeciętni obywatele. Ewaluacja przeprowadzana dla celów odpowiedzialności koncentruje się najczęściej na oddziaływaniu Planu (stopniu w jakim przyczynia się on do osiągnięcia zakładanych efektów) oraz na relacji jego efektów do kosztów (*value for money*) i ma na celu poprawę przejrzystości.

Ewaluacja może być wreszcie wykorzystywana w celu **poprawy alokacji zasobów finansowych** w ramach danej organizacji. W kontekście UE, powód ten jest ściśle związany z zagadnieniem odpowiedzialności. Jego znaczenie zwiększyło się w świetle inicjatywy SEM 2000. Ograniczenia budżetowe w powiązaniu z ogólną troską o wzrost wartości współczynnika *value-for-money* dla podatnika unijnego, zachęcają do przesuwania środków z Planów nieefektywnych i nieskutecznych do Planów, które są bardziej skuteczne i lepiej odpowiadają ewoluującym celom UE.

### Ewaluacja Planów EU

Przy ewaluacji Planów UE należy wziąć pod uwagę pewne specyficzne czynniki, które mogą zostać streszczone w następujący sposób:

- **zdecentralizowane zarządzanie** – im bardziej podejmowanie decyzji oddalone jest od codziennego zarządzania i od końcowego beneficjenta Planu, tym bardziej centrum potrzebuje ewaluacji. W przypadku wielu Planów UE odległość (zarówno geograficzna jak i w hierarchii) pomiędzy podejmowaniem decyzji, zarządzaniem i oddziaływaniem w terenie jest znaczna. Niektóre Plany są administrowane przez regionalne lub lokalne agencje w różnych krajach. Może to spowodować luki w zakresie informacji. Ewaluacja może przyczynić się do wypełnienia tej luki.
- **subsydiarność** – art. 3b Traktatu o Unii Europejskiej (Traktatu z Maastricht) stanowi, że

„W zakresie, który nie podlega jej wyłącznej kompetencji, Wspólnota podejmuje działania, zgodnie z zasadą subsydiarności, tylko wówczas i tylko w takim zakresie, w jakim cele proponowanych działań nie mogą być zrealizowane w sposób wystarczający przez państwa członkowskie,

natomiast z uwagi na skalę lub skutki proponowanych działań, mogą zostać lepiej zrealizowane przez Wspólnotę.”

Poprzez rzucenie światła na wartość dodaną różnych Planów, ewaluacja może przyczynić się w sposób bardzo istotny do odpowiedzi na pytanie czy jest właściwe, aby dany Plan był przeprowadzany na poziomie wspólnotowym.

- **odnowienie Planu** – zasadniczo, Plany UE mają czas trwania określony przez odpowiednie przepisy ustanawiające dany Plan, tzn. przez ich podstawę prawną. Jeśli po tym okresie Plan ma nadal być kontynuowany niezbędna jest nowa podstawa prawna. Pozwala to na przerwanie nieskutecznych Planów oraz na odnowienie bądź rozszerzenie Planów efektywnych. Ewaluacja może więc stanowić przydatny wkład w proces podejmowania decyzji.

**Podejmowanie decyzji w Unii Europejskiej jest skomplikowane i ma nieuchronnie istotny wymiar polityczny. Ewaluacja nie może zastąpić tego procesu. Stara się raczej go naświetlić.**

Komisja odgrywa kluczową rolę w tym procesie i rozsądne wykorzystywanie ewaluacji stanowić będzie ważny element. Ewaluacja, która jest dobrze zaplanowana i właściwie przeprowadzona może być bardzo przydatna dla osób/ instytucji których dotyczą Plany UE. Na Komisji ciąży więc odpowiedzialność za zapewnienie, że ewaluacja jest przeprowadzana zgodnie z wysokimi standardami zawodowymi oraz że jej wyniki są odpowiednio przedstawione w sprawozdaniu.

Mając to na względzie, niniejszy rozdział zawiera praktyczne porady przeznaczone dla osób zarządzających Planami/ Programami, które chciałyby skorzystać z ewaluacji w celu poprawy i lepszego uzasadnienia swojej pracy.

### **Co może zostać poddane ewaluacji?**

Ewaluacja jest pojęciem bardzo szerokim i w sposób ogólny można przeprowadzić ewaluację prawie wszystkiego. W praktyce jednak możemy stwierdzić, że termin ten stosowany jest zwłaszcza w odniesieniu do działań sektora publicznego na jednym lub kilku z następujących poziomów:

- **projekt** – pojedyncze, niepodzielne działanie, mające określony harmonogram i określoną alokację budżetową.

przykłady: projekt poprawy systemu irygacyjnego w określonym regionie lub kraju rozwijającym się;

szkolenie skierowane do określonej grupy bezrobotnych w danym regionie państwa członkowskiego.

- **Plan** – zestaw uporządkowanych, ale często zróżnicowanych działań (Plan może obejmować kilka różnych projektów, działań lub procesów) zorientowanych na osiągnięcie szczegółowych celów. Plany również mają zazwyczaj określony harmonogram i budżet.

przykłady: Plan MEDIA, zaprojektowany w celu wsparcia rozwoju produkcji, dystrybucji i finansowania Planów telewizyjnych;

Inicjatywa Wspólnotowa LEADER (Plan w ramach Funduszy Strukturalnych), przeznaczony do wsparcia rozwoju i strukturalnych dostosowań terenów wiejskich;

Plan PHARE wspierający transformację gospodarczą w państwach stowarzyszonych oraz ich akcesję do UE.

- **polityka** – zestaw działań, które mogą być różnego rodzaju i skierowane do różnych bezpośrednich beneficjentów, ale które zorientowane są na osiągnięcie wspólnych celów ogólnych. W przeciwieństwie do projektów i Planów, polityki zazwyczaj nie są ograniczone określonym harmonogramem ani budżetem.

### **Plan i jego logika działania**

Osoba przeprowadzająca ewaluację musi opisać Plan, który jest przedmiotem ewaluacji. Zadanie to obejmuje określenie *potrzeb*, które Plan stara się zaspokoić, *celów*, które zostały ustalone oraz *wskaźników*, które pozwalają na ocenę jego wykonania. Ewaluator musi jednak wyjść poza prosty opis Planu. **Jednym z jego zasadniczych zadań jest weryfikacja słuszności logiki działania Planu/ Programu.** Pokróćce przedstawimy każde z tych pojęć.

Plany tworzone są zawsze pod kątem określonego zestawu **potrzeb**. Potrzebami tymi są *problemy społeczno-gospodarcze, które Plan stara się rozwiązać, wyrażone z punktu widzenia jego szczególnej grupy docelowej, tj. jego określonych beneficjentów*. Weźmy przykład Planu, którego celem jest zmniejszenie bezrobocia wśród długoterminowych bezrobotnych (populacja docelowa). Grupa ta może cierpieć na brak adekwatnych kompetencji zawodowych (problem społeczno-gospodarczy do rozwiązania). Istnieje więc potrzeba polepszenia perspektyw zatrudnienia dla tej grupy.

W celu zmierzenia się z problemami społeczno-gospodarczymi i zaspokojenia potrzeb grupy docelowej, Plany zmierzają do osiągnięcia pewnych celów (oczekiwanych efektów). Dla Planów wydatków, cele te mogą być wyrażone w kategoriach:

- **wyników** (dobra i usługi sfinansowane i bezpośrednio wyprodukowane przez Plan)
- **oddziaływania** (zmiany społeczno-gospodarcze będące skutkiem Planu)

Aby podkreślić to rozróżnienie możemy powiedzieć, że

**wyniki** to rzeczy, które Plan produkuje,

**oddziaływanie** to efekty, które Plan wywołuje.

Oddziaływanie może być dalej podzielone na:

- **rezultaty** (początkowe oddziaływanie Planu)
- **konsekwencje** (oddziaływanie Planu w dłuższym okresie)

Rozróżnieniu wyników, rezultatów i konsekwencji odpowiada podział na trzy typy celów:

- **cele operacyjne** – wyrażone w kategoriach **wyników** (np. zapewnić kurs kształcenia zawodowego długoterminowym bezrobotnym);
- **cele szczegółowe** – wyrażone są w kategoriach **rezultatów** (np. polepszyć zdolność do zatrudnienia długoterminowych bezrobotnych poprzez podniesienie ich kompetencji). Należy zauważyć, że Plan może mieć różne grupy docelowe odpowiadające różnym jego celom szczegółowym;
- **cele ogólne** – wyrażone są w kategoriach **konsekwencji** (np. zmniejszenie bezrobocia wśród dotychczasowych długoterminowych bezrobotnych).

Skąd możemy wiedzieć, czy Plan osiągnął swoje różne cele? Dla oceny wykonania (realizacji) Planu pod tym względem musimy oprzeć się na wskaźnikach. Dla celów niniejszego opracowania **wskaźnik** jest to cecha lub atrybut, który może zostać zmierzony w celu oceny Planu pod kątem wyników i oddziaływania. Wskaźniki są nieuniknionym uproszczeniem złożonej rzeczywistości. Mogą być one albo wymierne (np. PKB na osobę) lub jakościowe (np. opinie uczestników szkolenia na temat jego użyteczności i przydatności).

Wskaźniki wyników są zazwyczaj proste i dostępne, gdyż osoby zarządzające Planem mają zazwyczaj informacje na temat dóbr i usług dostarczonych przez Plan. Ponadto jest to zadanie systemu monitorowania. Wskaźniki oddziaływania mogą być trudniejsze do wyodrębnienia, np. z powodu trudności w określeniu jakie efekty są rzeczywiście spowodowane właśnie przez Plan lub z powodu kosztów i pracochłonności bezpośredniego mierzenia tych efektów.

Z tych powodów, często trzeba polegać na wskaźnikach pośrednich. Rozpatrzmy dla przykładu Plan mający na celu podniesienie stopnia umiejętności czytania i pisania na obszarze całego kraju. Ocena umiejętności czytania całego społeczeństwa w różnych punktach w czasie byłaby bardzo kosztowna i pracochłonna. Zamiast tego można oprzeć się na danych dotyczących sprzedaży gazet i książek, pamiętając jednocześnie, że mogą wystąpić problemy z właściwą interpretacją wskaźników. Dla przykładu, na sprzedaż gazet i książek może mieć wpływ konkurencja ze strony radia i telewizji.

Prowadzi nas to do pojęcia logiki działania Planu. Odnosi się ono do *powiązania pomiędzy nakładami Planu (zasoby ludzkie i finansowe poświęcone na ten Plan) oraz jego wynikami, i, w następstwie, osiągnięciem rezultatów i konsekwencji Planu*. Wyczerpująca ewaluacja systematycznie badać będzie aktualność tej logiki. Rysunek 2.1. poniżej ukazuje jak należy



rozumieć logikę działania typowego Planu. (Warto zauważyć, że logika działania projektu lub polityki będzie się nieco różnić).

Logika działania Planu jest po prostu **wyjaśnieniem co Plan ma osiągnąć i sposobu w jaki ma to osiągnąć**.

Badanie logiki działania Planu będzie zagadnieniem najważniejszym w przypadku większości ewaluacji. **Ewaluator musi zadać sobie pytanie jak nakłady wykorzystane przez Plan prowadzą do różnych wyników i jak te wyniki z kolei prowadzą do rezultatów i oddziaływania, którego oczekuje się po Planie**. Innymi słowy jak Plan osiąga cele szczegółowe i w jaki sposób cele szczegółowe przyczyniają się do osiągnięcia celu ogólnego.

**Rys. Logika działania Planu**

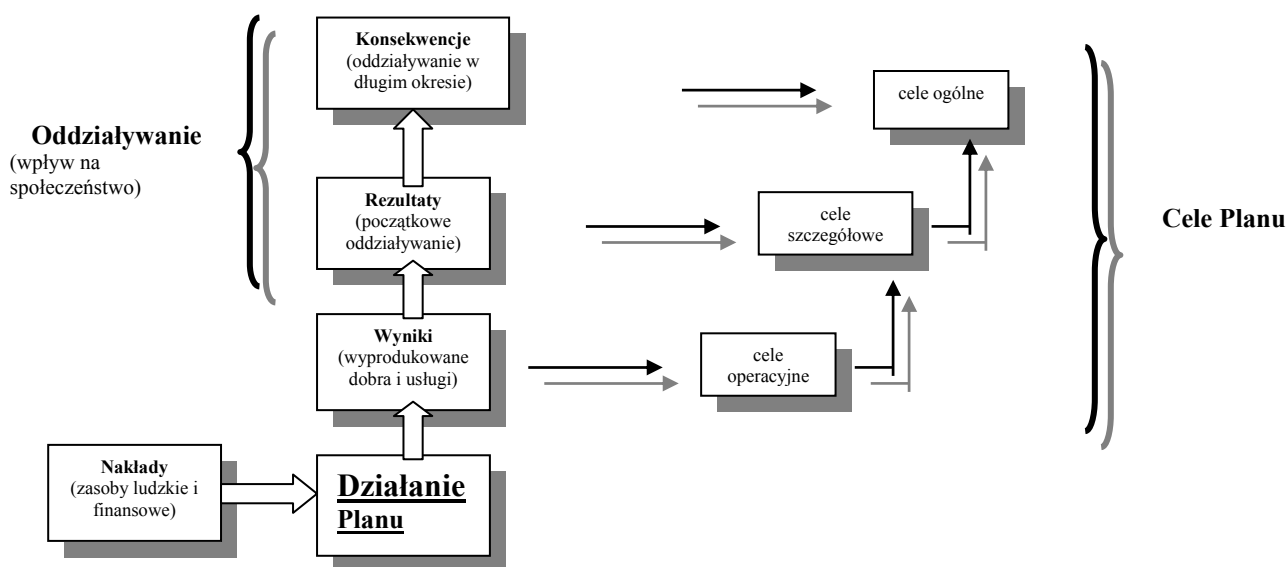

Zasadniczo, logika działania Planu zawierać będzie pewne ukryte założenia (na temat związków przyczynowych pomiędzy Planem i jego oczekiwanymi efektami oraz na temat wpływu Planu na otoczenie i wpływu innych czynników na Plan). *Ważnym zadaniem jest zidentyfikowanie tych ukrytych założeń w celu poddania ich krytycznej ocenie przez ewaluatora*.

Poniżej zaprezentowano wybrany katalog narzędzi służących ewaluacji przyjętych Planów.

**Typologia narzędzi monitorowania i ewaluacji projektów współfinansowanych z bezzwrotnej pomocy zagranicznej w kontekście Gminy Kluki:**

- Czym jest ocena (ewaluacja)?
- Standardy oceny (ewaluacji)
- Kontrola-monitoring-ocena (ewaluacja)
- Cel prowadzenia oceny (ewaluacji)
- Rodzaje oceny(ewaluacji)
- Przeprowadzenie oceny (ewaluacji)

Metody ewaluacyjne stosowane w fazie strukturyzacji

- 1. Analiza SWOT**
- 2. Matryca logiczna**
- 3. Metaplan**
- 4. Mapa oddziaływania**

Metody ewaluacyjne stosowane w fazie obserwacji

- 1. Wywiady**
- 2. Kwestionariusze**
- 3. Zogniskowane wywiady grupowe**
- 4. Studia przypadków**
- 5. Obserwacja uczestnicząca (bycie uczestnikiem)**
- 6. Dane z systemu monitoringu**

Metody ewaluacyjne stosowane w fazie analizy

- 1 Grupy porównawcze**
- 2. Systemy informacji geograficznej**
- 3. Modele makroekonomiczne**
- 4. Metody statystyczne**
- 5. Analiza shift-share**

Metody ewaluacyjne stosowane w fazie oceniania efektów

- 1. Panel ekspertów**
- 2. Analiza wielokryteriowa**
- 3. Benchmarking**
- 4. Analiza kosztów i korzyści**
- 5. Analiza kosztów i efektywności**

Czym jest ocena (ewaluacja)?

przez ocenę (ewaluację) polityki, Planu lub projektu należy rozumieć określenie wartości polityki, Planu lub projektu w odniesieniu do wcześniej zdefiniowanych kryteriów i w oparciu o odpowiednie informacje.

**Po pierwsze,**

instytucja oceniająca ma odpowiedzieć na pytanie czy Plan (projekt) okazał się sukcesem czy też porażką.

**Po drugie,**

niezbędne jest przedstawienie przez instytucję zamawiającą odpowiednich kryteriów, precyzujących zakres przedmiotowy, przestrzenny i czasowy oceny (ewaluacji).

**Po trzecie,**

niezbędne są informacje zebrane przez zespół oceniający, które po analizie będą stanowić podstawę do określenia wartości Planu (projektu).

Standardy oceny (ewaluacji)

- **użyteczność** (ang. utility) - celem oceny (ewaluacji) ma być dostarczenie zamawiającemu praktycznych informacji na temat ocenianego Planu; informacje te winny okazać się użyteczne z punktu widzenia instytucji zamawiających ocenę (ewaluację), np. przy wdrażaniu kolejnej generacji Planów;
- **wykonalność** (ang. feasibility) - każda ocena (ewaluacja) musi być oparta na praktycznych procedurach realizacyjnych, uwzględniających ograniczenia czasowe, finansowe lub polityczne procesu ewaluacyjnego; musi być ona elastyczna w stosunku do potrzeb poszczególnych aktorów procesu oraz dostarczać wartościowych informacji za rozsądną cenę;
- **poprawność** (ang. propriety) - każda ocena (ewaluacja) musi być przeprowadzona w sposób zgodny z prawem, gwarantujący przestrzeganie standardów etycznych, uwzględniający dobro osób zaangażowanych w ocenę (ewaluację) oraz tych, których dotyczą jej wyniki. Kryterium poprawności dotyczy także profesjonalizmu podmiotów wykonujących ocenę (ewaluację) oraz wyników oceny (ewaluacji);
- **stosowność** (ang. accuracy) - przy przeprowadzaniu oceny (ewaluacji) winny być brane pod uwagę wyłącznie te informacje i czynniki, które mają znaczenie przy szacowaniu efektów Planu, a zatem pozwalają na sformułowanie wiarygodnych wniosków.

**Kontrola-monitoring-ocena (ewaluacja)**

Kontrola to działania mające na celu porównanie istniejącego stanu z postulowanym z punktu widzenia prawa, ustalenie nieprawidłowości oraz przekazanie wyników w formie wniosków i zaleceń do uprawnionego organu. Kontrolerzy badają najczęściej pewien wycinek danego Planu.

Monitorowanie można zdefiniować jako proces systematycznego zbierania i analizowania ilościowych i jakościowych informacji na temat wdrażanych projektów i całego Planu w aspekcie finansowym i rzeczowym, mający na celu zapewnienie zgodności realizacji projektów i Planu z wcześniej zatwierdzonymi założeniami i celami. Monitoring obejmuje cały Plan (monitoring finansowy, monitoring rzeczowy),

Monitoring jest procesem ciągłym, odbywającym się przez cały okres wdrażania Planu (projektu). Celem monitorowania jest bieżące wykrywanie potencjalnych nieprawidłowości i ich korygowanie. (np. dlaczego nie stworzono 300 nowych miejsc pracy, tak jak zostało to założone w dokumentach Planowych?).

Ocena (ewaluacja) może dotyczyć zarówno całego Planu lub wyłącznie wybranego zagadnienia związanego z ocenianym Planem.

Cel prowadzenia oceny (ewaluacji)

- zapis regulacji prawnych (w funduszach strukturalnych - rozporządzenie 1260/99, w kontraktach wojewódzkich - rozporządzenie w sprawie Planu wsparcia), które zobowiązują instytucję odpowiedzialną za dany Plan do przeprowadzenia procedury ewaluacyjnej.
- Zasadniczym celem oceny (ewaluacji) jest stałe ulepszanie skuteczności efektywności interwencji publicznej, rozumiane nie tylko w kategoriach pozytywnych efektów społecznych lub gospodarczych związanych bezpośrednio z danym Planem, lecz także zwiększania przejrzystości i promowania działań podejmowanych przez władze publiczne.

#### **cele prowadzenia oceny (ewaluacji)**

- A. Kontrola nad działaniem władz publicznych oraz zwiększanie przejrzystości tych działań.
- B. Zwiększanie skuteczności i efektywności projektów i Planów podejmowanych przez sektor publiczny;
- C. Kształtowanie kierunków i priorytetów działalności sektora publicznego;
- D. Poznawanie mechanizmów Planów i projektów.

- **Rodzaje oceny (ewaluacji)**

- (1) klasyfikacja oceny (ewaluacji) ze względu na termin jej przeprowadzenia,

(2) klasyfikacja oparta na przedmiocie oceny (ewaluacji)

(3) klasyfikacja według celu jej przeprowadzenia.

(1) W zależności od terminu przeprowadzania oceny wyróżnia się:

- ocenę (ewaluację) ex-ante (ewaluację wstępną),
- ocenę (ewaluację) okresową, dokonywaną w trakcie realizowania Planu (w przypadku Planów strukturalnych jest to ocena (ewaluacja) w połowie okresu Planowania)
- ocenę (ewaluację) ex-post (ewaluację końcową).

Ocena (ewaluacja) ex-ante, w połowie okresu Planowania oraz ex-post Planów a cykl zarządzania Planami

EA 1		MT1	EP 1
	EA 2	MT 2	EP 2
		EA 3	EP 3
	PLAN 1	PLAN 2	PLAN 3
	Wdrażanie Planu		
	Ocena (ewaluacja) ex-ante (EA), w połowie okresu Planowania (MT) oraz ex-post (EP)		

W taki bowiem sposób wygląda przygotowanie, wdrażanie i ocena (ewaluacja) Planów finansowanych ze środków funduszy strukturalnych.

(2) Jeśli weźmie się pod uwagę przedmiot przeprowadzanej oceny (ewaluacji), można wydzielić:

- ocenę (ewaluację) globalną (całościową),
- ocenę (ewaluację) tematyczną
- ocenę (ewaluację) szczegółową.

Przykładem oceny (ewaluacji) tematycznej może być wykonana na zamówienie Komisji Europejskiej ocena (ewaluacja) wpływu Planów finansowanych z funduszy strukturalnych na sektor małych i średnich przedsiębiorstw.  
(3) ocena (ewaluacja) według celów jej prowadzenia.

- Cel poznawczy - głównym celem oceny (ewaluacji) w takim podejściu jest zwiększenie wiedzy zamawiającego oraz zainteresowanych partnerów na temat zasad działania Planu lub projektu, poznanie wewnętrznych i zewnętrznych mechanizmów działających w Planach, uzyskanie informacji dotyczącej efektów Planu, jego sukcesów i niepowodzeń itp. Wiedza uzyskana w trakcie oceny (ewaluacji) poznawczej ma pomóc w wypracowywaniu polityki i Planów w danej dziedzinie. Ocena (ewaluacja), której głównym celem jest cel poznawczy jest także wykorzystywana w badaniach naukowych prowadzonych w dziedzinie, której dotyczy Plan będący przedmiotem oceny (ewaluacji);

- Cel instrumentalny - głównym celem oceny (ewaluacji) w podejściu instrumentalnym jest wykorzystanie jej wyników i rezultatów do podejmowania decyzji związanych z realizowanymi Planami. Cel instrumentalny wyraża się w dwojakiego rodzaju podejściu do oceny (ewaluacji). Przeprowadzenie oceny (ewaluacji)

Pracę zespołu ewaluacyjnego można podzielić na cztery etapy:

A. Strukturyzacja - etap ten nie zawsze występuje przy realizacji zadania ewaluacyjnego. Jeśli cele oceny (ewaluacji) są zdefiniowane w precyzyjny i jednoznaczny sposób, członkowie zespołu ewaluacyjnego mogą od razu przystąpić do drugiego etapu realizacji oceny - obserwacji. Jeśli jednak zakres zadań jest niejasny lub pewne kwestie związane z ocenianym Planem wymagają sprecyzowania, w początkowej fazie realizacji zadania ewaluacyjnego, konieczne jest między innymi określenie (ewaluacja ex-ante) lub przywrócenie logicznej struktury ocenianego Planu.

B. Obserwacja - na etapie tym dokonuje się określenia zakresu przedmiotowego i podmiotowego badań (np. z jakimi osobami należy przeprowadzić wywiad i na jaki

temat) i na tej podstawie przystępuje do zbierania danych i faktów związanych z ocenianym Planem.

C. Analiza - po zebraniu odpowiednich danych zespół ewaluacyjny wykorzystuje odpowiednie techniki w celu interpretacji danych, ich porównania oraz szacowania efektów Planu.

D. Ocenianie (ang. judgement) - w ostatnim etapie ewaluacji dokonuje się oceny efektów Planu w stosunku do określonych kryteriów (pytań ewaluacyjnych) oraz formułuje się syntetyczne wnioski i rekomendacje. Na tym etapie procesu ewaluacyjnego eksperci winni stwierdzić faktyczną jakość ocenianego Planu. W fazie oceniania określa się przykładowo, czy stworzoną w ramach ocenianego Planu liczbę miejsc pracy należy uznać za sukces Planu czy też biorąc pod uwagę różne czynniki, mogła być ona znacznie wyższa.

W każdej z przedstawionej powyżej kolejnych faz oceny (ewaluacji) możliwe jest zastosowanie różnych metod ewaluacyjnych.

Metody ewaluacyjne stosowane w fazie strukturyzacji

### **Analiza SWOT**

Nazwa metody jest akronimem pochodzącym od angielskich słów: Strength (silna strona), Weakness (słaba strona), Opportunity (szansa) oraz Threat (zagrożenie).

Głównym celem metody w przypadku Planów o charakterze społeczno-gospodarczym jest diagnoza czynników wpływających na rozwój danego państwa (regionu) lub sektora i na tej podstawie opracowanie strategii najkorzystniejszej z punktu widzenia przyszłego rozwoju.

#### *Przykładowa analiza SWOT*

Silne strony	Słabe strony
<ul style="list-style-type: none"><li>- Wysoki poziom wykształcenia mieszkańców</li><li>- Dobrze rozwinięta sieć komunikacyjna</li></ul>	<ul style="list-style-type: none"><li>- Wysoka stopa bezrobocia</li><li>- Duże zaniedbania w zakresie infrastruktury ochrony środowiska</li></ul>

- Silny sektor małych i średnich przedsiębiorstw	- Mała ilość dużych firm
Szanse	Zagrożenia
- Zainteresowanie inwestorów regionem - Korzystne dla regionu zmiany podatkowe	- Nieuwzględnienie regionu w Planie budowy autostrad - Wysokie oprocentowanie kredytów inwestycyjnych

### Matryca logiczna

Metoda matrycy logicznej opiera się na identyfikacji oczekiwanych efektów projektu (Planu) na poziomie produktu, rezultatu, oddziaływania szczegółowego oraz oddziaływania szerszego i przyporządkowaniu każdemu z tych poziomów wskaźników osiągnięć, dokumentów weryfikujących te wskaźniki oraz założeń warunkujących osiągnięcie celów.

Wkład (ang. input): oznacza zasoby zaangażowane przez beneficjenta w trakcie wdrażania danego Planu lub projektu.

Produkt (ang. output): oznacza konkretne przedsięwzięcia zrealizowane w ramach danego Planu lub projektu. Produkty mierzone są w jednostkach fizycznych lub finansowych (np. długość zbudowanej drogi, ilość MSP, które uzyskały pomoc doradczą, ilość przeprowadzonych szkoleń).

Rezultat (ang. result): oznacza bezpośrednie i natychmiastowe efekty Planu lub projektu (skrócenie czasu podróży, zmniejszenie zanieczyszczeń przedostających się do środowiska, liczba nowych stanowisk pracy, liczba przeszkolonych osób) lub finansowych (wielkość zainwestowanego kapitału prywatnego, zmniejszenie kosztów transportu, obniżenie cen połączeń telefonicznych itp.)

Oddziaływanie (ang. impact): odnosi się do konsekwencji danego Planu lub projektu, wykraczających poza natychmiastowe efekty dla bezpośrednich beneficjentów. Przykładami wskaźników mogą być np. wielkość natężenia ruchu na drodze w rok po oddaniu jej do



użytku, ilość nowych miejsc pracy stworzonych 12 miesięcy po zakończeniu Planu wsparcia MSP w przedsiębiorstwach korzystających ze wsparcia, liczba uczestników szkoleń dla bezrobotnych, którzy znaleźli zatrudnienie w jakiś czas po zakończeniu Planu.

Wykres 4 Matryca logiczna

Cel	Wskaźniki osiągnięć	Źródła informacji	Założenia
Cel szerszy			
Cel szczegółowy			
Rezultaty			
Produkty			
Wkład (finansowy, ludzki)			

Strzałki na rysunku pokazują sposób czytania matrycy.

### **Metaplan**

Moderator zadaje uczestnikom spotkania wcześniej przygotowane pytania i umiejętnie kierując dyskusją stara się uzyskać od zaproszonych gości ich opinie na poruszane kwestie.

### **Mapa oddziaływania**

Podobnie jak w przypadku metaplanu, do udziału w tym etapie oceny (ewaluacji) zaprasza się grupę osób zaangażowanych w przygotowanie lub realizację Planu. W przeciwieństwie do metaplanu, którą to metodę można zastosować w trakcie jednej sesji, mapa oddziaływania wymaga odbycia kilku spotkań.

Wskaźniki wykorzystywane przy opracowywaniu, a następnie monitorowaniu Planu lub projektu winny spełniać określone warunki.

1. Trafności - wskaźnik winien być dostosowany do charakteru priorytetu (działania, projektu) oraz oczekiwanych efektów związanych z jego realizacją
2. Mierzalności - każdy wskaźnik winien być wyrażony w wartościach liczbowych, co umożliwi jego weryfikację po zakończeniu wdrażania

3. Wiarygodności - wskaźnik winien być zdefiniowany w taki sposób, aby jego ewentualna weryfikacja nie nastęrczała trudności
4. Dostępności - wskaźnik powinien być łatwy do uzyskania

### **Metody ewaluacyjne stosowane w fazie analizy**

Zjawisko deadweight polega na tym, iż zmierzone efekty realizowanego Planu lub projektu zostałyby osiągnięte nawet wówczas, gdyby na danym obszarze lub w danym sektorze nie był realizowany Plan lub projekt będący przedmiotem ewaluacji. Aby ocenić wielkość efektu deadweight należy stworzyć sytuację, jaka zaistniałaby, gdyby Plan nie był realizowany i porównać ją z sytuacją, w której Plan jest wdrazany.

*Małe przedsiębiorstwo otrzymuje środki na sfinansowanie inwestycji. W jej wyniku utworzone zostają nowe miejsca pracy, wzrasta sprzedaż przedsiębiorstwa, poprawia się jego pozycja konkurencyjna. Dane te, stanowią efekty brutto projektu.*

*Okazuje się jednak (np. w wyniku wywiadu przeprowadzonego z przedsiębiorcą), iż dany projekt zostałby zrealizowany przez firmę, nawet wówczas gdyby nie została mu udzielona pomoc z Planu.*

*Efekt netto projektu jest zatem zerowy, gdyż identyczne efekty zostałyby osiągnięte bez wsparcia zewnętrznego. Środki z Planu powinny zostać zatem przeznaczone na finansowanie projektów, które bez takiego wsparcia nie zostałyby zrealizowane.*

Efekt deadweight jest ściśle związany z zasadą dodatkowości,

Zasada dodatkowości oznacza, iż środki publiczne (fundusze strukturalne) przekazywane w ramach danego Planu nie zastępują dostępnych środków krajowych, lecz stanowią ich uzupełnienie, a zatem zwiększają całkowitą pulę dostępną na finansowanie danego typu działań.

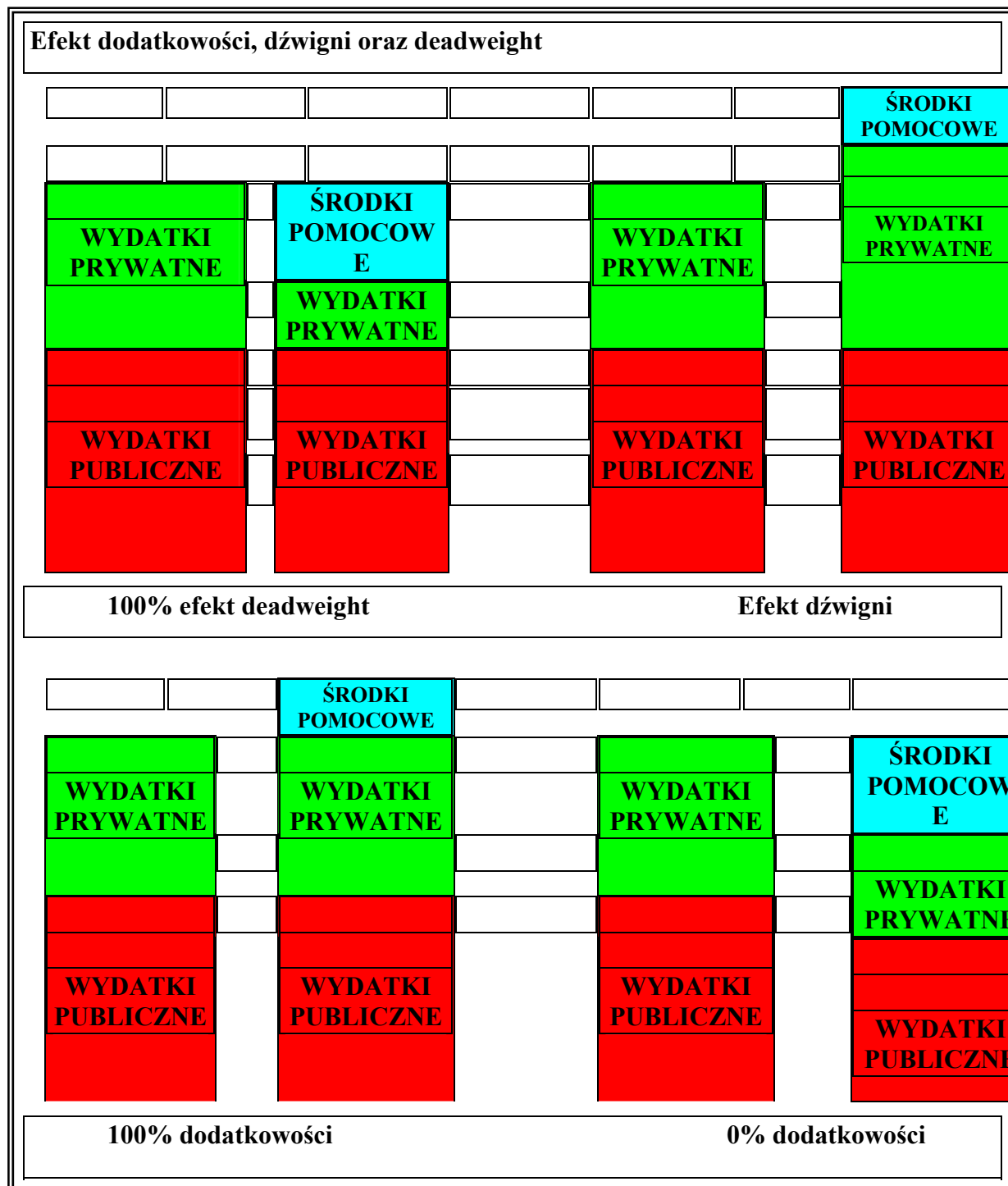

Efekt substytucji (ang. substitution effect) polega na tym, iż beneficjenci Planu lub projektu stają się bardziej konkurencyjni w stosunku do tych podmiotów działających na terenie obszaru objętego Planem, które nie były beneficjentami pomocy

*Dotyczy to zwłaszcza działań związanych z rozwojem zasobów ludzkich. Przykładowo, na danym terenie jest realizowany Plan wsparcia dla absolwentów. Jego głównym instrumentem są różnego typu zachęty i ułatwienia dla pracodawców zatrudniających absolwentów. Efekt substytucji wystąpi wówczas, gdy pracodawca w miejsce dotychczas zatrudnionej osoby przyjmie do pracy absolwenta. Efekt brutto Planu wynosi jedno nowe miejsce pracy dla absolwenta, efekt netto - zero nowych miejsc pracy (absolwent został zatrudniony kosztem osoby, która utraciła pracę).*

Efekt zastępowania (ang. displacement effect) występuje wówczas, gdy pozytywne efekty wynikające z realizowanego Planu i osiągnięte na obszarze objętym pomocą są związane z negatywnymi efektami występującymi na obszarze nie kwalifikującym się do wsparcia.

*Przykładowo, jeśli w regionie wdrażany był Plan wsparcia dla małych i średnich przedsiębiorstw, może nastąpić proces przenoszenia się przedsiębiorstw z regionu sąsiedniego na obszar, gdzie dostępna jest pomoc. Od liczby nowych miejsc pracy stworzonych w regionie korzystającym ze wsparcia (efekt brutto) odejmuje się miejsca pracy utracone w regionach sąsiednich, w związku z przenoszeniem się firm do regionu stwarzającego dzięki zastosowanym instrumentom pomocowym lepsze warunki rozwoju*

## **VIII. Sposoby oceny Programu**

Skuteczność wdrażania Programu poddawana będzie bieżącej ocenie. Sprawowana będzie przez Instytucję Zarządzającą za pomocą wskaźników postępu realizacji i oceny skuteczności wdrażanych projektów określonych w poszczególnych programach operacyjnych i w wytycznych opracowanych przez ówczesne Ministerstwo Gospodarki, Pracy i polityki Społecznej pt. „Wytyczne do tworzenia wskaźników monitoringu programów, priorytetów, działań i projektów oraz lista podstawowych wskaźników monitorowania w poszczególnych obszarach interwencji funduszy strukturalnych.

### **Informacja i promocja**

Instytucja Zarządzająca zapewnia środki informacyjne i promocyjne w zakresie udzielonej pomocy z funduszy strukturalnych. Wykorzystywane środki informacyjne i promocyjne będą miały na celu przede wszystkim informowanie potencjalnych i faktycznych odbiorców pomocy o możliwościach wsparcia ze strony UE oraz informowanie opinii publicznej o zakresie i wymiarze pomocy unijnej dla poszczególnych projektów i rezultatach tych działań. Instytucja Zarządzająca obowiązana jest przestrzegać zasady wynikające z Rozporządzenia Komisji 1145/2003 i z zawartych umów.

Informowanie i promocja odbywać się będzie poprzez organizowanie szkoleń i konferencji na temat możliwości pozyskania środków unijnych. W prasie lokalnej i regionalnej, w telewizji i radiu regionalnym oraz w Internecie podawane będą systematycznie informacje na temat zaangażowania finansowego UE w realizację projektów oraz stanie zaawansowania realizacji zadań i ich efektów w ramach Programie.

## **IX. Podsumowanie. Promocja Programu**

Zintegrowany Program Rozwoju Gminy Kluki jest jednym z podstawowych narzędzi programujących szeroko pojęty rozwój Gminy; wytycza on i szczegółowo wskazuje kierunki rozwoju, jak również poszczególne działania podejmowane na rzecz Gminy.

Program Gminy Kluki spełnia również funkcję informacyjną. Zadaniem Programu, a szczególności jego funkcji informacyjnej jest:

- zapewnienie powszechnego dostępu do informacji o możliwościach uzyskania wsparcia w ramach funduszy strukturalnych dla wszystkich grup docelowych na terenie Gminy,
- zapewnienie czytelnej informacji o kryteriach oceny i wyboru projektów oraz obowiązujących w tym zakresie procedurach,
- zapewnienie bieżącego informowania opinii publicznej o zakresie i wymiarze pomocy wspólnotowej dla poszczególnych projektów i rezultatach działań na poziomie Gminy,
- zapewnienie współpracy z instytucjami zaangażowanymi w monitorowanie i realizowanie Programu Rozwoju w zakresie działań informacyjnych i promocyjnych poprzez wymianę informacji i wspólne przedsięwzięcia,
- inicjowanie dodatkowych działań promocyjnych o zasięgu lokalnym,
- wykorzystanie nowoczesnych technologii, takich jak Internet, poczta elektroniczna, elektroniczna archiwizacja dokumentów, w celu usprawnienia komunikacji pomiędzy podmiotami uczestniczącymi w realizacji Programu Rozwoju.

### **Grupy docelowe odbiorców**

Działania podejmowane w ramach Programu Rozwoju będą uwzględniały specyficzne potrzeby wymienionych grup docelowych, jeśli chodzi o zakres informacji oraz użyte instrumenty w celu osiągnięcia maksymalnej skuteczności.

*Opinia publiczna* – powszechna wiedza na temat działań związanych z wdrażaniem oraz wykorzystaniem środków Unii Europejskiej służyć będzie prezentacji korzyści płynących z członkostwa we Wspólnocie, budowaniu pozytywnego wizerunku podmiotów zaangażowanych w proces wdrażania pomocy, jak również przyczyni się do poparcia dla inwestycji, których bezpośrednim beneficjentem będzie społeczność lokalna Gminy.

*Beneficjenci* - to osoby, instytucje lub grupy społeczne bezpośrednio korzystające z wdrażanej pomocy. Będą to:

- jednostki samorządu terytorialnego szczebla gminnego,

- podmioty będące jednostkami podległymi samorządowi gminnemu bądź realizujące zadania jednostki samorządu gminnego,
- podmioty gospodarcze,
- organizacje zrzeszające przedsiębiorców,
- jednostki edukacyjne,
- organizacje pozarządowe,
- inne organizacje społeczne.

### **Kształtowanie wizerunku Programu Rozwoju**

Wykorzystanie pomocy w ramach funduszy strukturalnych płynących z Unii Europejskiej uzależnione jest od poziomu świadomości w zakresie istnienia oraz możliwości pozyskania środków dla jednostek samorządu terytorialnego. W tym celu istnieje realna potrzeba konsekwentnego kształtowania pozytywnego wizerunku Programu Rozwoju.

### **Instrumenty Polityki informacyjnej**

Realizacji polityki informacyjnej służyć mają następujące instrumenty:

- konferencje, seminaria, wykłady, warsztaty, prezentacje – propagujące informacje o możliwościach wykorzystania środków unijnych i rezultatach wsparcia UE oraz usystematyzowania wiedzy;
- wizytacje projektów, ekspozycje projektów – mogą stanowić skuteczne metody prezentacji osiągnięć w zakresie realizacji inicjatyw z wykorzystaniem środków Unii Europejskiej;
- informowanie o projektach oraz ich promocja przez beneficjentów – należy zadbać o przekazanie odpowiedniej wiedzy beneficjentom z terenu Gminy, którzy będą odpowiedzialni za spełnienie wymogów w tym zakresie;
- serwisy internetowe – będą szybkim i ogólnodostępnym źródłem informacji dla potencjalnych beneficjentów i instytucji o aktualnych możliwościach skorzystania z pakietu pomocowego, zaś dla opinii publicznej stanowią kompleksowe źródło informacji o osiągnięciach Programu Rozwoju i wsparciu ze strony Unii Europejskiej dla Gminy;
- publikacje, broszury informacyjne, ulotki, reklamy, plakaty, materiały audio-wizualne – ułatwiają w atrakcyjnej, przystępnej formie przybliżyć wiedzę na temat dostępnej pomocy Unii Europejskiej, możliwości jej uzyskania, roli instytucji w zarządzaniu pomocą oraz roli Unii Europejskiej w tym procesie;
- współpraca z mediami – działania wykorzystujące współpracę z prasą, radiem, telewizją o zasięgu lokalnym i regionalnym będą kluczowym elementem przy

realizacji Programu Rozwoju w szczególności w odniesieniu do opinii publicznej. Działania podejmowane za pośrednictwem mediów będą miały formę artykułów i relacji prasowych, audycji radiowych i telewizyjnych, reklam i ogłoszeń.

- Wszelka informacja o zasadach i procedurach związanych z wykorzystaniem funduszy strukturalnych powinna być przekazana w zwięzły i przystępny sposób.



## Mapa pozycjonowania środków finansowych ze źródeł zewnętrznych na zadania realizowane przez samorząd terytorialny Gminy Kluki oraz gminne organizacje pozarządowe, sektor MSP i osoby prywatne

Źródła finansowania	P R Z E D M I O T					B E N E F I C J E N C I				
	Rozwój regionalny	Rynek pracy	Ochrona środowiska	Gospodarka turystyczna	Kultura i edukacja	Samorząd terytorialny	Organizacje pozarządowe	Sektor MSP	Osoby prywatne	
<b>Instrumenty finansowe UE</b>										
2.1. FUNDUSZE STRUKTURALNE UE										
2.1.1. Europejski Fundusz Rozwoju Regionalnego	+	+	+	+	+	+	+	+		
2.1.2. Europejski Fundusz Społeczny	+	+	+	+	+	+	+	+	+	
2.1.3. Europejski Fundusz Orientacji i Gwarancji Rolnej	+	+	+	+		+		+	+	
2.1.4. Jednolity Instrument Finansowania Rybołówstwa	+	+				+		+		
2.2. FUNDUSZ SPÓJNOŚCI	+		+			+		+		
2.3. INICJATYWY WSPÓLNOTY										
2.3.1. Program INTERREG	+	+	+	+	+	+	+	+		
2.3.2. Program LIDER	+	+	+	+	+	+	+	+		
2.3.3. Program EQUAL	+	+				+	+	+		
<b>Programy Wspólnot Unii Europejskiej</b>										
3.1. Szósty Program Ramowy UE	+		+	+	+	+	+	+		
3.2. Program KULTURA 2000	+				+	+	+			
3.3. Leonardo da Vinci	+	+			+	+	+	+		
3.4. Sokrates II	+				+	+	+			
3.5. Program „Młodzież”	+				+	+	+			
3.6. Program MEDIA PLUS					+	+	+			
3.7. Alternier II	+	+	+		+	+	+	+		
3.8. Save II	+		+			+	+	+		
3.9. Program Współpracy Transgranicznej	+	+	+	+	+	+	+	+		
3.10. Program Rozwoju Służby Zdrowia	+	+				+		+	+	

Źródła finansowania	P R Z E D M I O T					B E N E F I C J E N C I				
	Rozwój region alny	Rynek pracy	Ochrona środowiska	Gospodarka turystyczna	Kultura i edukacja	Samorząd terytorialny	Organizacje pozarządowe	Sektor MSP	Osoby prywatne	
<b>Programy bilateralne Rządu RP</b>										
4.1. Duński Fundusz Inwestycyjny dla Europy Środkowej i Wschodniej (Dania)	+	+						+		
4.2. Program Business to Business (Dania)	+	+						+		
4.3. Program wspierania małej i średniej przedsiębiorczości PLATO (Belgia)	+				+			+		
4.4. Fundusz FINFUNG (Finlandia)	+	+						+		
4.5. Fundacja Francja-Polska	+					+		+		
4.6. Fundacja dla Polski					+	+		+		
4.7. Program GST (Holandia)	+							+		
4.8. Program Małych Dotacji Ambasady Królestwa Niderlandów (Holandia)	+	+			+	+		+		
4.9. Canadian Executive Service Organization (Kanada)	+	+	+			+		+		
4.10. Kanadyjski Fundusz Współpracy	+		+		+			+		
4.11. Kanadyjsko-Polski Program Przedsiębiorczości (Kanada)	+	+						+		
4.12. Program „Pomost dla Biznesu” (Kanada)	+	+						+		
4.13. Fundacja Konrada Adenauera (Niemcy)	+	+			+	+		+		
4.14. Fundacja Współpracy Polsko-Niemieckiej	+		+	+	+	+		+		
4.15. Agrobusiness Commodity Marketing Information (USA)	+							+		
4.16. Citizens Democracy Corps (USA)	+							+		
4.17. Polsko-Amerykańska Fundacja Doradztwa dla Małych Przedsiębiorstw (USA)	+	+						+		

Zintegrowany Program Rozwoju Gminy 2006 - 2013

Źródła finansowania	P R Z E D M I O T					B E N E F I C J E N C I				
	Rozwój region alny	Rynek pracy	Ochrona środowiska	Gospodarka turystyczna	Kultura i edukacja	Samorząd terytorialny	Organizacje pozarządowe	Sektor MSP	Osoby prywatne	
4.18. Program EcoLinks (USA)	+		+			+		+		
4.19. Polsko-Amerykańsko-Ukraińska Inicjatywa Współpracy (PAUCI)	+					+	+	+		
4.20. Polsko-Amerykański Fundusz Pożyczkowy Inicjatyw Obywatelskich	+						+			
4.21. Fundusz MIKRO (USA)	+	+						+		
4.22. SIDA (Szwecja)	+	+	+			+	+			
4.23. British Executive Service Overseas (Wielka Brytania)	+	+	+	+	+	+	+	+		
4.24. Fundusz Know How (Wielka Brytania)	+					+				
4.25. Japońska Agencja Współpracy Międzynarodowej (JICA)	+					+	+	+		
4.26. Japońska Organizacja Wolontariuszy ds. Współpracy z Zagranicą (JOCV)	+				+	+	+	+		
<b>Programy Wielonarodowe</b>										
<b>Rządu RP</b>										
5.1. EKO-FUNDUSZ	+	+	+			+				
5.2. Program Rozwoju Narodów Zjednoczonych Projekt Umbrella	+		+			+	+	+		
5.3. Global Environmental Facility	+		+			+				
5.4. Counterpart Funds - CPF	+				+	+	+			
<b>Fundacje europejskie wspierające polskie inicjatywy pozarządowe</b>										
6.1. Alexander von Humboldt - Stiftung			+			+	+			
6.2. Carl Dusi Berg Gesellschaft E.V.	+		+			+	+			
6.3. Charities Aid Foundation	+						+	+	+	
6.4. Charity Know How					+		+			

Zintegrowany Program Rozwoju Gminy 2006 - 2013

Źródła finansowania	P R Z E D M I O T					B E N E F I C J E N C I				
	Rozwój region alny	Rynek pracy	Ochrona środowiska	Gospodarka turystyczna	Kultura i edukacja	Samorząd terytorialny	Organizacje pozarządowe	Sektor MSP	Osoby prywatne	
6.5. Charles Stewart Mott Foundation	+		+				+			
6.6. Citibank / Citicorp Foundation	+		+		+	+	+			
6.7. Civi Education Project					+	+	+			
6.8. Environmental Know How Fund			+			+		+		
6.9. European Cultural Foundation					+	+	+			
6.10. The Felix Meritis Foundation					+		+			
6.11. Fondation De France	+		+		+		+		+	
6.12. Fondation Roi Baudouin	+	+	+	+	+	+	+		+	
6.13. Fondazione Europea Dragon					+	+	+			
6.14. Friedrich Naumann Stiftung	+				+	+	+			
6.15. Friedrich – Ebert – Stiftung	+				+		+		+	
6.16. Fund For The Development of the Carpatian Euroregion	+	+				+	+			
6.17. Fundacao Oriente					+		+			
6.18. Fundacion Canovas Del Castillo					+		+		+	
6.19. Germann Marschal Fund of the US	+	+	+	+		+	+			
6.20. Haniel Stiftung	+	+				+	+	+		
6.21. Heinz – Schwarzkopf – Stiftung Junges Europa					+		+		+	
6.22. Interchurch Organisation for Development Co-operation	+	+			+		+	+		
6.23. Juliana Wezijn Fonds	+				+	+	+			
6.24. Korber – Stiftung	+					+	+			
6.25. Milieukontakt Oost – Europa			+				+			
6.26. Novib	+	+				+	+			
6.27. Otto Kinne Foundation			+				+		+	
6.28. The Regional Environmental Center For Central			+				+			
6.29. The Reuter Foundation					+		+		+	
6.30. Robert Bosch Stiftung GmbH	+				+	+	+		+	

Zintegrowany Program Rozwoju Gminy 2006 - 2013

Źródła finansowania	P R Z E D M I O T					B E N E F I C J E N C I				
	Rozwój regionalny	Rynek pracy	Ochrona środowiska	Gospodarka turystyczna	Kultura i edukacja	Samorząd terytorialny	Organizacje pozarządowe	Sektor MSP	Osoby prywatne	
6.31. Rockefeller Brothers Fund Inc.	+		+		+	+	+			
6.32. Smenwerkende Fondsen Miden-en Oost – Europa					+		+		+	
6.33. Schweisfurth Stiftung			+		+	+	+			
6.34. Stichting Doen	+		+			+	+			
6.35. Volkswagen – Stiftung	+				+		+			
6.36. Westminster Foundation For Democracy	+				+	+	+			
<b>Fundusze inwestycyjne wspierające małe i średnie przedsiębiorstwa</b>										
7.1. PIONEER POLAND FUND	+	+						+		
7.2. Polski Prywatny Fundusz Kapita	+	+		+				+		
7.3. CARESBAC-POLSKA S.A.	+	+	+	+				+		
7.4. Nowy Fundusz Inwestycyjny Europy Wschodniej	+	+						+		
7.5. Europejski Kapitał Odrodzenia	+	+						+		
7.6. ALLIANCE SCANEAST FUND	+	+	+	+				+		
7.7. COPERNICUS CAPITAL MANAGEMENT	+	+		+				+		
7.8. EAST EUROPEAN FOOD FUND	+	+						+		
7.9. Międzynarodowa Pomoc Polskim Przedsiębiorcom	+	+						+		
7.10. Regionalne Fundusze Inwestycyjne	+	+		+				+		
<b>Instytucje finansowe wspierające przedsiębiorstwa gospodarcze realizowane przez samorządy terytorialne</b>										
8.1. Międzynarodowy Bank Odbudowy i Rozwoju, Bank Światowy	+	+				+	+	+		
8.2. Europejski Bank Inwestycyjny	+	+				+		+		

Zintegrowany Program Rozwoju Gminy 2006 - 2013

Źródła finansowania	P R Z E D M I O T					B E N E F I C J E N C I				
	Rozwój region alny	Rynek pracy	Ochrona środowiska	Gospodarka turystyczna	Kultura i edukacja	Samorząd terytorialny	Organizacje pozarządowe	Sektor MSP	Osoby prywatne	
8.3. Europejski Bank Odbudowy i Rozwoju	+	+				+		+		
8.4. Międzynarodowy Fundusz Walutowy	+	+				+				
8.5. Bank Rozwoju Rady Europy	+	+		+		+		+		
8.6. Wielostronna Agencja Gwarancji Inwestycji	+	+	+			+				
<b>Organizacje zagraniczne wspierające rozwój społeczeństwa obywatelskiego w Polsce</b>										
9.1. 3M Corporation	+				+	+		+		
9.2. American Express Philantropy Program	+	+			+	+		+		
9.3. Aspen Institute Non Profit Sector Resarch Fund	+				+	+		+	+	
9.4. AT & T Foundation			+		+	+		+	+	
9.5. Bradley Foundation	+	+			+	+		+		
9.6. Carnegie Corporation of the US		+			+	+				
9.7. Center For International Private Enterprise (CIPE)	+			+		+		+		
9.8. Charles Stewart Mott Foundation	+	+	+			+		+		
9.9. Citicorp / Citibank Corporate Contributions	+				+	+		+		
9.10. Cottonwood Foundation		+	+		+					
9.11. Digital Corporate Contributions Program	+		+	+	+	+		+		
9.12. Exxon Corporate Giving Program	+		+	+	+	+		+		
9.13. Soros Foundation – Open Society Institute	+		+	+	+	+		+		
9.14. Rockefeller Brother Fund	+		+	+		+		+		
9.15. New – Land Foundation			+			+		+		

Źródła finansowania	P R Z E D M I O T					B E N E F I C J E N C I				
	Rozwój region alny	Rynek pracy	Ochrona środowiska	Gospodarka turystyczna	Kultura i edukacja	Samorząd terytorialny	Organizacje pozarządowe	Sektor MSP	Osoby prywatne	
9.16. National Forum Foundation (Freedom House)	+		+	+			+			
9.17. Mobil Foundation			+		+	+	+			
9.18. Mattel Foundation			+		+	+	+			
9.19. Levi Strauss Foundation	+	+	+	+	+	+	+	+	+	
9.20. Johnson & Johnson Contribution Fund	+	+				+	+			
<b>Polskie organizacje przez które realizowana jest pomoc zagraniczna dla samorządów terytorialnych w Polsce; organizacji pozarządowych i sektor MSP</b>										
10.1. Agencja Rozwoju Komunalnego (ARK)	+					+	+			
10.2. Agencja Restrukturyzacji i Modernizacji Rolnictwa	+	+	+	+		+	+	+		
10.3. Biuro Obsługi Inicjatyw Samopomocowych (BORIS)	+					+	+			
10.4. Fundacja „Bez Względu na Niepogodę”	+					+	+			
10.5. Fundacja Europejski Fundusz Rozwoju Wsi Polskiej	+	+	+			+	+	+		
10.6. Fundacja „Idealna Gmina”	+					+	+			
10.7. Fundacja na Rzecz Rozwoju Wsi Polskiej im. M. Rataja	+	+	+			+	+	+		
10.8. Fundacja Obywatele na Rzecz Demokracji	+				+	+	+			
10.9. Fundacja Rolnicza	+		+			+	+	+	+	
10.10. Fundacja Rozwoju Demokracji Lokalnej (FRDL)	+				+	+	+			
10.11. Fundacja Zaopatrzenia Wsi w Wodę	+		+	+		+	+	+	+	
10.12. Fundusz Rozwoju Euroregionu Karpackiego	+					+	+			
10.13. Fundusz Współpracy	+	+	+	+	+	+	+	+	+	

Zintegrowany Program Rozwoju Gminy 2006 - 2013

Źródła finansowania	P R Z E D M I O T					B E N E F I C J E N C I				
	Rozwój regionalny	Rynek pracy	Ochrona środowiska	Gospodarka turystyczna	Kultura i edukacja	Samorząd terytorialny	Organizacje pozarządowe	Sektor MSP	Osoby prywatne	
10.14. Komitet Badań Naukowych	+	+	+	+	+	+	+	+		
10.15. Fundacja Programów Pomocowych dla Rolnictwa	+	+				+	+	+		
10.16. Fundacja Inicjatyw Społeczno-Ekonomicznych	+	+	+	+	+	+	+	+		
10.17. Polska Agencja Rozwoju Przedsiębiorczości	+	+	+	+		+	+	+		
10.18. Fundacja Edukacyjna Przedsiębiorczości	+	+			+	+	+	+		
10.19. Krajowe Stowarzyszenie Agencji Rozwoju Regionalnego (KSARR)	+	+						+		
10.20. Narodowa Agencja Poszanowania Energii S.A.	+		+			+	+	+		
10.21. Państwowa Agencja Inwestycji Zagranicznych (PAIZ)	+					+	+	+		
10.22. Narodowy Fundusz Ochrony Środowiska i Gospodarki Wodnej	+	+	+	+	+	+	+	+		
10.23. Wojewódzkie Fundusze Ochrony Środowiska i Gospodarki Wodnej	+	+	+	+	+	+	+	+		
10.24. Narodowa Fundacja Ochrony Środowiska	+		+			+	+	+		
10.25. Państwowy Fundusz Rehabilitacji Osób Niepełnosprawnych	+	+	+	+	+	+	+	+		
10.26. Polska Organizacja Turystyczna	+	+		+		+	+	+		
<b>Polskie organizacje wspierające budowę społeczeństwa obywatelskiego</b>										
11.1. Fundacja im. Stefana Batorego	+	+			+	+	+	+		
11.2. Fundacja Buchnera					+	+	+	+		
11.3. Fundacja Cepelia Polska Sztuka i Rękodzieło					+	+	+	+		



Zintegrowany Program Rozwoju Gminy 2006 - 2013

Źródła finansowania	P R Z E D M I O T					B E N E F I C J E N C I				
	Rozwój region alny	Rynek pracy	Ochrona środowiska	Gospodarka turystyczna	Kultura i edukacja	Samorząd terytorialny	Organizacje pozarządowe	Sektor MSP	Osoby prywatne	
11.4. Fundacja Kultury					+	+	+			
11.5. Fundacja Kultury Polskiej					+	+	+			
11.6. Fundacja Rodziny Niseenbaumów					+	+	+			
11.7. Fundacja na Rzecz Nauki Polskiej	+					+	+			
11.8. Fundacja Sttu					+	+	+			
11.9. Fundacja Współpracy Polsko-Niemieckiej	+	+	+	+	+	+	+	+		
11.10. Polska Fundacja Dzieci i Młodzieży					+	+	+			
11.11. Polsko-Niemiecka Współpraca Młodzieży „JUGENDWERK”					+	+	+			
11.12. Polsko-Amerykańska Fundacja Wolności	+	+			+	+	+	+		
11.13. Fundacja im. L. Kronenberga		+			+	+	+			
11.14. Fundacja Edukacja dla Demokracji	+				+	+	+			
11.15. Fundacja Wspomagania Wsi	+	+	+	+	+	+	+			
11.16. Akademia Rozwoju Filantropii w Polsce	+	+	+	+	+	+	+			
11.17. Centrum Edukacji Obywatelskiej	+				+	+	+			

**Źródła:**

1. Narodowy Program Rozwoju (do 2006)
2. Narodowa Strategia Spójności
3. Zintegrowany Program Operacyjny Rozwoju Regionalnego (Regionalny Program Operacyjny od 2007)
4. Strategia Rozwoju Gminy Kluki (2004-2006)
5. Strategia Rozwoju Województwa Łódzkiego
6. Strategia Rozwoju Gminy Kluki
7. Studium Zagospodarowania Przestrzennego Gminy Kluki
8. Wieloletni Plan Inwestycyjny Gminy Kluki