

# SPECYFIKACJE TECHNICZNE WYKONANIA I ODBIORU ROBÓT

## Przebudowa budynku świetlicy wiejskiej z budową infrastruktury technicznej i zagospodarowaniem terenu w miejscowości Różanki., działka nr 261; 278/3.

### Spis specyfikacji:

ST – 00.00 WYMAGANIA OGÓLNE

#### **STWiOR ROBOTY BUDOWLANE**

ST – 01.00 ROBOTY ROZBIÓRKOWE

ST – 04.00 IMPREGNOWANIE ELEMENTÓW DREWNIANYCH.

ST – 05.00. MURY Z BLOCKÓW GAZOBETONOWYCH i BETONOWYCH; SILKA; POROTHERM

ST – 08.00 IZOLACJE PRZECIWWODNE DACHU Z FOLII PE

ST – 09.00 OBRÓBKI BLACHARSKIE ZEWNĘTRZNE

ST – 10.00 POKRYCIE DACHU DACHÓWKĄ CERAMICZNĄ

ST – 11.00 IZOLACJE TERMICZNE DACHU

ST – 13.00 DRZWI WEWNĘTRZNE PŁYTOWE

ST – 17.00 POSADZKA Z PŁYTEK GRES I TERKOTOWYCH

ST – 17a.00 WYKŁADZINA HOMOGENICZNA

ST – 18.00 ŚCIANKI DZIAŁOWE

ST – 19.00 TYNKI WEWNĘTRZNE GIPSOWE

ST – 20.00 MALOWANIE TYNKÓW ŚCIAN WEWNĘTRZNYCH

ST – 21.00 OKŁADZINY CERAMICZNE ŚCIAN

ST – 22.00 BALUSTRADY; UCHWYTY DO FLAG; WYCIERACZKI

ST – 23.00 STROP PODWIESZONY GIPSOWO – KARTONOWY i MODULARNY ORAZ ŚCIANY DZIAŁOWE GIPSOWO – KARTONOWE.

ST – 24.00 ROBOTY DOCIEPLENIOWE; PŁYTKI ELEWACYJNE

#### **STWiOR ROBOTY NAWIERZCHNIOWE**

ST – D 01.00 ODTWORZENIE TRASY I PUNKTÓW WYSOKOŚCIOWYCH

ST – D 03.00 KORYTO WRAZ Z PROFILOWANIEM I ZAGĘSZCZANIEM PODŁOŻA

ST – D 04.00 KRAWĘŻNIKI BETONOWE

ST – D 05.00 PODBUDOWA Z KRUSZYWA ŁAMANEGO STABILIZOWANEGO MECHANICZNIE

ST – D 06.00 BUDOWA NAWIERZCHNI Z PŁYT AŻUROWYCH

ST – D 07.00 BETONOWE OBRZEŻA

#### **STWiOR TERENY ZIELONE**

ST – Z 01.00. ZIELEŃ

ST – 25.00 WYPOSAŻENIE

#### **STWiOR INSTALACJE ELEKTRYCZNE**

ST – E 01.00 TABLICE ROZDZIELCZE

ST – E 02.00 WEWNĘTRZNE LINIE ZASILAJĄCE

ST – E 03.00 INSTALACJA OŚWIETLENIOWA

ST – E 04.00 INSTALACJA GNIAZD WTYCZKOWYCH 1-FAZ. 230V

ST – E 05.00 INSTALACJA UZIEMIAJĄCA I POŁĄCZEŃ WYRÓWNAWCZYCH

ST – E 06.00 INSTALACJA ODGROMOWA

ST – E 07.00 INSTALACJA STRUKTURALNA, TELEFONICZNA i SSWiN

**STWiOR INSTALACJE SANITARNE**

ST – S 01.00 WEWNĘTRZNA INSTALACJA WODY ZIMNEJ, CIEPŁEJ I CYRKULACJI i C.O.

ST – S 02.00 INSTALACJA KANALIZACJI SANITARNEJ

ST – S 03.00 INSTALACJA WENTYLACJI MECHANICZNEJ

ST – S 04.00 INSTALACJA GAZU

ST – S 05.00 TECHNOLOGIA KOTŁOWNI

ST – O – 01.00. OGRODZENIA.

**1. WSTĘP****1.1. Przedmiot Specyfikacji Technicznej ST- 00.00**

Specyfikacja Techniczna ST-00.00 (Wymagania Ogólne) zawiera informacje oraz wymagania wspólne dla poszczególnych wymagań technicznych dotyczących wykonania i odbioru Robót w ramach Kontraktu : Przebudowa budynku świetlicy wiejskiej z budową infrastruktury technicznej i zagospodarowaniem terenu w miejscowości Różanki., działka nr 261; 278/3.

**1.2. Zakres stosowania Specyfikacji Technicznych**

Specyfikacje Techniczne należy odczytywać i rozumieć w zleceniu i wykonaniu Robót opisanych w punkcie 1.1 jako część Dokumentacji Przetargowej i Kontraktowej.

**1.3. Zakres Robót objętych Specyfikacjami Technicznymi**

**1.3.1.** Wymagania ogólne należy rozumieć i stosować w powiązaniu z Specyfikacjami Technicznymi dla inwestycji: Przebudowa budynku świetlicy wiejskiej z budową infrastruktury technicznej i zagospodarowaniem terenu w miejscowości Różanki., działka nr 261; 278/3.

**1.3.2.** Specyfikacje Techniczne uwzględniają normy państwowe, instrukcje i przepisy

stosujące się do Robót. Powołują się one na Polskie Normy (PN), normy branżowe (BN) oraz instrukcje. Normy te należy traktować jako integralną część i należy je czytać łącznie z Rysunkami i Specyfikacjami, jak gdyby tam one występowały. Rozumie się, iż Wykonawca jest w pełni zaznajomiony z ich zawartością i wymaganiami. Zastosowanie będą miały ostatnie wydania norm, instrukcji i przepisów (datowane nie później niż 30 dni przed datą składania ofert), o ile nie postanowiono inaczej. Roboty będą wykonywane w bezpieczny sposób, ściśle w zgodzie z Polskimi Normami (PN) i przepisami obowiązującymi w Polsce.

**1.4. Określenia podstawowe**

Użyte w ST wymienione poniżej określenia należy rozumieć następująco:

- 1) Droga tymczasowa (montażowa) - droga specjalnie przygotowana, przeznaczona do ruchu pojazdów obsługujących zadanie budowlane na czas jego wykonania, przewidziana do usunięcia po jego zakończeniu,
- 2) Dziennik budowy – zeszyt z ponumerowanymi stronami, opatrzony pieczęcią organu wydającego, wydany zgodnie z obowiązującymi przepisami, stanowiący urzędowy dokument przebiegu robót budowlanych, służący do notowania zdarzeń i okoliczności zachodzących w toku wykonywania robót, rejestrowania dokonywanych odbiorów robót, przekazywania poleceń i innej korespondencji technicznej pomiędzy Inżynierem/ Kierownikiem projektu, Wykonawcą i projektantem,
- 3) Inżynier/Kierownik projektu – osoba wymieniona w danych kontraktowych (wyznaczona przez Zamawiającego, o której wyznaczeniu poinformowany jest Wykonawca), odpowiedzialna za nadzorowanie robót i administrowanie kontraktem,
- 4) Kierownik budowy - osoba wyznaczona przez Wykonawcę, upoważniona do kierowania Robotami i do występowania w jego imieniu w sprawach realizacji Kontraktu,
- 5) Książka obmiarów - akceptowany przez Inżyniera/Kierownika projektu zeszyt z ponumerowanymi stronami, służący do wpisywania przez Wykonawcę obmiaru dokonywanych robót w formie wyliczeń, szkiców i ew. dodatkowych załączników. Wpisy w książce obmiarów podlegają potwierdzeniu przez Inżyniera/Kierownika projektu,

- 6) Laboratorium – laboratorium badawcze drogowe lub inne, zaakceptowane przez Zamawiającego, niezbędne do przeprowadzenia wszelkich badań i prób związanych z oceną jakości materiałów oraz Robót,
- 7) Materiały – wszelkie tworzywa niezbędne do wykonania Robót, zgodne z Dokumentacją Projektową i Specyfikacjami Technicznymi, zaakceptowane przez Inżyniera,
- 8) Miejsce wywozu – miejsce pozyskane staraniem i na koszt Wykonawcy spełniające obowiązujące przepisy prawa,
- 9) Miejsce magazynowania – miejsce tymczasowego składowania pozyskane staraniem i na koszt Wykonawcy spełniające obowiązujące przepisy prawa,
- 10) Odpowiednia (bliska) zgodność- zgodność wykonywanych robót z dopuszczonymi tolerancjami, a jeśli przedział tolerancji nie został określony z przeciętnymi tolerancjami przyjmowanymi zwyczajowo dla danego rodzaju Robót budowlanych,
- 11) Polecenie Inżyniera/Kierownika projektu - wszelkie polecenia przekazane Wykonawcy przez Inżyniera/Kierownika projektu, w formie pisemnej, dotyczące sposobu realizacji robót lub innych spraw związanych z prowadzeniem budowy,
- 12) Projektant – uprawniona osoba prawna i fizyczna będąca autorem Dokumentacji Projektowej,
- 13) Przedmiar robót – wykaz Robót z podaniem ilości zintegrowanych ( przedmiar ) będących elementem rozliczeniowym,
- 14) Przedsięwzięcie budowlane – kompleksowa realizacja nowej kanalizacji sanitarnej lub całkowita modernizacja/przebudowa z włączeniem do istniejącej kanalizacji wraz z wykonaniem robót towarzyszących, nawierzchni drogowych, usunięciem kolizji i uruchomieniem,
- 15) Przetargowa dokumentacja projektowa - część dokumentacji projektowej, która wskazuje lokalizację, charakterystykę i wymiary obiektu będącego przedmiotem robót,
- 16) Teren budowy - teren udostępniony przez Zamawiającego dla wykonania na nim robót oraz inne miejsca wymienione w kontrakcie jako tworzące część terenu budowy,
- 17) Zadanie budowlane – część przedsięwzięcia budowlanego stanowiąca odrębną całość konstrukcyjną lub technologiczną, zdolną do samodzielnego spełnienia przewidywanych funkcji techniczno – użytkowych, Zadanie może polegać na wykonaniu robót związanych z budowa i utrzymaniem kanalizacji sanitarnej lub jej elementu,

### **1.5. Ogólne wymagania dotyczące Robót**

Wykonawca Robót jest odpowiedzialny za jakość ich wykonania oraz za ich zgodność z Dokumentacją Projektową, Specyfikacją Techniczną, przepisami obowiązującymi w Polsce, Polskimi Normami (PN), Branżowymi Normami (BN) i Poleceniami Inżyniera. Wykonawca na polecenie Inżyniera Kontraktu jest zobowiązany do zwolnienia od wykonania Robót zatrudnionego przez siebie Podwykonawcę ( mimo wcześniejszej akceptacji ), jeśli ten wykonał Roboty w sposób nie zapewniający ich właściwej ( określonej normami i Dokumentacją Projektową ) jakości. Termin i procedurę zwolnienia określi Inżynier Kontraktu.

#### **1.5.1. Przekazanie placu budowy**

Zamawiający w terminie określonym w Warunkach Kontraktu przekaże Wykonawcy Teren Budowy, Dziennik Budowy, pozwolenie na budowę oraz dwa egzemplarze Dokumentacji Projektowej i dwa komplety ST.

#### **1.5.2. Dokumentacja Projektowa**

##### **1. Dokumentacja Projektowa załączona do Dokumentów Przetargowych**

Wykonawca otrzyma od Inżyniera po przyznaniu Kontraktu 2 egzemplarze Dokumentacji Projektowej na Roboty objęte Kontraktem:

##### **2. Dokumentacja Projektowa do opracowania przez Wykonawcę**

###### **(a) Projekt techniczny (wykonawczy) zawierający:**

- projekt organizacji i zabezpieczenia Robót w okresie trwania budowy,
- projekt organizacji ruchu w trakcie trwania Robót,

- projekt prowadzenia prac odwodnieniowych,
- projekty związane z etapowaniem lub fazowaniem robót,
- projekty rozruchu : urządzeń, instalacji i obiektów,
- instrukcje obsługi i eksploatacji : obiektów, instalacji i urządzeń związanych z obiektem oraz instrukcję postępowania na wypadek powstania pożaru, klęski żywiołowej lub innego miejscowego zagrożenia,
- plan bezpieczeństwa i ochrony zdrowia,
- operat określający potrzeby i zasady wycinki drzew i krzewów lub wylesienia terenu Robót.

Projekt techniczny (wykonawczy) powinien być opracowany w oparciu o przepisy obowiązujące w Polsce, Polskie Normy oraz posiadać niezbędne uzgodnienia i pozwolenia urzędowe. Wykonawca sporządzi Projekt techniczny ( wykonawczy ) w 6 egzemplarzach i przedłoży Inżynierowi do zatwierdzenia

Koszt opracowania Projektu technicznego (wykonawczego) należy uwzględnić w cenie wykonania przedsięwzięcia budowlanego.

### **(b) Dokumentacja powykonawcza**

Wykonawca sporządzi dokumentację powykonawczą dla zrealizowanych Robót zgodnie z obowiązującymi przepisami. Dokumentacja powykonawcza wszystkich Robót obejmuje między innymi:

- inwentaryzacja geodezyjna powykonawcza wszystkich Robót, opracowana na aktualnym planie sytuacyjno – wysokościowym, pokolorowanym, z wyliczeniem ilości wszystkich Robót wykonanych w ramach Kontraktu,
- warunki zabudowy i zagospodarowania terenu, wszelkie inne pozwolenia urzędowe związane z realizacją Robót,
- dziennik budowy,
- protokoły odbiorów częściowych i końcowych – protokoły z prób rozruchowych,
- protokoły pomiarowe i świadectwa kontroli jakości,
- rysunki i opisy uwiarygodnione przez projektanta, kierownika budowy i inspektora nadzoru – operaty geodezyjne i książka obmiarów,
- geodezyjne pomiary powykonawcze,
- dziennik montażu,
- aprobaty techniczne ( deklaracje zgodności ) + certyfikaty na znak bezpieczeństwa „B” dla materiałów i urządzeń,
- instrukcje obsługi urządzeń ( DTR ),
- oświadczenie kierownika budowy o zgodności wykonania obiektu z projektem, WZZT, przepisami i obowiązującymi Polskimi Normami ( na podstawie oświadczeń kierowników robót branżowych ),
- oświadczenie kierownika budowy o doprowadzenie do należytego stanu i porządku teren – a także, w razie korzystania, ulicy, sąsiedniej działki lub lokalu,
- karty gwarancyjne urządzeń technicznych i elementów budowlanych ( z warunkami gwarancji ),
- karty katalogowe urządzeń,
- kontrakt zawarty z Generalnym Wykonawcą oraz inne kontrakty wykonawcze zawierane przez Inwestora,
- instrukcja bezpieczeństwa pożarowego
- ekspertyza WKSP w sprawie kominka

Koszt tej dokumentacji należy uwzględnić w cenie wykonania przedsięwzięcia budowlanego.

### **1.5.3. Ogólne rozwiązania i wymagania techniczne zawarte w ST i Dokumentacji Projektowej przekazanej wykonawcy po wygraniu przetargu**

Wymagania i rozwiązania techniczne zawarte w niniejszej ST oraz rozwiązania techniczne zastosowane w Dokumentacji Projektowej przekazanej wykonawcy po wygraniu przetargu należy rozumieć i rozpatrywać w następujący sposób:

1) Materiały i urządzenia:

- zastosowane materiały i urządzenia winny spełniać wymogi techniczne zawarte w niniejszej ST oraz w Dokumentacji Projektowej. W przypadku rozbieżności pomiędzy ST i Dokumentacją Projektową, w pierwszej kolejności należy stosować wymogi ST, w drugiej kolejności, tam gdzie ST tego nie rozstrzyga, należy stosować wymogi zawarte w Dokumentacji Projektowej,
- przywołane w Dokumentacji projektowej materiały i urządzenia, ich typy, nazwy własne, producenci należy rozumieć i rozpatrywać w taki sposób, że zastosowane przez Wykonawcę, na etapie realizacji, materiały i urządzenia będą posiadały parametry techniczne i walory użytkowe nie gorsze od przywołanych w Dokumentacji Projektowej oraz będą spełniały wymogi ST.

2) Rozwiązania techniczne:

- rozwiązania techniczne zawarte w Dokumentacji Projektowej i opisane w ST należy rozumieć i rozpatrywać w następujący sposób: pierwszeństwo posiadają rozwiązania techniczne opisane w ST, w przypadku odmiennych rozwiązań zawartych w ST i Dokumentacji Projektowej należy stosować w pierwszej kolejności rozwiązania opisane w ST. W przypadkach, w których ST nie rozstrzyga rozwiązania technicznego, należy zastosować rozwiązania techniczne zawarte w Dokumentacji Projektowej.

#### 1.5.4. Zgodność Robót z Dokumentacją Projektową i Specyfikacją Techniczną

1. Wszystkie wykonane Roboty i dostarczone Materiały będą zgodne z Dokumentacją Projektową, wymaganiami materiałowymi, określonymi w Dokumentacji Przetargowej oraz w Specyfikacji Technicznej.
2. Dane określone w Dokumentacji Projektowej i w ST będą uważane za wartości docelowe, od których dopuszczalne są odchylenia w ramach określonego przedziału tolerancji. Cechy Materiałów i elementów Robót powinny być jednorodne i wykazywać bliską zgodność z określonymi wymaganiami albo z wartościami średnimi dopuszczonego przedziału tolerancji dla danych Materiałów / Robót.
3. W przypadku, gdy Roboty lub Materiały nie będą w pełni zgodne z Dokumentacją Projektową lub Specyfikacją Techniczną i będzie to miało wpływ na niezadowalającą jakość wykonanych robót, to takie Materiały będą niezwłocznie zastąpione innymi, a Roboty te rozebrane i poprawione na koszt Wykonawcy.

#### 1.5.5. Komplementarność Dokumentów Kontraktowych

Dokumentacja Projektowa, Specyfikacje Techniczne i wszystkie inne dokumenty

dostarczone Wykonawcy przez Inżyniera są istotnymi elementami Kontraktu i jakiegokolwiek wymaganie zawarte w jednym z tych dokumentów jest tak samo wiążące, jak gdyby występowało ono we wszystkich dokumentach.

#### 1.5.6. Zabezpieczenie Terenu Budowy

1. Wykonawca jest zobowiązany do zabezpieczenia Terenu Budowy w okresie trwania realizacji Kontraktu, aż do zakończenia i odbioru ostatecznego Robót (Przejęcia Robót).
2. Przed przystąpieniem do Robót Wykonawca przedstawi Inżynierowi do zatwierdzenia uzgodniony z odpowiednimi jednostkami organizacyjnymi, zarządzającymi drogą i ruchem, projekt organizacji ruchu i zabezpieczenia Robót w okresie realizacji Kontraktu. W zależności od potrzeb i postępu Robót projekt organizacji ruchu i zabezpieczenia Robót powinien być aktualizowany przez Wykonawcę na bieżąco. Przed przystąpieniem do Robót w pasie drogowym Wykonawca uzyska zgodę na zajęcie pasa drogowego w jednostce organizacyjnej zarządzającej drogą.
3. Dla zapewnienia bezpieczeństwa publicznego oraz osób zatrudnionych na Terenie Budowy, Wykonawca ma obowiązek wykonać lub dostarczyć, zainstalować tymczasowe urządzenia

zabezpieczające takie jak: płoty, zapory, znaki, światła ostrzegawcze, sygnały itp. a także zapewnić ich obsługę oraz zatrudnić w razie konieczności dozorców. Wykonawca zapewni odpowiednie i stałe – całodobowe warunki widoczności tych zapór i znaków, dla których jest to nieodzowne ze względów bezpieczeństwa. Wszystkie znaki, zapory i inne urządzenia zabezpieczające powinny być akceptowane przez Inżyniera.

4. Koszt zabezpieczenia Terenu Budowy oraz opłaty za zajęcie pasa drogowego (wynikające z decyzji zezwalającej na zajęcie pasa drogowego) są uwzględnione w cenie wykonania przedsięwzięcia budowlanego.

#### 1.5.7. Tablice Informacyjne

Przed przystąpieniem do Robót Wykonawca dostarczy i zainstaluje w miejscach i ilościach uzgodnionych z Inżynierem tablice informacyjne (wykonane zgodnie z prawem budowlanym – 2 tablice żółte i 2 tablice związane z planem bezpieczeństwa i ochrony zdrowia). Treść tablic informacyjnych będzie zatwierdzona przez Inżyniera. Tablice informacyjne będą utrzymywane przez Wykonawcę przez cały okres realizacji Robót w dobrym stanie.

Koszt zainstalowania i utrzymania tablic informacyjnych należy uwzględnić w cenie wykonania przedsięwzięcia budowlanego.

#### 1.5.8. Ochrona środowiska w czasie wykonywania robót

Wykonawca ma obowiązek znać i stosować w czasie prowadzenia Robót wszelkie przepisy dotyczące ochrony środowiska naturalnego.

W okresie trwania budowy i wykańczania Robót Wykonawca będzie :

- a) utrzymywać Teren Budowy i wykopy w stanie bez wody stojącej,
- b) podejmować wszelkie uzasadnione kroki mające na celu stosowanie się do przepisów i norm dotyczących ochrony środowiska na terenie i wokół Terenu Budowy oraz będzie unikać uszkodzeń lub uciążliwości dla osób lub własności społecznej i innych, a wynikających ze skażenia, hałasu, wibracji lub innych przyczyn powstałych w następstwie jego sposobu działania. Stosując się do tych wymagań będzie miał szczególny wzgląd na :
  1. lokalizację baz, warsztatów, magazynów, składowisk, ukopów i dróg dojazdowych,
  2. środki ostrożności i zabezpieczenia przed :
    - i) zanieczyszczeniem zbiorników i cieków wodnych odpadami lub substancjami toksycznymi,
    - ii) zanieczyszczeniem powietrza pyłami i gazami,
    - iii) możliwością powstania pożaru.

#### 1.5.9. Ochrona przeciwpożarowa

Wykonawca będzie przestrzegać przepisów ochrony przeciwpożarowej. Wykonawca będzie utrzymywać sprawny sprzęt przeciwpożarowy, wymagany przez odpowiednie przepisy, na terenie budowy, baz produkcyjnych, w pomieszczeniach biurowych, mieszkalnych i magazynowych oraz w maszynach i pojazdach. Materiały łatwopalne będą składowane w sposób zgodny z odpowiednimi przepisami i zabezpieczone przed dostępem osób trzecich. Wykonawca będzie odpowiedzialny za wszelkie straty spowodowane pożarem wywołanym jako rezultat realizacji Robót albo przez personel Wykonawcy.

#### 1.5.10. Materiały szkodliwe dla otoczenia

Materiały, które w sposób trwały są szkodliwe dla otoczenia, nie będą dopuszczone do użycia. Nie dopuszcza się użycia materiałów wywołujących szkodliwe promieniowanie o stężeniu większym od dopuszczalnego, określonego odpowiednimi przepisami.

Wszelkie materiały odpadowe użyte do Robót będą miały świadectwa dopuszczenia, wydane przez uprawnioną jednostkę, jednoznacznie określające brak szkodliwego oddziaływania tych materiałów na środowisko. Materiały, które są szkodliwe dla otoczenia tylko w czasie Robót, a po zakończeniu Robót ich szkodliwość zanika (np. materiały pyłaste) mogą być użyte pod warunkiem przestrzegania wymagań technologicznych wbudowania. Jeżeli wymagają tego odpowiednie przepisy Wykonawca powinien otrzymać zgodę na użycie tych materiałów od właściwych organów administracji państwowej lub samorządowej.

### 1.5.11. Ochrona własności publicznej i prywatnej

Wykonawca odpowiada za ochronę instalacji na powierzchni ziemi i za urządzenia podziemne, takie jak rurociągi, kable itp., oraz uzyska od odpowiednich władz będących właścicielami tych urządzeń potwierdzenie informacji dostarczonych mu przez Zamawiającego w ramach planu ich lokalizacji. Wykonawca zapewni właściwe oznaczenie i zabezpieczenie przed uszkodzeniem tych instalacji i urządzeń w czasie trwania budowy. Wykonawca zobowiązany jest umieścić w swoim harmonogramie rezerwę czasową dla wszelkiego rodzaju Robót, które mają być wykonane w zakresie przełożenia instalacji i urządzeń podziemnych na Terenie Budowy i powiadomić Inżyniera i władze lokalne oraz instytucje obsługujące urządzenia podziemne o zamiarze rozpoczęcia Robót. Wykonawca spowoduje przeprowadzenie przez te instytucje wszystkich niezbędnych adaptacji i innych koniecznych robót w obrębie Placu Budowy w możliwie najkrótszym czasie, nie dłuższym jednak niż w czasie przewidzianym harmonogramem tych robót. Wykonawca będzie współpracował i ułatwi przeprowadzenie wymienionych Robót.

Przed przystąpieniem do Robót Wykonawca uzyska oświadczenie wszystkich potencjalnych właścicieli infrastruktury podziemnej i nadziemnej (wszelkiego rodzaju sieci i przyłączy) o naniesieniu jej na mapie geodezyjnej stanowiącej podstawę do projektowania oraz podejmie wszelkie niezbędne kroki, mające na celu zabezpieczenie jej przed uszkodzeniem w czasie realizacji Robót.

O fakcie przypadkowego uszkodzenia tych instalacji Wykonawca bezzwłocznie powiadomi Inżyniera i zainteresowane władze oraz będzie z nimi współpracował dostarczając wszelkiej pomocy potrzebnej przy dokonywaniu napraw. Wykonawca będzie odpowiadać za wszelkie spowodowane przez jego działania uszkodzenia instalacji na powierzchni ziemi i urządzeń podziemnych wykazanych w dokumentach dostarczonych mu przez Zamawiającego. Wykonawca zapewni w trakcie realizacji Robót dostęp i dojazd na posesje oraz uzgodni z użytkownikiem nieruchomości sposób jego wykonania.

Koszt tych czynności należy uwzględnić w cenie wykonania przedsięwzięcia budowlanego.

### 1.5.12. Ograniczenie obciążeń osi pojazdów

Wykonawca stosować się będzie do ustawowych ograniczeń obciążenia na oś przy transporcie materiałów. Uzyska on wszelkie niezbędne zezwolenia od władz co do przewozu nietypowych wagowo ładunków i w sposób ciągły będzie o każdym takim przewozie powiadamiał Inżyniera. Pojazdy i ładunki powodujące nadmierne obciążenie osiowe nie będą dopuszczone na świeżo ukończony fragment budowy w obrębie Terenu Budowy i Wykonawca będzie odpowiadał za naprawę wszelkich Robót w ten sposób uszkodzonych, zgodnie z poleceniem Inżyniera.

### 1.5.13. Bezpieczeństwo i higiena pracy

Podczas realizacji Robót Wykonawca będzie przestrzegać przepisów dotyczących bezpieczeństwa i higieny pracy. W szczególności Wykonawca ma obowiązek zadbać, aby personel nie wykonywał pracy w warunkach niebezpiecznych, szkodliwych dla zdrowia oraz nie spełniających odpowiednich wymagań sanitarnych. Wykonawca zapewni i będzie utrzymywał wszelkie urządzenia zabezpieczające, socjalne oraz sprzęt i odpowiednią odzież dla ochrony życia i zdrowia osób zatrudnionych na budowie oraz dla zapewnienia bezpieczeństwa publicznego. Wykonawca opracuje plan bezpieczeństwa i ochrony zdrowia.

Uznaje się, że wszelkie koszty związane z wypełnieniem wymagań określonych powyżej nie podlegają odrębnej zapłacie i są uwzględnione w cenie kontraktowej.

### 1.5.14. Ochrona i utrzymanie Robót

Wykonawca będzie odpowiedzialny za ochronę Robót i za wszelkie materiały i urządzenia używane do Robót od daty Rozpoczęcia Robót do daty wydania potwierdzenia Zakończenia przez Inżyniera.

Wykonawca będzie utrzymywać Roboty do czasu końcowego odbioru. Utrzymanie powinno być prowadzone w taki sposób, aby obiekty lub ich elementy były w zadowalającym stanie przez cały czas, do momentu odbioru końcowego.

Jeśli Wykonawca w jakimkolwiek czasie zaniedba utrzymanie, to na polecenie Inżyniera powinien rozpocząć Roboty utrzymaniowe nie później niż w 24 godziny po otrzymaniu tego polecenia.

### 1.5.15. Stosowanie się do prawa i innych przepisów

Wykonawca zobowiązany jest znać wszystkie przepisy wydane przez władze centralne i miejscowe oraz inne przepisy i wytyczne, które są w jakikolwiek sposób związane z Robotami i będzie w pełni odpowiedzialny za przestrzeganie tych praw, przepisów i wytycznych podczas prowadzenia Robót. Wykonawca będzie przestrzegać praw patentowych i będzie w pełni odpowiedzialny za wypełnienie wszelkich wymagań prawnych odnośnie wykorzystania opatentowanych urządzeń lub metod i w sposób ciągły będzie informować

Inżyniera o swoich działaniach, przedstawiając kopie zezwoleń i inne odnośne dokumenty.

### 1.5.16. Równoważność norm i przepisów prawnych

Gdziekolwiek w kontrakcie powoływane są konkretne normy lub zbiory przepisów, które spełniać mają materiały, wytwórnie i inne zapasy będące przedmiotem dostaw, oraz Roboty do wykonania i zbadania, stosować się będą obowiązujące przepisy najnowszego wydania lub wydania poprawione odnośnie norm i zbiorów przepisów, chyba że w Kontrakcie stwierdza się wyraźnie co innego. Tam gdzie te normy i zbiory przepisów mają charakter ogólnokrajowy, lub odnoszą się do konkretnego regionu, zostaną przyjęte inne obowiązujące normy, które zapewniają wykonanie na zasadniczo równym lub większym poziomie niż wymagany przez wcześniej wyszczególnione normy i zbiory przepisów pod warunkiem ich uprzedniego sprawdzenia i zatwierdzenia na piśmie przez Inżyniera. Różnice pomiędzy wyszczególnionymi normami a ich proponowanymi zamiennikami, muszą być dokładnie odnotowane na piśmie przez Wykonawcę i przedłożone Inżynierowi co najmniej na 28 dni przed datą oczekiwanego przez Wykonawcę zatwierdzenia ich przez Inżyniera. W przypadku gdy Inżynier stwierdzi, że zaproponowane zamienniki nie zapewniają wykonania na zasadniczo równym poziomie, Wykonawca zastosuje się do norm wyszczególnionych we wcześniej wspomnianych dokumentach.

## 2. MATERIAŁY

### 2.1. Źródła uzyskania materiałów

Co najmniej na trzy tygodnie przed zaplanowanym wykorzystaniem jakichkolwiek materiałów przeznaczonych do Robót, Wykonawca przedstawi szczegółowe informacje dotyczące proponowanego źródła wytwarzania, zamawiania lub wydobywania tych materiałów i odpowiednie świadectwa badań laboratoryjnych oraz próbki do zatwierdzenia przez Inżyniera. Zatwierdzenie partii (część) materiałów z danego źródła nie oznacza automatycznie, że wszelkie materiały z danego źródła uzyskają zatwierdzenie.

Wykonawca zobowiązany jest do prowadzenia badań w celu udokumentowania, że materiały uzyskane z dopuszczonego źródła w sposób ciągły spełniają wymagania Specyfikacji Technicznych w czasie postępu Robót.

Wszystkie Materiały stosowane przez Wykonawcę przy wykonywaniu Robót winny :

- być nowe i nieużywane,
- odpowiadać wymaganiom określonym w kontrakcie oraz normom i przepisom wymienionym w niniejszych Specyfikacjach Technicznych i w Dokumentacji Projektowej (Projekcie Budowlanym i Projekcie Technicznym (Wykonawczym) oraz innym nie wymienionym , ale obowiązującym normom i przepisom,
- mieć wymagane przepisami świadectwa dopuszczenia oraz dokumenty wynikające z Prawa Budowlanego.

### 2.2. Pozyskanie materiałów miejscowych

Wykonawca odpowiada za uzyskanie pozwoleń od właścicieli i odnośnych władz na pozyskanie materiałów z jakichkolwiek źródeł miejscowych włączając w to źródła wskazane przez Zamawiającego i jest zobowiązany dostarczyć Inżynierowi wymagane dokumenty przed rozpoczęciem eksploatacji źródła. Wykonawca przedstawi dokumentację zawierającą raporty z badań terenowych i laboratoryjnych oraz proponowaną przez siebie metodę wydobywania i selekcji do zatwierdzenia Inżynierowi. Wykonawca ponosi odpowiedzialność za spełnienie wymagań ilościowych i jakościowych materiałów z jakiegokolwiek źródła.

Wykonawca poniesie wszystkie koszty a w tym : opłaty, wynagrodzenia i jakiegokolwiek inne koszty związane z dostarczeniem materiałów do Robót.

Humus i nakład czasowo zdjęte z terenu wykopów, ukopów i miejsc pozyskania piasku i żwiru będą formowane w hałdy i wykorzystane przy zasypce i rekultywacji terenu po ukończeniu Robót po uprzednim uzgodnieniu z odpowiednim urzędem publicznym.

Wszystkie odpowiednie materiały pozyskane z wykopów na Terenie Budowy lub z innych miejsc wskazanych w Kontrakcie będą wykorzystane do Robót lub odwiezione na odkład w miejsce pozyskane staraniem i na koszt Wykonawcy.

Koszt wywozu gruntu i humusu, złożenia, rozplantowania i uiszczenia ewentualnie jakichkolwiek opłat uwzględniony jest w cenie wykonania przedsięwzięcia budowlanego.

Z wyjątkiem uzyskania na to pisemnej zgody Inżyniera, Wykonawca nie będzie prowadzić żadnych wykopów w obrębie Terenu Budowy poza tymi, które zostały wyszczególnione w Kontrakcie. Eksploatacja źródeł



materiałów będzie zgodna z wszelkimi regulacjami prawnymi obowiązującymi na danym obszarze.

### 2.3. Inspekcja wytwórni materiałów

Wytwornie materiałów mogą być okresowo kontrolowane przez Inżyniera w celu sprawdzenia zgodności stosowanych metod produkcyjnych z wymaganiami. Próbkę materiałów mogą być pobierane w celu sprawdzenia ich właściwości. Wynik kontroli będzie podstawą akceptacji określonej partii materiałów pod względem jakości.

W przypadku, gdy Inżynier będzie przeprowadzał inspekcję wytwórni, będą zachowane następujące warunki :

- a) Inżynier będzie miał zapewnioną współpracę i pomoc Wykonawcy oraz producenta materiałów w czasie przeprowadzania inspekcji,
- b) Inżynier będzie miał wolny dostęp, w dowolnym czasie, do tych części wytwórni, gdzie odbywa się produkcja materiałów przeznaczonych do realizacji Kontraktu.

### 2.4. Materiały nie odpowiadające wymaganiom

Materiały nie odpowiadające wymaganiom zostaną przez Wykonawcę wywiezione z Terenu Budowy na jego koszt, bądź złożone w miejscu wskazanym przez Inżyniera. Jeśli Inżynier zezwoli Wykonawcy na użycie tych materiałów do innych robót, niż te dla których zostały zakupione to koszt tych materiałów zostanie przewartościowany przez Inżyniera. Każdy rodzaj Robót, w którym znajdują się nie zbadane i nie zaakceptowane Materiały, Wykonawca wykonuje na własne ryzyko, licząc się z jego odrzuceniem i niezapłaconiem.

### 2.5. Przechowywanie i składowanie materiałów

Wykonawca, zapewni aby tymczasowo składowane materiały, do czasu gdy będą one potrzebne do Robót, były zabezpieczone przed zanieczyszczeniem, zachowały swą jakość i właściwości do Robót i były dostępne do kontroli przez Inżyniera. Miejsca czasowego składowania będą zlokalizowane w obrębie Terenu Budowy, w miejscach uzgodnionych z Inżynierem lub poza Terenem Budowy w miejscach zorganizowanych przez Wykonawcę i przez niego opłaconych.

### 2.6. Wariantowe stosowanie materiałów

Jeżeli Dokumentacja Projektowa lub ST przewidują możliwość wariantowego zastosowania rodzaju materiału w wykonywanych Robotach, Wykonawca powiadomi Inżyniera o swoim zamiarze co najmniej 3 tygodnie przed użyciem materiału, albo w okresie dłuższym, jeśli będzie to wymagane dla badań prowadzonych przez Inżyniera. Wybrany i zaakceptowany rodzaj materiału nie może być później zmieniany bez zgody Inżyniera.

## 3. SPRZĘT

Wykonawca jest zobowiązany do używania takiego sprzętu, który nie spowoduje niekorzystnego wpływu na jakość wykonywanych Robót. Sprzęt używany do Robót powinien być zgodny z ofertą Wykonawcy i powinien odpowiadać pod względem typów i ilości wskazaniom zawartym w ST, PZJ lub projekcie organizacji Robót, zaakceptowanym przez Inżyniera; w przypadku braku ustaleń w takich dokumentach sprzęt powinien być uzgodniony i zaakceptowany przez Inżyniera.

Liczba i wydajność sprzętu będzie gwarantować przeprowadzenie Robót, zgodnie z zasadami określonymi w Dokumentacji Projektowej, ST i wskazaniach Inżyniera w terminie przewidzianym Kontraktem. Sprzęt będący własnością Wykonawcy lub wynajęty do wykonania Robót ma być utrzymywany w dobrym stanie i gotowości do pracy. Będzie on zgodny z normami ochrony środowiska i przepisami dotyczącymi jego użytkowania. Wykonawca dostarczy Inżynierowi kopie dokumentów potwierdzających dopuszczenie sprzętu do użytkowania, tam gdzie jest to wymagane przepisami. Jeżeli Dokumentacja Projektowa lub ST przewidują możliwość wariantowego użycia sprzętu przy wykonywanych Robotach, Wykonawca powiadomi Inżyniera o swoim zamiarze wyboru i uzyska jego akceptację przed użyciem sprzętu. Wybrany sprzęt, po akceptacji Inżyniera, nie może być później zmieniany bez jego zgody. Jakikolwiek sprzęt, maszyny, urządzenia i narzędzia nie gwarantujące zachowania warunków Kontraktu, zostaną przez Inżyniera zdyskwalifikowane i nie dopuszczone do Robót.

## 4. TRANSPORT

Wykonawca jest zobowiązany do stosowania jedynie takich środków transportu, które nie wpłyną niekorzystnie na jakość wykonywanych Robót i właściwości przewożonych materiałów. Liczba środków transportu będzie zapewniać prowadzenie Robót zgodnie z zasadami określonymi w Dokumentacji Projektowej, ST i wskazaniach Inżyniera, w terminie przewidzianym Kontraktem.

Przy ruchu na drogach publicznych pojazdy będą spełniać wymagania dotyczące przepisów ruchu drogowego w odniesieniu do dopuszczalnych obciążeń na osie i innych parametrów technicznych. Środki transportu nie odpowiadające warunkom Kontraktu, na polecenie Inżyniera będą usunięte z placu budowy. Wykonawca będzie usuwać na bieżąco, na własny koszt, wszelkie zanieczyszczenia spowodowane jego pojazdami na drogach publicznych oraz dojazdach do Terenu Budowy.

## **5. WYKONANIE ROBÓT**

### **5.1. Ogólne zasady wykonywania robót**

Wykonawca jest odpowiedzialny za prowadzenie Robót zgodnie z Kontraktem oraz za jakość zastosowanych materiałów i wykonywanych Robót, za ich zgodność z Dokumentacją Projektową, wymaganiami ST, PZJ, projektu organizacji Robót oraz poleceniami Inżyniera. Wykonawca ponosi odpowiedzialność za dokładne wytyczenie w planie i wyznaczenie wysokości wszystkich obiektów i elementów Robót w tym osi głównych i reperów zgodnie z wymiarami i rzędnymi określonymi w Dokumentacji Projektowej lub przekazanymi na piśmie przez Inżyniera. Następstwa jakiegokolwiek błędu spowodowanego przez Wykonawcę w wytyczeniu i wyznaczeniu Robót zostaną, jeśli wymagać tego będzie Inżynier, poprawione przez Wykonawcę na własny koszt.

Sprawdzenie wytyczenia obiektów i elementów Robót lub wyznaczenia wysokości przez Inżyniera nie zwalnia Wykonawcy od odpowiedzialności za ich dokładność. Wykonawca pomierzy rzędne terenu w miejscach posadowienia studni rewizyjnych celem uzyskania właściwych rzędnych osadzenia wążów studni.

Decyzje Inżyniera dotyczące akceptacji lub odrzucenia materiałów i elementów Robót będą oparte na wymaganiach sformułowanych w Kontrakcie, Dokumentacji Projektowej i w ST, a także w normach i wytycznych. Przy podejmowaniu decyzji Inżynier uwzględni wyniki badań materiałów i Robót, rozrzuty normalnie występujące przy produkcji i przy badaniach materiałów, doświadczenia z przeszłości, wyniki badań naukowych oraz inne czynniki wpływające na rozważaną kwestię. Polecenia Inżyniera będą wykonywane nie później niż w czasie przez niego wyznaczonym, po ich otrzymaniu przez Wykonawcę, pod groźbą zatrzymania Robót. Skutki finansowe z tego tytułu ponosi Wykonawca.

## **6. KONTROLA JAKOŚCI ROBÓT**

### **6.1. Program zapewnienia jakości (PZJ)**

Do obowiązków Wykonawcy należy opracowanie i przedstawienie do aprobaty Inżyniera programu zapewnienia jakości (PZJ), w którym przedstawi on zamierzony sposób wykonywania Robót, możliwości techniczne, kadrowe i organizacyjne gwarantujące wykonanie Robót zgodnie z Dokumentacją Projektową, ST oraz poleceniami i ustaleniami przekazanymi przez Inżyniera.

Program zapewnienia jakości będzie zawierać :

- a) część ogólna opisującą :
  - organizację wykonania Robót, w tym terminy i sposób prowadzenia Robót,
  - organizację ruchu na budowie wraz z oznakowaniem Robót,
  - bhp,
  - wykaz zespołów roboczych, ich kwalifikacje i przygotowanie praktyczne,
  - wykaz osób odpowiedzialnych za jakość i terminowość wykonania poszczególnych elementów Robót,
  - system (sposób i procedurę) proponowanej kontroli i sterowania jakością wykonywanych Robót,
  - wyposażenie w sprzęt i urządzenia do pomiarów i kontroli (opis laboratorium własnego lub laboratorium, któremu Wykonawca zamierza zlecić prowadzenie badań),
  - sposób oraz formę gromadzenia wyników badań laboratoryjnych, zapis pomiarów, nastaw mechanizmów sterujących, a także wyciąganych wniosków i zastosowanych korekt w procesie technologicznym, proponowany sposób i formę przekazywania tych informacji Inżynierowi;

- b) część szczegółową opisującą dla każdego asortymentu Robót :
- wykaz maszyn i urządzeń stosowanych na budowie z ich parametrami technicznymi oraz wyposażeniem w mechanizmy do sterowania i urządzenia pomiarowo – kontrolne,
  - rodzaje i ilości środków transportu oraz urządzeń do magazynowania i załadunku materiałów,
  - sposób zabezpieczenia i ochrony ładunków przed utratą ich właściwości w czasie transportu,
  - sposób i procedurę pomiarów i badań (rodzaj i częstotliwość, pobieranie próbek, legalizacja i sprawdzanie urządzeń, itp.) prowadzonych podczas dostaw materiałów, wytwarzania mieszanek i wykonywania poszczególnych elementów Robót,
  - sposób postępowania z materiałami i Robotami nie odpowiadającymi wymaganiom.

## 6.2. Zasady kontroli jakości Robót

Celem kontroli Robót będzie takie sterowanie ich przygotowaniem i wykonaniem, aby osiągnąć założoną jakość Robót. Wykonawca jest odpowiedzialny za pełną kontrolę Robót i jakość materiałów. Wykonawca zapewni odpowiedni system kontroli, włączając personel, laboratorium, sprzęt, zaopatrzenie i wszystkie urządzenia niezbędne do pobierania próbek i badań materiałów oraz Robót. Przed zatwierdzeniem systemu kontroli Inżynier może zażądać od Wykonawcy przeprowadzenia badań w celu zademonstrowania, że poziom ich wykonania jest zadowalający. Wykonawca będzie przeprowadzać pomiary i badania materiałów oraz Robót z częstotliwością zapewniającą stwierdzenie, że Roboty wykonano zgodnie z wymaganiami zawartymi w Dokumentacji Projektowej i ST. Minimalne wymagania co do zakresu badań i ich częstotliwości są określone w ST, normach i wytycznych. W przypadku, gdy nie zostały one tam określone, Inżynier ustali jaki zakres kontroli jest konieczny, aby zapewnić wykonanie Robót zgodnie z Kontraktem.

Wykonawca dostarczy Inżynierowi świadectwa, że wszystkie stosowane urządzenia i sprzęt badawczy posiadają ważną legalizację, zostały prawidłowo wykalibrowane i odpowiadają wymaganiom norm określających procedury badań. Inżynier będzie mieć nieograniczony dostęp do pomieszczeń laboratoryjnych, w celu ich inspekcji. Inżynier będzie przekazywać Wykonawcy pisemne informacje o jakichkolwiek niedociągnięciach dotyczących urządzeń laboratoryjnych, sprzętu, zaopatrzenia laboratorium, pracy personelu lub metod badawczych. Jeżeli niedociągnięcia te będą tak poważne, że mogą wpłynąć ujemnie na wyniki badań, Inżynier natychmiast wstrzyma użycie do Robót badanych materiałów i dopuści je do użycia wtedy, gdy niedociągnięcia w pracy laboratorium Wykonawcy zostaną usunięte i stwierdzona zostanie odpowiednia jakość tych materiałów.

Wszystkie koszty związane z organizowaniem i prowadzeniem badań materiałów ponosi Wykonawca.

## 6.3. Pobieranie próbek

Próbki pobierane będą losowo. Zaleca się stosowanie statystycznych metod pobierania próbek, opartych na zasadzie, że wszystkie jednostkowe elementy produkcji mogą być z jednakowym prawdopodobieństwem wytypowane do badań. Inżynier będzie mieć zapewnioną możliwość udziału w pobieraniu próbek. Na zlecenie Inżyniera, Wykonawca będzie przeprowadzać dodatkowe badania tych materiałów, które budzą wątpliwości co do jakości, o ile kwestionowane materiały nie zostaną przez Wykonawcę usunięte lub ulepszone z własnej woli. Koszt tych dodatkowych badań pokrywa Wykonawca tylko w przypadku stwierdzenia usterek ; w przeciwnym przypadku koszty te pokrywa Zamawiający. Pojemniki do pobierania próbek będą dostarczone przez Wykonawcę i zatwierdzone przez Inżyniera. Próbki dostarczone przez Wykonawcę do badań wykonywanych przez Inżyniera będą odpowiednio opisane i oznakowane, w sposób zaakceptowany przez Inżyniera.

## 6.4. Badania i pomiary

Wszystkie badania i pomiary będą przeprowadzone zgodnie z wymaganiami norm. W przypadku gdy normy nie obejmują jakiegokolwiek badania wymaganego w ST, stosować można wytyczne krajowe, albo inne procedury, zaakceptowane przez Inżyniera. Przed przystąpieniem do pomiarów lub badań, Wykonawca powiadomi Inżyniera o rodzaju, miejscu i terminie pomiaru lub badania. Po wykonaniu pomiaru lub badania, Wykonawca przedstawi na piśmie ich wyniki do akceptacji Inżyniera.

## 6.5. Raporty z badań

Wykonawca będzie przekazywać Inżynierowi kopie raportów z wynikami badań jak najszybciej, nie później jednak niż w terminie określonym w programie zapewnienia jakości.

Wyniki badań (kopie) będą przekazywane Inżynierowi na formularzach według dostarczonego przez niego wzoru lub innych, przez niego zaakceptowanych.

#### **6.6. Badania prowadzone przez Inżyniera**

Dla celów kontroli jakości i zatwierdzenia, Inżynier uprawniony jest do dokonywania kontroli, pobierania próbek i badania materiałów u źródła ich wytwarzania, i zapewniona mu będzie wszelka potrzebna do tego pomoc ze strony Wykonawcy i producenta materiałów.

Inżynier, po uprzedniej weryfikacji systemu kontroli Robót prowadzonego przez Wykonawcę, będzie oceniać zgodność materiałów i Robót z wymaganiami ST na podstawie wyników badań dostarczonych przez Wykonawcę.

Inżynier może pobierać próbki materiałów i prowadzić badania niezależnie od Wykonawcy, na swój koszt. Jeżeli wyniki tych badań wykażą, że raporty Wykonawcy są niewiarygodne, to Inżynier poleci Wykonawcy lub zleci niezależnemu laboratorium przeprowadzenie powtórnych lub dodatkowych badań, albo oprze się wyłącznie na własnych badaniach przy ocenie zgodności materiałów i Robót z Dokumentacją Projektową i ST.

W takim przypadku całkowite koszty powtórnych lub dodatkowych badań i pobieranie próbek poniesione zostaną przez Wykonawcę.

#### **6.7. Atesty jakości materiałów i urządzeń**

Przed wykonaniem badań jakości materiałów przez Wykonawcę, Inżynier może dopuścić do użycia materiały posiadające atest producenta stwierdzający ich pełną zgodność z warunkami podanymi w ST, każda partia dostarczona do Robót będzie posiadać atest określający w sposób jednoznaczny jej cechy. Produkty przemysłowe będą posiadać atesty wydane przez producenta, poparte w razie potrzeby wynikami wykonanych przez niego badań. Kopie wyników tych badań będą dostarczone przez Wykonawcę Inżynierowi. Materiały na które nie ustanowiono Polskiej Normy posiadać będą Aprobaty Techniczne wydane przez Instytut Techniki Budowlanej. Materiały posiadające atesty, aprobaty techniczne a urządzenia – ważne legalizacje mogą być badane w dowolnym czasie. Jeżeli zostanie stwierdzona niezgodność ich właściwości z ST to takie materiały i / lub urządzenia zostaną odrzucone.

#### **6.8. Dokumenty budowy**

##### **(1) Dziennik budowy**

Dziennik Budowy jest wymaganym dokumentem prawnym obowiązującym Zamawiającego i Wykonawcę w okresie od przekazania Wykonawcy Terenu Budowy do uzyskania pozwolenia na użytkowanie. Odpowiedzialność za prowadzenie Dziennika Budowy zgodnie z obowiązującymi przepisami spoczywa na Wykonawcy. Zapisy w Dzienniku Budowy będą dokonywane na bieżąco i będą dotyczyć przebiegu Robót, stanu bezpieczeństwa ludzi i mienia oraz technicznej i gospodarczej strony budowy. Każdy zapis w Dzienniku Budowy będzie opatrzony datą jego dokonania, podpisem osoby, która dokonała zapisu, z podaniem jej imienia i nazwiska oraz stanowiska służbowego. Zapisy będą czytelne, dokonane trwałą techniką, w porządku chronologicznym, bezpośrednio jeden pod drugim, bez przerw.

Załączone do Dziennika Budowy protokoły i inne dokumenty będą oznaczone kolejnym numerem załącznika i opatrzone datą i podpisem Kierownika Budowy i Inżyniera.

Do Dziennika Budowy powinno się wpisywać w szczególności :

- datę przekazania Wykonawcy Terenu Budowy,
- datę przekazania przez Zamawiającego Dokumentacji Projektowej,
- uzgodnienie przez Inżyniera programu zapewnienia jakości i harmonogramów Robót,
- terminy rozpoczęcia i zakończenia poszczególnych elementów Robót,
- przebieg Robót, trudności i przeszkody w ich prowadzeniu, okresy i przyczyny przerw w Robotach,
- uwagi i polecenia Inżyniera,
- daty zarządzenia wstrzymania Robót, z podaniem powodu,
- zgłoszenia i daty odbiorów Robót zanikających i ulegających zakryciu, częściowych i ostatecznych odbiorów Robót,

- wyjaśnienia, uwagi i propozycje Wykonawcy,
- stan pogody i temperaturę powietrza w okresie wykonywanych Robót podlegających ograniczeniom lub wymaganiom szczególnym w związku z warunkami klimatycznymi,
- zgodność rzeczywistych warunków geotechnicznych z ich opisem w Dokumentacji Projektowej,
- dane dotyczące czynności geodezyjnych (pomiarowych) dokonywanych przed i w trakcie wykonywania Robót,
- dane dotyczące sposobu wykonywania zabezpieczenia Robót,
- dane dotyczące jakości materiałów, pobierania próbek oraz wyniki przeprowadzonych badań z podaniem, kto je przeprowadzał,
- wyniki prób poszczególnych elementów budowli z podaniem, kto je przeprowadzał,
- inne istotne informacje o przebiegu Robót wynikające z Prawa Budowlanego oraz stosownych Rozporządzeń.

Propozycje, uwagi i wyjaśnienia Wykonawcy, wpisane do Dziennika Budowy będą przedłożone Inżynierowi do ustosunkowania się. Decyzje Inżyniera wpisane do Dziennika Budowy Wykonawca podpisuje z zaznaczeniem ich przyjęcia lub zajęciem stanowiska.

Wpis projektanta do Dziennika Budowy obliguje Inżyniera do ustosunkowania się. Projektant nie jest jednak stroną Kontraktu i nie ma uprawnień do wydawania poleceń Wykonawcy Robót.

## **(2) Księga Obmiaru**

Księga Obmiaru stanowi dokument pozwalający na rozliczenie faktycznego postępu każdego z elementów Robót. Obmiary wykonanych Robót przeprowadza się w sposób ciągły w jednostkach przyjętych w Przedmiarze Robót i wpisuje do Rejestru Obmiarów.

## **(3) Dokumenty laboratoryjne**

Dzienniki laboratoryjne, atesty materiałów, aprobaty techniczne, orzeczenia o jakości materiałów, recepty robocze i kontrolne wyniki badań Wykonawcy będą gromadzone w formie uzgodnionej w programie zapewnienia jakości. Dokumenty te stanowią załączniki do odbioru Robót. Winny być udostępnione na każde życzenie Inżyniera.

## **(4) Pozostałe dokumenty budowy**

Do dokumentów budowy zalicza się, oprócz wymienionych w pkt (1)-(3) następujące dokumenty :

- a) pozwolenie na realizację zadania budowlanego,
- b) protokoły przekazania Terenu Budowy,
- c) umowy cywilno-prawne z osobami trzecimi inne umowy cywilno-prawne,
- d) protokoły odbioru Robót, w tym instytucji zewnętrznych,
- e) protokoły z narad i ustaleń,
- f) korespondencję na budowie.

## **(5) Przechowywanie dokumentów budowy**

Dokumenty budowy będą przechowywane na Terenie Budowy w miejscu odpowiednio zabezpieczonym. Zaginięcie któregośkolwiek z dokumentów budowy spowoduje jego natychmiastowe odtworzenie w formie przewidzianej prawem. Wszystkie dokumenty budowy będą zawsze dostępne dla Inżyniera i przedstawiane do wglądu na życzenie Zamawiającego.

# **7. OBMIAR ROBÓT**

## **7.1. Ogólne zasady obmiaru Robót**

Obmiar Robót będzie określać faktyczny zakres wykonywanych Robót zgodnie z Dokumentacją Projektową i ST, w jednostkach ustalonych w Przedmiarze Robót.

Obmiaru Robót dokonuje Wykonawca po pisemnym powiadomieniu Inżyniera o zakresie obmierzanych Robót i terminie obmiaru, co najmniej na 3 dni przed tym terminem. Wyniki obmiaru będą wpisane do księgi

obmiarów. Jakikolwiek błąd lub przeoczenie (opuszczenie) w ilościach podanych w Przedmiarze Robót lub gdzie indziej w Specyfikacjach Technicznych nie zwalnia Wykonawcy od obowiązku ukończenia wszystkich Robót. Błędne dane zostaną poprawione wg instrukcji Inżyniera na piśmie.

Obmiar gotowych Robót będzie przeprowadzony z częstotliwością wymaganą do celu miesięcznej płatności na rzecz Wykonawcy lub w innym czasie określonym w Kontrakcie lub oczekiwanym przez Wykonawcę i Inżyniera.

## 7.2. Zasady określania ilości Robót i materiałów

Długości i odległości pomiędzy wyszczególnionymi punktami skrajnymi będą obmierzone poziomo wzdłuż linii osiowej. Jeśli Specyfikacje Techniczne właściwe dla danych Robót nie wymagają tego inaczej, objętości będą wyliczone w metrach sześciennych jako długość pomnożona przez średni przekrój. Ilości, które mają być obmierzone wagowo, będą ważone w tonach lub kilogramach zgodnie z wymaganiami Specyfikacji Technicznych.

## 7.3. Urządzenia i sprzęt pomiarowy

Wszystkie urządzenia i sprzęt pomiarowy, stosowany w czasie obmiaru Robót będą zaakceptowane przez Inżyniera. Urządzenia i sprzęt pomiarowy zostaną dostarczone przez Wykonawcę. Jeżeli urządzenia te lub sprzęt wymagają badań atestujących to Wykonawca będzie posiadać ważne świadectwa legalizacji. Wszystkie urządzenia pomiarowe będą przez Wykonawcę utrzymywane w dobrym stanie, w całym okresie trwania Robót.

## 7.4. Wagi i zasady ważenia

Wykonawca dostarczy i zainstaluje urządzenia wagowe odpowiadające odnośnym wymaganiom Specyfikacji Technicznych. Będzie utrzymywać to wyposażenie zapewniając w sposób ciągły zachowanie dokładności wg norm zatwierdzonych przez Inżyniera.

## 7.5. Czas przeprowadzenia obmiaru

Obmiary będą przeprowadzone przed częściowym lub końcowym odbiorem Robót, a także w przypadku wystąpienia dłuższej przerwy w Robotach i zmiany Wykonawcy Robót. Obmiar Robót zanikających przeprowadza się w czasie ich wykonywania. Obmiar Robót podlegających zakryciu przeprowadza się przed ich zakryciem. Roboty pomiarowe do obmiaru oraz nieodzwonne obliczenia będą wykonane w sposób zrozumiały i jednoznaczny.

Wymiary skomplikowanych powierzchni lub objętości będą uzupełnione odpowiednimi szkicami umieszczonymi na karcie Księgi Obmiaru. W razie braku miejsca szkice mogą być dołączone w formie oddzielnego załącznika do Księgi Obmiaru, którego wzór zostanie uzgodniony z Inżynierem.

## 8. PRZEJĘCIE ROBÓT

W zależności od ustaleń odpowiednich ST, Roboty podlegają następującym etapom odbioru :

- a) odbiorowi Robót zanikających i ulegających zakryciu,
- b) Przejęciu odcinka lub części Robót,
- c) Przejęciu Robót,
- d) Świadectwo Wykonania.

### 8.1. Odbiór Robót zanikających i ulegających zakryciu

Odbiór Robót zanikających i ulegających zakryciu polega na finalnej ocenie ilości i jakości wykonywanych Robót, które w dalszym procesie realizacji ulegną zakryciu. Odbiór Robót zanikających i ulegających zakryciu będzie dokonany w czasie umożliwiającym wykonanie ewentualnych korekt i poprawek bez hamowania ogólnego postępu Robót. Odbioru Robót dokonuje Inżynier. Gotowość danej części Robót do odbioru zgłasza Wykonawca wpisem do Dziennika Budowy i jednoczesnym powiadomieniem Inżyniera. Odbiór będzie przeprowadzony niezwłocznie, nie później jednak niż w ciągu 3 dni od daty zgłoszenia wpisem do Dziennika Budowy i powiadomienia o tym fakcie Inżyniera. Jakość i ilość robót ulegających zakryciu ocenia Inżynier na podstawie dokumentów zawierających komplet wyników badań laboratoryjnych i w oparciu o przeprowadzone pomiary, w konfrontacji z Dokumentacją Projektową, ST i uprzednimi ustaleniami.

### 8.2. Przejęcie odcinka lub części Robót

Przejęcie odcinka lub części Robót polega na ocenie ilości i jakości wykonanych części Robót. Przejęcia częściowego Robót dokonuje się wg zasad jak przy Przejęciu Robót. Przejęcia Robót dokonuje Inżynier.

### 8.3. Przejęcie Robót

Przejęcie Robót polega na finalnej ocenie rzeczywistego wykonania Robót w odniesieniu do ich ilości, jakości i wartości oraz ocenie przeprowadzonych Prób Końcowych Robót i Rozruchu Technologicznego.

Całkowite zakończenie Robót, Prób Końcowych, Rozruchu Technologicznego oraz gotowość do Przejęcia Robót będzie stwierdzona przez Wykonawcę wpisem do Dziennika Budowy z bezzwłocznym powiadomieniem na piśmie o tym fakcie Inżyniera.

Przejęcie Robót nastąpi w terminie ustalonym w Dokumentach Kontraktowych, licząc od dnia potwierdzenia przez Inżyniera zakończenia Robót, oraz przyjęcia dokumentów, o których mowa w punkcie 8.4.

### 8.4. Dokumenty wymagane do wystawienia Świadectwa Przejęcia

Podstawowym dokumentem do dokonania Przejęcia Robót jest protokół przejęcia sporządzony wg wzoru ustalonego przez Zamawiającego. \_

Do Przejęcia Robót Wykonawca jest zobowiązany przygotować staraniem i na koszt własny następujące dokumenty :

- 1) Dokumentację Projektową z naniesionymi zmianami oraz Dokumentację Powykonawczą,
- 2) Dokumentację geodezyjno – kartograficzną powykonawczą (umożliwiającą wniesienie zmian na mapę zasadniczą, do ewidencji gruntów i budynków oraz do ewidencji sieci uzbrojenia terenu),
- 3) Kopię mapy powstałej w wyniku geodezyjnej inwentaryzacji powykonawczej,
- 4) Uwagi i zalecenia Inżyniera, zwłaszcza przy odbiorze Robót zanikających i ulegających zakryciu i udokumentowanie jego zaleceń,
- 5) receptury i ustalenia technologiczne,
- 6) kopię Dziennika Budowy i Księgę obmiaru, oświadczenie Kierownika Budowy i Kierownika Robót,
- 7) wyniki pomiarów kontrolnych oraz badań i oznaczeń laboratoryjnych zgodnie z ST i PZJ,
- 8) atesty jakościowe wbudowanych materiałów,
- 9) opinię technologiczną sporządzoną na podstawie wszystkich wyników badań i pomiarów załączonych do dokumentów odbioru, wykonanych zgodnie z ST i PZJ,
- 10) sprawozdanie z rozruchu technologicznego i przeprowadzonych Prób Końcowych,
- 11) sprawozdania techniczne,
- 12) rysunki (dokumentacje) na wykonanie Robót towarzyszących, oraz protokoły odbioru i przekazania tych Robót właścicielom urządzeń,
- 13) zaświadczenie i ewentualny protokół odbioru instytucji zewnętrznych, wynikające z prawa budowlanego wraz z odpowiednimi decyzjami,
- 14) kartę gwarancyjną obiektu, urządzeń i ciągów technologicznych,
- 15) DTR, instrukcje obsługi urządzeń i zespołów urządzeń oraz obiektów,
- 16) inne dokumenty wymagane przez Zamawiającego ( w tym wypełnione druki OT/PT zgodnie z obowiązującymi przepisami i zasadami księgowości),

Sprawozdanie techniczne będzie zawierać:

- lokalizację i zakres wykonywanych Robót,
- wykaz wprowadzonych zmian w stosunku do Dokumentacji Projektowej przekazanej przez Inżyniera,
- uwagi dotyczące warunków realizacji Robót,
- datę rozpoczęcia i zakończenia realizacji Robót

W przypadku, gdy wg komisji, Roboty pod względem przygotowania dokumentacyjnego nie będą gotowe do Przejęcia, komisja w porozumieniu z Wykonawcą wyznaczy ponowny termin Przejęcia Robót. Wszystkie zarządzone przez komisję Roboty poprawkowe lub uzupełniające będą zestawione wg wzoru ustalonego przez Zamawiającego.

Termin wykonania Robót poprawkowych i Robót uzupełniających wyznaczy komisja.

### 8.5. Świadczenie Wykonania

Dokumentem zatwierdzającym Roboty będzie Świadczenie Wykonania wystawione zgodnie z warunkami kontraktu - umową.

Świadczenie Wykonania zostanie wystawione po ocenie wykonania Robót związanych z usunięciem wad stwierdzonych w okresie gwarancyjnym.

## 9. PODSTAWA PŁATNOŚCI

### 9.1. Ustalenia ogólne

Płatność bazować będzie na obmierzonych ilościach Robót wykonanych przez Wykonawcę zgodnie z Kontraktem. Podstawą płatności jest cena jednostkowa, skalkulowana przez Wykonawcę za jednostkę obmiarową ustaloną dla danej pozycji Przedmiaru Robót.

Cena jednostkowa pozycji uwzględniać będzie wszystkie czynności, wymagania i badania składające się na jej wykonanie, określone dla tej pozycji w ust. 9 Specyfikacji Technicznej i w Dokumentacji Projektowej.

**Cena jednostkowa obejmuje między innymi:**

- 1) robociznę bezpośrednią wraz z towarzyszącymi kosztami,
- 2) wartość zużytych materiałów wraz z kosztami ich zakupu, ; transportu i magazynowania (a dla urządzeń technologicznych – wraz z kosztami ich montażu i właściwych prób) i innymi towarzyszącymi kosztami,
- 3) wartość pracy sprzętu i środków transportu technologicznego wraz z kosztami jednorazowymi i innymi towarzyszącymi kosztami,
- 4) wywóz nadmiaru ziemi (gruntu), gruzu i innych materiałów odpadowych w miejsce wskazane staraniem i na koszt Wykonawcy,
- 5) koszty pośrednie, składnik kalkulacyjny ceny kosztorysowej uwzględniający ujęte w kosztach bezpośrednich koszty zaliczane zgodnie z odrębnymi przepisami do kosztów uzyskania przychodów, w szczególności koszty ogólne budowy oraz koszty zarządu, w skład których wchodzi płace personelu i kierownika budowy, pracowników zaplecza i laboratorium, koszty urządzenia, eksploatacji i likwidacji Placu Budowy ( w tym: doprowadzenie energii i wody, budowa dróg dojazdowych, ogrodzenia, zaplecza szatniowego i socjalnego itp.), koszty oznakowania Robót, wydatki na BHP, usługi obce na rzecz budowy, opłaty dzierżawcze, opłaty za zajęcie pasa drogowego, ekspertyzy dotyczące wykonanych Robót, koszty ogólne przedsiębiorstwa Wykonawcy, itp.,
- 6) koszt uporządkowania Placu Budowy po zakończeniu Robót,
- 7) zysk kalkulacyjny, zawierający też ewentualne ryzyka Wykonawcy z tytułu Kontraktu w całym okresie jego realizacji, łącznie z okresem gwarancyjnym, koszt ubezpieczenia Kontraktu, koszt gwarancji zwrotu zaliczki, koszt gwarancji należytego wykonania,
- 8) podatki obliczone zgodnie z obowiązującymi przepisami,
- 9) opracowanie projektu prowadzenia prac odwodnieniowych, planu bezpieczeństwa i ochrony zdrowia, opracowanie innych niezbędnych do prawidłowej realizacji Robót Opracowań, Ekspertyz, Opinii, Operatów, Analiz, itp.,
- 10) koszt całkowitej obsługi geodezyjnej w tym wyznaczenie głównych osi obiektów i reperów,
- 11) pomiar rzędnych terenu w planowanych miejscach posadowienia studni i ustalenie właściwych rzędnych osadzenia włązów,
- 12) opracowanie i uzgodnienie projektu organizacji ruchu wraz z uzyskaniem decyzji zezwalającej na zajęcie pasa drogowego i dokonanie stosownych opłat z tym związanych,
- 13) opracowanie dokumentacji powykonawczej,
- 14) koszty wszelkich niezbędnych ustaleń z odpowiednimi instytucjami,
- 15) koszt odbiorów, sprawdzeń, kontroli, wizytacji itp. niezbędnych instytucji (w tym między innymi PIP, Państwowy Terenowy Inspektor Sanitarny, Państwowa Straż Pożarna, Ochrona Środowiska itp.),
- 16) koszty odbiorów i przygotowania wszelkich niezbędnych dokumentów z nimi związanych,



17) koszt rozruchu technologicznego, Prób Końcowych, Prób Eksploatacyjnych,

18) wykonanie objazdów, przejazdów i organizacja ruchu,

- opracowanie oraz uzgodnienie z Inżynierem i odpowiednimi instytucjami Projektu Organizacji Ruchu na czas trwania budowy, wraz z dostarczeniem kopii Projektu Inżynierowi i wprowadzeniem dalszych zmian i uzgodnień wynikających z postępu Robót,
- ustawienie tymczasowego oznakowania i oświetlenia zgodnie z wymaganiami bezpieczeństwa ruchu,
- opłaty / dzierżawy terenu w tym : opłaty za zajęcie pasa drogowego,
- przygotowanie terenu,
- konstrukcja tymczasowej nawierzchni, ramp, chodników, krawężników, barier, oznakowań i drenażu,
- przebudowa urządzeń obcych,
- oczyszczanie, utrzymywanie w należyтым stanie technicznym, konserwowanie, naprawianie objazdu lub przejazdu,
- przestawianie, przykrycie i usunięcie tymczasowych oznakowań pionowych, poziomych, barier i świateł,
- utrzymywanie płynności ruchu publicznego,
- likwidacja objazdów, przejazdów i usunięcie wbudowanych materiałów i oznakowania,
- doprowadzenie terenu do stanu pierwotnego,

19) koszty koordynacji robót z właścicielami infrastruktury podziemnej oraz uszkodzeń tej infrastruktury gdy powstały one w wyniku zaniedbania Wykonawcy,

20) usunięcie przeszkód naturalnych ( drzew, krzewów, itp. ) oraz innych będących wytworem działalności człowieka z ich zagospodarowaniem oraz opracowanie niezbędnych dokumentów ( operatów ) do uzyskania zgody na ich usunięcie,

21) Obniżenie lustra wody gruntowej w wykopie zgodnie z PN, utrzymanie wykopu w stanie suchym w trakcie realizacji Robót.

## **10. PRZEPISY ZWIĄZANE**

1. Prawo budowlane – przepisy aktualne na czas trwania Robót,
  2. Polskie Normy (PN), Normy Branżowe (NB) lub odpowiednie normy Krajów UE lub beneficjentów Programu Phare w zakresie przyjętym przez polskie prawodawstwo. Jakielwiek normy, standardy/Przepisy techniczno – budowlane użyte w specyfikacjach powinny być odczytywane: Polskie normy, standardy/Przepisy techniczno – budowlane lub europejskie lub międzynarodowe normy, standardy/Przepisy techniczno – budowlane występujące w powyższym zakresie są do zastosowania pod warunkiem uwzględnienia polskiego ustawodawstwa prawnego.
- 3. Wszelkie inne przepisy obowiązujące w Polsce.**

## **ST - 01.00 ROBOTY ROZBIÓRKOWE**

### **1.Wstęp.**

#### **1.1.Przedmiot ST.**

Przedmiotem niniejszej specyfikacji technicznej (ST) są wymagania dotyczące wykonania i odbioru robót rozbiórkowych i demontażowych dla inwestycji: Przebudowa budynku świetlicy wiejskiej z budową infrastruktury technicznej i zagospodarowaniem terenu w miejscowości Różanki., działka nr 261; 278/3.

#### **1.2.Zakres stosowania ST.**

Specyfikacja jest stosowana jako dokument przy przetargach oraz przy zlecaniu i realizacji robót

wymienionych w pkt. 1.1.

### **1.3.Zakres robót objętych ST.**

Roboty, których dotyczy specyfikacja, obejmują wszystkie czynności umożliwiające i mające na celu wykonanie i odbiór robót zgodnie z Dokumentacją Projektową i zaleceniami Inżyniera.

W zakres robót wchodzi:

- rozebranie ogrodzenia
- usunięcie gruzu z rozbiórek i wywóz zgodnie z ST – 00.00.

### **1.4.Określenia podstawowe.**

Określenia podstawowe podane w niniejszej ST są zgodne z odpowiednimi normami i określeniami zamieszczonymi w opracowaniu pt. "Ogólne Specyfikacje Techniczne Wykonania i Odbioru Robót – Wymagania ogólne".

### **1.5.Ogólne wymagania dotyczące robót.**

Wykonawca jest odpowiedzialny za wykonanie robót zgodnie z dokumentacją projektową, specyfikacją, poleceniami nadzoru autorskiego i inwestorskiego, zgodnie z art.22,23 i 28 ustawy Prawo budowlane.

### **2.Materiały.**

Brak

### **3.Sprzęt.**

Sprzęt ręczny powinien być dobrej jakości i zaakceptowany przez Inżyniera.

Rodzaj stosowanego sprzętu z projektu organizacji robót lub uzgodniony z Inspektorem Nadzoru.

### **4.Transport.**

Samochód samowładowy do 5t.

Środki transportu powinny zabezpieczać cement przed wpływami atmosferycznymi.

Transport cementu powinien być zgodny z postanowieniami normy BN-88/673-08 i PN-88/B-3000

Stosować się do wymagań zawartych w ST „Wymagania ogólne”

### **5.Wykonanie robót.**

Przed przystąpieniem należy zabezpieczyć teren przed dostępem osób postronnych, ostrożnie wykonywać rozbiórkę tak by nie uszkodzić elementów konstrukcyjnych budynku. Element z rozbiórki złożyć w miejscu zaakceptowanym przez Inżyniera i wywieźć na wysypisko.

### **6.Kontrola jakości robót.**

Stosować zasady kontroli wg zasad ogólnych ST oraz pkt.5.

### **7.Obmiar robót.**

Jednostką obmiarową robót jest 1m<sup>3</sup> 1m<sup>2</sup> i 1 m, który jest zgodny z jednostką obmiarową wg Przedmiaru Robót.

Obmiar robót obejmuje zakres prac jak w punkcie 1 oraz wszelkie pozostałe roboty wynikające z remontu..

### **8.Odbiór robót.**

Na podstawie przeprowadzonej kontroli wykonanych robót (pkt.6) Inżynier dokona odbioru zgodnie z ST "Wymagania ogólne".

Podstawę odbioru robót powinny stanowić następujące dokumenty:

- dokumentacja techniczna,
- dziennik budowy,
- protokoły odbioru poszczególnych etapów robót,

### **9.Podstawa płatności.**

Wykonane i odebrane roboty zostaną zapłacone wg zapisów w umowie z Wykonawcą.

### **10.Przepisy związane i standardy.**

Wymagania nie uregulowane powyższym opisem obowiązują wg :

Warunki techniczne wykonania i odbioru robót budowlano - montażowych - Arkady 1989 Stosować się do wymagań zawartych w ST „Wymagania ogólne”

## **ST – 04.00. IMPREGNOWANIE ELEMENTÓW DREWNIANYCH.**

### **1.WSTĘP.**

#### **1.1.Przedmiot ST.**

Przedmiotem niniejszej ST są wymagania dotyczące wykonania i odbioru prac :

- impregnacja elementów drewnianych zewnętrznych (podbitka dachowa) przy wykonaniu robót związanych z inwestycją Przebudowa budynku świetlicy wiejskiej z budową infrastruktury technicznej i zagospodarowaniem terenu w miejscowości Różanki., działka nr 261; 278/3.

#### **1.2.Zakres stosowania ST.**

Specyfikacja jest stosowana jako dokument przy przetargach oraz przy zleceniu i realizacji robót wymienionych w pkt. 1.1.

#### **1.3.Zakres robót objętych ST.**

Roboty, których dotyczy specyfikacja, obejmują wszystkie czynności umożliwiające i mające na celu wykonanie i odbiór robót zgodnie z Dokumentacją Projektową i zaleceniami Inżyniera.

W zakres robót wchodzi:

- oczyszczenie podłoża i przygotowanie powierzchni przez przeszlifowanie papierem ściernym ręcznie lub mechanicznie
- zabezpieczenie folią elementów budynku mogących ulec zabrudzeniu
- zagruntowanie podłoża lakierem rozcieńczonym benzyną
- zeszlifowanie średnioziarnistym papierem ściernym włosków drewnianego włókna
- bejcowanie dwukrotne
- usunięcie folii

#### **1.4.Określenia podstawowe.**

Określenia podstawowe podane w niniejszej ST są zgodne z odpowiednimi normami i określeniami zamieszczonymi w opracowaniu pt. "Ogólne Specyfikacje Techniczne Wykonania i Odbioru Robót – Wymagania ogólne”.

#### **1.5.Ogólne wymagania dotyczące robót.**

Wykonawca jest odpowiedzialny za wykonanie robót zgodnie z dokumentacją projektową, specyfikacją, poleceniami nadzoru autorskiego i inwestorskiego, zgodnie z art.22,23 i 28 ustawy Prawo budowlane.

## **2.MATERIAŁY.**

Bejca kolorowa na podłożu zagruntowanym lakierem rozcieńczonym benzyną lakierniczą.

Fobos M-2 ma postać krystalicznego, wilgotnego proszku o barwie białoszarej, będącego mieszaniną soli nieorganicznych rozpuszczalnych w wodzie. Preparat jest kompleksowym trójfunkcyjnym środkiem służącym do ochrony drewna i materiałów drewnopochodnych przed działaniem ognia, grzybów domowych i owadów - technicznych szkodników drewna. Stosowanie Fobosu M-2 powoduje uzyskanie właściwości materiału niezapalnego dla drewna budowlanego sosnowego grubości  $\geq 18,0$  mm i trudnozapalnego dla sklejki grubości  $\geq 12,0$  mm. Preparatem należy zabezpieczać drewno w stanie czystym, nie pokryte farbą lub lakierem. Powierzchnie uprzednio malowane należy oczyścić z warstwy farby. Jeżeli drewno uprzednio było impregnowane środkiem hydrofobizującym (np. pokostem), wówczas impregnacja Fobosem M-2 może być mało skuteczna. Zaimpregnowane powierzchnie należy chronić przed oddziaływaniem wody, opadów atmosferycznych powodujących wymycie środka impregnacynego. W przypadku stosowania zaimpregnowanego drewna na zewnątrz, dla jego zabezpieczenia należy użyć niepalnego środka chroniącego również przed działaniem wody i wilgoci. Do roztworu Fobosu M-2 można dodać bejcy wodnej w celu uzyskania pożądanego koloru. fobos M-2 jest środkiem higienicznym, całkowicie bezpiecznym i może być użyty w budynkach, a także pomieszczeniach przeznaczonych do magazynowania żywności i obiektach przemysłu spożywczego, jednak zabezpieczone elementy nie mogą bezpośrednio stykać się ze środkami spożywczymi. Ma zastosowanie także do impregnacji drewna stosowanego w podziemnych wyrobiskach kopalni. Na drewno pokryte preparatem Fobos M-2 można nakładać środki dekoracyjne, które zostały uprzednio przebadane na skuteczność zabezpieczenia

ogniochronnego (np. Xyladekor).

Poniżej zestawiono niektóre charakterystyczne właściwości preparatu FOBOS M-2:

- Barwa wg PN-76/C-04906 - białoszara
- Zapach wg PN-76/C-04906 - słaby niedrażniący
- Konsystencja wg PN-76/C-04906 - wilgotny proszek.
- Zawartość wody wolnej wg PN-76/C-04906 - do 5%
- Zawartość substancji nierozpuszczalnych w wodzie wg PN-54/C-0417 - do 1
- Rozpuszczalność w wodzie dla 20% roztworu wg PN-76/C-04906 - do 20%
- pH 20% roztworu wg PN-76/C-04906 - 5
- Lepkość kinematyczna roztworów wodnych w temp. 20°C dla stężenia 20% wg PN-77/C-04014 - 1,53 cSt
- Temperatura krzepnięcia roztworów dla stężenia 20% - - 4.80°C
- Napięcie powierzchniowe w temp. 18°C dla stężenia 20% - 0,0730 N/m
- Gęstość w temp. 20°C dla stężenia 20% wg PN-85/C-04004 - 1,089 g/cm<sup>3</sup>
- Agresywność korozyjna w odniesieniu do stali wg PN-74/C-04904 - średnia
- Skuteczność zabezpieczenia ogniochronnego drewna wg BN-87/8826-02; przy naniesieniu 40 kg/m<sup>2</sup> materiał trudno zapalny przy naniesieniu 200 g/m<sup>3</sup> materiał trudno zapalny
- Wartość grzybobójcza oznaczona metodą agarowo-klockową przeciwko podstawczakom wg PN-76/C-04903 - nie więcej niż 4 kg/m<sup>3</sup>
- Substancje lotne przechodzące do powietrza: badania na wolny formaldehyd wg PN-76/Z-04045/02 - brak substancji lotnych
- Graniczna wartość owadobójcza dla stężenia 5% wg BN-63/6058-03; po 3 mies. - 23,3 kg/m<sup>3</sup> po 6 mies. - 23,3 kg/m<sup>3</sup>

### 3.SPRZĘT.

Sprzęt powinien być dobrej jakości i zaakceptowany przez Inżyniera.

Rodzaj stosowanego sprzętu z projektu organizacji robót lub uzgodniony z Inspektorem Nadzoru.

Przechowywanie w magazynach półotwartych lub zamkniętych, suchych i przewiewnych, zabezpieczonych przed opadami atmosferycznymi.

### 4.TRANSPORT.

Transport i przechowywanie wg ST „Wymagania ogólne” i instrukcji producenta.

Farby nie mogą być transportowane i przechowywane w temp. Poniżej + 5 C.

Środki transportu powinny zabezpieczać załadowane wyroby przed wpływami atmosferycznymi.

### 5.WYKONANIE ROBÓT.

#### Metody impregnacji:

- metoda malowania lub natrysku
- kąpiel "zimna"
- kąpiel "gorąco-zimna"
- metoda próżniowo-ciśnieniowa

#### PRZYGOTOWANIE DREWNA I ROZTWORU DO IMPREGNACJI

Preparatem FOBOS M-2 można zabezpieczyć drewno w stanie czystym, a więc nie pokryte uprzednio farbami i lakierami. Drewno pokryte farbami należy oczyścić z warstwy farby. Proponujemy zmywacz do farb i lakierów "BEMIXOL" producent "Bem" Preparat FOBOS M-2 może być w razie potrzeby barwienia drewna stosowany łącznie z bejcami wodnymi. Na drewno pokryte preparatem FOBOS M-2 można nakładać środki dekoracyjne, które zostały uprzednio przebadane na skuteczność zabezpieczenia ognioochronnego. Drewno zaimpregnowane FOBOS-em M-2 oraz pomalowane Xyladekorem zachowuje cechy materiału trudnozapalnego. Do impregnacji stosuje się 20% roztworów preparatu, który przygotowuje się rozpuszczając 1 część wagową suchego handlowego środka w 4 częściach wagowych wody. Suchy preparat należy wsypywać stopniowo do wody (najkorzystniej w temp. ok. 50 °C) ciągle mieszając aż do rozpuszczenia się soli. Uzyskany roztwór nadaje się do

bezpośredniego użytku. Gęstość roztworu - kontrolowana aerometrem winna wynosić 1,089±0,005 g/cm<sup>3</sup> w temperaturze 20°C.

- **WYKONANIE IMPREGNACJI**

Najlepsze efekty zabezpieczające uzyskuje się po zastosowaniu metod impregnacji wgłębnej (metoda próżniowo-ciśnieniowa, kąpiel gorąco-zimna). Wilgotność drewna przy zastosowaniu tych metod nie powinna przekraczać 28%.

- **METODY IMPREGNACJI WGLĘBNEJ**

Metoda próżniowa polega na załadunku drewna do hermetycznie zamykanego zbiornika i zabezpieczeniu za pomocą urządzenia dociskowego przed wypłynięciem na powierzchnię cieczy, uruchomieniu pompy próżniowej połączonej ze zbiornikiem w celu wyssania powietrza z wnętrza komórek drewna. Następnie zbiornik napełnia się cieczą impregnacijną przy zachowaniu podciśnienia i wyrównuje ciśnienie z atmosferycznym.

Metoda próżniowo-ciśnieniowa

polega na wytwarzaniu w specjalnym autoklawie wypełnionym drewnem podciśnienia i wyssaniu powietrza znajdującego się we wnętrzu komórek drewna, a następnie wprowadzeniu impregnatu i zwiększeniu ciśnienia do 0,7 - 0,8 MPa. Metoda ta jest skuteczniejsza i szybsza od metody próżniowej, jednak wymaga dodatkowego zastosowania urządzenia sprężającego powietrze.

- **Metoda kąpeli "zimnej"**

Jest najprostszą, ale najdłużej trwającą metodą impregnacji, polega na zanurzeniu w 20% roztworze FOBOS-u M-2. Orientacyjny czas nasycenia w roztworze w temp. 20°C jest następujący:

Rodzaj wyrobu	czas nasycenia	
	świerk	sosna
<b>deska do 2 cm</b>	<b>2,0 h</b>	<b>1,5 h</b>
<b>bale do 5 cm</b>	<b>8,0 h</b>	<b>6,0 h</b>
<b>krawędziaki do 10 cm</b>	<b>24,0 h</b>	<b>18,0 h</b>
<b>drewno okrągłe od 10 - 12 cm</b>	<b>48,0 h</b>	<b>36,0 h</b>

- Metoda kąpeli " gorąco-zimnej" jest metodą impregnacji wgłębnej i polega na zanurzeniu drewna najpierw w gorącym 20~1c roztworze FOBOS-u M-2 o temperaturze 60 65°C (czas około 2 godzin), a następnie szybkim przeniesieniu drewna do roztworu o takim samym stężeniu i temperaturze 15 - 20°C (czas ponad 5 godzin). Temperaturę impregnatu gorącego należy utrzymywać na możliwie stałym poziomie. Metoda ta jest szybsza od metody kąpeli " zimnej". Kontrolę procesu nasycania i ilości wchłoniętego roztworu należy przeprowadzać dla każdej partii zabezpieczanego materiału metodą wagową ( ważąc drewno przed i po impregnacji).

#### **METODA IMPREGNACJI POWIERZCHNIOWEJ**

W przypadku, gdy zastosowanie metod impregnacji wgłębnej jest niemożliwe można stosować impregnację powierzchniową poprzez malowanie lub natrysk. Roztwór FOBOS -u M-2 nanosi się na powierzchnię suchego drewna przy użyciu pędzla ławkowca, wałka lub pistoletu. Zabieg należy powtarzać kilkakrotnie do całkowitego zużycia wymaganej ilości preparatu. Kolejne malowania lub natryski należy wykonywać po uprzednim wyschnięciu warstwy naniesionego FOBOS-u M-2. Całkowita ilość 20~1c roztworu naniesionego na 1 m<sup>2</sup> drewna powinna wynosić 1 kg tj. 200 g suchego preparatu, rozpuszczonego w 0,8 l wody. Po wykonaniu impregnacji materiał sezonować w przewiewnym, zadaszonym miejscu, poukładany w stosy.

Deski malować pędzlem płaskim obustronnie. Po nałożeniu i wyschnięciu każdej powłoki od strony widocznej przetrzeć drobnopiętnym papierem ściernym.

Środki chemiczne do zabezpieczenia elementów i konstrukcji z drewna oraz materiałów drewnopochodnych przed korozją biologiczną i owadami nie powinny powodować korozji łączników

metalowych.

Przy malowaniu i bejcowaniu sprawdzić czy nie są wymagane środki ochrony skóry i dróg oddechowych.

#### **6.KONTROLA JAKOŚCI ROBÓT.**

Powłoki z farb powinny mieć barwę jednolitą zgodną ze wzorcem, bez śladów pędzla, smug, zacieków, uszkodzeń, zmarszczeń, pęcherzy, plam i zmiany odcienia.

Powierzchnia lakierowanych elementów drewnianych powinna być jednolicie gładka bez wystających włosków włókna drewnianego.

Stosować zasady kontroli wg ST „Wymagania ogólne”.

#### **7.OBMIAR ROBÓT.**

Jednostką obmiarową robót jest 1m<sup>2</sup>, który jest zgodny z jednostką obmiarową wg Przedmiaru Robót.

Obmiar robót obejmuje:

- impregnacja elementów drewnianych

#### **8.ODBIÓR ROBÓT.**

Na podstawie przeprowadzonej kontroli wykonanych robót (pkt.6) Inżynier dokona odbioru zgodnie z ST “Wymagania ogólne”.

Odchyłki w wykonaniu prac przekraczające tolerancje określone w pkt. 5. spowodują nieodebranie tych prac przez Inżyniera, który zarządzi ponowne ich wykonanie.

Wyniki odbioru materiałów i wyrobów powinny być każdorazowo wpisywane do dziennika budowy.

Podstawę odbioru robót powinny stanowić następujące dokumenty:

- dokumentacja techniczna,
- dziennik budowy,
- protokoły odbioru poszczególnych etapów robót,
- protokoły obioru materiałów i wyrobów,
- wyniki badań laboratoryjnych,
- ekspertyzy.

#### **9.PODSTAWA PŁATNOŚCI.**

Wykonane i odebrane roboty zostaną zapłacone wg zapisów w umowie z Wykonawcą.

#### **10.PRZEPISY ZWIĄZANE I STANDARDY.**

Wymagania nie uregulowane powyższym opisem obowiązują wg.:

PN-69/B- 10285 Roboty malarskie budowlane farbami, lakierami i emaliami na spoiwach bezwodnych.

PN-67/C- 81542 Wyroby lakierowe. Przybliżone metody obliczania wydajności i zużycia.

Warunki techniczne wykonania i odbioru robót budowlano-montażowych - Arkady 1989. Należy stosować przepisy zgodnie z ST „Wymagania ogólne”

## **ST - 05.00. MURY Z BLOCKÓW GAZOBETONOWYCH I BETONOWYCH; SILKA; POROTHERM**

### **1.Wstęp.**

#### **1.1.Przedmiot ST.**

Przedmiotem niniejszej specyfikacji technicznej (ST) są wymagania dotyczące wykonania i odbioru robót murowych dla inwestycji: Przebudowa budynku świetlicy wiejskiej z budową infrastruktury technicznej i zagospodarowaniem terenu w miejscowości Różanki., działka nr 261; 278/3.

#### **1.2.Zakres stosowania ST.**

Specyfikacja jest stosowana jako dokument przy przetargach oraz przy zleceniu i realizacji robót wymienionych w pkt. 1.1.

#### **1.3.Zakres robót objętych ST.**

Roboty, których dotyczy specyfikacja, obejmują wszystkie czynności umożliwiające i mające na celu wykonanie i odbiór robót zgodnie z Dokumentacją Projektową i zaleceniami Inżyniera.

W zakres robót wchodzi:

- Ściany wewnętrzne z bloków SILKA E24
- Otwory na drzwi, drzwi balkonowe i wrota w ścianach murowanych grubości 1 ceg. z cegieł pojedynczych, bloczków i pustaków

- Otwory w ścianach murowanych -ułożenie nadproży prefabrykowanych
- Ścianki działowe budynków jednokondygnacyjnych o wys. do 4,5 m i gr. 11,5 cm z pustaków ceramicznych POROTHERM P+W (pióro i wpust)
- Ścianki działowe budynków jednokondygnacyjnych o wys. do 4,5 m i gr. 8,0 cm z pustaków ceramicznych POROTHERM P+W (pióro i wpust)
- Ścianki działowe z bloczków YTONG MULTIPOR o powierzchni czołowej gładkiej i wysokości bloczków 20 cm - ręczne przycinanie bloczków
- Wentylacyjne kanały z pustaków ceramicznych
- Okładanie (szpałdowanie) kominów ceglami grubości 1/2 ceg.

#### 1.4.Określenia podstawowe.

Określenia podstawowe podane w niniejszej ST są zgodne z odpowiednimi normami i określeniami zamieszczonymi w opracowaniu pt. "Ogólne Specyfikacje Techniczne Wykonania i Odbioru Robót – Wymagania ogólne".

#### 1.5.Ogólne wymagania dotyczące robót.

Wykonawca jest odpowiedzialny za wykonanie robót zgodnie z dokumentacją projektową, specyfikacją, poleceniami nadzoru autorskiego i inwestorskiego, zgodnie z art.22,23 i 28 ustawy Prawo budowlane.

#### 2.Materiały.

- bloczki gazobetonowe YTONG MULTIPOR lub równoważne

##### Płyty MULTIPOR

Długość [mm]	600
Wysokość [mm]	390
Grubości [mm]	50; 60; 80; 100; 120; 140; 160; 180; 200
Tolerancje wymiarowe [mm]	≤ 2

**MULTIPOR** jest bardzo lekką odmianą autoklawizowanego betonu komórkowego. Przy gęstości ok.  $115 \text{ kg/m}^3$  uzyskuje niezwykle parametry cieplne - współczynnik przewodzenia ciepła  $\lambda$  w przypadku bloczków MULTIPOR wynosi  $0,045 \text{ W/(mK)}$

- bloczki SILKA gr. 24cm kl. 15 MPa
- nadproża prefabrykowane typ "L-19" **typowe elementy prefabrykowane**
- pustaki ceramiczne POROTHERM lub równoważne  
**Parametry techniczne** Wymiary [mm]  $250 \times 300 \times 238$  Grubość ściany [cm] 25 Gęstość objętościowa  $\text{kg/m}^3$  1320 Masa pustaka [kg/szt.] ok. 22 Klasa wytrzymałości 15 Trwałość F0 Zawartość aktywnych soli rozpuszczalnych S0 Reakcja na ogień A1
- pustaki ceramiczne kanałowe do wykonania kominów wentylacyjnych

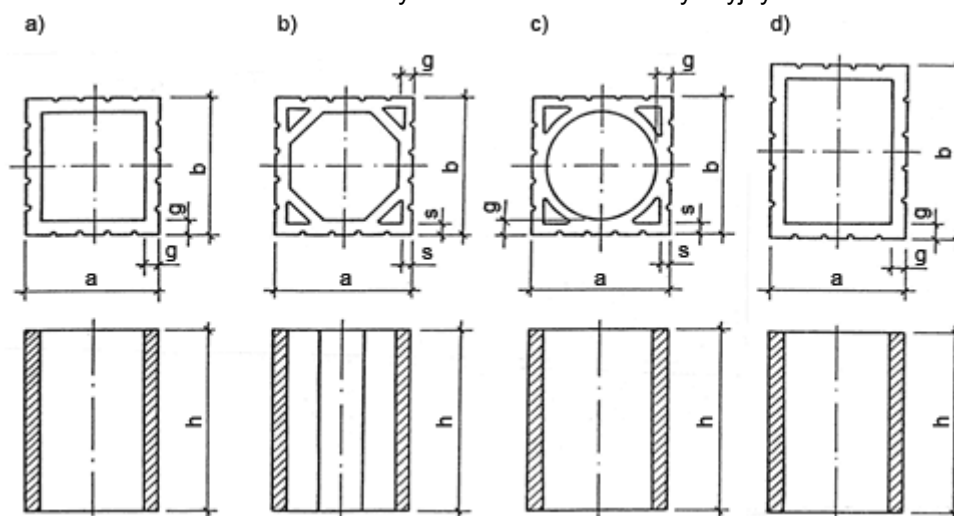

Do wentylacji pomieszczeń stosuje się pustaki ceramiczne z dużymi otworami dla przepływu

powietrza, dla których wymagania i parametry techniczne określa Polska Norma PN-B-12006:1997 Pustaki wentylacyjne.

- Zaprawa cementowo-wapienna marki M5,0

Przechowywanie cementu w magazynach półotwartych lub zamkniętych, suchych i przewiewnych, zabezpieczonych przed opadami atmosferycznymi.

Przechowywanie cementu powinno być zgodne z postanowieniami normy BN-88/673-08 i PN-88/B-3000

### 3. Sprzęt.

Sprzęt ręczny powinien być dobrej jakości i zaakceptowany przez Inżyniera.

Rodzaj stosowanego sprzętu z projektu organizacji robót lub uzgodniony z Inspektorem Nadzoru.

### 4. Transport.

Samochód dostawczy.

Środki transportu powinny zabezpieczać cement przed wpływami atmosferycznymi.

Transport cementu powinien być zgodny z postanowieniami normy BN-88/673-08 i PN-88/B-3000

Stosować się do wymagań zawartych w ST „Wymagania ogólne”

### 5. Wykonanie robót.

Przed przystąpieniem do wznoszenia murów należy sprawdzić wymiary oraz kąty skrzyżowań ścian konstrukcyjnych.

Przy odbiorze bloczków należy przeprowadzać następujące badania:

- sprawdzenie zgodności klasy bloczków z zamówieniem i wymaganiami technicznymi
- przeprowadzenie próby doraźnej

Mury należy wykonywać warstwami z zachowaniem prawidłowego wiązania i grubości spoin.

W pierwszej kolejności należy wykonywać mury nośne.

Ścianki działowe grubości poniżej 1 cegły należy murować nie wcześniej niż po zakończeniu ścian głównych danej kondygnacji.

Przed ułożeniem należy obficie zwilżyć wodą.

Bloczki układane na zaprawie powinny być czyste i wolne od kurzu.

**Konstrukcje murowe grubości mniejszej niż 1 cegła mogą być wykonywane tylko przy temp. pow. 5° C.**

Wykonywanie konstrukcji murowych grubości większej niż 1 cegła dopuszcza się w temp. poniżej 5° C pod warunkiem zastosowania odp. środków.

W zwykłych murach jeśli nie ma szczególnych wymagań należy przyjmować grubość normową spoiny:

- 15 mm w spoinach poziomych przy czym grubość maksymalna nie powinna przekraczać 17 mm a minimalna 12 mm
- 10 mm w spoinach pionowych przy czym grubość maksymalna nie powinna przekraczać 13 mm a minimalna 8 mm.

Spoiny powinny być dokładnie wypełnione zaprawą.

W ścianach przewidzianych do tynkowania nie należy wypełniać zaprawą przy zewnętrznych licach na głębokość 5-10 mm

Odbiór wbudowanych ościeżnic drzwiowych i okiennych:

Odchylenie od pionu i poziomu dla ościeżnic drzwiowych i okiennych nie powinno być większe niż 2 mm na 1m i nie większe niż 3 mm na całej długości stojaka lub nadproża ościeżnicy.

Największe dopuszczalne zwichrowanie ościeżnicy z płaszczyzny pionowej nie może być większe niż 2mm.

Dopuszczalne odchyłki wymiarów muru:

Zwichrowanie i skrzywienie:

na długości 1 m - 3 mm,

na całej powierzchni ściany pomieszczenia- 10 mm

Odchylenia od pionu powierzchni i krawędzi:

na wys. 1 m - 3 mm,

na wys. 1 kondygnacji - 6 mm,

na całej wysokości ściany - 20 mm

Odchylenia od kierunku poziomego górnej powierzchni każdej warstwy ściany muru:



na długości 1 m — 1 mm,  
na całej długości budynku 15 mm

Stosować zasady kontroli wg zasad ogólnych ST oraz wg instrukcji producenta.  
Każda partia materiału powinna być dostarczana na budowę z atestem wydanym przez uprawnioną jednostkę.

### **6.Kontrola jakości robót.**

Przed przystąpieniem do wznoszenia murów należy sprawdzić wymiary oraz kąty skrzyżowań ścian konstrukcyjnych.

Stosować zasady kontroli wg zasad ogólnych ST oraz pkt.5.

Dostarczane na plac budowy materiały i zaprawy należy kontrolować pod względem ich jakości. Kontrola jakości polega na sprawdzeniu czy dostarczone materiały posiadają wymagane atesty.

W przypadku gdy zaprawa wytwarzana jest na placu budowy należy kontrolować jej markę i konsystencję w sposób podany w obowiązującej normie.

### **7.Obmiar robót.**

Jednostką obmiarową robót jest 1m<sup>3</sup>, który jest zgodny z jednostką obmiarową wg Przedmiaru Robót.

Obmiar robót obejmuje:

- wykonanie ścian z bloczków betonu komórkowego YTONG grub. 36,5cm.
- Ułożenie nadproży YTONG.

### **8.Odbiór robót.**

Na podstawie przeprowadzonej kontroli wykonanych robót (pkt.6) Inżynier dokona odbioru zgodnie z ST "Wymagania ogólne".

Odchyłki w wykonaniu prac przekraczające tolerancje określone w pkt. 5. spowodują nieodebranie tych prac przez Inżyniera, który zarządzi ponowne ich wykonanie.

Wyniki odbioru materiałów i wyrobów powinny być każdorazowo wpisywane do dziennika budowy.

Podstawę odbioru robót powinny stanowić następujące dokumenty:

- dokumentacja techniczna,
- dziennik budowy,
- protokoły odbioru poszczególnych etapów robót,
- protokoły obioru materiałów i wyrobów,
- wyniki badań laboratoryjnych,
- ekspertyzy.

### **9.Podstawa płatności.**

Wykonane i odebrane roboty zostaną zapłacone wg zapisów w umowie z Wykonawcą.

### **10.Przepisy związane i standardy.**

Wymagania nie uregulowane powyższym opisem obowiązują wg :

BN-80/B-10021 - Prefabrykaty budowlane z betonu. Metody badań cech geometrycznych

BN-80/6744-11 - Półfabrykaty budowlane z betonu. Drobnowymiarowe elementy ściennie. Pustaki

PN-65/B - 14503 -Zaprawy budowlane cementowo-wapienne

PN-65/B - 14504 - Zaprawy budowlane cementowe

PN-88/B-30000 - Cement portlandzki

PN-88/B-30001 - Cement portlandzki z dodatkami

PN-88/B-04300 - Cement. Metody badań. Oznaczenia cech fizycznych

BN-88/6731-08 - Cement. Transport i przechowywanie

PN-86/B-30020 - Wapno

PN-79/B-06711 - Kruszywa mineralne. Piaski do zapraw budowlanych.

Warunki techniczne wykonania i odbioru robót budowlano - montażowych - Arkady 1989 Stosować się do wymagań zawartych w ST „ Wymagania ogólne"

## **ST – 08.00. IZOLACJE PRZECIWWODNE DACHU Z FOLII PE**

### **1.WSTĘP.**

#### **1.1.Przedmiot ST.**

Przedmiotem niniejszej ST są wymagania dotyczące wykonania i odbioru prac :

- wykonanie izolacji przeciwwodnych dachów.

przy wykonaniu robót związanych z inwestycją Przebudowa budynku świetlicy wiejskiej z budową infrastruktury technicznej i zagospodarowaniem terenu w miejscowości Różanki., działka nr 261; 278/3.

### **1.2.Zakres stosowania ST.**

Specyfikacja jest stosowana jako dokument przy przetargach oraz przy zlecaniu i realizacji robót wymienionych w pkt. 1.1.

### **1.3.Zakres robót objętych ST.**

Roboty, których dotyczy specyfikacja, obejmują wszystkie czynności umożliwiające i mające na celu wykonanie i odbiór robót zgodnie z Dokumentacją Projektową i zaleceniami Inżyniera.

W zakres robót wchodzi:

- Przygotowanie i oczyszczenie podłoża.
- Ułożenie izolacji.

### **1.4.Określenia podstawowe.**

Określenia podstawowe podane w niniejszej ST są zgodne z odpowiednimi normami i określeniami zamieszczonymi w opracowaniu pt. "Ogólne Specyfikacje Techniczne Wykonania i Odbioru Robót – Wymagania ogólne".

### **1.5.Ogólne wymagania dotyczące robót.**

Wykonawca jest odpowiedzialny za wykonanie robót zgodnie z dokumentacją projektową, specyfikacją, poleceniami nadzoru autorskiego i inwestorskiego, zgodnie z art.22,23 i 28 ustawy Prawo budowlane.

## **2.MATERIAŁY.**

- paroizolacja -folia dachowa paroizolacyjna systemowa.
- taśma PE samoprzylepna

### **Podstawowe parametry membran dachowych**

Biorąc pod uwagę wszystkie podstawowe funkcje, jakie powinny spełniać membrany dachowe, ich najważniejszymi cechami są: wysoka paroprzepuszczalność, wysoka gramatura (od niej zależy trwałość), odporność na UV.Pozostałe cechy, takie jak wytrzymałość na rozrywanie, wodoodporność i zakres wytrzymałości temperaturowych, nie mają już tak dużego znaczenia dla użytkownika membran dachowych, ale powinny zawierać się w określonych granicach. Paroprzepuszczalność - decyduje o skuteczności działania membran dachowych Jedną z podstawowych funkcji membran dachowych jest ochrona termoizolacji przed zawilgoceniem. Przez zawilgocony dach ucieka dużo ciepła; membrana o dużej paroprzepuszczalności powoduje mniejsze ubytki ciepła i w konsekwencji ogranicza zużycie energii potrzebnej do ogrzewania domu. Aby membrana działała skutecznie, bilans przepływu pary wodnej przez przegrodę (dach) musi być zrównoważony; ilość pary wodnej opuszczającej dach musi być co najmniej taka sama, jak ilość wchodząca.

W mieszkaniach na poddaszu dopływ pary od wewnątrz trwa stale, ponieważ temperatura i wilgotność powietrza w pomieszczeniach jest teoretycznie taka sama. Dla strony zewnętrznej okresy, w których możliwy jest wypływ pary wodnej, są znacznie krótsze. Para wodna napływa od wewnątrz przez cały rok, a na zewnątrz może wyjść tylko w ciągu kilku miesięcy, kiedy zaistnieją ku temu odpowiednie warunki. Dlatego tak duże znaczenie ma wysoka paroprzepuszczalność membran dachowych; im paroprzepuszczalność jest większa, tym większe są szanse na to, że w dachu nie będą powstawały skropliny. Ilość pary wodnej przepuszczanej przez membranę zależy od temperatury i wilgotności względnej oraz od różnicy ciśnienia między warstwami powietrza rozdzielonymi przez membranę (w termoizolacji zamknięte jest powietrze). Określenie paroprzepuszczalności objęte jest normami ustalającymi warunki badania. W każdej normie jako warunki znamionowe przyjmuje się inne wielkości temperatury, wilgotności i różnicy ciśnienia.

Paroprzepuszczalność membrany dachowej (dwuwarstwowej, 115 g/m<sup>2</sup>)

Trwałość membran dachowych i innych folii wstępnego krycia jest ściśle związana z ich gramaturą (ciężarem właściwym (określoną g/m<sup>2</sup>). Wynika to z tego, że ciężar tworzywa przy tej samej gęstości jest tym większy, im grubsza jest folia (im większa jest gramatura, tym grubsza jest membrana lub folia).

Taka zależność dotyczy wszystkich rodzajów tworzyw, z których najczęściej wytwarza się FWK - polietylenu (PE) i polipropylenu (PP). Nowoczesne membrany dachowe wytwarzane są głównie z PP.

Grubsze membrany (i inne folie) są trwalsze od cienkich (cienkie bardzo łatwo ulegają uszkodzeniom nie tylko podczas układania, ale też w okresie eksploatacji - na skutek działania degradujących czynników atmosferycznych). Najczęściej są produkowane membrany dachowe wielowarstwowe z warstwą nośną z włókniyny polipropylenowej (PP). Z tego powodu są one bardziej odporne na promieniowanie ultrafioletowe

i inne czynniki atmosferyczne niż folie polietylenowe (PE). Ciężar powierzchniowy (gramatura) membran produkowanych w Europie waha się od 100 do 200 g/m<sup>2</sup>.

**Wytrzymałość na rozrywanie** - ważna tylko w czasie układania ; Wytrzymałość membran dachowych jest opisywana za pomocą dwóch wskaźników określających siły zrywające: w czasie prób na pasku o szerokości 5 cm oraz na gwoździu o średnicy 2,5 mm. Takie badania nie odzwierciedlają jednak prawdziwych obciążeń, jakie występują na dachu. Membrany dachowe są narażone na rozerwanie tylko wtedy, kiedy są układane i przykrywane. Po zamontowaniu pokrycia nie ma możliwości uszkodzenia membrany (ochronę stanowi pokrycie dachu). Siły rozciągające, jakie występują normalnie na dachu, są wynikiem działania wiatru i rozsychniania się drewna użytego do konstrukcji. Jednak nawet niewielka elastyczność membrany chroni ją przed uszkodzeniem; przemieszczenia towarzyszące tym siłom są niewielkie. Membrana może więc ulec uszkodzeniu tylko podczas jej układania i przykrywania zasadniczym pokryciem dachu. Im mocniejsza jest membrana, tym łatwiej dekarz może ją rozpiąć i zamontować pokrycie. Samo rozpinanie wymaga niewielkich sił, ponieważ membrany powinny być układane z lekkim naprężeniem - w tej sytuacji wytrzymałość membran nie musi być duża. Jednak w czasie montażu pokrycia membrana może ulec uszkodzeniu na skutek przypadkowych obciążeń (może je spowodować, np. upadek narzędzi). W takiej sytuacji nawet najmocniejsza membrana może ulec uszkodzeniu. Nie oznacza to jednak, że trzeba ją wymienić - uszkodzone miejsce wystarczy zabezpieczyć specjalną taśmą samoprzylepną.

Mocniejsze odmiany membran powinny być stosowane w okapach i koszach dachów spadzistych. Są to miejsca, w których dekarz przy mocowaniu pokrycia wykonuje dużo różnych czynności montażowych i regulacyjnych. Z tego powodu na każdym dachu powinno się stosować dwie odmiany membran - zwykłą i mocniejszą.

**Odporność na promieniowanie UV** - decyduje o trwałości

Do chwili obecnej w Polsce stosuje się zbrojone folie wentylowane z dodatkami, które uodparniają je na promieniowanie UV na okres zaledwie 3 - 4 tygodni. Membrany dachowe zachowują odporność przez 3-9 miesięcy. Nie wszyscy jednak wiedzą, że dodatki podnoszące odporność folii na promieniowanie UV są przede wszystkim ochroną przed promieniowaniem w przypadku powstania szpar i nieszczelności w zasadniczym pokryciu dachu.

Światło słoneczne przenika nawet przez najmniejsze prześwity w dachu i promieniowanie UV powoli uszkadza membranę. Aby nie dopuścić do jej rozkładu (i tym samym przecieków w dachu), producenci dodają tzw. stabilizatory, które opóźniają działanie promieniowania. W skład współcześnie produkowanych membran dachowych (wysoko paroprzepuszczalnych FWK) wchodzi dodatki, które uodparniają je na promieniowanie na wiele miesięcy; gwarantuje to ich wieloletnią eksploatację porównywalną do pokryć zasadniczych. Należy jednak pamiętać, że pozostawienie membran na dachu bez pokrycia zasadniczego na okres przekraczający ich termin odporności na UV oznacza większe lub mniejsze uszkodzenie tworzywa. Taka sytuacja nie ma żadnego uzasadnienia organizacyjnego lub technicznego. Membrany i inne FWK nie stanowią ochrony przed wiatrem; nawet materiały specjalnie przeznaczone do tymczasowej osłony materiałów na budowie (np. plandeki) nie wytrzymują działania silnego wiatru na dachu, więc tym bardziej w takich warunkach nie sprawdzają się zwykłe folie czy membrany. Zakłada się, że układanie membran powinno odbywać się razem z pokryciem zasadniczym bez długotrwałych przerw. Dlatego dodawanie dużej ilości stabilizatorów UV do tworzyw, z których wykonuje się membrany, nie jest uzasadnione.

Wielu producentów podając okres odporności na UV jako czas na ułożenie zasadniczego pokrycia sugeruje, że membrany przez ten czas mogą być pozostawione na dachu. Takie rozwiązanie nie ma żadnego uzasadnienia i nie jest korzystne dla dachu; długo naświetlane membrany krócej zachowują swoje właściwości.

**Odporność termiczna membran** - jest mniej istotna, ponieważ dach jest wentylowany

Zakres odporności membran dachowych na temperatury określają normy, które w różny sposób interpretują granice tej odporności. Polska Norma PN-ISO 11501:1999 dopuszcza zmiany wymiarów liniowych przy temperaturze +80°C w granicach 2%. W przypadku membran dachowych zmiana wymiarów w stopniu dwukrotnie lub nawet czterokrotnie większym nie powoduje zmian własności.

Dlatego wielu producentów podaje wyższą wytrzymałość membran niż proponuje to norma.

Przy temperaturze 120oC wszystkie odmiany membran dachowych zmieniają wymiary liniowe w zakresie 2 - 4 %.

Warto także wiedzieć, że zakres temperatur od - 40°C do + 80°C w pełni odzwierciedla warunki, w jakich "pracują" membrany w naszym klimacie (jeżeli dach jest prawidłowo wykonany).

Wymóg funkcjonowania wentylacji nad membranami dachowymi powoduje, że górna granica nie jest

przekraczana (powietrze przepływające nad membranami ochładza całe pokrycie).

Membrany charakteryzują się wysoką paroprzepuszczalnością, ponieważ tylko w takiej sytuacji para wodna może opuścić termoizolację i konstrukcję dachu (para przechodzi przez membrany do przestrzeni wentylacyjnej utworzonej przez kontrłaty i łąty). W przestrzeni wentylacyjnej musi być swobodny przepływ powietrza, które wyprowadza parę wodną poza pokrycie przesuując się wzdłuż kontrłat. Mechanizm usuwania pary wodnej zapobiega gromadzeniu się wilgoci w dachu i jednocześnie obniża temperaturę pod pokryciem w okresie letnim, podnosząc znacząco komfort mieszkania na poddaszu.

Pod pokryciami blaszanymi w okresie największych upałów temperatura sięga 115°C, ale tylko w obszarze bezpośrednio pod powierzchnią blachy i bez działania wentylacji. Każdy wiatr wzmacnia działanie szczeliny wentylacyjnej. Odległość od rozgrzanych powierzchni blach do membrany dachowej wynosi od 7 do 10 cm i w zupełności wystarczy, żeby przepływające powietrze zapobiegało nadmiernym rozgrzewaniem się membran dachowych. Temperatury mogą przekroczyć dopuszczalne granice tylko wtedy, gdy nie ma przepływu powietrza pod blachą. W takiej sytuacji nie ma znaczenia, czy membrana jest uszkodzona przez temperatury, czy też nie, ponieważ bez wentylacji dach ulegnie dach ulegnie stopniowemu zawilgoceniu.

**Odporność na działanie słupa wody - wodoodporność** - ma szczególne znaczenie w zimie

Ta cecha jest ważna z powodu okresowego niebezpieczeństwa związanego z powstaniem czapy śniegowo lodowej pod pokryciem zasadniczym w czasie topnienia śniegów. Czapa naciska na membrany w obszarze okapu i topniejąc powoduje stosunkowo duży nacisk wody. Zjawisko to najczęściej występuje na połączeniu kosza i okapu i jest wywoływane dwiema nakładającymi się przyczynami. W trakcie topnienia śniegów stale zachodzą zmiany; w dzień śnieg topnieje, a w nocy zamarza. Ponieważ okap jest najniższą częścią dachu, to zamarzanie zaczyna się właśnie od okapu.

Zjawiska te powodują podnoszenie się wody na lodzie w okolicach okapu. Dlatego woda łatwo przedostaje się pod pokrycia dachów przez wszelkie nieszczelności, zakłady i otwory montażowe. W czasie zamarzania zamienia się w lód i cały proces przenosi się pod pokrycie. W ten sposób czapa śniegowo-lodowa działa tak samo nad, jak i pod pokryciem, naciskając na membranę i pozostałe elementy konstrukcji okapu. Między innymi z tego powodu w okapie i w koszu warto stosować mocniejsze odmiany membran dachowych.

Materiały izolacyjne powinny być składowane starannie na równym i suchym podkładzie w pomieszczeniach krytych i zamkniętych. Na stanowisku roboczym odkrytym materiały te należy układać na podkładach z desek lub płyt betonowych i przykrywać szczelnie brezentem lub folią.

### **3.SPRZĘT.**

Sprzęt powinien być dobrej jakości i zaakceptowany przez Inżyniera.

Rodzaj stosowanego sprzętu z projektu organizacji robót lub uzgodniony z Inspektorem Nadzoru.

### **4.TRANSPORT.**

Transport i składowanie wg wymagań ogólnych ST.

Środki transportu powinny zabezpieczać załadowane wyroby przed wpływami atmosferycznymi.

### **5.WYKONANIE ROBÓT.**

Układ warstw:

- izolacja – dachowa folia izolacyjna

Technologia wykonania:

Folię izolacyjną układać na łątach i wiązarach z zakładami czołowymi i podłużnymi nie mniejszymi niż 10 cm.

Skleić folię taśmą samoprzylepną PE.

Ocieplenie stropodachów powinno być wykonywane sukcesywnie na kolejnych połączeniach i zlewniach. Izolacja termiczna powinna być niezwłocznie pokrywana papą dla ochrony jej przed opadami.

Na krawędzi okapowej zamocować belkę krawędziową z drewna impregnowanego o wysokości mniejszej o ok. 1 cm od wysokości termoizolacji.

### **6.KONTROLA JAKOŚCI ROBÓT.**

Kontrolę prawidłowości wykonania izolacji należy przeprowadzić szczegółowo przed przystąpieniem do

robót pokrywczych.

Inżynier dokona sprawdzenie prawidłowości wszystkich etapów robót zawartych w pkt5.

### **7.OBMIAR ROBÓT.**

Jednostką obmiarową robót jest 1m<sup>2</sup>, który jest zgodny z jednostką obmiarową wg Przedmiaru Robót.

Obmiar robót obejmuje:

- wykonanie izolacji przeciwwodnych dachów w

### **8.ODBIÓR ROBÓT.**

Na podstawie przeprowadzonej kontroli wykonanych robót (pkt.6) Inżynier dokona odbioru zgodnie z ST "Wymagania ogólne".

Odchyłki w wykonaniu prac przekraczające tolerancje określone w pkt. 5. spowodują nieodebranie tych prac przez Inżyniera, który zarządzi ponowne ich wykonanie.

Wyniki odbioru materiałów i wyrobów powinny być każdorazowo wpisywane do dziennika budowy.

Podstawę odbioru robót powinny stanowić następujące dokumenty:

- dokumentacja techniczna,
- dziennik budowy,
- protokoły odbioru poszczególnych etapów robót,
- protokoły obioru materiałów i wyrobów,
- wyniki badań laboratoryjnych,
- ekspertyzy.

Do odbioru końcowego należy przedstawić wyniki wszystkich odbiorów częściowych.

Odbiór przygotowanego podłoża pod ocieplenie powinien obejmować:

- Sprawdzenie spadków, równości, czystości i suchości podłoża
- Sprawdzenie jakości wykonania izolacji.

Odbiór ostateczny powinien polegać na sprawdzeniu wyników odbiorów międzyfazowych oraz sposobu zabezpieczenia warstwy termoizolacyjnej przed zawilgoceniem opadami atmosferycznymi.

### **9.PODSTAWA PŁATNOŚCI.**

Wykonane i odebrane roboty zostaną zapłacone wg zapisów w umowie z Wykonawcą.

### **10.PRZEPISY ZWIĄZANE I STANDARDY.**

Należy stosować przepisy zgodnie z wymaganiami ogólnymi ST. Normy:

PN-89/B-02361 Pochylenia połaci dachowych

PN-72/B-04615 Papy asfaltowe i smołowe. Badania

PN-80/B-10240 Pokrycia dachowe z papy i powłok asfaltowych. Wymagania i badania przy odbiorze.

PN-61/B-10245 Roboty blacharskie budowlane z blachy stalowej ocynkowanej i cynkowej. Wymagania i badania techniczne przy odbiorze.

PN-58/C-96177 Przetwory naftowe. Lepik asfaltowy bez wypełniaczy stosowany na gorąco.

PN-84/H-92126 Blachy stalowe profilowane ocynkowane, oraz ocynkowane i powlekane.

PH-81/H-92900 Cynk. Blachy.

BN-83/5028-13 Gwoździe budowlane. Gwoździe papowe.

PN-B-23116:1997 Wyroby do izolacji cieplnej w budownictwie. Filce, maty i płyty z wełny mineralnej.

Instrukcja ITB nr321. Stosowanie wyrobów z wełny mineralnej do izolacji termicznej w budownictwie.

Warunki techniczne wykonania i odbioru robót budowlano -montażowych . Arkady 1989

## **ST – 09.00. OBRÓBKI BLACHARSKIE ZEWNĘTRZNE**

### **1.WSTĘP.**

#### **1.1.Przedmiot ST.**

Przedmiotem niniejszej ST są wymagania dotyczące wykonania i odbioru prac :

- obróbki blacharskie budynku oraz elementy odwodnienia

przy wykonaniu robót związanych z inwestycją: Przebudowa budynku świetlicy wiejskiej z budową infrastruktury technicznej i zagospodarowaniem terenu w miejscowości Różanki., działka nr 261; 278/3.

#### **1.2.Zakres stosowania ST.**

Specyfikacja jest stosowana jako dokument przy przetargach oraz przy zleceniu i realizacji robót

wymienionych w pkt. 1.1.

### 1.3. Zakres robót objętych ST.

Roboty, których dotyczy specyfikacja, obejmują wszystkie czynności umożliwiające i mające na celu wykonanie i odbiór robót zgodnie z Dokumentacją Projektową i zaleceniami Inżyniera.

W zakres robót wchodzi:

Montaż obróbek: atyk, daszków, otworów, okien, połączeń z innymi elementami budowlanymi.

Montaż rynien i rur spustowych

### 1.4. Określenia podstawowe.

Określenia podstawowe podane w niniejszej ST są zgodne z odpowiednimi normami i określeniami zamieszczonymi w opracowaniu pt. "Ogólne Specyfikacje Techniczne Wykonania i Odbioru Robót – Wymagania ogólne".

### 1.5. Ogólne wymagania dotyczące robót.

Wykonawca jest odpowiedzialny za wykonanie robót zgodnie z dokumentacją projektową, specyfikacją, poleceniami nadzoru autorskiego i inwestorskiego, zgodnie z art.22,23 i 28 ustawy Prawo budowlane.

## 2. MATERIAŁY.

**Blacha tytanowocynkowa gr.0,5 - 0,6 mm**

Łączniki systemowe w ilości przewidzianej systemem.

Wkręty do drewna, gwoździe -ocynkowane w niezbędnej ilości.

**Rynny z blachy tytanowocynkowej**

**Rury spustowe blachy tytanowocynkowej**

Blacha oraz rynny i rury spustowe powinny być składowane w zadaszonych i wentylowanych magazynach na paletach drewnianych.

## 3. SPRZĘT.

Sprzęt powinien być dobrej jakości i zaakceptowany przez Inżyniera.

Rodzaj stosowanego sprzętu z projektu organizacji robót lub uzgodniony z Inspektorem Nadzoru.

## 4. TRANSPORT.

Transport wg wymagań ogólnych ST.

W czasie transportu materiały powinny być zabezpieczone przed zniszczeniem i uszkodzeniem powłoki antykorozyjnej.

Zabronione jest przeciąganie niezabezpieczonych elementów po podłożu.

## 5. WYKONANIE ROBÓT.

Obróbki blacharskie:

**Obróbki blacharskie powinny być dostosowane do wielkości pochyleń połaci dachowych – winny być odpowiednio szerokie - ściśle wg projektu..**

Rynny dachowe:

Rynny z blachy tytanowocynkowej należy łączyć wg zaleceń producenta.

Każde załamanie rynny powinno być oparte na uchwytach rynnowych.

Odległość między uchwytami powinna wynosić 50-80mm

Uchwyty należy mocować dwoma gwoździami budowlanymi do desek okapowych. Uchwyty powinny być wpuszczane w podłoże na głębokość równą grubości płaskownika metalowego.

Gdy rynna umieszczona jest na gzymsie, zaleca się opierać ją na podstawach wykonanych z blachy.

Podstawki należy ustawiać na obróbce blaszanej gzymsu, mocując za pomocą szpilek blacharskich oraz oblutowania.

Spadki rynien powinny być nie mniejsze niż 0,5%.

Zewnętrzny brzeg rynny powinien być usytuowany o 10mm niżej w stosunku do brzegu wewnętrznego.

Brzeg wewnętrzny w najwyższym położeniu rynny powinien być usytuowany o 25mm niżej w stosunku do linii stanowiącej przedłużenie połaci.

Rury spustowe:

Rury spustowe z blachy tytanowocynkowej należy łączyć wg zaleceń producenta.

Odchylenie rur od pionu nie powinno być większe niż 20mm przy długości rur większej niż 10m.

Odchylenie rur spustowych od linii prostej mierzone na długości 2m nie powinno być większe niż 3mm.

Rury spustowe powinny być mocowane do ściany uchwyty do rur spustowych, rozstawionymi w odstępach nie większych niż 3m oraz zawsze na końcach rur i pod kolankami. Uchwyty powinny być mocowane do ściany w sposób trwały

Przejście rur spustowych przez gzymsy powinno być wykonane poprzez zastosowanie podwójnego złącza. Niedopuszczalne jest stałe połączenie rury spustowej z obróbką gzymsu.

#### **6.KONTROLA JAKOŚCI ROBÓT.**

Inżynier dokona sprawdzenie prawidłowości  
Tolerancja wymiarów 0,5 mm

#### **7.OBMIAR ROBÓT.**

Jednostką obmiarową robót jest 1m i m<sup>2</sup>, który jest zgodny z jednostką obmiarową wg Przedmiaru Robót. Obmiar robót obejmuje:

- obróbki blacharskie budynku oraz elementy odwodnienia

#### **8.ODBIÓR ROBÓT.**

Na podstawie przeprowadzonej kontroli wykonanych robót (pkt.6) Inżynier dokona odbioru zgodnie z ST "Wymagania ogólne".

Odchyłki w wykonaniu prac przekraczające tolerancje określone w pkt. 5. spowodują nieodebranie tych prac przez Inżyniera, który zarządzi ponowne ich wykonanie.

Wyniki odbioru materiałów i wyrobów powinny być każdorazowo wpisywane do dziennika budowy.

Podstawę odbioru robót powinny stanowić następujące dokumenty:

- dokumentacja techniczna,
- dziennik budowy,
- protokoły odbioru poszczególnych etapów robót,
- protokoły obioru materiałów i wyrobów,
- wyniki badań laboratoryjnych,
- ekspertyzy.

#### **9.PODSTAWA PŁATNOŚCI.**

Wykonane i odebrane roboty zostaną zapłacone wg zapisów w umowie z Wykonawcą.

#### **10.Przepisy związane i standardy.**

PN-B-94701:1999 Dachy-uchwyty stalowe ocynkowane do rur spustowych okrągłych.

PN-B-94702:1999 Dachy-uchwyty stalowe ocynkowane do rynien półokrągłych.

PN-61/B-10245 Roboty blacharskie budowlane z blachy stalowej, ocynkowanej i cynkowej. Wymagania techniczne i badania techniczne przy odbiorze.

PN-84/H-92126 Blachy stalowe profilowane ocynkowane, oraz ocynkowane i powlekane.

PH-81/H-92900 Cynk. Blachy.

Należy stosować przepisy zgodnie z wymaganiami ogólnymi ST.

Warunki techniczne wykonania i odbioru robót budowlano-montażowych -Arkady 1989

## **ST – 10.00 POKRYCIE DACHU DACHÓWKĄ CERAMICZNĄ**

### **1.WSTĘP.**

#### **1.1.Przedmiot ST.**

Przedmiotem niniejszej ST są wymagania dotyczące wykonania i odbioru prac :

– pokrycie dachowe

przy wykonaniu robót związanych z inwestycją: Przebudowa budynku świetlicy wiejskiej z budową infrastruktury technicznej i zagospodarowaniem terenu w miejscowości Różanki., działka nr 261; 278/3.

#### **1.2.Zakres stosowania ST.**

Specyfikacja jest stosowana jako dokument przy przetargach oraz przy zlecaniu i realizacji robót wymienionych w pkt. 1.1.

#### **1.3.Zakres robót objętych ST.**

Roboty, których dotyczy specyfikacja, obejmują wszystkie czynności umożliwiające i mające na celu wykonanie i odbiór robót zgodnie z Dokumentacją Projektową i zaleceniami Inżyniera.

W zakres robót wchodzi:

- Impregnacja, przycięcie i przybicie kontrłat i łat

- Pokrycie dachów nieodeskowanych dachówką ceramiczną z otworami z przykręceniem wkrętami
- Pokrycie dachów nieodeskowanych dachówką ceramiczną z otworami z przykręceniem wkrętami - montaż gąsiorów z przymocowaniem wkrętami do deski kalenicowej
- Montaż elementów komunikacji po dachu - stopień kominiarski
- Montaż elementów komunikacji po dachu - ławeczka kominiarska duża
- Wieloprzewodowe kominy wolno stojące z cegieł 1/2x1/2 ceg. klinkierowych
- Spoinowanie ścian zaprawą cementową, barwiona
- Osadzenie okien w połaci dachowej 78x140 wraz z kołnierzem uszczelniającym
- Osadzenie okien w połaci dachowej 78x120 wraz z kołnierzem uszczelniającym
- Montaż grzebienia okapu - wróblówka

#### 1.4.Określenia podstawowe.

Określenia podstawowe podane w niniejszej ST są zgodne z odpowiednimi normami i określeniami zamieszczonymi w opracowaniu pt. "Ogólne Specyfikacje Techniczne Wykonania i Odbioru Robót – Wymagania ogólne".

#### 1.5.Ogólne wymagania dotyczące robót.

Wykonawca jest odpowiedzialny za wykonanie robót zgodnie z dokumentacją projektową, specyfikacją, poleceniami nadzoru autorskiego i inwestorskiego, zgodnie z art.22,23 i 28 ustawy Prawo budowlane.

## 2.MATERIAŁY.

Dachówka ceramiczna

Średnie zapotrzebowanie	ok. 14,0 szt./m <sup>2</sup>
Długość krycia	ok. 32,5 - 34,5 cm
Średnia długość krycia	ok. 33,5 cm
Szerokość krycia	ok. 20,8 cm
Ciężar	ok. 3,2 kg/szt.
Ciężar	ok. 46,4 kg/m <sup>2</sup>
Wymiary	ok. 42,7 x 25,8 cm
Typ gąsiora	gąsior ceramiczny
Zapotrzebowanie gąsiora	2,5 szt./mb
Gwarancja	30 lat(a)

gąsioro dachowe ceramiczne  
grzebień okapu – wróblówka – grzebień

**Zastosowanie:** Zabezpieczenie części okapowej dachu.

**Materiał:** PP.

**Aprobata techniczna ITB:** AT-15-4593/2000.

**Długość:** 1000 mm.

**Wysokość grzebyków:** 55 mm.

**Zalety produktu:** Zapobiega przedostawaniu się ptaków, gryzoni i dużych owadów pod połac dachu. Elastyczny grzebień doskonale dopasowuje się do profilu pokrycia.

Taśma uszczelniająco wentylująca pod gąsior do ochrony i wietrzenia kalenic.

Dane techniczne

materiał: blacha aluminiowa z butylem + włókinina dwuwarstwowa

kolor: antracyt, ceglasty, ciemny brąz

rozmiar rolki: 320 mm x 5 mb

uchwyty dachówki i gąsiorów systemowe wg wybranego producenta dachówki i gąsiorów

Stopień kominiarski. **Materiał:** Ocynkowana ogniowo blacha stalowa o grubości 3 mm, oferowany w wersji naturalnej (nielakierowanej) lub malowanej proszkowo

Ława kominiarska.

**Zastosowanie:** Uniwersalna komunikacja dachowa dla kominiarzy.



**Materiał:** Blacha stalowa.

**Grubość blachy:** 2mm.

**Wykonanie:** Stal ocynkowana ogniowo z przetłoczeniami antypoślizgowymi, malowana proszkowo.

**Szerokość ławy:** 250 mm.

**Długość ławy:** 400 mm, 800 mm i 2 000 mm.

**Uwaga:** Do połączenia ław ze sobą konieczne jest zastosowanie łącznika. Ława kominiarska o dł. 400 mm, 800 mm powinna być osadzona na dwóch mocownikach (kołyskach) i na takiej samej liczbie wsporników. Ławy kominiarskie o dłuższych odcinkach na większej liczbie mocowników i wsporników.

Okna dachowe połaciowe o wymiarach 78/120cm. Wraz z kołnierzem uszczelniającym

Okno wykonane z impregnowanego i lakierowanego drewna sosnowego. Moduł wentylacyjny pozwala na swobodną wymianę powietrza nawet przy zamkniętym oknie, hartowana szyba  
**Izolacyjność cieplna U całej konstrukcji okna:**

- 0,72 W/m<sup>2</sup>K wg normy EN 1873, stosowanej zwykle dla tego typu okien
- 1,4 W/m<sup>2</sup>K wg normy EN 12567-2

Dachówki i gąsiorzy, jak i pozostałe elementy dachowe powinny być składowane w zadaszonych i wentylowanych magazynach na paletach drewnianych.

### 3.SPRZĘT.

Sprzęt powinien być dobrej jakości i zaakceptowany przez Inżyniera.

Rodzaj stosowanego sprzętu wynika z projektu organizacji robót lub uzgodniony z Inspektorem Nadzoru.

### 4.TRANSPORT.

Transport wg wymagań ogólnych ST.

W czasie transportu materiały powinny być zabezpieczone przed zniszczeniem i uszkodzeniem.

Zabronione jest przeciąganie niezabezpieczonych elementów po podłożu.

### 5.WYKONANIE ROBÓT.

Pokrycie dachu:

Pokrycia dachu wykonać z dachówki ceramicznej, z gąsiorami na mocowane na uchwytych systemowych za pomocą gwoździ dekarских do łąt, gąsiorzy dodatkowo uszczelnić taśmą

Należy zachować szczególną ostrożność by nie przerwać izolacji z folii PE.

Zasady montażu pokryć dachowych ceramicznych opisane są w instrukcjach producentów. Układanie musi poprzedzać wykonanie obróbek blacharskich. Najczęściej układa się dachówki ceramicznych na ruszcie złożonym z łąt drewnianych. Dachówki ceramicznych trzymają się podłoża, opierając się na łątach, na których zawieszane są na zaczepach specjalnie wyprofilowanych na spodniej powierzchni. Układanie pokrycia rozpoczyna się od okapu. W zaleceniach mocowania dachówek ceramicznych za pomocą gwoździ i wkrętów lub klamer do łąt nośnych pod dachówką przedstawia się sytuacje zastosowań dla dachówek: w rzędach i kolumnach skrajnych; przy pochyleniach większych od 65stopni; wentylacyjnych; wokół kominów; gąsiorów.

Elementy uszczelniająco-wentylacyjne na grzbiety i kalenicę, które uszczelniają oraz zapewniają odpowiednią wentylację łąci dachu. Przed montażem powierzchnia dachówek pod taśmą powinna być sucha i odpylona. Naniesiony klej pomaga w montażu i jednocześnie uszczelnia.

Elementy do uszczelniania łąci łąci z kominami i łąciami wychodzącymi ponad łąci, w skład których wchodzi: specjalna taśma do obróbki łąci i kominów, listwa wykończeniowa oraz specjalna masa uszczelniająca. Taśma o plastycznych i samoprzylepnych właściwościach może stanowić rozwiązanie wszystkich obróbek i uszczelnień na dachach pochyłych. Nadaje się do układania na czystym i suchym podłożu.

Do montażu poza rolką dociskającą, nożycami i miarką, nie są potrzebne żadne inne narzędzia. Należy pamiętać o odpowiednim przygotowaniu podłoża i starannym uformowaniu taśmy

### 6.KONTROLA JAKOŚCI ROBÓT.

Inżynier dokona sprawdzenie prawidłowości

Tolerancja wymiarów dla 100 m<sup>2</sup> - dokładność 0,1 m<sup>2</sup>

## 7.OBMIAR ROBÓT.

Jednostką obmiarową robót jest 1 m<sup>2</sup>, który jest zgodny z jednostką obmiarową wg Przedmiaru Robót.

Obmiar robót obejmuje:

- pokrycie dachu dachówką ceramiczną – m2,

## 8.ODBIÓR ROBÓT.

Na podstawie przeprowadzonej kontroli wykonanych robót (pkt.6) Inżynier dokona odbioru zgodnie z ST "Wymagania ogólne".

Odchyłki w wykonaniu prac przekraczające tolerancje określone w pkt. 5. spowodują nieodebranie tych prac przez Inżyniera, który zarządzi ponowne ich wykonanie.

Wyniki odbioru materiałów i wyrobów powinny być każdorazowo wpisywane do dziennika budowy.

Podstawę odbioru robót powinny stanowić następujące dokumenty:

- dokumentacja techniczna,
- dziennik budowy,
- protokoły odbioru poszczególnych etapów robót,
- protokoły obioru materiałów i wyrobów,
- wyniki badań laboratoryjnych,
- ekspertyzy.

## 9.PODSTAWA PŁATNOŚCI.

Wykonane i odebrane roboty zostaną zapłacone wg zapisów w umowie z Wykonawcą.

## 10.PRZEPISY ZWIĄZANE I STANDARDY.

- Warunki techniczne wykonania i odbioru robót budowlano-montażowych. Część I - Roboty ogólnobudowlane. Mbipmb i ITB. Warszawa 1977, wyd. II,

- PN-80/B-10240 - Papowe pokrycia dachowe. Wymagania badania przy odbiorze,

- PN-80/B-10241 - Roboty pokrywcze. Krycie dachówką ceramiczną. Wymagania badania przy odbiorze,

- PN-75/B-10242 Roboty pokrywcze. Krycie dachów falistymi płytami azbestowo-cementowymi.

Wymagania i badania przy odbiorze,

- PN-63/B-10243 - Roboty pokrywcze dachówką cementową. Wymagania i badania techniczne przy odbiorze,

- PN-75/B-10244 - Roboty pokrywcze. Krycie dachów płaskimi płytami azbestowo-cementowymi.

Wymagania i badania przy odbiorze,

- PN-61/B-10245 - Roboty blacharskie budowlane z blachy stalowej ocynkowanej i cynkowej. Wymagania i badania techniczne przy odbiorze,

- BN-62/8863-01 - Krycie dachów tarasów. Żeliwne wpusty ściekowe. Wytyczne stosowania,

- Wytyczne wykonania izolacji bitumicznych zabezpieczających nadziemne i podziemne części budowli przed wilgocią i wodą. ITB, Warszawa 1972,

- Instrukcja nr 156. Wytyczne wykonania robót budowlano-montażowych w okresie zimowym przy temperaturze do - 15 st.C. Zeszyt X. Roboty izolacyjne i pokrywcze. ITB, Warszawa 1973.

Należy stosować przepisy zgodnie z wymaganiami ogólnymi ST.

Warunki techniczne wykonania i odbioru robót budowlano-montażowych -Arkady 1989

# ST – 11.00. IZOLACJE TERMICZNE STROPODACHU.

## 1.WSTĘP.

### 1.1.Przedmiot ST.

Przedmiotem niniejszej ST są wymagania dotyczące wykonania i odbioru prac :

- wykonanie izolacji termicznych dachów,

przy wykonaniu robót związanych z budową: Przebudowa budynku świetlicy wiejskiej z budową infrastruktury technicznej i zagospodarowaniem terenu w miejscowości Różanki., działka nr 261; 278/3.

### 1.2.Zakres stosowania ST.

Specyfikacja jest stosowana jako dokument przy przetargach oraz przy zlecaniu i realizacji robót wymienionych w pkt. 1.1.

### 1.3.Zakres robót objętych ST.

Roboty, których dotyczy specyfikacja, obejmują wszystkie czynności umożliwiające i mające na celu

wykonanie i odbiór robót zgodnie z Dokumentacją Projektową i zaleceniami Inżyniera.

W zakres robót wchodzi:

- Izolacje cieplne i przeciwdźwiękowe z wełny mineralnej gr. 15cm pionowe z płyt układanych na sucho
- Izolacje cieplne i przeciwdźwiękowe z wełny mineralnej gr. 7cm pionowe z płyt układanych na sucho

#### 1.4. Określenia podstawowe.

Określenia podstawowe podane w niniejszej ST są zgodne z odpowiednimi normami i określeniami zamieszczonymi w opracowaniu pt. "Ogólne Specyfikacje Techniczne Wykonania i Odbioru Robót – Wymagania ogólne".

#### 1.5. Ogólne wymagania dotyczące robót.

Wykonawca jest odpowiedzialny za wykonanie robót zgodnie z dokumentacją projektową, specyfikacją, poleceniami nadzoru autorskiego i inwestorskiego, zgodnie z art.22,23 i 28 ustawy Prawo budowlane.

## 2. MATERIAŁY.

- termoizolacja - płyty dachowe z wełny mineralnej.

-	Polska Norma	-	PN-EN 13162:2009
-	Certyfikat CE	-	1390-CPD-0072/07/P
-	EC Deklaracja zgodności	-	Nr CIG 00001/09
-	Współczynnik przewodzenia ciepła:	-	
-	- deklarowany	-	$\lambda_D = 0,039 \text{ W/mK}$
-	- obliczeniowy	-	$\lambda_{obl} = 0,039 \text{ W/mK}$
-	Obciążenie charakterystyczne ciężarem własnym	-	0,30 kN/m <sup>3</sup>
-	Klasa reakcji na ogień	-	A1 - wyrób niepalny
-	Atest higieniczny	-	HK/B/0439/01/2011

Materiały termoizolacyjne powinny być składowane starannie na równym i suchym podkładzie w pomieszczeniach krytych i zamkniętych. Na stanowisku roboczym odkrytym materiały te należy układać na podkładach z desek lub płyt betonowych i przykrywać szczelnie brezentem lub folią.

## 3. SPRZĘT.

Sprzęt powinien być dobrej jakości i zaakceptowany przez Inżyniera.

Rodzaj stosowanego sprzętu z projektu organizacji robót lub uzgodniony z Inspektorem Nadzoru.

## 4. TRANSPORT.

Transport i składowanie wg wymagań ogólnych ST.

Środki transportu powinny zabezpieczać załadowane wyroby przed wpływami atmosferycznymi.

## 5. WYKONANIE ROBÓT.

Technologia wykonania:

- Ułożyć luzem płyty z wełny mineralnej na folii paroizolacyjnej.
- Dosunąć starannie płyty jedna do drugiej.
- Poszczególne rzędy ułożyć w mijankę.

Ocieplenie stropodachów powinno być wykonywane sukcesywnie na kolejnych połaciach i zlewniach. Izolacja termiczna powinna być niezwłocznie pokrywana dachówką dla ochrony jej przed opadami.

## 6. KONTROLA JAKOŚCI ROBÓT.

Kontrolę prawidłowości wykonania izolacji termicznej należy przeprowadzić szczegółowo przed

przystąpieniem do robót pokrywowych.  
Inżynier dokona sprawdzenie prawidłowości wszystkich etapów robót zawartych w pkt5.

### **7.OBMIAR ROBÓT.**

Jednostką obmiarową robót jest 1m<sup>2</sup>, który jest zgodny z jednostką obmiarową wg Przedmiaru Robót.  
Obmiar robót obejmuje:  
- wykonanie izolacji termicznych dachów

### **8.ODBIÓR ROBÓT.**

Na podstawie przeprowadzonej kontroli wykonanych robót (pkt.6) Inżynier dokona odbioru zgodnie z ST "Wymagania ogólne".

Odchyłki w wykonaniu prac przekraczające tolerancje określone w pkt. 5. spowodują nieodebranie tych prac przez Inżyniera, który zarządzi ponowne ich wykonanie.

Wyniki odbioru materiałów i wyrobów powinny być każdorazowo wpisywane do dziennika budowy.

Podstawę odbioru robót powinny stanowić następujące dokumenty:

- dokumentacja techniczna,
- dziennik budowy,
- protokoły odbioru poszczególnych etapów robót,
- protokoły obioru materiałów i wyrobów,
- wyniki badań laboratoryjnych,
- ekspertyzy.

Do odbioru końcowego należy przedstawić wyniki wszystkich odbiorów częściowych.

Odbiór przygotowanego podłoża pod ocieplenie powinien obejmować:

- Sprawdzenie spadków, równości, czystości i suchości podłoża
- Sprawdzenie jakości wykonania paroizolacji.

Odbiór wykonanej warstwy termoizolacji powinien obejmować :

- czy materiał termoizolacyjny nie uległ zawilgoceniu sprawdzenie ciągłości warstwy izolacyjnej

Odbiór ostateczny powinien polegać na sprawdzeniu wyników odbiorów międzyfazowych oraz sposobu zabezpieczenia warstwy termoizolacyjnej przed zawilgoceniem opadami atmosferycznymi.

### **9.PODSTAWA PŁATNOŚCI.**

Wykonane i odebrane roboty zostaną zapłacone wg zapisów w umowie z Wykonawcą.

### **10.PRZEPISY ZWIĄZANE I STANDARDY.**

Należy stosować przepisy zgodnie z wymaganiami ogólnymi ST. Normy:

PN-89/B-02361 Pochylenia połaci dachowych

PN-72/B-04615 Papy asfaltowe i smołowe. Badania

PN-80/B-10240 Pokrycia dachowe z papy i powłok asfaltowych. Wymagania i badania przy odbiorze.

PN-61/B-10245 Roboty blacharskie budowlane z blachy stalowej ocynkowanej i cynkowej. Wymagania i badania techniczne przy odbiorze.

PN-58/C-96177 Przetwory naftowe. Lepik asfaltowy bez wypełniaczy stosowany na gorąco.

PN-84/H-92126 Blachy stalowe profilowane ocynkowane, oraz ocynkowane i powlekane.

PH-81/H-92900 Cynk. Blachy.

BN-83/5028-13 Gwoździe budowlane. Gwoździe papowe.

PN-B-23116:1997 Wyroby do izolacji cieplnej w budownictwie. Filce, maty i płyty z wełny mineralnej.

Instrukcja ITB nr321. Stosowanie wyrobów z wełny mineralnej do izolacji termicznej w budownictwie.

Warunki techniczne wykonania i odbioru robót budowlano -montażowych . Arkady 1989

## **ST – 13.00 DRZWI WEWNĘTRZNE PŁYTOWE.**

### **1.WSTĘP.**

#### **1.1.Przedmiot ST.**

Przedmiotem niniejszej ST są wymagania dotyczące wykonania i odbioru prac:

- osadzenie drzwi płytowych laminowanych z ościeżnicą stalową.
- osadzenie drzwi zewnętrznych
- montaż włazu EI 30 na poddasze – systemowego z wypuszczanymi schodami

przy wykonaniu robót związanych z budową: Przebudowa budynku świetlicy wiejskiej z budową infrastruktury technicznej i zagospodarowaniem terenu w miejscowości Różanki., działka nr 261; 278/3.

### 1.2.Zakres stosowania ST.

Specyfikacja jest stosowana jako dokument przy przetargach oraz przy zlecaniu i realizacji robót wymienionych w pkt. 1.1.

### 1.3.Zakres robót objętych ST.

Roboty, których dotyczy specyfikacja, obejmują wszystkie czynności umożliwiające i mające na celu wykonanie i odbiór robót zgodnie z Dokumentacją Projektową i zaleceniami Inżyniera.

W zakres robót wchodzi:

- Ościeżnice systemowe i skrzydła drzwiowe fabrycznie wykończone - zewnętrzne
- Ościeżnice systemowe i skrzydła drzwiowe fabrycznie wykończone - wewnętrzne dwuskrzydłowe bez wymagań i EI 30
- Ościeżnice systemowe i skrzydła drzwiowe fabrycznie wykończone - wewnętrzne jednoskrzydłowe bez wymagań i EI 30
- Ościeżnice systemowe i skrzydła drzwiowe fabrycznie wykończone - wewnętrzne jednoskrzydłowe do WC
- Wyłaz EI 30 ze schodami na poddasze nieużytkowe

### 1.4.Określenia podstawowe.

Określenia podstawowe podane w niniejszej ST są zgodne z odpowiednimi normami i określeniami zamieszczonymi w opracowaniu pt. "Ogólne Specyfikacje Techniczne Wykonania i Odbioru Robót – Wymagania ogólne".

### 1.5.Ogólne wymagania dotyczące robót.

Wykonawca jest odpowiedzialny za wykonanie robót zgodnie z dokumentacją projektową, specyfikacją, poleceniami nadzoru autorskiego i inwestorskiego, zgodnie z art.22,23 i 28 ustawy Prawo budowlane.

## 2.MATERIAŁY.

Drzwi płytowe laminowane z ościeżnicą, sztyldami, klamkami i zamkami wpuszczanymi. Skrzydło drzwiowe bezprzylgowe, płytowe na ramiaku z drewnianym wypełnieniem płytą wiórową pełną 33 mm, laminowane płytą pilśniową twardą i laminatem 0,8 mm lub z naświetlem szklonym szybą pojedynczą, drzwi przesuwne na konstrukcji toru jezdnego – patrz dokumentacja techniczna, drzwi o odporności ogniowej EI 30, drzwi dwudzielne płytowe laminowane.

Ościeżnica do skrzydeł bez przyłgi z blachy tłoczonej gr.1,5 mm ocynkowanej elektrolitycznie z przetłoczeniem pod uszczelkę EPDM o profilu otwartym z progowym kątownikiem spawanym, malowane po montażu.

Ościeżnice systemowe i skrzydła drzwiowe fabrycznie wykończone – zewnętrzne przeszklone.

### KONSTRUKCJA SKRZYDŁA

Wypełnienie skrzydła stanowi wkład stabilizujący „plaster miodu” lub płyta wiórowa otworowa w ramie z klejlonki drewna iglastego wzmocniona wewnętrznym ramiakiem ze sklejkki. Rama wraz z wypełnieniem jest obłożona dwustronnie płytą HDF.

### KRAWĘDŹ SKRZYDŁA

Oba boki oraz góra skrzydła są okleinowane taśmą obrzeżową w kolorze skrzydła.

### PO KRYCIE

Skrzydło jest pokryte ekologicznym lakierem wodnym nowej generacji lub okleiną Portadecor. Ramka (z MDF-u) i szpros (z PCV) są wykonane w kolorze skrzydła.

### WZORY

Jednoskrzydłowe i dwuskrzydłowe we wszystkich wzorach. Skrzydła możliwe do wykonania w wersji do drzwi przesuwanych – bez zawiasów i przyłgi, w dolnym ramiaku nafrezowany rowek pod element prowadzący montowany do podłogi (na wyposażeniu systemu).

AKCE SORIA – w cenie skrzydła:

- Dwa zawiasy czopowe standard PRIME
- Trzy zawiasy w skrzydle o wymiarze „100”
- Zamek: na klucz zwykły, z blokadą łazienkową lub dostosowany pod wkładkę patentową
- Szyba (wzór: „chinchila”)
- Pochwył okrągły (do drzwi przesuwanych)

### WYMIARY SKRZYDŁA

Jednoskrzydłowe: „60”, „70”, „80”, „90”, „100”, „110”1

Dwuskrzydłowe: „90“ ÷ „200“ 2

#### OŚCIE ŻNICE

polecane ościeżnice:

- ościeżnica regulowana wraz z elementami uzupełniającymi
- ekonomiczna ościeżnica o stałej szerokości 60 mm i 100 mm
- standardowa ościeżnica metalowa

UWAGI

- Aprobata Techniczna AT-15-3691/2007, ITB Warszawa.

Wyłaz EI 30 ze schodami na poddasze nieużytkowe.

Schody strychowe ognioodporne stanowią zaporę ogniową podczas pożaru wewnątrz budynku. Dzięki wysokim właściwościom odporności ogniowej  $EI_2=30$  min. doskonale nadają się do montażu w miejscach, w których w myśl przepisów prawa budowlanego konieczny jest montaż tego typu schodów. Specjalna konstrukcja mechanizmu odciążającego klapę pozwoliła wyeliminować zamek.

„Schody strychowe spełniają polskie wymagania zawarte w: Rozporządzeniu Ministra Infrastruktury z dnia 12 kwietnia 2002 r. w sprawie warunków technicznych, jakim powinny odpowiadać budynki i ich usytuowanie (Dz. U. Nr75, poz. 690) Paragraf 308, pkt. 3.”

Dane techniczne:

maksymalne obciążenie:	160kg
odporność ogniowa EI2:	30 minut
grubość izolacji termicznej:	3 cm
grubość klapy:	4,2 cm

Przechowywanie w magazynach półotwartych lub zamkniętych, suchych i przewiewnych, zabezpieczonych przed opadami atmosferycznymi.

### 3.SPRZĘT.

Sprzęt powinien być dobrej jakości i zaakceptowany przez Inżyniera.

Rodzaj stosowanego sprzętu z projektu organizacji robót lub uzgodniony z Inspektorem Nadzoru.

### 4.TRANSPORT.

Transport i przechowywanie wg ST „Wymagania ogólne” oraz wg instrukcji producenta.

Środki transportu powinny zabezpieczać załadowane wyroby przed wpływami atmosferycznymi.

Przewożone wrota powinny być ustawione pionowo na dolnych powierzchniach.

Wyroby ustawione w środkach transportu należy łączyć w bloki zapewniające stabilność i zwartość ładunku.

W czasie transportu ślusarka powinna być zabezpieczona przed zniszczeniem i uszkodzeniem powłoki antykorozyjnej.

Zabronione jest przeciąganie niezabezpieczonych elementów po podłożu.

### 5.WYKONANIE ROBÓT.

Ościeżnice metalowe powinny być osadzone zgodnie z instrukcją wbudowania. Do mocowania nie wolno używać żadnych materiałów, które mogłyby uszkodzić wbudowywane wyroby.

Ościeżnice powinny być dostatecznie zakotwione w przegrodach budynku. Kotwy powinny być umieszczone w miejscach przenoszenia obciążeń przez zawiasy.

Elementy metalowe wbudowane należy zabezpieczyć przed przesunięciem się aż do uzyskania przez zaprawę budowlaną w której osadzono kotwy, wymaganej wytrzymałości na ściskanie, nie mniej jednak niż 5Mpa.

Uszczelnienie przestrzeni wokół ościeżnicy należy dostosować do spodziewanej rozszerzalności elementu metalowego.

Ościeżnice drzwiowe metalowe w ścianach działowych murowanych powinny być osadzone w trakcie ich murowania.

Przy osadzaniu ościeżnic stalowych w czasie murowania ścianki należy dokładnie podeprzeć, a po wypionowaniu stojaków usztywnić je za pomocą desek lub w inny sposób. Ustawione ościeżnice powinny być zabezpieczone przez podklinowanie i skośne podparcie zastrzałami.

Kotwy ościeżnic należy odgiąć do poziomego położenia, tak aby umieszczone w gnieździe lub szczelinie można było je obmurować lub osadzić w zaprawie cementowej.

Kotwy powinny być dodatkowo zabezpieczone powłoką antykorozyjną.

Kotwy w ościeżnicach powinny być tak umieszczone aby ich odstęp od progu i nadproża nie był większy niż 250 mm a ich rozstaw nie przekraczał 800 mm.

Ustawienie ościeżnicy w wysokości otworu należy dokonać z uwzględnieniem głębokości wpuszczenia ościeżnicy poniżej poziomu podłogi.

Odległość między czołem ścianki działowej a stojakiem ościeżnicy powinna wynosić co najmniej 15 mm, a wolna przestrzeń powinna być wypełniona zaprawą murarską.

Ościeżnice w trakcie murowania powinny być zabezpieczone przed odkształceniami pod wpływem bocznego nacisku muru i zaprawy przez odpowiednie rozparcie.

Kotwy powinny być zalewane zaprawą cementową.

Podczas obmurowywania należy sprawdzać położenie ościeżnicy, czy nie odchyliła się od pionu, aby móc zawczasu poprawić ustawienie i usunąć wszystkie zbędne wycieki zaprawy murarskiej jeszcze nie stężonej.

Końcową fazę osadzania ościeżnicy stanowi podmurowanie lub podbetonowanie listwy progowej.

## 6.KONTROLA JAKOŚCI ROBÓT.

Inżynier dokona sprawdzenia prawidłowości

W trakcie odbioru robót należy sprawdzić:

- stan i wygląd ościeży pod względem równości, pionowości i spoziomowania
- rozmieszczenie miejsc zamocowania i sposób osadzenia elementów
- uszczelnienie przestrzeni między ościeżami i wbudowanym elementem
- prawidłowość działania części ruchomych

## 7.Obmiar robót.

Jednostką obmiarową robót jest 1m<sup>2</sup>, który jest zgodny z jednostką obmiarową wg Przedmiaru Robót.

Obmiar robót obejmuje:

- osadzenie drzwi płytowych laminowanych z ościeżnicą stalową.
- Osadzenie drzwi zewnętrznych
- montaż wjazdu EI 30 na poddasze – systemowego z wypuszczanymi schodami

## 8.ODBIÓR ROBÓT.

Na podstawie przeprowadzonej kontroli wykonanych robót (pkt.6) Inżynier dokona odbioru zgodnie z ST "Wymagania ogólne".

Odchyłki w wykonaniu prac przekraczające tolerancje określone w pkt. 5. spowodują nieodebranie tych prac przez Inżyniera, który zarządzi ponowne ich wykonanie.

Wyniki odbioru materiałów i wyrobów powinny być każdorazowo wpisywane do dziennika budowy.

Podstawę odbioru robót powinny stanowić następujące dokumenty:

- dokumentacja techniczna,
- dziennik budowy,
- protokoły odbioru poszczególnych etapów robót,
- protokoły obioru materiałów i wyrobów,
- wyniki badań laboratoryjnych,
- ekspertyzy.

W trakcie odbioru robót należy sprawdzić:

- stan i wygląd ościeży pod względem równości, pionowości i spoziomowania
- rozmieszczenie miejsc zamocowania i sposób osadzenia elementów
- uszczelnienie przestrzeni między ościeżami i wbudowanym elementem
- prawidłowość działania części ruchomych

## 9.PODSTAWA PŁATNOŚCI.

Wykonane i odebrane roboty zostaną zapłacone wg zapisów w umowie z Wykonawcą.

## 10.PRZEPISY ZWIĄZANE I STANDARDY.

Wymagania nie uregulowane powyższym opisem obowiązują wg.:

PN-B-05000.-1996 Okna i drzwi-Pakowanie, przechowywanie i transport

PN-B-06070:1995 Drzwi drewniane - Metoda badania niezawodności.

PN-D-04247:1990 Płyty pilśniowe i wiórowe - Oznaczenie wilgotności.

Warunki techniczne wykonania i odbioru robót budowlano-montażowych - Arkady 1989 Należy stosować przepisy zgodnie z ST „Wymagania ogólne”

## ST – 17.00 POSADZKA Z PŁYTEK “GRES” I TERAKOTOWYCH

### 1. WSTĘP.

#### 1.1. Przedmiot ST.

Przedmiotem niniejszej ST są wymagania dotyczące wykonania i odbioru prac :

- wykonanie okładzin z płytek gresowych i terakotowych na płaszczyznach poziomych i cokolików gresowych pomieszczeń suchych bez spadków podłogi.

przy wykonaniu robót związanych z budową: Przebudowa budynku świetlicy wiejskiej z budową infrastruktury technicznej i zagospodarowaniem terenu w miejscowości Różanki., działka nr 261; 278/3.

#### 1.2. Zakres stosowania ST.

Specyfikacja jest stosowana jako dokument przy przetargach oraz przy zleceniu i realizacji robót wymienionych w pkt. 1.1.

#### 1.3. Zakres robót objętych ST.

Roboty, których dotyczy specyfikacja, obejmują wszystkie czynności umożliwiające i mające na celu wykonanie i odbiór robót zgodnie z Dokumentacją Projektową i zaleceniami Inżyniera.

W zakres robót wchodzi:

- Sprawdzenie jakości i przygotowanie podłoża,
- Nakładanie zaprawy klejowej,
- Układanie ceramiki,
- Spinowanie posadzek i cokolików

W zakres prac wchodzi czynności i materiały pomocnicze.

#### 1.4. Określenia podstawowe.

Określenia podstawowe podane w niniejszej ST są zgodne z odpowiednimi normami i określeniami zamieszczonymi w opracowaniu pt. "Ogólne Specyfikacje Techniczne Wykonania i Odbioru Robót – Wymagania ogólne".

#### 1.5. Ogólne wymagania dotyczące robót.

Wykonawca jest odpowiedzialny za wykonanie robót zgodnie z dokumentacją projektową, specyfikacją, poleceniami nadzoru autorskiego i inwestorskiego, zgodnie z art.22,23 i 28 ustawy Prawo budowlane.

## 2. MATERIAŁY.

### zaprawa klejowa

DANE TECHNICZNE:

- Zaprawa spełnia wymagania: PN-EN-12004 typ C1
- Przyczepność początkowa:  $\geq 0,5 \text{ N/mm}^2$
- Przyczepność po zanurzeniu w wodzie:  $\geq 0,5 \text{ N/mm}^2$
- Przyczepność po stężeniu termicznym:  $\geq 0,5 \text{ N/mm}^2$
- Proporcje mieszanki: 0,20 do 0,25 l wody na 1 kg suchego proszku
- Czas otwarty:  $\geq 20$  minut
- Czas korygowania płytek:  $\geq 10$  minut
- Czas zużycia zaprawy: około 3 godziny
- Czas wiązania do ruchu pieszego i spinowania: około 24 godziny w temperaturze 18°C
- Wydajność: około 3 kg/m<sup>2</sup> przy zastosowaniu pacy o zębach 6 mm
- Grubość warstwy: 3 do 5 mm
- Temperatura wykonywania prac: + 5°C do + 25°C
- Reakcja na ogień: A1/A1
- Produkt posiada: Attest PZH

### zaprawa fugowa

Dane techniczne:

- Czas mieszania: ok. 3 + 6 min.
- Proporcja mieszania: 2,1 + 2,8 litra wody na 25 kg
- Temperatura otoczenia i podłoża podczas prac: +5°C + +25° C
- Czas zużycia przygotowanej zaprawy: do 15 min.
- Czas wiązania wstępnego: ok. 70% wytrzymałości 48 godz
- Czas wiązania całkowitego ok. 28 dni
- Odporność stwardniałej zaprawy na temp. od -30°C + +80°C
- Wydajność uzależniona jest od rodzaju fugowanych elementów, oraz od szerokości i głębokości spoiny

### fuga silikonowa

### płytki gresowe 29,7×29,7×0,8cm

nieszkliwione



nasiąkliwość wodna 0,1%  
wytrzymałość na zginanie 45MPa  
twardość powierzchni w skali Mohsa 8  
na zewnątrz budynku – mrozoodporne  
odporność na ścieranie 150  
na schodach – antypoślizgowe – ryflowane

### profile wykończeniowe do okładzin ceramicznych aluminiowe

Płytki gresowe i terakotowe i akcesoria muszą być dostarczone w najwyższej kategorii jakości producenta. Przechowywanie w magazynach półotwartych lub zamkniętych, suchych i przewiewnych, zabezpieczonych przed opadami atmosferycznymi.

### 3.SPRZĘT.

Sprzęt powinien być dobrej jakości i zaakceptowany przez Inżyniera. Rodzaj stosowanego sprzętu z projektu organizacji robót lub uzgodniony z Inspektorem Nadzoru.

### 4.TRANSPORT.

Samochód dostawczy.

Transport i przechowywanie wg wymagań ogólnych ST i instrukcji producenta.

Środki transportu powinny zabezpieczać załadowane wyroby przed wpływami atmosferycznymi.

### 5.WYKONANIE ROBÓT.

Podłoże pod płytki powinno być nośne a wytrzymałość na odrywanie powinna być zgodnie z PN/B - 10107 lub DIN 18156 nie mniejsza niż 0.5MPa.

Dla pomieszczeń bez odwodnienia podłogi układać w poziomie wykończeniowym.

Płytki należy rozmiarzać tak, aby docinki płytek przy krawędziach (końcach ścian) miały wymiar większy niż połowa płytki.

Warstwa kleju pod płytki nie może zawierać pustych miejsc.

Styki (krawędzie) podłoga/ściana spoinować fugą silikonową. Szczelinę przed ułożeniem ww. fugi brzegi płytek zagruntować podkładem do fug silikonowych.

Całość powierzchni spoinować fugą mineralną .

Szerokość fug - 5mm.

Na krawędziach zewnętrznych stosować profil narożny Profil powinien być dobrany do grubości płytki tak, aby licował z płytką w obu kierunkach. W narożnikach stosować elementy narożne systemowe.

Uszczelnienia podłogi oraz układanie okładzin ceramicznych musi być wykonywane w jednym cyklu technologicznym przez jednego podwykonawcę.

### 6.KONTROLA JAKOŚCI ROBÓT.

Inżynier dokona sprawdzenie prawidłowości

Zasady prowadzenia kontroli jakości powinny być zgodne z wymaganiami ogólnymi ST. Odbiór podłoża należy przeprowadzić bezpośrednio przed przystąpieniem do robót okładzinowych.

Pozostałe elementy wg „Warunków technicznych ...” tom I część IV. - Arkady 1989

### 7.OBMIAR ROBÓT.

Jednostką obmiarową robót jest 1m<sup>2</sup>, który jest zgodny z jednostką obmiarową wg Przedmiaru Robót.

Obmiar robót obejmuje:

- wykonanie okładzin z płytek gresowych i terakotowych na płaszczyznach poziomych i cokolików gresowych i terakotowych pomieszczeń suchych bez spadków podłogi.

### 8.ODBIÓR ROBÓT.

Na podstawie przeprowadzonej kontroli wykonanych robót (pkt.6) Inżynier dokona odbioru zgodnie z ST "Wymagania ogólne".

Odchyłki w wykonaniu prac przekraczające tolerancje określone w pkt. 5. spowodują nieodebranie tych prac przez Inżyniera, który zarządzi ponowne ich wykonanie.

Wyniki odbioru materiałów i wyrobów powinny być każdorazowo wpisywane do dziennika budowy.

Podstawę odbioru robót powinny stanowić następujące dokumenty:

-dokumentacja techniczna,

-dziennik budowy,

-protokoły odbioru poszczególnych etapów robót,

-protokoły obioru materiałów i wyrobów,

- wyniki badań laboratoryjnych,
- ekspertyzy.

### **9.PODSTAWA PŁATNOŚCI.**

Wykonane i odebrane prace zostaną płacone wg ustaeń w umowie z Wykonawcą

### **10.PRZEPISY ZWIĄZANE I STANDARDY.**

Należy stosować przepisy zgodnie z wymaganiami ogólnymi ST.

PN/B- 10107 Badanie wytrzymałości na odrywanie

PN-EN 176 Płytki gres nieszkliwione

Warunki techniczne wykonania i odbioru robót budowlano-montażowych -Arkady 1989

Karty techniczne i instrukcje stosowania producenta materiałów.

## **ST – 17a.00 POSADZKA Z WYKŁADZINY HOMOGENICZNEJ**

### **1.WSTĘP.**

#### **1.1.Przedmiot ST.**

Przedmiotem niniejszej ST są wymagania dotyczące wykonania i odbioru prac:

- ułożenie wykładzin PVC z listwami przyściennymi z PVC,
- przy wykonaniu robót związanych z budową: Przebudowa budynku świetlicy wiejskiej z budową infrastruktury technicznej i zagospodarowaniem terenu w miejscowości Różanki., działka nr 261; 278/3.

#### **1.2.Zakres stosowania ST.**

Specyfikacja jest stosowana jako dokument przy przetargach oraz przy zleceniu i realizacji robót wymienionych w pkt. 1.1.

#### **1.3.Zakres robót objętych ST.**

Roboty, których dotyczy specyfikacja, obejmują wszystkie czynności umożliwiające i mające na celu wykonanie i odbiór robót zgodnie z Dokumentacją Projektową i zaleceniami Inżyniera.

W zakres robót wchodzi:

- sprawdzenie i przygotowanie podłoża
- zgruntowanie podłoża
- wykonanie wylewek samopoziomujących pod wykładziny
- docięcie arkuszy wykładziny zgodnie z projektem
- klejenie wykładziny do podłoża i spawanie złączy prętami spawalniczym
- wyklejenie cokołów
- usunięcie nadmiaru zgrzewów
- usunięcie resztek montażowych i zabrudzeń,
- montaż wycieraczek gumowych.

#### **1.4.Określenia podstawowe.**

Określenia podstawowe podane w niniejszej ST są zgodne z odpowiednimi normami i określeniami zamieszczonymi w opracowaniu pt. "Ogólne Specyfikacje Techniczne Wykonania i Odbioru Robót – Wymagania ogólne".

#### **1.5.Ogólne wymagania dotyczące robót.**

Wykonawca jest odpowiedzialny za wykonanie robót zgodnie z dokumentacją projektową, specyfikacją, poleceniami nadzoru autorskiego i inwestorskiego, zgodnie z art.22,23 i 28 ustawy Prawo budowlane.

### **2.MATERIAŁY.**

wykładziny PCV

- homogeniczna
- pokryta ochronną warstwą poliuretanu - Pu
- grubość całkowita 2,0mm
- grubość warstwy użytkowej 2,0mm
- trudnozapaalna
- klasyfikacja wg PN-EN 649 i PN-EN 685 34/43
- odporność na ścieranie grupa P
- odporność na wgniatanie 3250g/m<sup>2</sup>
- stabilność wymiarowa max.0.4%

odporność na światło min.6

Listwy wykończeniowe PVC i drewniane itp.

Kleje zalecane przez producenta wykładziny

Pręty PVC do spawania połączeń

Materiały pomocnicze i montażowe w asortymencie i ilości niezbędnej do montażu

Przechowywanie w magazynach półotwartych lub zamkniętych, suchych i przewiewnych, zabezpieczonych przed opadami atmosferycznymi.

### **3.SPRZĘT.**

Sprzęt powinien być dobrej jakości i zaakceptowany przez Inżyniera.

Rodzaj stosowanego sprzętu z projektu organizacji robót lub uzgodniony z Inspektorem Nadzoru.

### **4.TRANSPORT.**

Transport i przechowywanie wg wymagań ogólnych ST i instrukcji producenta .

Środki transportu powinny zabezpieczać załadowane wyroby przed wpływami atmosferycznymi.

### **5.WYKONANIE ROBÓT.**

Warunki ogólne:

Temp. pomieszczeń > 18 °C.

wykładzina powinna aklimatyzować się w pomieszczeniu min. 24 h /rolka powinna być rozluźniona/ . po

pocięciu na kawałki wykładzina powinna aklimatyzować się w pomieszczeniu kolejne 24 h w jednym

pomieszczeniu używać rolek z jednej serii produkcyjnej

Przygotowanie podłoża.

Z powierzchni betonowej należy usunąć wszystkie luźne części, załuszczenia, jak również zabrudzenia pochodzenia kwasowego i zasadowego, utrudniające przyczepność warstwy malarskiej, piszczącej i tłuszczącej się warstwy zapraw. Na przygotowanym podłożu wykonać wylewkę samopoziomującą.

Podłoże powinno być nośne a wytrzymałość na odrywanie powinna być zgodnie z PN/B - 10107 nie mniejsza niż 0.5MPa. Zawartość wilgoci nie powinna być większa wagowo od 4%.

Podłoże musi być równe, suche, twarde, czyste odpowiednio porowate, bez pęknięć i szczelin. Wilgotność nie może przekraczać 3% dla betonu i 0.5 % dla anhydrytu.

Przed każdą czynnością /gruntowaniem, kładzeniem masy samopoziomującej i klejeniem dokładnie odkurzyć i zamieść podłoże.

Porowatość sprawdzić przez położenie kropli wody na podłożu. Kropla powinna zniknąć w czasie 1-10 min. w przeciwnym wypadku użyć gruntu odpowiednio zwiększającego lub zmniejszającego porowatość.

Do szpachlowania podłoża używać wyłącznie mas wodoodpornych. Zaleca się stażowanie przy pomocy szpachli wodoodpornej styk między posadzką a ścianą, tak by otrzymać płynne przejście.

Wylać masę samopoziomującą.

Po dokładnym wyschnięciu masy samopoziomującej można przystąpić do klejenia - klej zalecany przez producenta

Wykładzinę można kłaść dopiero, gdy rozprowadzony klej osiągnie właściwą konsystencję. Po przyklejeniu spawanie połączeń może nastąpić po 24 h.

wykonać cokoły h=10cm.

Układanie wykładzin podłogowych PVC i dywanowych:

Zaleca się używanie rolki dociskowej co zapewnia dokładne dopasowanie wykładziny w narożnikach.

Arkusze wykładziny należy łączyć termicznie przy pomocy sznura spawalniczego.

Nadmiar zgrzewu należy usuwać za pomocą specjalnego noża.

Frezowanie i spawanie naroży i złączy należy wykonać po wyschnięciu kleju.

W narożnikach wewnętrznych i zewnętrznych należy użyć do spawania zgrzewarki termicznej z końcówką do zgrzewania sznurowego.

Do frezowania wszystkich złączy należy stosować frezarkę ręczną z ostrzem ze stopu twardego. Duże powierzchnie można frezować przy pomocy frezarki elektrycznej.

Wszystkie zgrzewy muszą ostygnąć przed odcięciem nadmiaru zgrzewu. Zaleca się dwuetapową obróbkę zgrzewu: wstępną i wygładzającą.

Dopasowanie, cokoliki, narożniki - szczegóły - wg opisu technologicznego układania wykładziny.

### **6.KONTROLA JAKOŚCI ROBÓT.**

Inżynier dokona sprawdzenie prawidłowości ułożenia masy samopoziomującej oraz wykładziny pcv wg pkt

5.

Zasady prowadzenia kontroli jakości zgodnie z ST „Wymagania ogólne” oraz instrukcjami producenta.

### **7.OBMIAR ROBÓT.**

Jednostką obmiarową robót jest 1m<sup>2</sup>, który jest zgodny z jednostką obmiarową wg Przedmiaru Robót.

Obmiar robót obejmuje:

- ułożenie wykładzin PVC z listwami przyściennymi z PVC,
- montaż wycieraczek gumowych

### **8.ODBIÓR ROBÓT.**

Na podstawie przeprowadzonej kontroli wykonanych robót (pkt.6) Inżynier dokona odbioru zgodnie z ST „Wymagania ogólne”.

Odchyłki w wykonaniu prac przekraczające tolerancje określone w pkt. 5. spowodują nieodebranie tych prac przez Inżyniera, który zarządzi ponowne ich wykonanie.

Wyniki odbioru materiałów i wyrobów powinny być każdorazowo wpisywane do dziennika budowy.

Podstawę odbioru robót powinny stanowić następujące dokumenty:

- dokumentacja techniczna,
- dziennik budowy,
- protokoły odbioru poszczególnych etapów robót,
- protokoły odbioru materiałów i wyrobów,
- wyniki badań laboratoryjnych,
- ekspertyzy.

### **9.PODSTAWA PŁATNOŚCI.**

Wykonane i odebrane prace zostaną płacone wg ustaleń umowy z Wykonawcą

### **10.PRZEPISY ZWIĄZANE I STANDARDY.**

Wymagania nie uregulowane powyższym opisem obowiązują wg;

PN/B-10107 Badanie wytrzymałości na odrywanie

Warunki techniczne wykonania i odbioru robót budowlano-montażowych -Arkady 1989

Należy stosować przepisy zgodnie z ST „Wymagania ogólne”. Zalecenia producenta wykładzin.

## **ST - 18.00. ŚCIANKI DZIAŁOWE**

### **1.WSTĘP.**

#### **1.1.Przedmiot ST.**

Przedmiotem niniejszej ST są wymagania dotyczące wykonania i odbioru prac murowych:

- wykonanie ścian działowych

przy wykonaniu robót związanych z budową: Przebudowa budynku świetlicy wiejskiej z budową infrastruktury technicznej i zagospodarowaniem terenu w miejscowości Różanki., działka nr 261; 278/3.

#### **1.2.Zakres stosowania ST.**

Specyfikacja jest stosowana jako dokument przy przetargach oraz przy zleceniu i realizacji robót wymienionych w pkt. 1.1.

#### **1.3.Zakres robót objętych ST.**

Roboty, których dotyczy specyfikacja, obejmują wszystkie czynności umożliwiające i mające na celu wykonanie i odbiór robót zgodnie z Dokumentacją Projektową i zaleceniami Inżyniera.

W zakres robót wchodzi:

- przygotowanie podłoża przez ustalenie poziomu pierwszej warstwy
- murowanie ściany z pustymi spoinami
- osadzanie ościeżnic stalowych
- usunięcie resztek zaprawy z podłoża

#### **1.4.Określenia podstawowe.**

Określenia podstawowe podane w niniejszej ST są zgodne z odpowiednimi normami i określeniami zamieszczonymi w opracowaniu pt. ”Ogólne Specyfikacje Techniczne Wykonania i Odbioru Robót – Wymagania ogólne”.

#### **1.5.Ogólne wymagania dotyczące robót.**

Wykonawca jest odpowiedzialny za wykonanie robót zgodnie z dokumentacją projektową, specyfikacją, poleceniami nadzoru autorskiego i inwestorskiego, zgodnie z art.22,23 i 28 ustawy Prawo budowlane.

## 2.MATERIAŁY.

bloczki POROTHERM, YTONG **lub równoważne**

Zaprawa cementowo-wapienna marki M 5,0.

Przechowywanie cementu w magazynach półotwartych lub zamkniętych, suchych i przewiewnych, zabezpieczonych przed opadami atmosferycznymi.

Przechowywanie cementu powinno być zgodne z postanowieniami normy BN-88/673-08 i PN-88/B-3000

## 3.SPRZĘT.

Sprzęt ręczny powinien być dobrej jakości i zaakceptowany przez Inżyniera.

Rodzaj stosowanego sprzętu z projektu organizacji robót lub uzgodniony z Inspektorem Nadzoru.

## 4.TRANSPORT.

Samochód dostawczy.

Środki transportu powinny zabezpieczać cement przed wpływami atmosferycznymi.

Transport cementu powinien być zgodny z postanowieniami normy BN-88/673-08 i PN-88/B-3000

Stosować się do wymagań zawartych w ST „Wymagania ogólne”

## 5.WYKONANIE ROBÓT.

Przed przystąpieniem do wznoszenia murów należy sprawdzić wymiary oraz kąty skrzyżowań ścian konstrukcyjnych.

Przy odbiorze bloczków należy przeprowadzać następujące badania:

- sprawdzenie zgodności klasy bloczków z zamówieniem i wymaganiami technicznymi
- przeprowadzenie próby doraźnej

Mury należy wykonywać warstwami z zachowaniem prawidłowego wiązania i grubości spoin.

W pierwszej kolejności należy wykonywać mury nośne.

Ścianki działowe grubości poniżej I cegły należy murować nie wcześniej niż po zakończeniu ścian głównych danej kondygnacji.

Przed ułożeniem należy obficie zwilżyć wodą.

Bloczki układane na zaprawie powinny być czyste i wolne od kurzu.

**Konstrukcje murowe grubości mniejszej niż I cegła mogą być wykonywane tylko przy temp. pow. 5° C.**

Wykonywanie konstrukcji murowych grubości większej niż I cegła dopuszcza się w temp. poniżej 5° C pod warunkiem zastosowania odp. środków.

W zwykłych murach jeśli nie ma szczególnych wymagań należy przyjmować grubość normową spoiny:

- 15 mm w spoinach poziomych przy czym grubość maksymalna nie powinna przekraczać 17 mm a minimalna 12 mm
- 10 mm w spoinach pionowych przy czym grubość maksymalna nie powinna przekraczać 13 mm a minimalna 8 mm.

Spoiny powinny być dokładnie wypełnione zaprawą.

W ścianach przewidzianych do tynkowania nie należy wypełniać zaprawą przy zewnętrznych licach na głębokość 5-10 mm

Odbiór wbudowanych ościeżnic drzwiowych i okiennych:

Odchylenie od pionu i poziomu dla ościeżnic drzwiowych i okiennych nie powinno być większe niż 2 mm na 1m i nie większe niż 3 mm na całej długości stojaka lub nadproża ościeżnicy.

Największe dopuszczalne zwichrowanie ościeżnicy z płaszczyzny pionowej nie może być większe niż 2mm.

Dopuszczalne odchyłki wymiarów muru:

Zwichrowanie i skrzywienie:

na długości 1 m - 3 mm,

na całej powierzchni ściany pomieszczenia- 10 mm

Odchylenia od pionu powierzchni i krawędzi:

na wys. 1 m - 3 mm,

na wys. I kondygnacji - 6 mm,

na całej wysokości ściany - 20 mm

Odchylenia od kierunku poziomego górnej powierzchni każdej warstwy ściany muru:  
na długości 1 m — 1 mm,  
na całej długości budynku 15 mm

Stosować zasady kontroli wg zasad ogólnych ST oraz wg instrukcji producenta.  
Każda partia materiału powinna być dostarczana na budowę z atestem wydanym przez uprawnioną jednostkę.

## **6.KONTROLA JAKOŚCI ROBÓT.**

Przed przystąpieniem do wznoszenia murów należy sprawdzić wymiary oraz kąty skrzyżowań ścian konstrukcyjnych.

Stosować zasady kontroli wg zasad ogólnych ST oraz pkt.5.

Dostarczane na plac budowy materiały i zaprawy należy kontrolować pod względem ich jakości. Kontrola jakości polega na sprawdzeniu czy dostarczone materiały posiadają wymagane atesty.

W przypadku gdy zaprawa wytwarzana jest na placu budowy należy kontrolować jej markę i konsystencję w sposób podany w obowiązującej normie.

## **7.OBMIAR ROBÓT.**

Jednostką obmiarową robót jest 1m<sup>2</sup>, który jest zgodny z jednostką obmiarową wg Przedmiaru Robót.

Obmiar robót obejmuje:

- wykonanie ścian działowych z bloczków betonu komórkowego grub. 12cm i 6cm.

## **8.ODBIÓR ROBÓT.**

Na podstawie przeprowadzonej kontroli wykonanych robót (pkt.6) Inżynier dokona odbioru zgodnie z ST "Wymagania ogólne".

Odchyłki w wykonaniu prac przekraczające tolerancje określone w pkt. 5. spowodują nieodebranie tych prac przez Inżyniera, który zarządzi ponowne ich wykonanie.

Wyniki odbioru materiałów i wyrobów powinny być każdorazowo wpisywane do dziennika budowy.

Podstawę odbioru robót powinny stanowić następujące dokumenty:

- dokumentacja techniczna,
- dziennik budowy,
- protokoły odbioru poszczególnych etapów robót,
- protokoły obioru materiałów i wyrobów,
- wyniki badań laboratoryjnych,
- ekspertyzy.

## **9.PODSTAWA PŁATNOŚCI.**

Wykonane i odebrane prace zostaną płacone wg ustaleń umowy z Wykonawcą

## **10.PRZEPISY ZWIĄZANE I STANDARDY.**

Wymagania nie uregulowane powyższym opisem obowiązują wg :

BN-80/B-10021 - Prefabrykaty budowlane z betonu. Metody badań cech geometrycznych

BN-80/6744-11 - Półfabrykaty budowlane z betonu. Drobnowymiarowe elementy ściennie. Pustaki

PN-65/B - 14503 -Zaprawy budowlane cementowo-wapienne

PN-65/B - 14504 - Zaprawy budowlane cementowe

PN-88/B-30000 - Cement portlandzki

PN-88/B-30001 - Cement portlandzki z dodatkami

PN-88/B-04300 - Cement. Metody badań. Oznaczenia cech fizycznych

BN-88/6731-08 - Cement. Transport i przechowywanie

PN-86/B-30020 - Wapno

PN-79/B-06711 - Kruszywa mineralne. Piaski do zapraw budowlanych.

Warunki techniczne wykonania i odbioru robót budowlano - montażowych - Arkady 1989 Stosować się do wymagań zawartych w ST „ Wymagania ogólne"

# **ST – 19.00 WYKONANIE TYNKÓW WEWNĘTRZNYCH GIPSOWYCH.**

## **1.Wstęp.**

### **1.1.Przedmiot ST.**

Przedmiotem niniejszej ST są wymagania dotyczące wykonania i odbioru prac tynkarskich:

- wykonanie tynków wewnętrznych gipsowych.
- podkład pod płytki ceramiczne i pozostałe powierzchnie przy wykonaniu robót związanych z budową: Przebudowa budynku świetlicy wiejskiej z budową infrastruktury technicznej i zagospodarowaniem terenu w miejscowości Różanki., działka nr 261; 278/3.

### **1.2.Zakres stosowania ST.**

Specyfikacja jest stosowana jako dokument przy przetargach oraz przy zlecaniu i realizacji robót wymienionych w pkt. 1.1.

### **1.3.Zakres robót objętych ST.**

Roboty, których dotyczy specyfikacja, obejmują wszystkie czynności umożliwiające i mające na celu wykonanie i odbiór robót zgodnie z Dokumentacją Projektową i zaleceniami Inżyniera.

W zakres robót wchodzi:

- sprawdzenie i przygotowanie podłoża
- osadzenie listew narożnikowych
- zabezpieczenie folią i taśmą powierzchni narażonych na zabrudzenie
- przygotowanie zaprawy gipsowej
- wykonywanie tynku
- usunięcie folii i taśmy

### **1.4.Określenia podstawowe.**

Określenia podstawowe podane w niniejszej ST są zgodne z odpowiednimi normami i określeniami zamieszczonymi w opracowaniu pt. "Ogólne Specyfikacje Techniczne Wykonania i Odbioru Robót – Wymagania ogólne".

### **1.5.Ogólne wymagania dotyczące robót.**

Wykonawca jest odpowiedzialny za wykonanie robót zgodnie z dokumentacją projektową, specyfikacją, poleceniami nadzoru autorskiego i inwestorskiego, zgodnie z art.22,23 i 28 ustawy Prawo budowlane.

## **2.MATERIAŁY.**

Tynki z gipsu tynkarskiego powinny być wykonywane z suchej mieszanki, stanowiącej mieszaninę gipsu budowlanego, estrichgipsu oraz środków modyfikujących tę mieszankę w celu utrzymywania wody przez zaprawę gipsową.

Woda zarobowa powinna spełniać wymagania podane w normie.

Stosować listwy tynkarskie narożnikowe i dylatacyjne.

Przechowywanie w magazynach zamkniętych, suchych i przewiewnych, zabezpieczonych przed opadami atmosferycznymi.

## **3.SPRZĘT.**

Sprzęt powinien być dobrej jakości i zaakceptowany przez Inżyniera.

Rodzaj stosowanego sprzętu z projektu organizacji robót lub uzgodniony z Inspektorem Nadzoru.

## **4.TRANSPORT.**

Transport i przechowywanie wg ST „Wymagania ogólne” i instrukcji producenta.

Tynki transportować i przechowywać w miejscu suchym, nie narażonym na mróz, w zamkniętych pojemnikach.

Środki transportu powinny zabezpieczać załadowane wyroby przed wpływami atmosferycznymi.

## **5.WYKONANIE ROBÓT.**

Przed przystąpieniem do wykonywania robót tynkowych powinny być zakończone wszystkie roboty stanu surowego, roboty instalacyjne podtynkowe, zamurwane przebiecia i bruzdy, osadzone ościeżnice drzwiowe i okienne oraz wbudowane szafki i urządzenia.

Zaleca się przystąpienie do wykonywania tynków po okresie osiadania i skurczu murów lub skurczu ścian betonowych tj. po upływie 4-6 miesięcy po zakończeniu robót stanu surowego.

Tynki należy wykonywać w temperaturze nie niższej niż + 5° C i pod warunkiem, że w ciągu doby nie nastąpi spadek poniżej 0° C. W niższych temperaturach można wykonywać tynki jedynie przy zastosowaniu odpowiednich środków zabezpieczających.

Zaleca się chronić świeżo wykonane tynki w ciągu pierwszych dwóch dni przed nasłonecznieniem dłuższym niż dwie godziny dziennie.

Przed rozpoczęciem tynkowania należy przygotować podłoże w zależności od rodzaju podłoża.

W murze ceglany spoiny powinny być nie wypełnione zaprawą na głębokość 10-15 mm.

Przed rozpoczęciem tynkowania stropów należy usunąć zaprawę wystającą ze spoin. Należy usunąć wszelkie zwisy zaprawy, wypełnić ubytki zaprawą gipsową o składzie: gips budowlany i piasek w proporcji 1:1 i konsystencji ok. 7-8cm zanurzenia stożka pomiarowego.

Odsłonięte części metalowe osadzone lub przechodzące przez tynki lub elementy gipsowe winny być zabezpieczone przed korodującym działaniem gipsu za pomocą powłoki malarskiej a farby ochronnej ( farba podkładowa miniowa).

Bezpośrednio przed tynkowaniem podłoże należy oczyścić z kurzu szczotkami oraz usunąć plamy z rdzy i substancji tłustych.

Oczyszczone podłoże bezpośrednio przed tynkowaniem obficie zmyć wodą.

Podłoże betonowe pod tynk powinno być równe lecz szorstkie. Gładkie podłoże betonowe należy naciąć dłutami a następnie oczyścić z pyłu i kurzu.

Zaprawę z gipsu należy przygotować bezpośrednio przed przystąpieniem do tynkowania. Do gipsu tynkarskiego nie należy poza wodą stosować żadnych opóźniaczy wiązania gipsu ani plastyfikatorów. Konsystencja przygotowanej zaprawy do mechanicznego narzucania powinna wynosić 7cm zanurzenia stożka pomiarowego. Konsystencji tej odpowiada współczynnik wodno – gipsowy  $w/g=0,45-0,48$ . Początek wiązania zaprawy nie może być krótszy niż 60minut od chwili zarobienia gipsu tynkarskiego wodą.

Narzut zaprawy na ściany należy prowadzić od góry poziomymi pasami, posuwając się ku dołowi. Należy stosować listwy tynkarskie narożnikowe.

## 6.KONTROLA JAKOŚCI ROBÓT.

Inżynier dokona sprawdzenie prawidłowości wykonania tynków zgodnie z pkt. 5.

Stosować zasady kontroli wg ST „Wymagania ogólne”

Odbiór podłoża należy przeprowadzić bezpośrednio przed przystąpieniem do robót okładzinowych.

## 7.OBMIAR ROBÓT.

Jednostką obmiarową robót jest  $1m^2$ , który jest zgodny z jednostką obmiarową wg Przedmiaru Robót.

Obmiar robót obejmuje:

- wykonanie tynków wewnętrznych gipsowych.
- podkład pod płytki ceramiczne i pozostałe powierzchnie

## 8.ODBIÓR ROBÓT.

Na podstawie przeprowadzonej kontroli wykonanych robót (pkt.6) Inżynier dokona odbioru zgodnie z ST “Wymagania ogólne”.

Odchyłki w wykonaniu prac przekraczające tolerancje określone w pkt. 5. spowodują nieodebranie tych prac przez Inżyniera, który zarządzi ponowne ich wykonanie.

Wyniki odbioru materiałów i wyrobów powinny być każdorazowo wpisywane do dziennika budowy.

Podstawę odbioru robót powinny stanowić następujące dokumenty:

- dokumentacja techniczna,
- dziennik budowy,
- protokoły odbioru poszczególnych etapów robót,
- protokoły obioru materiałów i wyrobów,
- wyniki badań laboratoryjnych,
- ekspertyzy.

## 9.PODSTAWA PŁATNOŚCI.

Wykonane i odebrane prace zostaną płacone wg ustaleń umowy z Wykonawcą.

## 10.PRZEPISY ZWIĄZANE I STANDARDY.

Wymagania nieuregulowane powyższym opisem obowiązują wg.

PN-70/B-10100 Roboty tynkowe – tynki zwykłe - wymagania i badania przy odbiorze.

PN-B-10109:1998 Tynki i zaprawy budowlane – Suche mieszanki tynkarskie.

PN-B-30042:1997 Spoiwa gipsowe. Gips szpachlowy, gips tynkarski i klej gipsowy.

PN-85/B-04500 Zaprawy budowlane. Badania cech fizycznych i wytrzymałościowych

PN-75/C-04630 Woda do celów budowlanych. Wymagania i badania

Warunki techniczne wykonania i odbioru robót budowlano montażowych. - Arkady . Należy stosować przepisy zgodnie z ST „Wymagania ogólne”.



## ST – 20.00 MALOWANIE TYNKÓW ŚCIAN WEWNĘTRZNYCH.

### 1.WSTĘP.

#### 1.1.Przedmiot ST.

Przedmiotem niniejszej ST są wymagania dotyczące wykonania i odbioru prac :

- malowanie tynków ścian wewnętrznych (farbami emulsyjnymi i lateksowymi).  
przy wykonaniu robót związanych z inwestycją:Przebudowa budynku świetlicy wiejskiej z budową infrastruktury technicznej i zagospodarowaniem terenu w miejscowości Różanki., działka nr 261; 278/3.

#### 1.2.Zakres stosowania ST.

Specyfikacja jest stosowana jako dokument przy przetargach oraz przy zlecaniu i realizacji robót wymienionych w pkt. 1.1.

#### 1.3.Zakres robót objętych ST.

Roboty, których dotyczy specyfikacja, obejmują wszystkie czynności umożliwiające i mające na celu wykonanie i odbiór robót zgodnie z Dokumentacją Projektową i zaleceniami Inżyniera.

W zakres robót wchodzi:

- przygotowanie podłoża ścian
- gruntowanie podłoża ścian
- zabezpieczenie folią powierzchni narażonych na zabrudzenie przy malowaniu
- malowanie ścian
- usunięcie folii

#### 1.4.Określenia podstawowe.

Określenia podstawowe podane w niniejszej ST są zgodne z odpowiednimi normami i określeniami zamieszczonymi w opracowaniu pt. "Ogólne Specyfikacje Techniczne Wykonania i Odbioru Robót – Wymagania ogólne".

#### 1.5.Ogólne wymagania dotyczące robót.

Wykonawca jest odpowiedzialny za wykonanie robót zgodnie z dokumentacją projektową, specyfikacją, poleceniami nadzoru autorskiego i inwestorskiego, zgodnie z art.22,23 i 28 ustawy Prawo budowlane.

### 2.MATERIAŁY.

#### Farba emulsyjna akrylowa

Akrylowa farba emulsyjna przeznaczona jest do dekoracyjnego malowania ścian i sufitów wewnątrz pomieszczeń. Super wydajna Zapewnia trwałość bieli Akrylowa Antyrefleksyjna powłoka - optycznie maskuje niedoskonałości podłoża Głęboki mat

#### Dane techniczne

Wygląd powłoki	głęboki mat
Ilość warstw	1-2
Nanoszenie drugiej warstwy	po 2h
Sposób nanoszenia	pędzel, wałek lub natrysk
Wydajność przy jednej warstwie	do 16 m <sup>2</sup> /l

#### Farba lateksowa :

Farba lateksowa o podwyższonej odporności na szorowanie przeznaczona jest do dekoracyjnego malowania ścian i sufitów wewnątrz pomieszczeń. Pozostawia matowy efekt wykończenia odporna na szorowanie wysoka wydajność super krycie długotrwały efekt kolorowych ścian.

#### Dane techniczne:

Wygląd powłoki	matowa
Ilość warstw	1-2
Nanoszenie drugiej warstwy	po 2h

Sposób nanoszenia  
Wydajność przy jednej warstwie

pędzel, wałek lub natrysk  
do 14 m<sup>2</sup>/l

Przechowywanie w magazynach półotwartych lub zamkniętych, suchych i przewiewnych, zabezpieczonych przed opadami atmosferycznymi. Farby nie mogą być transportowane i przechowywane w temp. poniżej + 5°C.

### 3.SPRZĘT.

Sprzęt ręczny powinien być dobrej jakości i zaakceptowany przez Inżyniera.  
Rodzaj stosowanego sprzętu z projektu organizacji robót lub uzgodniony z Inspektorem Nadzoru.

### 4.TRANSPORT.

Transport i przechowywanie wg ST „Wymagania ogólne” i instrukcji producenta.  
Farby nie mogą być transportowane i przechowywane w temp. poniżej + 5°C.  
Środki transportu powinny zabezpieczać załadowane wyroby przed wpływami atmosferycznymi.

### 5.WYKONANIE ROBÓT.

Roboty malarskie wewnątrz budynków powinny być wykonywane po wyschnięciu tynków.

Przy wykonywaniu robót malarskich wewnątrz budynków nie powinna występować zbyt wysoka temperatura pow. 30° C oraz przeciągi.  
Powierzchnie tynków powinny być odpowiednio przygotowane a wszelkie ubytki powinny być wyreperowane z wyprzedzeniem 14 dniowym.  
Powierzchnie podłoża przewidzianych do malowania powinny być gładkie, równe, wszelkie występy od lica powierzchni należy skuć, usunąć lub zeszlifować.  
Podłoża powinny być dostatecznie mocne, nie pyłące, nie kruszące się, bez widocznych rys, spękań i rozwarstwień, czyste i suche.  
Wilgotność powierzchni tynkowanych przewidzianych pod malowanie farbami emulsyjnymi powinna być nie większa niż 4% masy, a farbami olejno-żywicznymi i syntetycznymi nie większa niż 3% masy.  
Przed malowaniem podłoże należy zagruntować odpowiednio do zastosowanej farby.  
Wewnątrz budynków pierwsze malowanie ścian i sufitów można wykonywać po całkowitym zakończeniu robót poprzedzających tj po ukończeniu robót instalacyjnych, wykonaniu podłoża, osadzeniu okien i drzwi.  
Drugie malowanie należy wykonać po wykonaniu białego montażu i wyposażenia, ułożeniu posadzek i zawieszeniu sufitów podwieszonych.  
Przy malowaniu sprawdzić czy nie są wymagane środki ochrony skóry i dróg oddechowych.

#### Malowanie farbami emulsyjnymi akrylowymi i lateksowymi :

Farbę można nanosić za pomocą pędzla, wałka malarskiego lub natrysku.  
Świeże tynki malować dopiero po 3-4 tygodniach dojrzewania, beton po miesiącu.  
Przygotować podłoże przez uzupełnienie ubytków, następnie zmyć całą powierzchnię wodnym roztworem środka dezynfekującego grzyby i pleśnie zgodnie z instrukcją zamieszczoną na opakowaniu. Jeszcze przed całkowitym wyschnięciem powierzchnię pomalować dwukrotnie farbą .  
Do pierwszego malowania farbę rozcieńczyć przez dodatek ok. 5% wody pitnej. Drugą warstwę nanosić farbą o lepkości handlowej po wyschnięciu pierwszej warstwy tj. po ok. 2 godz.  
Prace malarskie powinny być prowadzone gdy temperatura otoczenia nie jest niższa niż +5°C i nie wyższa niż +30°C.  
Zbyt niska temperatura podłoża może spowodować spękania powłoki.  
Pomieszczenia po wymalowaniu należy wietrzyć 1-2 dni.

### 6.KONTROLA JAKOŚCI ROBÓT.

Badania powłok z farb emulsyjnych należy przeprowadzać nie wcześniej niż po 7 dniach.  
Powłoki z farb powinny mieć barwę jednolitą zgodną ze wzorcem, bez śladów pędzla, smug, zacieków, uszkodzeń, zmarszczeń, pęcherzy, plam i zmiany odcienia.  
Powłoki powinny mieć jednolity połysk a powłoki matowe powinny być jednolicie matowe lub półmatowe.  
Wszystkie powłoki z farb nawierzchniowych powinny wytrzymywać próbę na wycieranie, zarysowanie, zmywanie, przyczepność.  
Badanie warstw gruntujących obejmuje  
-sprawdzenie utrwalenia zagruntowanych powierzchni tynków,  
-nasiąkliwości,  
-wsiąkliwości,  
-wyschnięcia,

-pryczepności.  
Stosować zasady kontroli wg ST „Wymagania ogólne”.

### **7.OBMIAR ROBÓT.**

Jednostką obmiarową robót jest 1m<sup>2</sup>, który jest zgodny z jednostką obmiarową wg Przedmiaru Robót.  
Obmiar robót obejmuje:  
- malowanie tynków ścian wewnętrznych

### **8.ODBIÓR ROBÓT.**

Na podstawie przeprowadzonej kontroli wykonanych robót (pkt.6) Inżynier dokona odbioru zgodnie z ST “Wymagania ogólne”.

Odchyłki w wykonaniu prac przekraczające tolerancje określone w pkt. 5. spowodują nieodebranie tych prac przez Inżyniera, który zarządzi ponowne ich wykonanie.

Wyniki odbioru materiałów i wyrobów powinny być każdorazowo wpisywane do dziennika budowy.

Podstawę odbioru robót powinny stanowić następujące dokumenty:

- dokumentacja techniczna,
- dziennik budowy,
- protokoły odbioru poszczególnych etapów robót,
- protokoły obioru materiałów i wyrobów,
- wyniki badań laboratoryjnych,
- ekspertyzy.

### **9.PODSTAWA PŁATNOŚCI.**

Wykonane i odebrane prace zostaną płacone wg ustaleń umowy z Wykonawcą.

### **10.PRZEPISY ZWIĄZANE I STANDARDY.**

Wymagania nie uregulowane powyższym opisem obowiązują wg.:

PN-69/B- 10285 Roboty malarskie budowlane farbami, lakierami i emaliami na spoiwach bezwodnych.

PN-69/B- 10280 Roboty malarskie budowlane farbami wodnymi i wodorozcieńczalnymi farbami emulsyjnymi.

PN-67/C- 81542 Wyroby lakierowe. Przybliżone metody obliczania wydajności i zużycia.

PN/B- 10107 Badanie wytrzymałości na odrywanie

Warunki techniczne wykonania i odbioru robót budowlano-montażowych - Arkady 1989. Należy stosować przepisy zgodnie z ST „ Wymagania ogólne”

## **ST – 21.00 OKŁADZINY CERAMICZNE ŚCIAN**

### **1.WSTĘP.**

#### **1.1.Przedmiot ST.**

Przedmiotem niniejszej ST są wymagania dotyczące wykonania i odbioru prac okładzinowych:

- wykonanie okładzin z płytek ceramicznych na ścianach przy wykonaniu robót związanych z budową: Przebudowa budynku świetlicy wiejskiej z budową infrastruktury technicznej i zagospodarowaniem terenu w miejscowości Różanki., działka nr 261; 278/3.

#### **1.2.Zakres stosowania ST.**

Specyfikacja jest stosowana jako dokument przy przetargach oraz przy zlecaniu i realizacji robót wymienionych w pkt. 1.1.

#### **1.3.Zakres robót objętych ST.**

Roboty, których dotyczy specyfikacja, obejmują wszystkie czynności umożliwiające i mające na celu wykonanie i odbiór robót zgodnie z Dokumentacją Projektową i zaleceniami Inżyniera.

W zakres robót wchodzi:

wykonanie okładzin z płytek ceramicznych na płaszczyznach poziomych pomieszczeń mokrych oraz w pomieszczeniach bez spadków podłogi.

- Sprawdzenie jakości i przygotowanie podłoża,
- Sprawdzenie montażu elementów uzbrojenia,
- Nakładanie zaprawy klejowej,
- Układanie ceramiki,
- Fugowanie

W zakres prac wchodzi czynności i materiały pomocnicze.

wykonanie okładzin z płytek ceramicznych na ścianach

- Sprawdzenie jakości i przygotowanie podłoża,
- Sprawdzenie montażu elementów uzbrojenia,
- Nakładanie zaprawy klejowej,
- Układanie ceramiki,
- Fugowanie

W zakres prac wchodzi czynności i materiały pomocnicze.

#### 1.4.Określenia podstawowe.

Określenia podstawowe podane w niniejszej ST są zgodne z odpowiednimi normami i określeniami zamieszczonymi w opracowaniu pt. "Ogólne Specyfikacje Techniczne Wykonania i Odbioru Robót – Wymagania ogólne".

#### 1.5.Ogólne wymagania dotyczące robót.

Wykonawca jest odpowiedzialny za wykonanie robót zgodnie z dokumentacją projektową, specyfikacją, poleceniami nadzoru autorskiego i inwestorskiego, zgodnie z art.22,23 i 28 ustawy Prawo budowlane.

## 2.MATERIAŁY.

Wykonanie okładzin z płytek ceramicznych na ścianach

### zaprawa klejowa

DANE TECHNICZNE:

- Zaprawa spełnia wymagania: PN-EN-12004 typ C1
- Przyczepność początkowa:  $\geq 0,5 \text{ N/mm}^2$
- Przyczepność po zanurzeniu w wodzie:  $\geq 0,5 \text{ N/mm}^2$
- Przyczepność po stężeniu termicznym:  $\geq 0,5 \text{ N/mm}^2$
- Proporcje mieszanki: 0,20 do 0,25 l wody na 1 kg suchego proszku
- Czas otwarty:  $\geq 20$  minut
- Czas korygowania płytek:  $\geq 10$  minut
- Czas zużycia zaprawy: około 3 godziny
- Czas wiązania do ruchu pieszego i spoinowania: około 24 godziny w temperaturze 18°C
- Wydajność: około 3 kg/m<sup>2</sup> przy zastosowaniu pacy o zębach 6 mm
- Grubość warstwy: 3 do 5 mm
- Temperatura wykonywania prac: + 5°C do + 25°C
- Reakcja na ogień: A1/A1
- Produkt posiada: Atest PZH

### zaprawa fugowa

Dane techniczne:

- Czas mieszania: ok. 3 ÷ 6 min.
- Proporcja mieszania: 2,1 ÷ 2,8 litra wody na 25 kg
- Temperatura otoczenia i podłoża podczas prac: +5°C ÷ +25°C
- Czas zużycia przygotowanej zaprawy: do 15 min.
- Czas wiązania wstępnego: ok. 70% wytrzymałości 48 godz
- Czas wiązania całkowitego ok. 28 dni
- Odporność stwardniałej zaprawy na temp. od -30°C ÷ +80°C
  - Wydajność uzależniona jest od rodzaju fugowanych elementów, oraz od szerokości i głębokości spoiny

fuga silikonowa

płytki ceramiczne ściennie 25x20cm kolory pastelowe stonowane

Parametry, jakimi, zgodnie z ustalonymi normami, określa się płytki, to m.in.:

- odporność na ścieranie (PEI 4),
- odporność na płamienie (klasa 3),
- wytrzymałość na szok termiczny,
- właściwości przeciwpoślizgowe (klasy R9),
- nasiąkliwość wodna E podawana w procentach (dla płytek ściennych 10%)
- wytrzymałość na zginanie (N/mm<sup>2</sup>, dla ściennych min. 15)
- twardość (dawniej określana skalą Mosh'a 4).

profile wykończeniowe do okładzin ceramicznych PVC i aluminiowe

Płytki ceramiczne i akcesoria muszą być dostarczone w najwyższej kategorii jakości producenta.

## 3.SPRZĘT.

Sprzęt ręczny powinien być dobrej jakości i zaakceptowany przez Inżyniera.

Rodzaj stosowanego sprzętu z projektu organizacji robót lub uzgodniony z Inspektorem Nadzoru.

#### 4. TRANSPORT.

Transport i przechowywanie wg wymagań ogólnych ST i instrukcji producenta.  
Środki transportu powinny zabezpieczać załadowane wyroby przed wpływami atmosferycznymi.  
Przechowywanie w magazynach półotwartych lub zamkniętych, suchych i przewiewnych, zabezpieczonych przed opadami atmosferycznymi.

#### 5. WYKONANIE ROBÓT.

Wykonanie okładzin z płytek ceramicznych na ścianach  
Przed przystąpieniem do okładzinowania powierzchni ścian należy sprawdzić jakość podłoża zarówno pod względem wytrzymałościowym jak i geometrii ścian.  
Dla ścian w pomieszczeniach mokrych należy sprawdzić jakość wykonania izolacji wg póź. „uszczelnienia podłoża pod okładziny ceramiczne”. Należy sprawdzić usytuowanie i poziomy osadzenia elementów armatury i uzbrojenia.  
Płytki należy rozmiarować tak, aby docinki płytek przy krawędziach (końcach ścian) miały wymiar większy niż połowa płytki.  
Spoiny podziałów ściennych powinny być skomponowane (w jednej linii lub w równych odstępach) ze spoinami podłogowymi.  
Okładziny ceramiczne w pomieszczeniach mokrych układać na wodoodpornej zaprawie klejowej  
Warstwa kleju pod płytki nie może zawierać pustych miejsc.  
Na krawędziach zewnętrznych oraz przy zakończeniach okładziny stosować profile narożne i wykończeniowe PVC.  
Profil powinien być dobrany do grubości płytki tak, aby licował z płytką w obu kierunkach. W narożnikach stosować elementy narożne systemowe.  
Spoiny na styku ściana/ściana oraz styki z elementami uzbrojenia spoinować fugą silikonową.  
W pomieszczeniach natrysków spoinować po zagruntowaniu podkładem do fug silikonowych.  
Całość powierzchni spoinować fugą mineralną, szer. fugi 3mm.  
Uszczelnienia podłoża oraz układanie okładzin ceramicznych musi być wykonywane w jednym cyklu technologicznym przez jednego podwykonawcę.

#### 6. KONTROLA JAKOŚCI ROBÓT.

Zasady prowadzenia kontroli jakości powinny być zgodne z wymaganiami ogólnymi ST.  
Odbiór podłoża należy przeprowadzić bezpośrednio przed przystąpieniem do robót okładzinowych.  
Pozostałe elementy wg „Warunków technicznych ...” tom I część IV. - Arkady 1989.

#### 7. OBMIAR ROBÓT.

Jednostką obmiarową robót jest 1m<sup>2</sup>, który jest zgodny z jednostką obmiarową wg Przedmiaru Robót.  
Obmiar robót obejmuje:

- wykonanie okładzin z płytek ceramicznych na ścianach

#### 8. ODBIÓR ROBÓT.

Na podstawie przeprowadzonej kontroli wykonanych robót (pkt.6) Inżynier dokona odbioru zgodnie z ST “Wymagania ogólne”.  
Odchyłki w wykonaniu prac przekraczające tolerancje określone w pkt. 5. spowodują nieodebranie tych prac przez Inżyniera, który zarządzi ponowne ich wykonanie.  
Wyniki odbioru materiałów i wyrobów powinny być każdorazowo wpisywane do dziennika budowy.  
Podstawę odbioru robót powinny stanowić następujące dokumenty:  
-dokumentacja techniczna,  
-dziennik budowy,  
-protokoły odbioru poszczególnych etapów robót,  
-protokoły obioru materiałów i wyrobów,  
-wyniki badań laboratoryjnych,  
-ekspertyzy.

#### 9. PODSTAWA PŁATNOŚCI.

Wykonane i odebrane prace zostaną płacone wg ustaleń umowy z Wykonawcą

#### 10. PRZEPISY ZWIĄZANE I STANDARDY.

Należy stosować przepisy zgodnie z wymaganiami ogólnymi ST.  
PN-EN 177 Płytki ceramiczne podłogowe  
PN-EN 159 Płytki ceramiczne ściennie  
PN/B- 10107 Badanie wytrzymałości na odrywanie  
Warunki techniczne wykonania i odbioru robót budowlano-montażowych -Arkady 1989

*Karty techniczne i instrukcje stosowania producenta materiałów.*

## **ST – 22.00 BALUSTRADY; UCHWYTY DO FLAG; WYCIERACZKI**

### **1.WSTĘP.**

#### **1.1.Przedmiot ST.**

Przedmiotem niniejszej ST są wymagania dotyczące wykonania i odbioru prac:

- wykonanie i osadzenie balustrad stalowych nierdzewnych,
- montaż uchwytów do flag stalowych nierdzewnych.
- Wycieraczki do obuwia typowe stalowe zewnętrzne o wym. 1,00x1,50m
- Wycieraczki do obuwia typowe wewnętrzne o wym. 1,00x1,50m

przy wykonaniu robót związanych z budową: Przebudowa budynku świetlicy wiejskiej z budową infrastruktury technicznej i zagospodarowaniem terenu w miejscowości Różanki., działka nr 261; 278/3.

#### **1.2.Zakres stosowania ST.**

Specyfikacja jest stosowana jako dokument przy przetargach oraz przy zlecaniu i realizacji robót wymienionych w pkt. 1.1.

#### **1.3.Zakres robót objętych ST.**

Roboty, których dotyczy specyfikacja, obejmują wszystkie czynności umożliwiające i mające na celu wykonanie i odbiór robót zgodnie z Dokumentacją Projektową i zaleceniami Inżyniera.

W zakres robót wchodzi:

- sprawdzenie miejsc mocowania balustrady i wycieraczek
- sprawdzenie wymiarów na budowie
- prefabrykacja i wykonanie próbnego montażu balustrady w wytwórni
- zabezpieczenie elementów budynku przed uszkodzeniami i zabrudzeniami przy montażu
- wykonanie montażu na placu budowy i zaznaczenie miejsc kotwienia
- wykonanie otworów kotwiących
- montaż i kotwienie balustrady
- naprawy drobnych uszkodzeń powłoki
- usunięcie zabezpieczeń i resztek z montażu

#### **1.4.Określenia podstawowe.**

Określenia podstawowe podane w niniejszej ST są zgodne z odpowiednimi normami i określeniami zamieszczonymi w opracowaniu pt. "Ogólne Specyfikacje Techniczne Wykonania i Odbioru Robót – Wymagania ogólne".

#### **1.5.Ogólne wymagania dotyczące robót.**

Wykonawca jest odpowiedzialny za wykonanie robót zgodnie z dokumentacją projektową, specyfikacją, poleceniami nadzoru autorskiego i inwestorskiego, zgodnie z art.22,23 i 28 ustawy Prawo budowlane.

### **2.MATERIAŁY.**

Balustrady wykonane z profili stalowych ze stali nierdzewnej.

Uchwyty do flag stalowych nierdzewnych.

Wycieraczki do obuwia typowe stalowe zewnętrzne o wym. 1,00x1,50m

Wycieraczki do obuwia typowe wewnętrzne **gumowe z oczkami wypełnionymi włóknami poliuretanowymi** o wym. 1,00x1,50m

Konstrukcję należy układać w pozycji poziomej na podkładach z bali lub desek. Pierwszy element powinien leżeć na podkładach na wyrównanym podłożu w odl. min. 30 cm od gruntu.

Przechowywanie w magazynach półotwartych lub zamkniętych, suchych i przewiewnych, zabezpieczonych przed opadami atmosferycznymi.

### **3.SPRZĘT.**

Sprzęt powinien być dobrej jakości i zaakceptowany przez Inżyniera.

Rodzaj stosowanego sprzętu z projektu organizacji robót lub uzgodniony z Inspektorem Nadzoru.

#### 4. TRANSPORT.

Transport i przechowywanie wg wymagań ogólnych ST i instrukcji producenta.

Środki transportu powinny zabezpieczać załadowane wyroby przed wpływami atmosferycznymi.

W czasie transportu konstrukcja powinna być zabezpieczona przed zniszczeniem i uszkodzeniem powłoki antykorozyjnej.

Zabronione jest przeciąganie niezabezpieczonych elementów po podłożu.

Konstrukcję należy układać w pozycji poziomej na podkładach z bali lub desek. Pierwszy element powinien leżeć na podkładach na wyrównanym podłożu w odl. min. 30 cm od gruntu.

Przechowywanie w magazynach półotwartych lub zamkniętych, suchych i przewiewnych, zabezpieczonych przed opadami atmosferycznymi.

#### 5. WYKONANIE ROBÓT.

Konstrukcję balustrady należy wykonać w wyspecjalizowanej wytwórni dysponującej wykwalifikowanymi pracownikami i odpowiednim oprzyrządowaniem.

Przy pracach spawalniczych pracownicy muszą posiadać wymagane przepisami uprawnienia.

Konstrukcja balustrady powinna być zabezpieczona w wytwórni powłoką antykorozyjną cynkową.

Konstrukcja balustrady przed wysyłką z wytwórni powinna być próbnie zmontowana i odebrana w obecności wykonawcy montażu.

W przypadku poważniejszych uszkodzeń elementy konstrukcji należy naprawić w wytwórni.

Montaż konstrukcji należy przeprowadzać w sposób zapewniający stateczność poszczególnych elementów i całości w każdej fazie.

Przy montażu należy zwrócić uwagę na kolejność montażu zapewniającą nie uszkodzanie elementów składowych.

Wszystkie roboty montażowe powinny być przeprowadzone przez wykwalifikowanych pracowników.

Słupy balustrady należy zamocować do podłoża w sposób trwały zapewniający przeniesienie obciążeń

wymaganych w normach i przepisach. Kotwienie nie może być wykonane w wierzchniej warstwie

konstrukcji stropu mogącej ulec oderwaniu lub rozwarstwieniu w trakcie eksploatacji obiektu.

Śruby kotwiące nie mogą być widoczne na zewnątrz elementu i nie mogą być dostępne do odkręcenia dla osób postronnych.

Mocowanie wypełnienia balustrady i pochwyty powinny spełniać wymogi jak dla mocowania słupów balustrady.

#### 6. KONTROLA JAKOŚCI ROBÓT.

Stosować zasady kontroli wg ST „Wymagania ogólne”

Dla dokonania oceny jakości balustrad należy sprawdzać:

- zgodność wymiarów
- jakość materiałów, z których balustrada została wykonana
- prawidłowość wykonania z uwzględnieniem szczegółów konstrukcyjnych
- prawidłowość i trwałość zakotwienia
- jakość gotowej powierzchni antykorozyjnej i wykończeniowej

#### 7. OBMIAR ROBÓT.

Jednostką obmiarową robót jest 1m<sup>2</sup>, który jest zgodny z jednostką obmiarową wg Przedmiaru Robót.

Obmiar robót obejmuje:

- wykonanie i osadzenie balustrad stalowych nierdzewnych - 1m<sup>2</sup>
- montaż wycieraczek – 1 szt
- montaż uchwytów do flag stalowych nierdzewnych.

#### 8. ODBIÓR ROBÓT.

Na podstawie przeprowadzonej kontroli wykonanych robót (pkt.6) Inżynier dokona odbioru zgodnie z ST “Wymagania ogólne”.

Odchyłki w wykonaniu prac przekraczające tolerancje określone w pkt. 5. spowodują nieodebranie tych prac przez Inżyniera, który zarządzi ponowne ich wykonanie.

Wyniki odbioru materiałów i wyrobów powinny być każdorazowo wpisywane do dziennika budowy.

Podstawę odbioru robót powinny stanowić następujące dokumenty:

- dokumentacja techniczna,
- dziennik budowy,
- protokoły odbioru poszczególnych etapów robót,
- protokoły odbioru materiałów i wyrobów,
- wyniki badań laboratoryjnych,
- ekspertyzy.

## 9. PODSTAWA PŁATNOŚCI.

Wykonane i odebrane prace zostaną płacone wg ustaleń umowy z Wykonawcą.

## 10. PRZEPISY ZWIĄZANE I STANDARDY.

PN-90/B-03200 Konstrukcje stalowe. Obliczenia statyczne i projektowanie.

PN-77/B-06200 Konstrukcje stalowe budowlane. Wymagania i badania techniczne przy odbiorze.

PN-78/M-69011 Spawalnictwo. Złącza spawane w konstrukcjach stalowych. Podział i wymagania.

PN-70/H-97050 Ochrona przed korozją. Przygotowanie powierzchni.

BN-75/1076-02, Ochrona przed korozją. Powłoki metalizacyjne cynkowe i aluminiowe na konstrukcjach stalowych i żeliwnych. Wymagania i badania.

*Warunki techniczne wykonania i odbioru robót budowlano-montażowych - Arkady 1989 r. Należy stosować przepisy zgodnie z ST „Wymagania ogólne”.*

# ST – 23.00 STROP PODWIESZONY GIPSOWO – KARTONOWY, MODULARNY oraz ŚCIANY DZIAŁOWE GIPSOWO - KARTONOWE.

## 1. Wstęp.

### 1.1. Przedmiot ST.

Przedmiotem niniejszej ST są wymagania dotyczące wykonania i odbioru prac :

- montaż sufitów podwieszonych : sufitu gładkiego dwuwarstwowego z płyt gipsowo-kartonowych wodoodpornych i ognioodpornych EI 30 i EI 60
- montaż ścian działowych dwuwarstwowych z płyt gipsowo-kartonowych wodoodpornych przy wykonaniu robót związanych z budową: Przebudowa budynku świetlicy wiejskiej z budową infrastruktury technicznej i zagospodarowaniem terenu w miejscowości Różanki., działka nr 261; 278/3.

### 1.2. Zakres stosowania ST.

Specyfikacja jest stosowana jako dokument przy przetargach oraz przy zleceniu i realizacji robót wymienionych w pkt. 1.1.

### 1.3. Zakres robót objętych ST.

Roboty, których dotyczy specyfikacja, obejmują wszystkie czynności umożliwiające i mające na celu wykonanie i odbiór robót zgodnie z Dokumentacją Projektową i zaleceniami Inżyniera.

W zakres robót wchodzi:

#### ściany g-k (obudowy instalacji wewnętrznych)

- wytyczenie przebiegu ściany
- mocowanie profili przyłączeniowych UW do ścian i stropów
- włożenie profili CW
- pokrycie jednej strony ściany na paroizolacji
- ułożenie instalacji wewnątrz ściany i wypełnienie ściany wełną mineralną
- pokrycie drugiej strony ściany na paroizolacji
- szpachlowanie i wzmacnianie złączy i narożników
- impregnowanie powierzchni
- usunięcie pozostałości z montażu i wyczyszczanie zabrudzeń

#### sufity podwieszane / obudowa poddasza:

- sprawdzenie kątów i poziomów pomieszczenia i instalacji
- potwierdzenie odpowiedniej dla montażu wilgotności pomieszczenia
- rozmierzenie układu rusztu sufitu i określenie lokalizacji profili nośnych
- zamocowanie wieszaków sufitowych kołkami dopuszczonymi do stosowania zamocowanie profili przyściennych
- zawieszenie rusztu sufitu
- wypełnienie sufitu płytami g-k wodoodpornymi i ognioodpornymi EI 30 i EI 60
- szpachlowanie i wzmacnianie złączy i narożników
- impregnowanie powierzchni
- usunięcie pozostałości z montażu i wyczyszczanie zabrudzeń



### 1.4.Określenia podstawowe.

Określenia podstawowe podane w niniejszej ST są zgodne z odpowiednimi normami i określeniami zamieszczonymi w opracowaniu pt. "Ogólne Specyfikacje Techniczne Wykonania i Odbioru Robót – Wymagania ogólne".

### 1.5.Ogólne wymagania dotyczące robót.

Wykonawca jest odpowiedzialny za wykonanie robót zgodnie z dokumentacją projektową, specyfikacją, poleceniami nadzoru autorskiego i inwestorskiego, zgodnie z art.22,23 i 28 ustawy Prawo budowlane.

### 2.Materiały.

Ściany działowe i osłonowe z metalową konstrukcją nośną:  
profile UW i CW 50 mm, 75 mm, 100 mm płyty gipsowe **wodo i ognioodporne** gr. 12,5 mm taśma izolacji uszczelniającej

Sufit gładki z płyty gipsowo-kartonowej:

konstrukcja nośna z profili głównych i nośnych z profili CD z łącznikami do połączeń wzdłużnych i krzyżowych. Ruszt może być wykonany jako jednopoziomowy i dwupoziomowy.

System podwieszenia z drutu mocującego zakończonym wieszakiem kotwicznym z napinaczem.

Wariantowo można zastosować wieszak mocujący o nośności 0,25 kN lub noniuszowy system podwieszenia o nośności 0,4 kN dla sufitów przeciwpożarowych i o dużym ciężarze.

płyty gipsowo-kartonowe gr. 12,5 mm wodoodporne i ognioodporne NIDA OGIEŃ (lub równoważne) dla odporności ogniowej EI 30 i EI 60

Do mocowania wieszaków sufitowych do stropów betonowych stosować kołki wkręcane. Do mocowania wieszaków do stropów blaszanych trapezowych stosować śruby do blachy lub nity Molly . Do mocowania do blachy należy wykorzystywać tylko pionowe sztegi blach trapezowych.

Paroizolacja z folii polietylenowej gr. 0,2 mm.

### 3.Sprzęt.

Sprzęt powinien być dobrej jakości i zaakceptowany przez Inżyniera.

Rodzaj stosowanego sprzętu z projektu organizacji robót lub uzgodniony z Inspektorem Nadzoru.

### 4.Transport.

Transport i przechowywanie wg wymagań ogólnych ST.

Płyty gipsowe układać w pomieszczeniach suchych na poziomym podłożu. Płyty przenosi się w pozycji pionowej krawędzią podłużną poziomo. Przy składowaniu należy zwrócić uwagę na nośność podłoża.

Transport profili stalowych typowymi środkami transportu.

### 5.Wykonanie robót.

#### Wykonanie ścian i obudów:

Wyznaczyć przebieg ściany i za pomocą poziomnicy i łąty nanieść przebieg ściany na otaczającą zabudowę i strop.

Profile przyłączeniowe UW mocuje się do ścian i stropów przy pomocy uniwersalnych elementów mocujących rozmieszczonych co 100 cm. Pod profilami należy ułożyć warstwę izolacji uszczelniającej w postaci taśmy.

Na otaczających ścianach połączenie uzyskuje się przy pomocy profilu CW.

Profile słupkowe CW muszą być włożone w górny profil UW na głębokość co najmniej 1,5 cm.

Profil słupkowy wkłada się najpierw w dolny profil UW, a następnie w górny. Profile słupkowe rozmieszcza w odległości co 60 cm od siebie otwartą stroną w kierunku montażu. W razie potrzeby pod płytę układać paroizolację z folii polietylenowej. Płytę przykręcać do profilu CW w odstępach co 25 cm

Po zamknięciu pierwszej strony ściany i ułożeniu instalacji włożyć materiał izolacyjny z wełny mineralnej. Wełną należy wypełnić całą ścianę i zabezpieczyć przed osunięciem.

Należy zamknąć drugą stronę ściany w razie potrzeby na warstwie z folii polietylenowej. Pokrycie zaczyna się połową płyty tak aby wzajemne przesunięcie fug z jednej i z drugiej strony wynosiło 60 cm.

Tak wykonana ściana gotowa jest do zaszpachlowania fug, połączeń i wgłębień po wkrętach.

Na zaszpachlowaną powierzchnię płyty gipsowo-kartonowej nanosi się warstwę materiału gruntującego.

Poprzez gruntowanie wyrównuje się różnicowaną nasiąkliwość kartonu i masy szpachlowej. Przed dalszą obróbką powierzchni i malowaniem materiał gruntujący musi być suchy.

#### Wykonanie sufitu podwieszanego dwuwarstwowego:

Pomieszczenie może być wyłożone płytami dopiero wtedy, gdy jest ono dokładnie osuszone i gdy zakończone są wszelkie prace tynkarskie i posadzkarskie

Elementy typu drzwi lub okna winny być zamontowane, oszklone i spełniać swoje funkcje. Wszelkie prace mokre i instalacyjne winny być ukończone przed montażem sufitu podwieszanego. Podczas montażu sufitu temperatura wewnątrz pomieszczenia nie powinna być niższa niż 15 C aby umożliwić właściwe warunki pracy.

Do zakotwiczenia wieszaków mogą być używane tylko części posiadające dopuszczenie do stosowania w budownictwie.

Elektryk decyduje czy oświetlenie założone będzie po lub w czasie montowania sufitów podwieszonych.

Konieczne jest uprzednie uzgodnienie wszystkich specjalistów na budowie.

Zaleca się aby specjalista układający płyty otrzymał jednocześnie zalecenie zainstalowania oświetlenia.

Każde dodatkowe obciążenie przenoszone na sufit podwieszony należy dodatkowo podwiesić. Wykonanie sufitów i oświetlenia spełniające wymogi ochrony pożarowej wg instrukcji montażu.

Przy pokryciu dwuwarstwowym pierwsza warstwa płyt mocowana jest co 75 cm. Drugą warstwę płyt przesunąć o 60 cm.

Cięcie płyt: za pomocą noża zarysowuje się licową stronę płyty tak, by karton był przecięty. Po załamaniu płyty zostaje przecięty karton od spodu.

Szpachlowanie: fugi wypełnić masą szpachlową.

Na świeżą masę położyć taśmę spoinową i bez powtórnego nanoszenia masy szpachlowej docisnąć ją za pomocą pacy do fugi.

Po związaniu masy szpachlowej nałożyć warstwę wyrównawczą i przeszlifować.

Na szpachlowaną powierzchnię płyty gipsowo-kartonowej nanosi się warstwę materiału gruntującego.

Poprzez gruntowanie wyrównuje się różnicowaną nasiąkliwość kartonu i masy szpachlowej. Przed dalszą obróbką powierzchni i malowaniem materiał gruntujący musi być suchy.

## **6.Kontrola jakości robót.**

Inżynier dokona sprawdzenie prawidłowości wykonania robót w pkt.5.

Stosować zasady kontroli wg ST „Wymagania ogólne”.

## **7.Obmiar robót.**

Jednostką obmiarową robót jest 1m<sup>2</sup>, który jest zgodny z jednostką obmiarową wg Przedmiaru Robót.

Obmiar robót obejmuje:

- wykonanie fragmentów ścian gipsowo-kartonowych stanowiących obudowy instalacji wewnętrznych.

- montaż sufitów podwieszonych : sufitu gładkiego dwuwarstwowego z płyt gipsowo-kartonowych wodoodpornych i ognioodpornych EI 30 i EI 60

## **8.Odbiór robót.**

Na podstawie przeprowadzonej kontroli wykonanych robót (pkt.6) Inżynier dokona odbioru zgodnie z ST “Wymagania ogólne”.

Odchyłki w wykonaniu prac przekraczające tolerancje określone w pkt. 5. spowodują nieodebranie tych prac przez Inżyniera, który zarządzi ponowne ich wykonanie.

Wyniki odbioru materiałów i wyrobów powinny być każdorazowo wpisywane do dziennika budowy.

Podstawę odbioru robót powinny stanowić następujące dokumenty:

- dokumentacja techniczna,
- dziennik budowy,
- protokoły odbioru poszczególnych etapów robót,
- protokoły obioru materiałów i wyrobów,
- wyniki badań laboratoryjnych,
- ekspertyzy.

W trakcie odbioru robót należy sprawdzić:

stan i wygląd ścian i sufitów pod względem równości, pionowości, spoziomowania i sztywności  
rozmieszczenie miejsc zamocowania i sposób osadzenia elementów uszczelnienie przestrzeni między wbudowanymi elementami

## **9.Podstawa płatności.**

Wykonane i odebrane prace zostaną płacone wg ustaleń umowy z Wykonawcą

## **10.Przepisy związane i standardy.**

Wymagania nie uregulowane powyższym opisem obowiązują wg;

Instrukcja montażu systemów gipsowo-kartonowych.

*Warunki techniczne wykonania i odbioru robót budowlano -montażowych . Arkady 1989 Należy stosować przepisy zgodnie z ST „Wymagania ogólne”*

## ST – 24.00 ROBOTY DOCIEPLENIOWE I PŁYTKI COKOŁU

### 1.Wstęp.

#### 1.1.Przedmiot ST.

Przedmiotem niniejszej ST są wymagania dotyczące wykonania i odbioru prac ociepleniowych:  
- ocieplenie ścian zewnętrznych płytami styropianowymi FS 15 gr. 12cm metodą lekką moką,  
przy wykonaniu robót związanych z: Przebudowa budynku świetlicy wiejskiej z budową infrastruktury technicznej i zagospodarowaniem terenu w miejscowości Różanki., działka nr 261; 278/3.

#### 1.2.Zakres stosowania ST.

Specyfikacja jest stosowana jako dokument przy przetargach oraz przy zlecaniu i realizacji robót wymienionych w pkt. 1.1.

#### 1.3.Zakres robót objętych ST.

Roboty, których dotyczy specyfikacja, obejmują wszystkie czynności umożliwiające i mające na celu wykonanie i odbiór robót zgodnie z Dokumentacją Projektową i zaleceniami Inżyniera.

W zakres robót wchodzi:

- montaż i demontaż rusztowań
- przygotowanie podłoża oczyszczenie mechaniczne,
- przygotowanie zaprawy klejącej
- mocowanie płyt styropianowych zaprawą klejową i mechanicznie poprzez kołkowanie,
- szpachlowanie otworów mocowania mechanicznego
- osadzanie listew narożnikowych
- wtopienie w zaprawę siatki z włókna szklanego
- montaż parapetów zewnętrznych,
- montaż napisu ŚWIETLICA W RÓŻANKACH
- montaż herbu gminy
- malowanie elewacji.
- okładzina ceramiczna cokołu z płytek 6x25cm

#### 1.4.Określenia podstawowe.

Określenia podstawowe podane w niniejszej ST są zgodne z odpowiednimi normami i określeniami zamieszczonymi w opracowaniu pt. "Ogólne Specyfikacje Techniczne Wykonania i Odbioru Robót – Wymagania ogólne".

#### 1.5.Ogólne wymagania dotyczące robót.

Wykonawca jest odpowiedzialny za wykonanie robót zgodnie z dokumentacją projektową, specyfikacją, poleceniami nadzoru autorskiego i inwestorskiego, zgodnie z art.22,23 i 28 ustawy Prawo budowlane.

### 2.Materiały.

- masa lub zaprawa klejąca do przyklejania płyt termoizolacyjnych,
- płyty termoizolacyjne: styropian gr. 12cm EPS 70 040 lub EPS 80 036 pod bezpośrednie wyprawy tynkarskie,
- łączniki mechaniczne do mocowania materiałów termoizolacyjnych,
- masa lub zaprawa klejowo-szpachlowa do zatapiania siatki zbrojącej,
- siatka zbrojąca,
- masa lub zaprawa tynkarska o zróżnicowanej fakturze,
- elementy uzupełniające, np. listwy cokołowe, profile narożnikowe, listwy kapinosowe itp.
- płytki ceramiczne elewacyjne 6x25

W aprobach technicznej i w certyfikacie załączonym do partii zapraw i mas tynkarskich powinien być podany czas przydatności do jej użycia.

Wykonawca powinien obejrzeć całą partię dostarczonego materiału i w razie negatywnych spostrzeżeń powinien zlecić badanie losowo pobranych próbek.

### 3.Sprzęt.

Sprzęt powinien być dobrej jakości i zaakceptowany przez Inżyniera.

Rodzaj stosowanego sprzętu z projektu organizacji robót lub uzgodniony z Inspektorem Nadzoru.

#### 4. Transport.

Samochód dostawczy.

Transport i przechowywanie wg ST „Wymagania ogólne” i instrukcji producenta.

Materiały termoizolacyjne powinny być składowane starannie na suchym podkładzie, w pomieszczeniach krytych i zamkniętych. Na stanowisku roboczym odkrytym materiały te należy układać na podkładach z desek lub płyt betonowych i przykrywać szczelnie brezentem lub folią.

Magazynowanie klejów i zapraw wg, instrukcji producenta.

#### 5. Wykonanie robót.

Rozpoczęcie robót ociepleniowych może nastąpić dopiero jeżeli:

- roboty dachowe, demontaż i montaż okien zostaną zakończone i odebrane,
- wszelkie nie przeznaczone do ostatecznego pokrycia powierzchnie jak: szkło, okładziny i elementy drewniane, elementy metalowe, podokienniki, okładziny kamienne, glazura itp., zostaną odpowiednio zabezpieczone i osłonięte,
- widoczne zawilgocone miejsca w podłożu ulegną wyschnięciu (roboty wewnętrzne .mokre powinny być wykonane z odpowiednim wyprzedzeniem lub tak zorganizowane, aby nie powodować nadmiernego wzrostu ilości wilgoci w ocieplanych ścianach zewnętrznych),
- na powierzchniach poziomych na ogniomurach, atykach, gzymsach i innych zostaną wykonane odpowiednie obróbki zapewniające odprowadzenie wody opadowej poza lico elewacji wykończonej ociepleniem,
- zostanie jasno określony sposób zakończenia ocieplenia i jego połączenia z innymi elementami budynku,

Przy termorenowacji ścian istniejących budynków, przed przystąpieniem do prac ociepleniowych muszą zostać usunięte przyczyny zawilgocenia lub zasolenia podłoża i należy wyeliminować szkodliwy wpływ na podłoże.

Wykonywanie ocieplenia powinno odbywać się zgodnie z dokumentacją robót ociepleniowych. Wszelkie odstępstwa od dokumentacji winny posiadać pozytywne uzgodnienie nadzoru autorskiego i być potwierdzone wpisem do dziennika budowy.

Przy wykonywaniu prac ociepleniowych należy bezwzględnie przestrzegać reżimu technologicznego a w szczególności:

- należy stosować wyłącznie systemy zamknięte.. Niedopuszczalne jest mieszanie elementów i komponentów pochodzących z różnych systemów gdyż grozi to powstaniem szkód i powoduje utratę gwarancji producenta;
- wszelkie materiały wchodzące w skład systemu ociepleniowego muszą być stosowane zgodnie z przeznaczeniem i instrukcjami technicznymi produktów;
- w czasie wykonywania robót i w fazie wysychania temperatura otoczenia i podłoża nie powinna być niższa niż +5 C, a w przypadku materiałów krzemianowych (silikatowych) nie powinna być niższa niż +8 C; zapewnia to odpowiednie warunki wiązania;
- podczas wykonywania robót i w fazie wiązania materiały należy chronić przed niekorzystnymi warunkami atmosferycznymi (deszcz, silne nasłonecznienie, silny wiatr); zagrożone płaszczyzny odpowiednio zabezpieczyć;
- rusztowania ustawiać z wystarczająco dużym odstępem od powierzchni ścian dla zapewnienia odpowiedniej przestrzeni roboczej. Ustawione rusztowanie wymaga odbioru technicznego.

Przygotowanie podłoża:

Pod pojęciem .podłoże. rozumiana jest warstwa, na którą nakładany jest kolejny materiał (składnik zestawu wyrobów do wykonywania ociepleń), mierzona od powierzchni kontaktu na min. głębokość mającą wpływ na skuteczność zamocowania.

I tak np.:

. dla operacji klejenia izolacji cieplnej podłożem jest warstwa przegrody w stanie przed zamocowaniem ocieplenia, od lica do głębokości ewentualnego zniszczenia podczas odrywania stwardniałej masy klejącej o minimalnej wymaganej wytrzymałości,

. dla operacji mechanicznego mocowania izolacji cieplnej za pomocą łączników kotwiących podłożem jest warstwa przegrody w stanie przed osadzeniem łączników, od lica izolacji cieplnej do głębokości zakotwienia (osadzenia) łączników, zapewniającej ich wymaganą nośność,  
 . dla operacji wykonywania warstwy zbrojonej - podłożem jest warstwa przegrody (tu: izolacji cieplnej) w stanie przed nałożeniem masy szpachlowej, od lica izolacji cieplnej do głębokości ewentualnego zniszczenia podczas odrywania stwardniałej masy szpachlowej o minimalnej wymaganej wytrzymałości, itd.

Podłoże powinno być stabilne, nośne, suche, czyste i pozbawione elementów zmniejszających przyczepność materiałów mocujących warstwę izolacji termicznej (np. kurz, pył, oleje szalunkowe itp.). Podłoże nie może być wykonane lub zawierające materiału, którego wejście w reakcję chemiczną z dowolnym składnikiem zestawu wyrobów do wykonywania ociepleń spowoduje utratę jego funkcji lub skuteczności całego zestawu (np. w wyniku kontaktu gips/cement). Podłoże powinno spełniać normatywne lub umowne kryteria tolerancji odchyień powierzchni i krawędzi.

W przypadku niespełniania wymogów geometrycznych podłoże należy odpowiednio przygotować. Sposób przygotowania podłoża powinna określać dokumentacja techniczna . w projekcie wykonawczym ocieplenia

W szczególnych przypadkach wymagana jest kontrola przydatności podłoża pod kątem przyklejania płyt termoizolacyjnych i przyjęcia właściwych kroków zapewniających polepszenie przyczepności masy lub zaprawy klejowej do podłoża.

Ogólnymi obowiązującymi metodami oceny przydatności podłoża pod stosowanie bezspoinowych systemów ocieplenia ścian zewnętrznych są:  
 Próby, które należy przeprowadzić w kilku miejscach na podłożu, aby uzyskane wyniki były w pełni miarodajne i obiektywne dla całego obiektu.

#### 5.1.3.2 Metody oceny podłoża

Ogólnymi obowiązującymi metodami oceny przydatności podłoża pod stosowanie bezspoinowych systemów ocieplenia ścian zewnętrznych są:

<b>Próba odporność na ścieranie</b>	Otwartą dłoń lub przy pomocy czarnej i twardej tkaniny ocenić stopień zakurzenia, piaszczenia lub pozostałości wykwitów na podłożu
<b>Próba odporność na skrobanie lub zadrapanie</b>	Stosując metodę siatki nacięć lub posługując się twardym i ostrym ryloem ocenić zwartość i nośność podłoża oraz stopień przyczepności istniejących powłok
<b>Próba zwilżania</b>	Szczołką, pędzlem lub przy pomocy spryskiwacza określić stopień chłonności podłoża
<b>Test równości i gładkości</b>	Posługując się łatą (zwykle 2 m), pionem i poziomią określić odchyłki ściany od płaszczyzny i sprawdzić jej odchylenie od pionu, a następnie porównać otrzymane wyniki z wymaganiami odpowiednich norm (dotyczących np. konstrukcji murowych, tynków zewnętrznych, itp.)

W przypadku podłoża pyłących, osypujących się i nadmiernie nasiąkliwych należy zastosować odpowiedni preparat gruntujący, zgodnie z instrukcją stosowania i zaleceniami dostawcy systemu.

## 5.1.4.3 Podłoża pokryte tynkami i farbami mineralnymi

Podłoże		Wymagane czynności przygotowawcze
Rodzaj	Stan	
Powłoki z farb mineralnych i wapiennych	kurz, pył, kredowanie	oczyścić za pomocą szczotkowania <sup>4)</sup> i sprężonego powietrza ewentualnie zmyć wodą pod ciśnieniem <sup>3)</sup> i pozostawić do wyschnięcia
	brud, sadza, tłuszcz	zmyć wodą pod ciśnieniem <sup>3)</sup> z ewentualnym dodatkiem detergentów lub specjalnych środków czyszczących, spłukać czystą wodą i pozostawić do wyschnięcia
	złuszczenia, odpryski, odwarstwienia	usunąć za pomocą szczotkowania, skrobienia <sup>4)</sup> , ewentualnie zmyć wodą pod ciśnieniem <sup>3)</sup> i pozostawić do wyschnięcia
Mineralne tynki podkładowe i nawierzchniowe	kurz, pył, kredowanie	oczyścić za pomocą szczotkowania <sup>4)</sup> i sprężonego powietrza ewentualnie zmyć wodą pod ciśnieniem <sup>3)</sup> i pozostawić do wyschnięcia
	brud, sadza, tłuszcz	zmyć wodą pod ciśnieniem <sup>3)</sup> z ewentualnym dodatkiem detergentów lub specjalnych środków czyszczących, spłukać czystą wodą i pozostawić do wyschnięcia
	miejsca luźne, głuche, odspojone	skuć i oczyścić za pomocą szczotkowania <sup>4)</sup> , ewentualnie zmyć wodą pod ciśnieniem <sup>3)</sup> i pozostawić do wyschnięcia
	nierówności, defekty i ubytki	skuć lub ewentualnie wyrównać zaprawą tynkarską lub wyrównawczą z ewentualnie wymaganymi dla użytych zapraw materiałami podkładowymi i z zachowaniem okresów karencji
	wilgoć <sup>2)</sup>	pozostawić do wyschnięcia
wykwity <sup>2)</sup>	oczyścić na sucho za pomocą szczotki lub zmyć odpowiednio przygotowanym roztworem	

- 1) odcytki powyżej 1 cm sprawdzić zgodnie z testem równości i gładkości
- 2) wyeliminować przyczyny ewentualnego podciągania kapilarnego
- 3) stosować ciśnienie max. 200 barów
- 4) stosowanie środków gruntujących wgłębnych i wzmacniających podłoża jest niewystarczające

## 5.1.4.4 Podłoża pokryte tynkami i farbami wiązanyimi organicznie

Podłoże		Wymagane czynności przygotowawcze
Rodzaj	Stan	
Powłoki z farb i tynków dyspersyjnych	złuszczenia, odpryski, odwarstwienia	usunąć mechanicznie (zdzieranie, skrobienie) lub przy pomocy odpowiednich środków chemicznych (ługowanie), spłukać czystą wodą lub wodą pod ciśnieniem <sup>1)</sup> i pozostawić do wyschnięcia <sup>2)</sup>
	powłoki zwarte, mocne i dobrze przylegające	zmyć czystą bieżącą wodą z ewentualnym dodatkiem detergentów lub specjalnych środków czyszczących i ponownym spłukaniem czystą wodą i pozostawić do wyschnięcia, można stosować dyspersyjne masy klejowe

- 1) nazw artykuł i mocnych podłożach pod powłokami dyspersyjnymi stosować ciśnienie max. 200 barów, przy renowacji lub naprawach ocieplenia wykonać wcześniej próbę, jednak w żadnym przypadku nie należy przekroczyć ciśnienia 40 barów
- 2) stosowanie środków gruntujących wgłębnych i wzmacniających podłoża jest niewystarczające

Przed montażem listwy cokołowej (startowej) należy wyznaczyć wysokość cokołu oraz zaznaczyć j<sup>1</sup> np. Przy pomocy barwionego sznura. Listwę mocuje się jako dolne wykończenie ocieplenia. Montażowy łącznik mechaniczny (najlepiej wbijany z tworzywową tuleją rozprężną) należy umieścić w otworze wzdłużnym z jednej strony profilu, dokładnie wypoziomować i zakotwić w ścianie. Należy montować po 3 łączniki na metr bieżący.

Wymagane jest zakotwienie listwy cokołowej w skrajnych otworach po obu stronach profilu. Nierówności ścian należy wyrównać przy pomocy podkładek dystansowych z tworzywa. Zalecane jest wzajemne łączenie listew specjalnymi klipsami montażowymi, co ułatwia sprawne i poziome ustawienie profilu.

W przypadku nieregularnych kształtów budynku (np. Krzywizny) można stosować specjalne listwy z poprzecznymi nacięciami. Również wszystkie widoczne powierzchnie, do których należą ościeża utworzone z nachodzących ze ściany płyt termoizolacyjnych czy też dolne i górne zakończenia systemu, należy w pierwszej kolejności zwieńczyć odpowiednimi listwami i profilami, a w przypadku ich braku przykleić pasma z siatki z włókna szklanego, aby uzyskać ciągłą, szczelną i pewnie zamocowaną warstwę zbrojoną systemu.

Wszystkie krawędzie i płaszczyzny systemu ociepleniowego muszą być bezwzględnie tak zaprojektowane, wykonane i obrobione, aby zapewnić ochronę przed otwartym ogniem w przypadku pożaru, pełną szczelność przed zawilgoceniem oraz zniszczeniem przez owady, ptaki lub gryzonie.

Na narożnikach budynków listwę cokołową należy docinać, zwykle pod kątem 45stopni są również dostępne

specjalne listwy z wykonanymi wstępnie nacięciami, ułatwiające ich montaż na narożnikach.

Podaną niżej metodykę klejenia płyt stosuje się w systemach klejonych oraz w systemach z zastosowaniem łączników mechanicznych.

Do klejenia izolacji termicznej, w przypadku typowych podłoży budowlanych, używa się fabrycznie przygotowanych zapraw klejowych na bazie cementu z dodatkiem polimeru redyspersyjnego, gotowych do użycia po wymieszaniu na budowie z wodą lub dyspersyjne masy klejowe, dające po wymieszaniu z cementem zaprawę klejową. Do zastosowań specjalnych możliwe jest również użycie odpowiednich mas klejowych do przyklejania płyt i wykonywania warstw izolacji przeciwwilgociowych poniżej poziomu terenu. Zaprawę klejową należy przygotować według zaleceń producenta (instrukcje i karty techniczne).

Nakładanie masy klejowej na płyty termoizolacyjne:

Najpopularniejsza metoda (zwana też metodą „ramki i placków.”), stosowana w przypadku nierówności podłoża do 10 mm.

Na płytę należy nanosić taką ilość zaprawy, aby uwzględniając nierówności podłoża i możliwą do położenia warstwę kleju (ok. 1 do 2 cm) zapewnić minimum 40% efektywnej powierzchni przyklejenia płyty do podłoża (przy większych nierównościach należy stosować zróżnicowanie grubości izolacji). Po obwodzie płyty wzdłuż jej krawędzi należy nanieść około 3-5 cm szerokości pasmo zaprawy i dodatkowo w środku płyty należy nałożyć 3-6 placków zaprawy o odpowiedniej średnicy zgodnie z wytycznymi systemodawcy.

Przed rozpoczęciem prac związanych z przyklejaniem płyt termoizolacyjnych należy na ścianie poprowadzić linki pomocnicze w kierunkach poziomych i pionowych celem określenia ewentualnych odchyśleń od płaszczyzny i w razie konieczności podłoże odpowiednio przygotować. ( Linki te będą pomocne przy bieżącej kontroli równości przyklejanych płyt. Każdą płytę termoizolacyjną z nałożoną zaprawą klejącą przyciskamy do ściany i lekko ją przesuwamy w celu

skutecznego rozprowadzenia kleju. Zaleca się ułożenie najniższego pasa na wypoziomowanej listwie cokołowej. Płyty należy układać od dołu do góry rozmieszczając pasami poziomymi, z przewiązaniem na narożach na mijankę. (minięcie krawędzi pionowych min. 15 cm). Nie dotyczy to wyklejania ościeży otworów.

Płyty należy dociskać równomiernie, np. drewnianą pacą o dużej powierzchni, sprawdzając na bieżąco przy pomocy poziomicy równość powierzchni. Brzeg płyt musi być całkowicie przyklejony. Prawidłowość mocowania po zaschnięciu kleju można sprawdzić poprzez ucisk naroży - przy prawidłowo zamocowanej płycie nie powinno nastąpić jej ugięcie.

Krawędzie płyt dociskać szczelnie do siebie. Po stwardnieniu kleju ewentualne szczeliny wynikające z dopuszczalnych tolerancji płyt termoizolacyjnych większe niż 2 mm należy wypełnić klinami z tej samej izolacji. W przypadku szczelin mniejszych niż 4 mm . w systemach z zastosowaniem płyt styropianowych . do ich wypełniania można użyć zalecanych przez producenta systemu mas uszczelniających.

W celu uniknięcia powstania otwartej spoiny pionowej należy po przyciśnięciu płyty, a przed przyklejeniem kolejnej płyty, usunąć nadmiar wypływającego spod niej kleju. Zabieg taki należy również wykonać na narożnikach zewnętrznych budynku. Każdorazowo należy używać pełnych płyt i ich połówek zachowując ich przewiązanie (nie dotyczy krawędzi ościeży). Nie należy używać płyt wyszczerbionych, wgniecionych czy połamanych. Przycinanie płyt wystających poza naroża ścian możliwe jest dopiero po związaniu kleju. Należy zachować przesunięcie styków płyt względem krawędzi ościeży na szerokość min. 10 cm.

Płytę termoizolacyjną należy pozostawić lekko wysuniętą poza narożnik, w celu późniejszego, przycięcia jej wzdłuż prowadnicy. Narożnikowe krawędzie płyt termoizolacyjnych, zaleca się przeszlifować płasko, wzdłuż prowadnicy.

Nierówności i uskoki powierzchni płyt termoizolacyjnych należy zeszlifować do uzyskania jednolitej płaszczyzny (powierzchni). Jest to istotny element procesu, decydujący o równości ocieplanej powierzchni oraz o zużyciu materiałów w dalszych etapach. Szlifowanie należy przeprowadzać w taki sposób, aby unikać zanieczyszczania okolicy pyłem, najlepiej poprzez stosowanie urządzeń z odsysaniem urobku do pojemników szczelnych.

#### **UWAGA:**

**klej nie może znaleźć się nabocznych krawędziach płyt.**

Mocowanie płyt za pomocą łączników mechanicznych:

- . ilość, rodzaj i długość łączników mechanicznych winna być szczegółowo określona w dokumentacji technicznej.
- . rodzaj łączników zależy od rodzaju podłoża, w którym łączniki te mają być osadzone oraz zastosowanego materiału termoizolacyjnego. Do mocowania płyt styropianowych możliwe jest stosowanie łączników z trzpieniem tworzywowym lub stalowym.
- . w przypadku podłoży gazobetonowych i z pustaków ceramicznych o poprzecznym układzie komór

powietrznych należy zachować szczególną ostrożność przy doborze łączników i stosować łączniki przeznaczone do tego rodzaju podłoża (posiadające dopuszczenie do stosowania)

- . w przypadku podłoża o wrażliwej nośności, w szczególności zbudowanych z materiałów szczelinowych zalecane jest wykonanie prób wrywania łączników.
- . łączniki mechaniczne należy osadzać po stwardnieniu kleju.

Wymagana długość łączników zależy od budowy ściany oraz od grubości płyt termoizolacyjnych. Istniejący tynk należy traktować jako niemożliwe podłożo, dlatego wymagana głębokość kotwienia łączników należy liczyć od poziomu właściwej, nośnej ściany i powinna ona odpowiadać co najmniej długości strefy rozprężnej.

#### Rozkład łączników

Informacje o rodzaju, ilości i rozmieszczeniu łączników mechanicznych powinien zawierać projekt techniczny ocieplenia budynku. Wielkości te zależne są m.in. od strefy obciążenia wiatrem, w której znajduje się budynek oraz od wysokości i miejsca wbudowania łącznika. Ilość łączników nie może być mniejsza niż 4 szt./1m<sup>2</sup> powierzchni elewacji. Przy narożnikach budynku w tzw. strefie narożnej wymagane jest zwiększenie ilości łączników. W pierwszej kolejności łączniki mechaniczne należy osadzać w narożach płyt. Odległość pomiędzy skrajnymi łącznikami a krawędzią budynku powinna wynosić w przypadku ściany murowanej co najmniej 10 cm a w przypadku ściany z betonu co najmniej 5 cm.

#### Montaż łączników mechanicznych

Łączniki po uprzednim nawierceniu otworu w ścianie poprzez płytę izolacyjną zostają osadzone w ścianie, po czym trzpień mocujący zostaje wkręcony za pomocą<sup>1</sup> wiertarki z wkrętakiem (w przypadku łączników wkręcanych) lub wbity (w łącznikach wbijanych). Niedopuszczalne jest zerwanie przez łączniki struktury izolacji. Główna łącznika powinna być zlicowana z powierzchni<sup>1</sup> płyt termoizolacyjnych (w wyjątkowych wypadkach może wystawać max. 1 mm ponad płaszczyznę płyt).

#### Obróbki blacharskie

Obróbki blacharskie muszą być zamontowane w sposób stabilny i zapewniający odprowadzenie wody poza powierzchnię elewacji. Należy je tak ukształtować, aby ich krawędź oddalona była od docelowej powierzchni elewacji o ok. 4 cm. Obróbki blacharskie należy wykonać najpóźniej przed wykonywaniem warstwy zbrojonej, w sposób zapewniający we wszystkich fazach prac należytą ochronę powierzchni przed wodami opadowymi i spływającymi. Niedopuszczalne jest przenoszenie drgań blacharki bezpośrednio na cienkowarstwowy element wykończeniowy. Wszelkie uszczelnienia styków izolacji termicznej z elementami wykonanymi z materia<sup>3</sup>ów o innej rozszerzalności wykonać z użyciem przeznaczonych do tego celu kitów lub taśm uszczelniających w sposób podany w projekcie lub zestawieniach rozwiązań szczegółów podanych przez producenta systemu.

#### Ościeża okien i drzwi

Przy obróbce ościeży okiennych i drzwiowych zaleca się stosowanie specjalnych profili ochronno uszczelniających lub samorozprężnej taśmy poliuretanowej. Sposób wykonania oraz materiały powinny być sprecyzowane w projekcie technicznym. Gotowymi rozwiązaniami dysponują te zwykle systemodawcy. Należy starannie ocieplić zewnętrzne powierzchnie ościeży otworów okiennych. Ze względów technicznych izolacja musi tam mieć mniejszą grubość niż izolacja układana na ścianach (nie może przekroczyć szerokości ościeżnicy, lecz nie powinna być mniejsza niż 2 cm). Pozostawienie powierzchni ościeży otworów okiennych bez docieplenia może doprowadzić do przemarzania ściany wokół okien i pojawienia się pleśni na wewnętrznej powierzchni otworów okiennych, wokół ościeżnicy. W związku z tym zalecane jest stosowanie stolarki o szerszych ościeżnicach i/lub wykonanie termoizolacji tej strefy z materiałów o niższym współczynniku przewodzenia ciepła.

#### Ochrona narożników wypukłych

Do obróbki narożników oraz krawędzi należy stosować rozwiązania zalecane przez producenta systemu.

Z reguły są to:

- . kątowniki ze stali szlachetnej,
- . kątowniki ze stali szlachetnej z siatką zbrojącą,
- . kątowniki z PCV z siatką zbrojącą (stosowane wyłącznie w systemach z użyciem styropianowych płyt termoizolacyjnych),
- . kątowniki z tzw. siatki pancernej.

#### Wykonanie warstwy zbrojącej

Warstwę zbrojoną wykonuje się najwcześniej po upływie 24 godzin od montażu płyt termoizolacyjnych. Po tym czasie na płyty termoizolacyjne nakłada się zaprawę lub masę klejącą i rozprowadza się ją równomiernie pacą ze stali nierdzewnej (np. zębata. o wielkości zębów 10-12 mm) tworząc warstwę z



materiału klejącego na powierzchni nieco większej od przyciętego pasa siatki zbrojącej. Na tak przygotowanej warstwie natychmiast rozkłada się siatkę zbrojącą i zatapia w niej przy użyciu pacy ze stali nierdzewnej, szpachlując na gładko. Siatka zbrojąca powinna być niewidoczna i całkowicie zatopiona w warstwie materiału klejącego. Warstwa zaprawy/masy klejącej z zatopioną siatką zbrojącą tworzy warstwę zbrojoną. Grubość warstwy zbrojonej po stwardnieniu powinna być zgodna z określaną przez producenta systemu. Siatkę zbrojącą należy układać na zakład o szerokości kilku cm (dokładną szerokość zakładu siatki zbrojącej podaje systemodawca w specyfikacji technicznej systemu), względnie wyprowadzić poza krawędzie otworów okiennych i drzwiowych. Po nałożeniu siatki w pobliżu haków rusztowania itp. na nacięcie nakłada się dodatkowy pasek siatki i zatapia ją w masie klejącej. Przy wykańczaniu cokołu z zastosowaniem listwy cokołowej zatopioną siatkę należy ciąć po dolnej krawędzi listwy.

#### Masy i zaprawy tynkarskie

Do wykonywania zewnętrznej wyprawy tynkarskiej używa się fabrycznie przygotowanych produktów, zdefiniowanych w dokumencie normatywnym dla danego zestawu wyrobów. Najczęściej stosowane na rynku produkty to:

- . akrylowa (polimerowa) masa tynkarska . Gotowa mieszanka w postaci pasty, której podstawowym składnikiem wiążącym jest dyspersja polimerowa,
- . silikonowa masa tynkarska . gotowa mieszanka w postaci pasty, której istotnym składnikiem wiążącym jest żywica lub emulsja silikonowa (krzemooorganiczna),
- . silikatowa masa tynkarska . gotowa mieszanka w postaci pasty, której istotnym składnikiem wiążącym jest spoiwo silikatowe (krzemianowe),
- . mineralna zaprawa tynkarska . sucha mieszanka do zarobienia wodą, której podstawowym składnikiem jest spoiwo mineralne (cement i/lubwapno).

Wierzchni<sup>1</sup> wyprawę tynkarską należy nakładać po dokładnym wyschnięciu warstwy zbrojonej, nie wcześniej jednak niż po 48 godzinach.

Wyprawy tynkarskie mogą posiadać różne faktury zgodne z kartami technicznymi i próbkami producenta. Ze względu na rozszerzalność termiczną, gładkie faktury powierzchni tynków w systemach ociepleń nie są wskazane.

Malowanie elewacji należy wykonywać na tynkach dobrze wyschniętych. Malowanie tynków mineralnych farbami fasadowymi rekomendowanymi i dopuszczonymi przez producenta systemu jest zalecane. W wyniku malowania tynku mineralnego farbą zmniejsza się znacząco chłonność wilgoci przez tynk mineralny oraz znacznie zmniejsza się zdolność tynków mineralnych do zabrudzeń. Pokrywanie powierzchni tynku powłoką malarską ma przede wszystkim zabezpieczyć powierzchnię tynku przed niekorzystnym oddziaływaniem warunków atmosferycznych i środowiskowych, przy jednoczesnym uzyskaniu efektu estetycznego.

Odbiór przygotowanej warstwy ocieplającej powinien obejmować :

- sprawdzenie czy jakość i rodzaj materiałów są zgodne z projektem
- sprawdzenie czy grubość warstwy ocieplającej jest wystarczająca do uzyskania wymaganej wartości współczynnika K
- sprawdzenie czy materiał izolacyjny nie uległ zawilgoceniu
- sprawdzenie ciągłości warstwy izolacyjnej, prawidłowości ułożenia i przylegania do podłoża
- sprawdzenie czy styropian nie styka się z materiałami zawierającymi w swym składzie rozpuszczalniki lub substancje oleiste.

#### 6.Kontrola jakości robót.

Inżynier dokona sprawdzenie prawidłowości

Stosować zasady kontroli wg ST „ Wymagania ogólne” oraz wg instrukcji producenta.

**6.2 Normatywne odchylenia podłoży (stanów surowych)**

Źródło:

„Warunki techniczne wykonania i odbioru robót budowlanych”,  
tom I „Budownictwo ogólne”, część 2,  
Wydawnictwo „Arkady”, Wydanie 4, Warszawa 1990.

**6.2.1 Konstrukcje muryne**

Wg tablicy 9-31, str. 86

Dopuszczalne odchyłki wymiarów dla murów z cegły i pustaków ceramicznych oraz z elementów z betonu komórkowego.

Lp.	Rodzaje odchyłek	Dopuszczalne odchyłki dla murów [mm]		
		z cegły i pustaków ceramicznych		z drobnowymiarowych elementów z betonu komórkowego
		mury spoinowane	mury niespoinowane	
1.	Zwichrowania i skrzywienia powierzchni murów: na długości 1 m na całej powierzchni ściany pomieszczenia	3 10	6 20	4 -
2.	Odchylenia od pionu powierzchni krawędzi na wysokości 1 m na wysokości 1 kondygnacji na całej wysokości ściany	3 6 20	6 10 30	3 6 15
...	...	...	...	...
5.	Odchylenia przecinających się powierzchni muru od kąta przewidzianego w projekcie (najczęściej prostego) na długości 1 m na całej długości ściany	3 -	6 -	10 30

### 6.3 Dopuszczalne odchylenia powierzchni wykończonych

#### 6.3.1 Informacje wstępne – odmiany i kategorie tynków

Ze względu na technikę wykonania i wynikający z niej stopień wygładzenia powierzchni wyprawy rozróżnia się odmiany i kategorie tynków podane w tabeli nr 6.3.1. Do odmian tynków zwykłych zalicza się tynki: surowe, pospolite, doborowe i wypalane. Tynki surowe (kat. 0, I, Ia) wykonywane są najczęściej jako jednowarstwowe, jednak stosowane mogą być także tynki surowe rapowane dwuwarstwowe. Tynki pospolite (kat. II, III) mogą być wykonywane jako dwu- lub trójwarstwowe. W przypadku podłoża o dobrej przyczepności tynki te mogą być wykonywane także jako jednowarstwowe. Tynki doborowe wykonywane są tradycyjnie jako trójwarstwowe o kategoriach IV i IVf. Jednak biorąc pod uwagę gładkość tynku oraz dopuszczalne odchylenia równości powierzchni wyprawy, kategoriom tym odpowiadają także jednowarstwowe tynki gipsowe.

Tabela nr 6.3.1. Podział tynków zwykłych ze względu na technikę wykonania, na podstawie normy PN-70/B-10100 (wyd. 3) Roboty tynkowe. Tynki zwykłe. Wymagania i badania przy odbiorze [17].

Odmiana tynku	Kategoria tynków	Wygląd powierzchni
Tynki surowe rapowane	0	Nierówna, z widocznymi poszczególnymi rzutami kielni i możliwymi niewielkimi prześwitami podłoża
Tynki surowe wyrównane kielnią	I	Bez prześwitów podłoża, większe zgrubienia wyrównane
Tynki surowe ściągane pacą	Ia	Z grubsza wyrównana
Tynki surowe pędzlowane 3)	-	Z grubsza wyrównana rzadką zaprawą
Tynki pospolite dwuwarstwowe	II 1)	Równa, ale szorstka
Tynki pospolite trójwarstwowe	III 1) 2)	Równa i gładka
Tynki doborowe	IV	Równa i bardzo gładka
Tynki doborowe filcowane	IVf	Równa, bardzo gładka, matowa, bez widocznych ziarenek piasku
Tynki wypalane	IVw	Równa, bardzo gładka z połyskiem, o ciemnym zabarwieniu

1) Przy stosowaniu tynkowania mechanicznego ścian stanowiących podłoża o dobrej przyczepności (np. mur z nowej cegły, wykonanie na pustej spoiny) tynk tej kategorii może być uzyskany przez bezpośrednie naniesienie narzutów na podłoża, tj. bez obrutki jak przy tynkach jednowarstwowych (przyp. normowy).  
2) Do kategorii tej zalicza się także tynki dwuwarstwowe zatarte na gładko.  
3) Odmiana tynku nie ujęta w normie.

#### 6.3.2 Dopuszczalne odchylenia powierzchni krawędzi cienkowarstwowych tynków strukturalnych

Źródło:

„Warunki techniczne wykonania i odbioru robót budowlanych”, tom I „Budownictwo ogólne”, część 4, Wydawnictwo „Arkady”, Wydanie 4, Warszawa 1990., pkt 24.3.8.

Odbiór tynków o fakturze specjalnej, p. 1. (str. 22) – „wymagania dotyczące powierzchni tynku, płaszczyzny, odchylenia krawędzi od linii prostej, odchylenia powierzchni i krawędzi od kierunku pionowego i poziomego oraz odchylenia przecinających się płaszczyzn” należy przyjmować wg p. 24.2.7.2, tzn...

... wg tablicy 24-1, str. 20

Dopuszczalne odchylenia dla tynków zwykłych wewnętrznych (wg PN-70/B-10100).

Kategoria tynku	Odchylenie powierzchni tynku od płaszczyzny i odchylenie krawędzi od linii prostej	Odchylenie powierzchni i krawędzi od kierunku		Odchylenie przecinających się płaszczyzn od kąta przewidzianego w dokumentacji
		pionowego	poziomego	
...	...	...	...	...
III	nie większe niż 3 mm i w liczbie nie większej niż 3 na całej długości łaty kontrolnej 2m	nie większe niż 2 mm na 1 m i ogółem nie więcej niż 4 mm w pomieszczeniach do 3,5 m wysokości oraz nie więcej niż 6 mm w pomieszczeniach powyżej 3,5 m wysokości	nie większe niż 3 mm na 1 m i ogółem nie więcej niż 6 mm na całej powierzchni między przegrodami pionowymi (ściany, belki itp.)	nie większe niż 3 mm na 1 m
IV IV f IV w	nie większe niż 2 mm i w liczbie nie większej niż 2 na całej długości łaty kontrolnej 2m	nie większe niż 1,5 mm na 1 m i ogółem nie więcej niż 3 mm w pomieszczeniach do 3,5 m wysokości oraz nie więcej niż 4 mm w pomieszczeniach powyżej 3,5 m wysokości	nie większe niż 2 mm na 1 m i ogółem nie więcej niż 3 mm na całej powierzchni między przegrodami pionowymi (ściany, belki itp.)	nie większe niż 2 mm na 1 m

### 7. Obmiar robót.

Jednostką obmiarową robót jest 1m<sup>2</sup>, który jest zgodny z jednostką obmiarową wg Przedmiaru Robót.

Obmiar robót obejmuje:

- ocieplenie ścian zewnętrznych płytami styropianowymi FS 15 gr. 12cm metodą lekką moką.

### 8. Odbiór robót.

Na podstawie przeprowadzonej kontroli wykonanych robót (pkt.6) Inżynier dokona odbioru zgodnie z ST "Wymagania ogólne".

Odchyłki w wykonaniu prac przekraczające tolerancje określone w pkt. 5. spowodują nieodebranie tych prac przez Inżyniera, który zarządzi ponowne ich wykonanie.

Wyniki odbioru materiałów i wyrobów powinny być każdorazowo wpisywane do dziennika budowy.

Podstawę odbioru robót powinny stanowić następujące dokumenty:

- dokumentacja techniczna,
- dziennik budowy,
- protokoły odbioru poszczególnych etapów robót,
- protokoły obioru materiałów i wyrobów,
- wyniki badań laboratoryjnych,
- ekspertyzy.

Przy odbiorze należy zwrócić uwagę na to, czy wyprawa tynkarska została naniesiona w jednobarwnej i jednakowej fakturze zewnętrznej. Części ścian pokryte w różnym czasie nie powinny wykazywać żadnych różnic, co można osiągnąć nanosząc zaprawę na wydzielone części ścian bez dłuższych przerw.

Obróbki blacharskie powinny wystawać poza lico ocieplonej ściany co najmniej 40 mm.

### 9. Podstawa płatności.

Wykonane i odebrane prace zostaną płacone wg ceny jednostkowej za 1m<sup>2</sup> faktycznie wykonanych prac obejmujących:

- ocieplenie ścian zewnętrznych płytami styropianowymi FS 15 gr. 12cm metodą lekką moką.

### 10. Przepisy związane i standardy.

Wymagania nie uregulowane powyższym opisem obowiązują wg:

PN-91/B-02020 Ochrona cieplna budynków. Wymagania i obliczenia.

PN-92/P-85010 Tkaniny szklane.

BN-83/5028-13 Gwoździe budowlane. Gwoździe papowe.

Świadectwa ITB nr 916/92, 931/93, 932/93, 953/93, 954/93, 955/93, 956/93 - łączniki do mocowania płyt termoizolacyjnych.

PN-B-23116:1997 Wyroby do izolacji cieplnej w budownictwie. Filce, maty i płyty z wełny mineralnej.

Instrukcja ITB nr321. Stosowanie wyrobów z wełny mineralnej do izolacji termicznej w budownictwie.

Świadectwo ITB Nr 334/96 Ocieplanie ścian zewnętrznych budynków metodą „Lekka”.

*Warunki techniczne wykonania i odbioru robót budowlano -montażowych . Arkady 1989 Należy stosować przepisy zgodnie ST „ Wymagania ogólne”.*

## ST- D 01.00 ODTWORZENIE TRASY I PUNKTÓW WYSOKOŚCIOWYCH

### 1. WSTĘP

#### 1.1. Przedmiot ST

Przedmiotem niniejszej Specyfikacji Technicznej (ST) są wymagania dotyczące wykonania i odbioru robót związanych z wytyczeniem robót związanych z budową Przebudowa budynku świetlicy wiejskiej z budową infrastruktury technicznej i zagospodarowaniem terenu w miejscowości Różanki., działka nr 261; 278/3.

#### 1.2. Zakres stosowania ST

Specyfikacje Techniczne są stosowane jako dokument przetargowy i kontraktowy przy zleceniu i realizacji Robót wymienionych w p.1.1.

#### 1.3. Zakres robót objętych ST

Roboty, których dotyczą specyfikacje obejmują wszystkie czynności umożliwiające i mające na celu wytyczenie w terenie zakresu robót obejmującego budowę Przebudowa budynku świetlicy wiejskiej z budową infrastruktury technicznej i zagospodarowaniem terenu w miejscowości Różanki., działka nr 261; 278/3.

jak również tras przebiegu projektowanej infrastruktury podziemnej i nadziemnej zgodnie z Dokumentacją Projektową.

### 1.3.1. Wytyczenie trasy i punktów wysokościowych

W zakres robót pomiarowych, związanych z wytyczeniem skrzyżowania, punktów wysokościowych i przebiegów infrastruktury wchodzi:

- sprawdzenie wytyczenia sytuacyjnego i wysokościowego punktów głównych skrzyżowania, wlotów ulic dochodzących i punktów wysokościowych, ewentualne uzupełnienie dodatkowymi punktami, wyznaczenie dodatkowych punktów wysokościowych,
- wytyczenie przekrojów poprzecznych, z ewentualnym wytyczeniem dodatkowych przekrojów,
- wytyczenie sytuacyjne i wysokościowe punktów tras infrastruktury – zgodnie z zestawieniem współrzędnych podanych w części ogólnej projektu zagospodarowania terenu – tom 1/1, oraz zgodnie z danymi zawartymi w odnośnych projektach branżowych,
- zastabilizowanie punktów w sposób trwały, ochrona ich przed zniszczeniem oraz oznakowanie w sposób ułatwiający odszukanie i ewentualne odtworzenie.

## 1.4. Ogólne wymagania dotyczące robót

Ogólne wymagania dotyczące robót podano w ST .00.00. „Wymagania Ogólne”.

## 2. MATERIAŁY

Do utrwalenia punktów głównych należy stosować pale drewniane z gwoździem lub prętem stalowym, słupki betonowe albo rury metalowe o długości około 0,50 metra. Pale drewniane umieszczone w sąsiedztwie punktów załamania trasy w czasie ich stabilizacji powinny mieć średnice  $0,15 \div 0,20$  m i długość  $1,5 \div 1,7$  m. Do stabilizacji pozostałych punktów należy stosować paliki drewniane o długości około 0,30 m i średnicy  $0,05 \div 0,08$  m. Świadki wbijane obok palików osiowych powinny mieć długość około 0,50 m i przekrój prostokątny.

## 3. SPRZĘT

Do odtworzenia tras i punktów wysokościowych należy stosować następujący sprzęt:

- teodolity lub tachimetry,
- niwelatory,
- dalmierze,
- tyczki,
- łaty,
- taśmy stalowe.

Sprzęt stosowany do odtworzenia tras i punktów głównych powinien gwarantować uzyskanie wymaganej dokładności pomiaru.

## 4. TRANSPORT

Można używać dowolne środki transportu do przewozu materiałów używanych w robotach przygotowawczych.

## 5. WYKONANIE ROBÓT

### 5.1. Ustalenia ogólne

Prace pomiarowe powinny być wykonane zgodnie z obowiązującymi Instrukcjami GUGiK [4÷10].

W oparciu o materiały dostarczone przez Inżyniera Wykonawca powinien przeprowadzić obliczenia i pomiary geodezyjne niezbędne do szczegółowego wytyczenia robót.

Prace pomiarowe powinny być wykonane przez osoby posiadające odpowiednie kwalifikacje i uprawnienia. Wykonawca ponosi odpowiedzialność za następstwa niezgodności wykonanych robót z Dokumentacją Projektową, ST oraz zmianami wprowadzonymi w nich zawczasu przez Inżyniera.

Wykonawca powinien natychmiast poinformować Inżyniera o jakichkolwiek błędach wykrytych w wytyczeniu punktów głównych trasy i (lub) reperów roboczych. Błędy te powinny być usunięte na koszt Zamawiającego.

Wykonawca powinien sprawdzić czy rzędne terenu określone w Dokumentacji Projektowej są zgodne z rzeczywistymi rzędnymi terenu. Jeżeli Wykonawca stwierdzi, że rzeczywiste rzędne terenu istotnie różnią się od rzędnych określonych w Dokumentacji Projektowej to powinien powiadomić o tym Inżyniera. Ukształtowanie terenu w takim rejonie nie powinno być zmieniane przed podjęciem odpowiedniej decyzji przez Inżyniera. Wszystkie roboty dodatkowe, wynikające z różnic rzędnych terenu podanych w Dokumentacji Projektowej i rzeczywistych, akceptowane przez Inżyniera, zostaną wykonane na koszt Zamawiającego. Zaniechanie powiadomienia Inżyniera oznacza, że roboty dodatkowe w takim przypadku obciążą Wykonawcę.

Wszystkie roboty, które bazują na pomiarach Wykonawcy nie mogą być rozpoczęte przed zaakceptowaniem wyników pomiarów przez Inżyniera.

Punkty główne i punkty pośrednie muszą być zaopatrzone w oznaczenia określające w sposób wyraźny i jednoznaczny charakterystykę i położenie tych punktów. Forma i wzór tych oznaczeń powinny być zaakceptowane przez Inżyniera.

Wykonawca jest odpowiedzialny za ochronę wszystkich punktów pomiarowych i ich oznaczeń w czasie trwania robót.

Jeżeli znaki pomiarowe przekazane przez Zamawiającego zostaną zniszczone przez Wykonawcę świadomie lub wskutek zaniedbania, a ich odtworzenie jest konieczne do dalszego prowadzenia robót, to zostaną one odtworzone na koszt Wykonawcy.

Wszystkie pozostałe prace pomiarowe konieczne dla prawidłowej realizacji robót należą do obowiązków Wykonawcy.

## **5.2. Sprawdzenie wyznaczenia punktów głównych osi i punktów wysokościowych**

Punkty wierzchołkowe i inne punkty główne do tyczenia powinny być zastabilizowane w sposób trwały, przy użyciu pali drewnianych lub słupków betonowych, a także dowiązane do punktów pomocniczych, położonych poza granicą robót ziemnych. Maksymalna odległość pomiędzy punktami głównymi na odcinkach prostych nie może przekraczać 100 m.

Repery robocze Wykonawca zobowiązany jest założyć poza granicami robót związanych z wykonaniem trasy drogowej i obiektów towarzyszących. Jako repery robocze można wykorzystać punkty stałe na stabilnych, istniejących budowlach wzdłuż trasy drogowej. O ile brak takich punktów, repery robocze należy założyć w postaci słupków betonowych lub grubych kształtowników stalowych, osadzonych w gruncie w sposób wykluczający osiadanie.

Rzędne reperów roboczych należy określać z taką dokładnością aby średni błąd niwelacji po wyrównaniu był mniejszy niż 4 mm/km stosując niwelację podwójną w nawiązaniu do reperów państwowych.

Repery robocze powinny być wyposażone w dodatkowe oznaczenia, zawierające wyraźne i jednoznaczne określenie nazwy reperi i jego rzędnej.

## **5.3. Odtworzenie osi trasy**

Tyczenie osi trasy należy wykonać w oparciu o Dokumentację Projektową oraz inne dane geodezyjne przekazane przez Inżyniera, przy wykorzystaniu sieci poligonizacji państwowej.

Oś trasy powinna być wyznaczona w punktach głównych i w punktach pośrednich w odległości zależnej od charakterystyki terenu i ukształtowania trasy, lecz nie rzadziej niż co 50 metrów.

Dopuszczalne odchylenie sytuacyjne wytyczonej osi trasy w stosunku do Dokumentacji Projektowej nie może być większe niż 3 cm. Rzędne punktów osi należy wyznaczyć z dokładnością do 1 cm w stosunku do rzędnych określonych w Dokumentacji Projektowej.

Do utrwalenia osi trasy w terenie należy użyć odpowiednich pali drewnianych lub rur metalowych. Usunięcie pali z osi trasy jest dopuszczalne tylko wówczas, gdy Wykonawca robót zastąpi je odpowiednimi palami po obu stronach osi, umieszczonymi poza granicą robót.

## **5.4. Wyznaczenie przekrojów poprzecznych**

Wyznaczenie przekrojów poprzecznych obejmuje wyznaczenie poszerzonych konturów nasypów polegające na oznaczeniu w terenie krawędzi podstawy nasypu z terenem oraz konturów nasypów i powinno być wykonywane zgodnie z Dokumentacją Projektową oraz w miejscach wymagających uzupełnienia dla poprawnego przeprowadzenia robót i zaakceptowanych przez Inżyniera.

## **6. KONTROLA JAKOŚCI ROBÓT**

Kontrolę jakości prac pomiarowych związanych z odtworzeniem trasy i punktów wysokościowych należy prowadzić według ogólnych zasad określonych w instrukcjach i wytycznych GUGiK [4, 5, 6, 7, 8, 9, 10].

## 7. OBMIAR ROBÓT

Jednostką obmiarową robót związanych z odtworzeniem (wyznaczeniem) trasy w terenie jest 1 km (kilometr) osi ulicy obejmujący również wytyczenie robót rozbiórkowych, ziemnych, krawężników, chodników, ścieżek rowerowych, tras przewodów uzbrojenia nad- i podziemnego, studni, słupów oświetleniowych i sygnalizacyjnych, obiektów kubaturowych, znaków drogowych, itp...

## 8. ODBIÓR ROBÓT

Odbiór robót związanych z odtworzeniem trasy w terenie następuje na podstawie szkiców i dzienników pomiarów geodezyjnych lub protokołu z kontroli geodezyjnej, które Wykonawca przedkłada Inżynierowi.

## 9. PODSTAWA PŁATNOŚCI

Ogólne wymagania dotyczące płatności podano w ST – 00.00. „Wymagania ogólne”.

Płatność za 1m<sup>2</sup> wyznaczonej i zastabilizowanej osi trasy i roboczych punktów wysokościowych należy przyjmować na podstawie szkiców i dzienników pomiarów geodezyjnych lub protokołu z kontroli geodezyjnej.

Cena jednostkowa wykonania Robót obejmuje:

- dostarczenie materiałów pomocniczych,
- sprawdzenie wyznaczenia punktów głównych osi i punktów wysokościowych,
- uzupełnienie osi dodatkowymi punktami,
- wyznaczenie dodatkowych punktów wysokościowych,
- wyznaczenie przekrojów poprzecznych z ewentualnym wytyczeniem dodatkowych przekrojów, zastabilizowanie punktów w sposób trwały, ochrona ich przed zniszczeniem i oznakowanie ułatwiające odszukanie i ewentualne odtworzenie.

## 10. PRZEPISY ZWIĄZANE

1. Ustawa z 17.05.1989 - Prawo geodezyjne i kartograficzne (tekst jednolity Dz.U. z 2000r Nr 100, poz. 1086 z późniejszymi zmianami).
2. Instrukcja techniczna 0-1. Ogólne zasady wykonywania prac geodezyjnych.
3. Instrukcja techniczna G-3. Geodezyjna obsługa inwestycji, Główny Urząd Geodezji i Kartografii, Warszawa, 1979.
4. Instrukcja techniczna G-1. Geodezyjna osnowa pozioma, GUGiK, 1978.
5. Instrukcja techniczna G-2. Wysokościowa osnowa geodezyjna, GUGiK, 1983.
6. Instrukcja techniczna G-4. Pomiary sytuacyjne i wysokościowe, GUGiK, 1979.
7. Wytyczne techniczne G-3.2. - Pomiary realizacyjne, GUGiK, 1983.
8. Wytyczne techniczne G-3.1. - Osnowy realizacyjne, GUGiK, 1983

---

## ST – D 03.00 KORYTO WRAZ Z PROFILOWANIEM I ZAGĘSZCZANIEM PODŁOŻA

### 1. WSTĘP

#### 1.1. Przedmiot ST

Przedmiotem niniejszej Specyfikacji Technicznej (ST) są wymagania dotyczące wykonania i odbioru robót związanych z wykonaniem koryta wraz z profilowaniem i zagęszczaniem podłoża w związku z budową Przebudowa budynku świetlicy wiejskiej z budową infrastruktury technicznej i zagospodarowaniem terenu w miejscowości Różanki., działka nr 261; 278/3.

## 1.2. Zakres stosowania ST

Specyfikacja Techniczna (ST) jest stosowana jako dokument przetargowy i kontraktowy przy zleceniu i realizacji robót wymienionych w pkt. 1.1.

## 1.3. Zakres robót objętych ST

Ustalenia zawarte w niniejszej Specyfikacji dotyczą zasad prowadzenia robót związanych z mechanicznym i ręcznym wykonaniem koryta przeznaczonym do ułożenia konstrukcji nawierzchni jezdni, chodników, wjazdów.

## 1.4. Określenia podstawowe

Określenia są zgodne z obowiązującymi, odpowiednimi polskimi normami i z definicjami podanymi w ST-00.00. "Wymagania ogólne".

## 1.5. Ogólne wymagania dotyczące robót

Wykonawca robót jest odpowiedzialny za jakość wykonanych robót oraz za ich zgodność z Dokumentacją Projektową, ST oraz z zaleceniami Inżyniera. Ogólne wymagania dotyczące robót podano w ST – 00.00. "Wymagania ogólne".

## 2. MATERIAŁY

Nie występują.

## 3. SPRZĘT

Do wykonywania robót należy stosować równiarki samojezdne lub spycharki uniwersalne z ukośnie ustawionym lemieszem oraz sprzęt do ręcznego prowadzenia robót ziemnych. Inżynier może dopuścić wykonanie koryta i profilowanie podłoża z zastosowaniem zwykłej spycharki z lemieszem ustawionym prostopadle do kierunku pracy maszyny. Do zagęszczenia podłoża należy użyć walców oraz ewentualnie w miejscach trudno dostępnych innego sprzętu zagęszczającego, zapewniającego uzyskanie wymaganych wartości wskaźnika zagęszczenia. Cały sprzęt budowlany, maszyny, urządzenia i narzędzia powinny być w dobrym stanie, zapewniającym uzyskanie odpowiedniej jakości robót, w szczególności stosowany sprzęt nie może spowodować niekorzystnego wpływu na właściwości gruntu podłoża. Sprzęt budowlany powinien odpowiadać pod względem typów i ilości wskazaniom zawartym w PZJ lub projekcie organizacji robót, zaakceptowanym przez Inżyniera, lub w przypadku braku takich dokumentów powinien być uzgodniony i zaakceptowany przez Inżyniera. Sprzęt powinien być stale utrzymywany w dobrym stanie technicznym. Wykonawca powinien również dysponować sprawnym sprzętem rezerwowym, umożliwiającym prowadzenie robót w przypadku awarii sprzętu podstawowego. Jakikolwiek sprzęt, maszyny, urządzenia i narzędzia nie gwarantujące zachowania wymagań jakościowych robót zostaną przez Inżyniera zdyskwalifikowane i nie dopuszczone do robót.

## 4. TRANSPORT

Nie występuje.

## 5. WYKONANIE ROBÓT

### 5.1. Zasady ogólne

Wykonawca może przystąpić do wykonywania koryta oraz profilowania i zagęszczenia podłoża dopiero po zakończeniu i odebraniu robót ziemnych oraz wszystkich robót związanych z wykonaniem elementów odwodnienia i instalacji urządzeń podziemnych w korpusie ziemnym. Wykonawca powinien przystąpić do wykonania koryta oraz profilowania i zagęszczenia podłoża bezpośrednio przed rozpoczęciem robót związanych z wykonaniem warstw nawierzchni. Wcześniejsze przystąpienie do wykonania koryta oraz profilowania i zagęszczenia podłoża i wykonywanie tych robót z wyprzedzeniem jest możliwe wyłącznie za zgodą Inżyniera, w korzystnych warunkach atmosferycznych. W wykonanym korycie oraz po wyprofilowanym i zagęszczonym podłożu nie może odbywać się ruch budowlany, nie związany bezpośrednio z wykonaniem pierwszej warstwy nawierzchni.

### 5.2. Wykonanie koryta

Jeżeli według Dokumentacji Projektowej lub zaleceń Inżyniera nawierzchnia będzie wykonywana w korycie, to jego położenie powinno zostać wytyczone. Sposób wytyczenia powinien umożliwiać wykonanie koryta oraz warstw nawierzchni z tolerancjami określonymi w Dokumentacji Projektowej, Specyfikacjach lub przez Inżyniera. Paliaki lub szpilki do kontroli ukształtowania koryta w planie i profilu powinny być wcześniej przygotowane, odpowiednio zamocowane i utrzymywane w czasie robót przez Wykonawcę. Rozmieszczenie



palików, ustawionych w rzędach równoległych do osi drogi, powinno umożliwiać naciągnięcie sznurków lub linek do wytyczenia robót w odstępach nie większych niż co 10 metrów. Rodzaj sprzętu, a w szczególności jego moc należy dostosować do rodzaju gruntu, w którym prowadzone są roboty i do trudności jego odspojenia. W przypadku gruntów spoiwystych należy stosować cięższe typy równiarek oraz spycharki uniwersalne. Jeżeli dokładność mechanicznego wykonania koryta tego wymaga ostateczne profilowanie należy wykonać ręcznie. Ręczne wykonanie koryta należy stosować na poszerzeniach, gdy jego szerokość nie pozwala na zastosowanie maszyn. Grunt odspojony w czasie wykonywania koryta powinien być wykorzystany w robotach ziemnych lub w inny sposób zaakceptowany przez Inżyniera. Profilowanie i zagęszczenie podłoża w korycie należy wykonać zgodnie z zasadami określonymi w p. 5.3. i w p. 5.4.

### 5.3. Profilowanie podłoża

Przed przystąpieniem do profilowania podłoża powinno być oczyszczone ze wszelkich zanieczyszczeń. Należy usunąć błoto i grunt który uległ nadmiernemu nawilgoceniu. Po oczyszczeniu powierzchni podłoża, które ma być profilowane należy sprawdzić, czy istniejące rzędne terenu umożliwiają uzyskanie po profilowaniu zaprojektowanych rzędnych podłoża. Zaleca się aby rzędne terenu przed profilowaniem były o co najmniej 5 cm wyższe niż projektowane rzędne podłoża. Jeżeli powyższy warunek nie jest spełniony i występują zniżenia poziomu w podłożu przewidzianym do profilowania Wykonawca powinien spulchnić podłoża na głębokość zaakceptowaną przez Inżyniera, dowieźć dodatkowy grunt spełniający wymagania obowiązujące dla górnej strefy korpusu, w ilości koniecznej do uzyskania wymaganych rzędnych wysokościowych i zagęścić warstwę do uzyskania wartości wskaźnika zagęszczenia, określonych w tablicy 1. Jeżeli rzędne podłoża przed profilowaniem nie wymagają dowiezienia i wbudowania dodatkowego gruntu, to przed przystąpieniem do profilowania oczyszczonego podłoża jego powierzchnię należy dogęścić 3 - 4 przejściami średniego walca stalowego, gładkiego lub w inny sposób zaakceptowany przez Inżyniera. Do profilowania podłoża należy stosować równiarki oraz sprzęt ręczny. Ścięty grunt powinien być wykorzystany w robotach ziemnych lub w inny sposób zaakceptowany przez Inżyniera.

### 5.4. Zagęszczenie podłoża

Bezpośrednio po profilowaniu podłoża należy przystąpić do jego dogęszczania przez wałowanie. Jakikolwiek nierówności powstałe przy zagęszczaniu powinny być naprawione przez Wykonawcę w sposób zaakceptowany przez Inżyniera. Zagęszczenie podłoża należy kontrolować według normalnej próby Proctora, przeprowadzonej zgodnie z PN-88/B-04481 (metodą I lub II). Wskaźnik zagęszczenia należy określić zgodnie z BN-77/8931-12. Minimalną wartość wskaźnika zagęszczenia podano w tablicy 1. Wilgotność gruntu podłoża przy zagęszczaniu nie powinna różnić się od wilgotności optymalnej o więcej niż 20 % jej wartości.

### 5.5. Utrzymanie koryta oraz wyprofilowanego i zagęszczonego podłoża

Podłoża (koryta) po wyprofilowaniu i zagęszczeniu powinno być utrzymywane w dobrym stanie.

Tablica 1. Minimalne wartości wskaźnika zagęszczenia podłoża ( $I_s$ )

Strefa korpusu	Minimalna wartość $I_s$ dla ulic głównych
Koryto jezdni na głębokość 0,50 m	1,03
Koryto pod nawierzchnie chodników i ścieżek rowerowych na głębokość 0,25 m	0,98

*W przypadku trudności z dogęszczeniem koryta do wymaganych wskaźników, grunt należy „ulepszyć” dodatkiem cementu w ilości ok. 20 kg/m<sup>2</sup>.*

Jeżeli po wykonaniu robót związanych z profilowaniem i zagęszczeniem podłoża nastąpi przerwa w robotach i Wykonawca nie przystępuje natychmiast do układania warstw nawierzchni, to powinien on zabezpieczyć podłoża przed nadmiernym zawilgoceniem, na przykład przez rozłożenie folii lub w inny sposób zaakceptowany przez Inżyniera. Jeżeli wyprofilowane i zagęszczone podłoża uległo nadmiernemu zawilgoceniu, to przed przystąpieniem do układania podbudowy należy odczekać do czasu jego naturalnego osuszenia. Po osuszeniu podłoża Inżynier oceni jego stan i ewentualnie zaleci wykonanie niezbędnych napraw. Jeżeli zawilgocenie nastąpiło wskutek zaniedbania Wykonawcy, to dodatkowe naprawy wykona on na własny koszt.

## 6. KONTROLA JAKOŚCI ROBÓT

### 6.1. Ogólne zasady kontroli jakości robót

W czasie robót Wykonawca powinien prowadzić systematyczne badania kontrolne w zakresie i z częstotliwością gwarantującą zachowanie wymagań jakości robót, lecz nie rzadziej niż wskazano w odpowiednich punktach niniejszej Specyfikacji. Częstotliwość badań kontrolnych w czasie robót związanych z wykonaniem koryta oraz profilowaniem i zagęszczeniem podłoża podano w tablicy 2.

Tablica 2. Częstotliwość badań kontrolnych w czasie robót przy wykonaniu koryta oraz profilowaniu i zagęszczeniu podłoża.

Lp .	Wyszczególnienie badań	Częstotliwość badań	
		Minimalna liczba badań	Maksymalna powierzchnia [m <sup>2</sup> ] przypadająca na jedno badanie
1.	Szerokość, głębokość i położenie koryta	Z częstotliwością gwarantującą spełnienie wymagań określonych przy odbiorze, w p. 6.2	
2.	Ukształtowanie pionowe osi koryta	j.w.	
3.	Zagęszczenie, wilgotność gruntu - badanie wskaźnika zagęszczenia	2	400

Wskaźnik zagęszczenia należy sprawdzać według BN-77/8931-12, przynajmniej w dwóch punktach, wybranych losowo dla koryta wykonywanego mechanicznie. Zagęszczenie należy kontrolować na podstawie normalnej próby Proctora, według PN-88/B-04481 (metoda I lub II).

W przypadku, gdy przeprowadzenie badania zagęszczenia według metody Proctora jest niemożliwe ze względu na gruboziarniste uziarnienie materiału tworzącego podłoże, kontrolę zagęszczenia należy oprzeć na metodzie obciążeń płytowych. Należy określić pierwotny i wtórny moduł odkształcenia podłoża według BN-64/8931-02. Stosunek wtórnego i pierwotnego modułu odkształcenia nie powinien przekraczać 2,2.

Minimalny moduł odkształcenia mierzony przy użyciu płyty o średnicy 30 cm powinien wynosić:

moduł pierwotny – 100 MPa,

moduł wtórny – 170 MPa.

Badanie płytą o średnicy 30 cm należy przeprowadzić nie rzadziej niż jeden raz na 2000 m<sup>2</sup>.

Wilgotność w czasie zagęszczania należy badać przynajmniej dwukrotnie.

### 6.2. Badania i pomiary wykonanego koryta i podłoża

#### 6.2.1. Zagęszczenie podłoża

Do odbioru zagęszczenia podłoża Wykonawca przygotowuje i przedstawi tabelaryczne zestawienie wyników badań wskaźnika zagęszczenia, wraz z wartościami średnimi dla całego odbieranego odcinka, wykonane na podstawie bieżącej kontroli zagęszczenia.

Jeżeli procent wyników badań w granicach dopuszczalnych jest mniejszy od 70 % podłoże należy spulchnić i roboty powtórzyć w sposób zaakceptowany przez Inżyniera (aż do skutku).

#### 6.2.2. cechy geometryczne

##### 6.2.2.1. RÓWNOŚĆ

Nierówności profilowanego i zagęszczonego podłoża należy mierzyć łątą co 20 metrów w kierunku podłużnym. Nierówności poprzeczne należy mierzyć 2 metrową łątą co najmniej 10 razy na 1 km. Nierówności nie mogą przekraczać 2 cm.

##### 6.2.2.2. SPADKI POPRZECZNE

Spadki poprzeczne należy mierzyć za pomocą 2 metrowej łąty i poziomicy co najmniej 10 razy na 1 km i dodatkowo we wszystkich punktach głównych łuków poziomych: na początku i końcu każdej krzywej przejściowej, oraz na początku w środku i na końcu każdego łuku kołowego. Spadki poprzeczne podłoża powinny być zgodne z Dokumentacją Projektową z tolerancją  $\pm 0.5$  %.

### 6.2.2.3. GŁĘBOKOŚĆ KORYTA I RZĘDNE DNA

Głębokość koryta i rzędne należy sprawdzać co 50 m na jej krawędziach. Różnice pomiędzy rzędnymi zmierzonymi i projektowanymi nie powinny przekraczać -2 cm i + 0 cm.

### 6.2.2.4. SZEROKOŚĆ KORYTA

Szerokość koryta należy sprawdzać co najmniej 10 razy na 1 km. Szerokość koryta nie może różnić się od szerokości projektowanej o więcej niż +10 cm i -5 cm.

### 6.2.2.5. ZASADY POSTĘPOWANIA Z ODCINKAMI O NIEWŁAŚCIWYCH CECHACH GEOMETRYCZNYCH

Wszystkie powierzchnie, które wykazują większe odchylenia cech geometrycznych od określonych w punkcie 6.2.2. powinny być naprawione przez spulchnienie do głębokości co najmniej 10 cm, wyrównanie i powtórne zagęszczenie. Dodanie nowego materiału bez spulchnienia wykonanej warstwy jest niedopuszczalne.

## 7. OBMIAR ROBÓT

Obmiaru koryta oraz wyprofilowanego i zagęszczonego podłoża dokonuje się na budowie w metrach kwadratowych ( $m^2$ ).

## 8. ODBIÓR ROBÓT

Odbiór koryta oraz wyprofilowanego i zagęszczonego podłoża dokonywany jest na zasadach odbioru robót zanikających i ulegających zakryciu i powinien być przeprowadzony w czasie umożliwiającym wykonanie ewentualnych napraw bez hamowania postępu robót. Wykonawca zgłasza Inżynierowi do odbioru zakończony odcinek koryta (wyprofilowanego i zagęszczonego podłoża). Do odbioru Wykonawca przedstawia wszystkie wyniki badań z bieżącej kontroli robót.

Odbioru dokonuje Inżynier na podstawie raportów Wykonawcy z bieżącej kontroli robót, ewentualnych uzupełniających badań i pomiarów oraz oględzin warstwy. Inżynier zleci Wykonawcy lub niezależnemu laboratorium przeprowadzenie uzupełniających badań i pomiarów wtedy gdy:

- A. zakres lub częstotliwość badań Wykonawcy są niezgodne z niniejszą Specyfikacją; koszty tych badań ponosi Wykonawca,
- B. istnieją jakiegokolwiek wątpliwości co do jakości robót lub rzetelności badań Wykonawcy; koszty tych badań ponosi Wykonawca tylko w razie stwierdzenia usterek.

W przypadku stwierdzenia usterek Inżynier ustali zakres wykonania robót poprawkowych, zakres i wielkość potrąceń za obniżoną jakość lub poleci powtórzenie robót według zasad określonych w niniejszej Specyfikacji. Roboty poprawkowe Wykonawca wykona na własny koszt w terminie ustalonym z Inżynierem.

## 9. PODSTAWA PŁATNOŚCI

Płatność za  $m^2$  wyprofilowanego i zagęszczonego podłoża gruntowego należy przyjmować zgodnie z obmiarem i oceną jakości robót na podstawie wyników pomiarów i badań laboratoryjnych.

Cena wykonania koryta obejmuje:

prace pomiarowe,  
oznakowanie prowadzonych robót w pasie drogowym,  
ręczne i mechaniczne plantowanie koryta,  
mechaniczne zagęszczanie podłoża,  
ewentualne ulepszenie podłoża dodatkiem cementu,  
przeprowadzenie badań i pomiarów,  
utrzymanie koryta.

## 10. PRZEPISY ZWIĄZANE

### 10.1. Normy

1. PN-87/S-02201 Drogi samochodowe. Nawierzchnie drogowe. Podział, nazwy i określenia.
2. PN-88/B-04481 Grunty budowlane. Badania próbek gruntu.
3. BN-64/8931-02 Drogi samochodowe. Oznaczenie modułu odkształcenia nawierzchni podatnych i podłoża przez obciążenie płytą.
4. BN-75/8931-03 Drogi samochodowe. Pobieranie próbek gruntów do celów drogowych i lotniskowych.
5. BN-68/8931-04 Drogi samochodowe. Pomiar równości nawierzchni planografem i łątą.
6. BN-70/8931-05 Oznaczenie wskaźnika nośności gruntu jako podłoża nawierzchni

7. podatnych.  
BN-77/8931-12 Drogi samochodowe. Oznaczanie wskaźnika zagęszczenia gruntu.  
8. PN-S- 02205:1998 Drogi samochodowe. Roboty ziemne. Wymagania i badania

## ST – D 04.00 KRAWĘŻNIKI BETONOWE

### 1. WSTĘP

#### 1.1. Przedmiot ST

Przedmiotem niniejszej specyfikacji technicznej (ST) są wymagania dotyczące wykonania i odbioru robót związanych z ustawieniem krawężników betonowych w związku z budową Przebudowa budynku świetlicy wiejskiej z budową infrastruktury technicznej i zagospodarowaniem terenu w miejscowości Różanki., działka nr 261; 278/3.

#### 1.2. Zakres stosowania ST

Specyfikacja Techniczna (ST) jest stosowana jako dokument przetargowy i kontraktowy przy zleceniu i realizacji robót wymienionych w pkt. 1.1.

#### 1.3. Zakres robót objętych OST

Ustalenia zawarte w niniejszej specyfikacji dotyczą zasad prowadzenia robót związanych z ustawieniem krawężników:

- betonowych na ławie betonowej z oporem,

#### 1.4. Określenia podstawowe

**1.4.1.** Krawężniki betonowe - prefabrykowane belki betonowe ograniczające chodniki dla pieszych, pasy dzielące, wyspy kierujące oraz nawierzchnie drogowe.

**1.4.2.** Pozostałe określenia podstawowe są zgodne z obowiązującymi, odpowiednimi polskimi normami i z definicjami podanymi w ST - 00.00. „Wymagania ogólne”.

#### 1.5. Ogólne wymagania dotyczące robót

Ogólne wymagania dotyczące robót podano w ST - 00.00 „Wymagania ogólne”

## 2. MATERIAŁY

### 2.1. Ogólne wymagania dotyczące materiałów

Ogólne wymagania dotyczące materiałów, ich pozyskiwania i składowania, podano w ST - 00.00 „Wymagania ogólne” .

### 2.2. Stosowane materiały

Materiałami stosowanymi są:

- krawężniki betonowe,
- piasek na podsypkę i do zapraw,
- cement do podsypki i zapraw,
- woda,
- materiały do wykonania ławy pod krawężniki.

### 2.3. Krawężniki betonowe - klasyfikacja

Klasyfikacja jest zgodna z BN-80/6775-03/01 [14].

#### 2.3.1. Typy

W zależności od przeznaczenia rozróżnia się następujące typy krawężników betonowych:

- U - uliczne,
- D - drogowe.

#### 2.3.2. Rodzaje

W zależności od kształtu przekroju poprzecznego rozróżnia się następujące rodzaje krawężników betonowych:

- prostokątne ścięte - rodzaj „a”,
- prostokątne - rodzaj „b”.

### 2.3.3. Odmiany

W zależności od technologii i produkcji krawężników betonowych, rozróżnia się odmiany:

- 1 - krawężnik betonowy jednowarstwowy,
- 2 - krawężnik betonowy dwuwarstwowy.

### 2.3.4. Gatunki

W zależności od dopuszczalnych wad, uszkodzeń krawężniki betonowe dzieli się na:

- gatunek 1 - G1,
- gatunek 2 – G2.

Przykład oznaczenia krawężnika betonowego ulicznego (U), prostokątnego (b), jednowarstwowego (1) o wymiarach 12 x 15 x 100 cm, gat. 1: Ub-1/12/15/100 BN-80/6775-03/04 [15].

## 2.4. Krawężniki betonowe - wymagania techniczne

### 2.4.1. Kształt i wymiary

Kształt krawężników betonowych przedstawiono na rysunku 1, a wymiary podano w tablicy 1.

Wymiary krawężników betonowych podano w tablicy 1.

Dopuszczalne odchyłki wymiarów krawężników betonowych podano w tablicy 2.

a) krawężnik rodzaju „a”



b) krawężnik rodzaju „b”



c) wpusty na powierzchniach stykowych krawężników



Rys. 1. Wymiarowanie krawężników

Tablica 1. Wymiary krawężników betonowych

Typ	Rodzaj	Wymiary krawężników, cm
-----	--------	-------------------------

krawężnik a	krawężnik a	l	b	h	c	d	r
U	a	100	20 15	30	min. 3 max. 7	min. 12 max. 15	1,0
D	b	100	15 12 10	20 25 25	-	-	1,0

Tablica 2. Dopuszczalne odchyłki wymiarów krawężników betonowych

Rodzaj wymiaru	Dopuszczalna odchyłka, mm	
	Gatunek 1	Gatunek 2
l	± 8	± 12
b, h	± 3	± 3

#### 2.4.2. Dopuszczalne wady i uszkodzenia

Powierzchnie krawężników betonowych powinny być bez rys, pęknięć i ubytków betonu, o fakturze z formy lub zatartej. Krawędzie elementów powinny być równe i proste.

Dopuszczalne wady oraz uszkodzenia powierzchni i krawędzi elementów, zgodnie z BN-80/6775-03/01 [14], nie powinny przekraczać wartości podanych w tablicy 3.

Tablica 3. Dopuszczalne wady i uszkodzenia krawężników betonowych

Rodzaj wad i uszkodzeń		Dopuszczalna wielkość wad i uszkodzeń	
		Gatunek 1	Gatunek 2
Wklęsłość lub wypukłość powierzchni krawężników w mm		2	3
Szczelby i uszkodzenia krawędzi i naroży	ograniczających powierzchnie górne (ścieralne), mm	niedopuszczalne	
	ograniczających pozostałe powierzchnie:		
	- liczba max	2	2
	- długość, mm, max	20	40
	- głębokość, mm, max	6	10

#### 2.4.3. Składowanie

Krawężniki betonowe mogą być przechowywane na składowiskach otwartych, posegregowane według typów, rodzajów, odmian, gatunków i wielkości.

Krawężniki betonowe należy układać z zastosowaniem podkładek i przekładek drewnianych o wymiarach: grubość 2,5 cm, szerokość 5 cm, długość min. 5 cm większa niż szerokość krawężnika.

#### 2.4.4. Beton i jego składniki

##### 2.4.4.1. Beton do produkcji krawężników

Do produkcji krawężników należy stosować beton wg PN-B-06250 [2], klasy B 25 i B 30. W przypadku wykonywania krawężników dwuwarstwowych, górna (licowa) warstwa krawężników powinna być wykonana z betonu klasy B 30.

Beton użyty do produkcji krawężników powinien charakteryzować się:

- nasiąkliwością, poniżej 4%,
- ścieralnością na tarczy Boehmego, dla gatunku 1: 3 mm, dla gatunku 2: 4 mm,
- mrozoodpornością i wodoszczelnością, zgodnie z normą PN-B-06250 [2].

##### 2.4.4.2. Cement

Cement stosowany do betonu powinien być cementem portlandzkim klasy nie niższej niż „32,5” wg PN-B-19701 [10].

Przechowywanie cementu powinno być zgodne z BN-88/6731-08 [12].

#### 2.4.4.3. Kruszywo

Kruszywo powinno odpowiadać wymaganiom PN-B-06712 [5].

Kruszywo należy przechowywać w warunkach zabezpieczających je przed zanieczyszczeniem, zmieszaniem z kruszywami innych asortymentów, gatunków i marek.

#### 2.4.4.4. Woda

Woda powinna być odmiany „1” i odpowiadać wymaganiom PN-B-32250 [11].

#### 2.5. Materiały na podsypkę i do zapraw

Piasek na podsypkę cementowo-piaskową powinien odpowiadać wymaganiom PN-B-06712 [5], a do zaprawy cementowo-piaskowej PN-B-06711 [4].

Cement na podsypkę i do zaprawy cementowo-piaskowej powinien być cementem portlandzkim klasy nie mniejszej niż „32,5”, odpowiadający wymaganiom PN-B-19701 [10].

Woda powinna być odmiany „1” i odpowiadać wymaganiom PN-B-32250 [11].

#### 2.6. Materiały na ławy

Do wykonania ław pod krawężniki należy stosować, dla:

- ławy betonowej - beton klasy B 15 lub B 10, wg PN-B-06250 [2], którego składniki powinny odpowiadać wymaganiom punktu 2.4.4.
- ławy żwirowej - żwir odpowiadający wymaganiom PN-B-11111 [7],
- ławy tłuczniowej - tłuczeń odpowiadający wymaganiom PN-B-11112 [8].

#### 2.7. Masa zalewowa

Masa zalewowa, do wypełnienia szczelin dylatacyjnych na gorąco, powinna odpowiadać wymaganiom BN-74/6771-04 [13] lub aprobaty technicznej.

### 3. SPRZĘT

#### 3.1. Ogólne wymagania dotyczące sprzętu

Ogólne wymagania dotyczące sprzętu podano w ST - 00.00. „Wymagania ogólne”.

#### 3.2. Sprzęt

Roboty wykonuje się ręcznie przy zastosowaniu:

- betoniarek do wytwarzania betonu i zapraw oraz przygotowania podsypki cementowo-piaskowej,
- wibratorów płytowych, ubijaków ręcznych lub mechanicznych.

### 4. TRANSPORT

#### 4.1. Ogólne wymagania dotyczące transportu

Ogólne wymagania dotyczące transportu podano w ST - 00.00. „Wymagania ogólne”.

#### 4.2. Transport krawężników

Krawężniki betonowe mogą być przewożone dowolnymi środkami transportowymi.

Krawężniki betonowe układać należy na środkach transportowych w pozycji pionowej z nachyleniem w kierunku jazdy.

Krawężniki powinny być zabezpieczone przed przemieszczeniem się i uszkodzeniami w czasie transportu, a górna warstwa nie powinna wystawać poza ściany środka transportowego więcej niż 1/3 wysokości tej warstwy.

#### 4.3. Transport pozostałych materiałów

Transport cementu powinien się odbywać w warunkach zgodnych z BN-88/6731-08 [12].

Kruszywa można przewozić dowolnym środkiem transportu, w warunkach zabezpieczających je przed zanieczyszczeniem i zmieszaniem z innymi materiałami. Podczas transportu kruszywa powinny być zabezpieczone przed wysypaniem, a kruszywo drobne - przed rozpyleniem.

Masę zalewową należy pakować w bębny blaszane lub beczki drewniane. Transport powinien odbywać się w warunkach zabezpieczających przed uszkodzeniem bębnow i beczek.

### 5. WYKONANIE ROBÓT

#### 5.1. Ogólne zasady wykonania robót

Ogólne zasady wykonania robót podano w ST - 00.00.00 „Wymagania ogólne”.

#### 5.2. Wykonanie koryta pod ławy

Koryto pod ławy należy wykonywać zgodnie z PN-B-06050 [1].

Wymiary wykopu powinny odpowiadać wymiarom ławy w planie z uwzględnieniem w szerokości dna wykopu ew. konstrukcji szalunku.

Wskaźnik zagęszczenia dna wykonanego koryta pod ławę powinien wynosić co najmniej 0,97 według

normalnej metody Proctora.

### 5.3. Wykonanie ław

Wykonanie ław powinno być zgodne z BN-64/8845-02 [16].

#### 5.3.1. Ława betonowa

Ławy betonowe zwykłe w gruntach spoiстых wykonuje się bez szalowania, przy gruntach sypkich należy stosować szalowanie.

Ławy betonowe z oporem wykonuje się w szalowaniu. Beton rozścielony w szalowaniu lub bezpośrednio w korycie powinien być wyrównywany warstwami. Betonowanie ław należy wykonywać zgodnie z wymaganiami PN-B-06251 [3], przy czym należy stosować co 50 m szczeliny dylatacyjne wypełnione bitumiczną masą zalewową.

### 5.4. Ustawienie krawężników betonowych

#### 5.4.1. Zasady ustawiania krawężników

Światło (odległość górnej powierzchni krawężnika od jezdni) powinno być zgodne z ustaleniami dokumentacji projektowej, a w przypadku braku takich ustaleń powinno wynosić od 10 do 12 cm, a w przypadkach wyjątkowych (np. ze względu na „wyrobienie” ścieku) może być zmniejszone do 6 cm lub zwiększone do 16 cm.

Zewnętrzna ściana krawężnika od strony chodnika powinna być po ustawieniu krawężnika obsypana piaskiem, żwirem, tłuczniem lub miejscowym gruntem przepuszczalnym, starannie ubitym.

Ustawienie krawężników powinno być zgodne z BN-64/8845-02 [16].

#### 5.4.2. Ustawienie krawężników na ławie żwirowej lub tłuczniowej

Ustawianie krawężników na ławie żwirowej i tłuczniowej powinno być wykonywane na podsypce z piasku o grubości warstwy od 3 do 5 cm po zagęszczeniu.

#### 5.4.3. Ustawienie krawężników na ławie betonowej

Ustawianie krawężników na ławie betonowej wykonuje się na podsypce z piasku lub na podsypce cementowo-piaskowej o grubości 3 do 5 cm po zagęszczeniu.

#### 5.4.4. Wypełnianie spoin

Spoiny krawężników nie powinny przekraczać szerokości 1 cm. Spoiny należy wypełnić żwirem, piaskiem lub zaprawą cementowo-piaskową, przygotowaną w stosunku 1:2. Zalewanie spoin krawężników zaprawą cementowo-piaskową stosuje się wyłącznie do krawężników ustawionych na ławie betonowej.

Spoiny krawężników przed zalaniem zaprawą należy oczyścić i zmyć wodą. Dla zabezpieczenia przed wpływami temperatury krawężniki ustawione na podsypce cementowo-piaskowej i o spoinach zalanych zaprawą należy zalewać co 50 m bitumiczną masą zalewową nad szczeliną dylatacyjną ławy.

## 6. Kontrola jakości robót

### 6.1. Ogólne zasady kontroli jakości robót

Ogólne zasady kontroli jakości robót podano w ST - 00.00. „Wymagania ogólne”.

### 6.2. Badania przed przystąpieniem do robót

#### 6.2.1. Badania krawężników

Przed przystąpieniem do robót Wykonawca powinien wykonać badania materiałów przeznaczonych do ustawienia krawężników betonowych i przedstawić wyniki tych badań Inżynierowi do akceptacji.

Sprawdzenie wyglądu zewnętrznego należy przeprowadzić na podstawie oględzin elementu przez pomiar i policzenie uszkodzeń występujących na powierzchniach i krawędziach elementu zgodnie z wymaganiami tablicy 3. Pomiary długości i głębokości uszkodzeń należy wykonać za pomocą przymiaru stalowego lub suwmiarki z dokładnością do 1 mm, zgodnie z ustaleniami PN-B-10021 [6].

Sprawdzenie kształtu i wymiarów elementów należy przeprowadzić z dokładnością do 1 mm przy użyciu suwmiarki oraz przymiaru stalowego lub taśmy zgodnie z wymaganiami tablicy 1 i 2. Sprawdzenie kątów prostych w narożach elementów wykonuje się przez przyłożenie kątownika do badanego naroża i zmierzenia odchyłek z dokładnością do 1 mm.

#### 6.2.2. Badania pozostałych materiałów

Badania pozostałych materiałów stosowanych przy ustawianiu krawężników betonowych powinny obejmować wszystkie właściwości, określone w normach podanych dla odpowiednich materiałów w pkt 2.



### 6.3. Badania w czasie robót

#### 6.3.1. Sprawdzenie koryta pod ławę

Należy sprawdzać wymiary koryta oraz zagęszczenie podłoża na dnie wykopu.

Tolerancja dla szerokości wykopu wynosi  $\pm 2$  cm. Zagęszczenie podłoża powinno być zgodne z pkt 5.2.

#### 6.3.2. Sprawdzenie ław

Przy wykonywaniu ław badaniu podlegają:

- a) Zgodność profilu podłużnego górnej powierzchni ław z dokumentacją projektową.  
Profil podłużny górnej powierzchni ławy powinien być zgodny z projektowaną niweletą. Dopuszczalne odchylenia mogą wynosić  $\pm 1$  cm na każde 100 m ławy.
- b) Wymiary ław.  
Wymiary ław należy sprawdzić w dwóch dowolnie wybranych punktach na każde 100 m ławy. Tolerancje wymiarów wynoszą:
  - dla wysokości  $\pm 10\%$  wysokości projektowanej,
  - dla szerokości  $\pm 10\%$  szerokości projektowanej.
- c) Równość górnej powierzchni ław.  
Równość górnej powierzchni ławy sprawdza się przez przyłożenie w dwóch punktach, na każde 100 m ławy, trzymetrowej łaty.  
Prześwit pomiędzy górną powierzchnią ławy i przyłożoną łatą nie może przekraczać 1 cm.
- d) Zagęszczenie ław.  
Zagęszczenie ław bada się w dwóch przekrojach na każde 100 m. Ławy ze żwiru lub piasku nie mogą wykazywać śladu urządzenia zagęszczającego.  
Ławy z tłucznia, badane próbą wyjęcia poszczególnych ziarn tłucznia, nie powinny pozwalać na wyjęcie ziarna z ławy.
- e) Odchylenie linii ław od projektowanego kierunku.  
Dopuszczalne odchylenie linii ław od projektowanego kierunku nie może przekraczać  $\pm 2$  cm na każde 100 m wykonanej ławy.

#### 6.3.3. Sprawdzenie ustawienia krawężników

Przy ustawianiu krawężników należy sprawdzać:

- a) dopuszczalne odchylenia linii krawężników w poziomie od linii projektowanej, które wynosi  $\pm 1$  cm na każde 100 m ustawionego krawężnika,
- b) dopuszczalne odchylenie niwelety górnej płaszczyzny krawężnika od niwelety projektowanej, które wynosi  $\pm 1$  cm na każde 100 m ustawionego krawężnika,
- c) równość górnej powierzchni krawężników, sprawdzane przez przyłożenie w dwóch punktach na każde 100 m krawężnika, trzymetrowej łaty, przy czym prześwit pomiędzy górną powierzchnią krawężnika i przyłożoną łatą nie może przekraczać 1 cm,
- d) dokładność wypełnienia spoin bada się co 10 metrów. Spoiny muszą być wypełnione całkowicie na pełną głębokość.

## 7. OBMIAR ROBÓT

### 7.1. Ogólne zasady obmiaru robót

Ogólne zasady obmiaru robót podano w ST - 00.00. „Wymagania ogólne”.

### 7.2. Jednostka obmiarowa

Jednostką obmiarową jest m (metr) ustawionego krawężnika betonowego.

## 8. ODBIÓR ROBÓT

### 8.1. Ogólne zasady odbioru robót

Ogólne zasady odbioru robót podano w ST – 00.00. „Wymagania ogólne”.

Roboty uznaje się za wykonane zgodnie z dokumentacją projektową, ST i wymaganiami Inżyniera, jeżeli wszystkie pomiary i badania z zachowaniem tolerancji wg pkt 6 dały wyniki pozytywne.

### 8.2. Odbiór robót zanikających i ulegających zakryciu

Odbiorowi robót zanikających i ulegających zakryciu podlegają:

- wykonanie koryta pod ławę,
- wykonanie ławy,
- wykonanie podsypki.

## 9. PODSTAWA PŁATNOŚCI

### 9.1. Ogólne ustalenia dotyczące podstawy płatności

Ogólne ustalenia dotyczące podstawy płatności podano w ST - 00.00. „Wymagania ogólne”.

### 9.2. Cena jednostki obmiarowej

Cena wykonania 1 m krawężnika betonowego obejmuje:

- prace pomiarowe i roboty przygotowawcze,
- dostarczenie materiałów na miejsce wbudowania,
- wykonanie koryta pod ławę,
- ew. wykonanie szalunku,
- wykonanie ławy,
- wykonanie podsypki,
- ustawienie krawężników na podsypce (piaskowej lub cementowo-piaskowej),
- wypełnienie spoin krawężników zaprawą,
- ew. zalanie spoin masą zalewową,
- zasypanie zewnętrznej ściany krawężnika gruntem i ubicie,
- przeprowadzenie badań i pomiarów wymaganych w specyfikacji technicznej.

## 10. Przepisy związane

### 10.1. Normy

- |     |                  |  |
|-----|------------------|--|
| 1.  | PN-B-06050       | Roboty ziemne budowlane  |
| 2.  | PN-B-06250       | Beton zwykły   |
| 3.  | PN-B-06251       | Roboty betonowe i żelbetowe  |
| 4.  | PN-B-06711       | Kruszywo mineralne. Piasek do betonów i zapraw   |
| 5.  | PN-B-06712       | Kruszywa mineralne do betonu zwykłego  |
| 6.  | PN-B-10021       | Prefabrykaty budowlane z betonu. Metody pomiaru cech geometrycznych  |
| 7.  | PN-B-11111       | Kruszywa mineralne. Kruszywa naturalne do nawierzchni drogowych. Żwir i mieszanka  |
| 8.  | PN-B-11112       | Kruszywa mineralne. Kruszywo łamane do nawierzchni drogowych   |
| 9.  | PN-B-11113       | Kruszywa mineralne. Kruszywa naturalne do nawierzchni drogowych. Piasek  |
| 10. | PN-B-19701       | Cement. Cement powszechnego użytku. Skład, wymagania i ocena zgodności   |
| 11. | PN-B32250        | Materiały budowlane. Woda do betonów i zapraw  |
| 12. | BN-88/6731-08    | Cement. Transport i przechowywanie   |
| 13. | BN-74/6771-04    | Drogi samochodowe. Masa zalewowa   |
| 14. | BN-80/6775-03/01 | Prefabrykaty budowlane z betonu. Elementy nawierzchni dróg, ulic, parkingów i torowisk tramwajowych. Wspólne wymagania i badania     |
| 15. | BN-80/6775-03/04 | Prefabrykaty budowlane z betonu. Elementy nawierzchni dróg, ulic, parkingów i torowisk tramwajowych. Krawężniki i obrzeża chodnikowe |
| 16. | BN-64/8845-02    | Krawężniki uliczne. Warunki techniczne ustawiania i odbioru.   |

### 10.2. Inne dokumenty

17. Katalog powtarzalnych elementów drogowych (KPED), Transprojekt - Warszawa, 1979 i 1982 r.

## ST- D 05.00 POBUDOWA Z KRUSZYWA ŁAMANEGO STABILIZOWANEGO MECHANICZNIE

### 1.1. Przedmiot ST

Przedmiotem niniejszej ogólnej specyfikacji technicznej (ST) są wymagania ogólne dotyczące wykonania i odbioru robót związanych z wykonywaniem podbudowy z kruszywa łamanego stabilizowanego mechanicznie, przy budowie: Przebudowa budynku świetlicy wiejskiej z budową infrastruktury technicznej i zagospodarowaniem terenu w miejscowości Różanki., działka nr 261; 278/3.

### 1.2. Zakres stosowania ST

Specyfikacja Techniczna (ST) jest stosowana jako dokument przetargowy i kontraktowy przy zleceniu

i realizacji robót wymienionych w pkt. 1.1.

### 1.3. Zakres robót objętych ST

Ustalenia zawarte w niniejszej specyfikacji dotyczą zasad prowadzenia robót związanych z wykonywaniem podbudów z kruszyw stabilizowanych mechanicznie wg PN-S-06102 [21] i obejmują ST:

Podbudowa z kruszywa łamanego stabilizowanego mechanicznie,

Podbudowę z kruszyw stabilizowanych mechanicznie wykonuje się, zgodnie z ustaleniami podanymi w dokumentacji projektowej, jako podbudowę pomocniczą i podbudowę zasadniczą wg Katalogu typowych konstrukcji nawierzchni podatnych i półsztywnych [31].

### 1.4. Określenia podstawowe

**1.4.1.** Stabilizacja mechaniczna - proces technologiczny, polegający na odpowiednim zagęszczeniu w optymalnej wilgotności kruszywa o właściwie dobranym uziarnieniu.

**1.4.2.** Pozostałe określenia podstawowe są zgodne z obowiązującymi, odpowiednimi polskimi normami oraz z definicjami podanymi w ST 00.00. „Wymagania ogólne”

### 1.5. Ogólne wymagania dotyczące robót

Ogólne wymagania dotyczące robót podano w ST - 00.00. „Wymagania ogólne”

## 2. Materiały

### 2.1. Ogólne wymagania dotyczące materiałów

Ogólne wymagania dotyczące materiałów, ich pozyskiwania i składowania, podano w ST - 00.00. „Wymagania ogólne”

### 2.2. Rodzaje materiałów

Materiałem do wykonania podbudowy z kruszyw łamanych stabilizowanych mechanicznie powinno być kruszywo łamane, uzyskane w wyniku przekruszenia surowca skalnego lub kamieni narzutowych i otoczek albo ziarn żwiru większych od 8 mm.

Kruszywo powinno być jednorodne bez zanieczyszczeń obcych i bez domieszek gliny.

### 2.3. Wymagania dla materiałów

#### 2.3.1. Uziarnienie kruszywa

Krzywa uziarnienia kruszywa, określona według PN-B-06714-15 [3] powinna leżeć między krzywymi granicznymi pól dobrego uziarnienia podanymi na rysunku 1.

Rysunek 1. Pole dobrego uziarnienia kruszyw przeznaczonych na podbudowy wykonywane metodą stabilizacji mechanicznej

1-2 kruszywo na podbudowę zasadniczą (górną warstwę) lub podbudowę jednowarstwową

1-3 kruszywo na podbudowę pomocniczą (dolną warstwę)

Krzywa uziarnienia kruszywa powinna być ciągła i nie może przebiegać od dolnej krzywej granicznej uziarnienia do górnej krzywej granicznej uziarnienia na sąsiednich sitach. Wymiar największego ziarna kruszywa nie może przekraczać 2/3 grubości warstwy układanej jednorazowo.

#### 2.3.2. Właściwości kruszywa

Kruszywa powinny spełniać wymagania określone w tabelicy 1.

Tabela 1.

Lp.	Wyszczególnienie właściwości	Wymagania						Badania według
		Kruszywa naturalne		Kruszywa łamane		Żużel		
		zasadnicza	pomocnicza	zasadnicza	pomocnicza	zasadnicza	pomocnicza	
1	Zawartość ziarn mniejszych niż 0,075 mm, % (m/m)	od 2 do 10	od 2 do 12	od 2 do 10	od 2 do 12	od 2 do 10	od 2 do 12	PN-B-06714-15 [3]
2	Zawartość nadziarna, % (m/m), nie więcej niż	5	10	5	10	5	10	PN-B-06714-15 [3]

3	Zawartość ziarn nieforemnych % (m/m), nie więcej niż	35	45	35	40	-	-	PN-B-06714-16 [4]
4	Zawartość zanieczyszczeń organicznych, % (m/m), nie więcej niż	1	1	1	1	1	1	PN-B-04481 [1]
5	Wskaźnik piaskowy po pięcio-krotnym zagęszczeniu metodą I lub II wg PN-B-04481, %	od 30 do 70	od 30 do 70	od 30 do 70	od 30 do 70	-	-	BN-64/8931-01 [26]
6	Ścieralność w bębnie Los Angeles							
	a) ścieralność całkowita po pełnej liczbie obrotów, nie więcej niż	35	45	35	50	40	50	PN-B-06714-42 [12]
b) ścieralność częściowa po 1/5 pełnej liczby obrotów, nie więcej niż	30	40	30	35	30	35		
7	Nasiąkliwość, % (m/m), nie więcej niż	2,5	4	3	5	6	8	PN-B-06714-18 [6]
8	Mrozoodporność, ubytek masy po 25 cyklach zamrażania, % (m/m), nie więcej niż	5	10	5	10	5	10	PN-B-06714-19 [7]
9	Rozpad krzemianowy i żelazawy łącznie, % (m/m), nie więcej niż	-	-	-	-	1	3	PN-B-06714-37 [10] PN-B-06714-39 [11]
10	Zawartość związków siarki w przeliczeniu na SO <sub>3</sub> , % (m/m), nie więcej niż	1	1	1	1	2	4	PN-B-06714-28 [9]
11	Wskaźnik nośności w <sub>noś</sub> mieszanki kruszywa, %, nie mniejszy niż:							PN-S-06102 [21]
	a) przy zagęszczeniu I <sub>s</sub> <sup>3</sup> 1,00	80	60	80	60	80	60	
	b) przy zagęszczeniu I <sub>s</sub> <sup>3</sup> 1,03	120	-	120	-	120	-	

### 2.3.3. Materiał na warstwę odsączającą

Na warstwę odsączającą stosuje się:

- żwir i mieszankę wg PN-B-11111 [14],
- piasek wg PN-B-11113 [16].

### 2.3.4. Materiał na warstwę odcinającą

Na warstwę odcinającą stosuje się:

- piasek wg PN-B-11113 [16],
- miął wg PN-B-11112 [15],
- geowłókninę o masie powierzchniowej powyżej 200 g/m wg aprobaty technicznej.

### 2.3.5. Materiały do ulepszania właściwości kruszyw

Do ulepszania właściwości kruszyw stosuje się:

- cement portlandzki wg PN-B-19701 [17],
- wapno wg PN-B-30020 [19],
- popioły lotne wg PN-S-96035 [23],
- żużel granulowany wg PN-B-23006 [18].

Dopuszcza się stosowanie innych spoiw pod warunkiem uzyskania równorzędnych efektów ulepszania kruszywa i po zaakceptowaniu przez Inżyniera.

Rodzaj i ilość dodatku ulepszającego należy przyjmować zgodnie z PN-S-06102 [21].

### 2.3.6. Woda

Należy stosować wodę wg PN-B-32250 [20].

### 3. Sprzęt

#### 3.1. Ogólne wymagania dotyczące sprzętu

Ogólne wymagania dotyczące sprzętu podano w ST - 00.00. „Wymagania ogólne”.

#### 3.2. Sprzęt do wykonania robót

Wykonawca przystępujący do wykonania podbudowy z kruszyw stabilizowanych mechanicznie powinien wykazać się możliwością korzystania z następującego sprzętu:

- mieszarek do wytwarzania mieszanki, wyposażonych w urządzenia dozujące wodę. Mieszarki powinny zapewnić wytworzenie jednorodnej mieszanki o wilgotności optymalnej,
- równiarek albo układarek do rozkładania mieszanki,
- walców ogumionych i stalowych wibracyjnych lub statycznych do zagęszczania. W miejscach trudno dostępnych powinny być stosowane zagęszczarki płytowe, ubijaki mechaniczne lub małe walce wibracyjne.

### 4. Transport

#### 4.1. Ogólne wymagania dotyczące transportu

Ogólne wymagania dotyczące transportu podano w ST - 00.00. „Wymagania ogólne”.

#### 4.2. Transport materiałów

Kruszywa można przewozić dowolnymi środkami transportu w warunkach zabezpieczających je przed zanieczyszczeniem, zmieszaniem z innymi materiałami, nadmiernym wysuszeniem i zawilgoceniem.

Transport cementu powinien odbywać się zgodnie z BN-88/6731-08 [24].

Transport pozostałych materiałów powinien odbywać się zgodnie z wymaganiami norm przedmiotowych.

### 5. Wykonanie robót

#### 5.1. Ogólne zasady wykonania robót

Ogólne zasady wykonania robót podano w ST - 00.00. „Wymagania ogólne”.

#### 5.2. Przygotowanie podłoża

Podbudowa powinna być ułożona na podłożu zapewniającym nieprzenikanie drobnych cząstek gruntu do podbudowy. Warunek nieprzenikania należy sprawdzić wzorem:

$$\frac{D_{15}}{d_{85}} \leq 5 \quad (1)$$

w którym:

$D_{15}$  - wymiar boku oczka sita, przez które przechodzi 15% ziarn warstwy podbudowy lub warstwy odsączającej, w milimetrach,

$d_{85}$  - wymiar boku oczka sita, przez które przechodzi 85% ziarn gruntu podłoża, w milimetrach.

Jeżeli warunek (1) nie może być spełniony, należy na podłożu ułożyć warstwę odcinającą lub odpowiednio dobraną geowłókninę. Ochronne właściwości geowłókniny, przeciw przenikaniu drobnych cząstek gruntu, wyznacza się z warunku:

$$\frac{d_{50}}{O_{90}} \leq 1,2 \quad (2)$$

w którym:

$d_{50}$  - wymiar boku oczka sita, przez które przechodzi 50 % ziarn gruntu podłoża, w milimetrach,

$O_{90}$  - umowna średnica porów geowłókniny odpowiadająca wymiarom frakcji gruntu zatrzymująca się na geowłókninie w ilości 90% (m/m); wartość parametru  $O_{90}$  powinna być podawana przez producenta geowłókniny.

Paliki lub szpilki do prawidłowego ukształtowania podbudowy powinny być wcześniej przygotowane.

Paliki lub szpilki powinny być ustawione w osi drogi i w rzędach równoległych do osi drogi, lub w inny sposób zaakceptowany przez Inżyniera.

Rozmieszczenie palików lub szpilek powinno umożliwiać naciągnięcie sznurków lub linek do wytyczenia robót w odstępach nie większych niż co 10 m.

#### 5.3. Wytwarzanie mieszanki kruszywa

Mieszankę kruszywa o ściśle określonym uziarnieniu i wilgotności optymalnej należy wytwarzać w mieszarkach gwarantujących otrzymanie jednorodnej mieszanki. Ze względu na konieczność zapewnienia jednorodności nie dopuszcza się wytwarzania mieszanki przez mieszanie poszczególnych frakcji na drodze.

Mieszanka po wyprodukowaniu powinna być od razu transportowana na miejsce wbudowania w taki sposób, aby nie uległa rozsegregowaniu i wysychaniu.

#### 5.4. Wbudowywanie i zagęszczanie mieszanki

Mieszanka kruszywa powinna być rozkładana w warstwie o jednakowej grubości, takiej, aby jej ostateczna grubość po zagęszczeniu była równa grubości projektowanej. Grubość pojedynczo układanej warstwy nie może przekraczać 20 cm po zagęszczeniu. Warstwa podbudowy powinna być rozłożona w sposób zapewniający osiągnięcie wymaganych spadków i rzędnych wysokościowych. Jeżeli podbudowa składa się z więcej niż jednej warstwy kruszywa, to każda warstwa powinna być wyprofilowana i zagęszczona z zachowaniem wymaganych spadków i rzędnych wysokościowych. Rozpoczęcie budowy każdej następnej warstwy może nastąpić po odbiorze poprzedniej warstwy przez Inżyniera.

Wilgotność mieszanki kruszywa podczas zagęszczania powinna odpowiadać wilgotności optymalnej, określonej według próby Proctora, zgodnie z PN-B-04481 [1] (metoda II). Materiał nadmiernie nawilgocony, powinien zostać osuszony przez mieszanie i napowietrzanie. Jeżeli wilgotność mieszanki kruszywa jest niższa od optymalnej o 20% jej wartości, mieszanka powinna być zwilżona określoną ilością wody i równomiernie wymieszana. W przypadku, gdy wilgotność mieszanki kruszywa jest wyższa od optymalnej o 10% jej wartości, mieszankę należy osuszyć.

Wskaźnik zagęszczenia podbudowy wg BN-77/8931-12 [29] powinien odpowiadać przyjętemu poziomowi wskaźnika nośności podbudowy wg tablicy 1, lp. 11.

#### 5.5. Utrzymanie podbudowy

Podbudowa po wykonaniu, a przed ułożeniem następnej warstwy, powinna być utrzymywana w dobrym stanie. Jeżeli Wykonawca będzie wykorzystywał, za zgodą Inżyniera, gotową podbudowę do ruchu budowlanego, to jest obowiązany naprawić wszelkie uszkodzenia podbudowy, spowodowane przez ten ruch. Koszt napraw wynikłych z niewłaściwego utrzymania podbudowy obciąża Wykonawcę robót.

### 6. Kontrola jakości robót

#### 6.1. Ogólne zasady kontroli jakości robót

Ogólne zasady kontroli jakości robót podano w ST -00.00. „Wymagania ogólne”.

#### 6.2. Badania przed przystąpieniem do robót

Przed przystąpieniem do robót Wykonawca powinien wykonać badania kruszyw przeznaczonych do wykonania robót i przedstawić wyniki tych badań Inżynierowi w celu akceptacji materiałów. Badania te powinny obejmować wszystkie właściwości określone w pkt 2.3 niniejszej OST.

#### 6.3. Badania w czasie robót

##### 6.3.1. Częstotliwość oraz zakres badań i pomiarów

Częstotliwość oraz zakres badań podano w tablicy 2.

Tablica 2. Częstotliwość oraz zakres badań przy budowie podbudowy z kruszyw stabilizowanych mechanicznie

Lp.	Wyszczególnienie badań	Częstotliwość badań	
		Minimalna liczba badań na dziennej działce roboczej	Maksymalna powierzchnia podbudowy przy- padająca na jedno badanie (m <sup>2</sup> )
1	Uziarnienie mieszanki	2	600
2	Wilgotność mieszanki		
3	Zagęszczenie warstwy	10 próbek	na 10000 m <sup>2</sup>
4	Badanie właściwości kruszywa wg tab. 1, pkt 2.3.2	dla każdej partii kruszywa i przy każdej zmianie kruszywa	

##### 6.3.2. Uziarnienie mieszanki

Uziarnienie mieszanki powinno być zgodne z wymaganiami podanymi w pkt 2.3. Próbkę należy pobierać w sposób losowy, z rozłożonej warstwy, przed jej zagęszczeniem. Wyniki badań powinny być na bieżąco przekazywane Inżynierowi.

##### 6.3.3. Wilgotność mieszanki

Wilgotność mieszanki powinna odpowiadać wilgotności optymalnej, określonej według próby Proctora, zgodnie z PN-B-04481 [1] (metoda II), z tolerancją +10% -20%.

Wilgotność należy określić według PN-B-06714-17 [5].

#### 6.3.4. Zagęszczenie podbudowy

Zagęszczenie każdej warstwy powinno odbywać się aż do osiągnięcia wymaganego wskaźnika zagęszczenia.

Zagęszczenie podbudowy należy sprawdzać według BN-77/8931-12 [30]. W przypadku, gdy przeprowadzenie badania jest niemożliwe ze względu na gruboziarniste kruszywo, kontrolę zagęszczenia należy oprzeć na metodzie obciążeń płytowych, wg BN-64/8931-02 [27] i nie rzadziej niż raz na 5000 m<sup>2</sup>, lub według zaleceń Inżyniera.

Zagęszczenie podbudowy stabilizowanej mechanicznie należy uznać za prawidłowe, gdy stosunek wtórnego modułu  $E_2$  do pierwotnego modułu odkształcenia  $E_1$  jest nie większy od 2,2 dla każdej warstwy konstrukcyjnej podbudowy.

$$\frac{E_2}{E_1} \leq 2,2$$

#### 6.3.5. Właściwości kruszywa

Badania kruszywa powinny obejmować ocenę wszystkich właściwości określonych w pkt 2.3.2.

Próbki do badań pełnych powinny być pobierane przez Wykonawcę w sposób losowy w obecności Inżyniera.

### 6.4. Wymagania dotyczące cech geometrycznych podbudowy

#### 6.4.1. Częstotliwość oraz zakres pomiarów

Częstotliwość oraz zakres pomiarów dotyczących cech geometrycznych podbudowy podano w tablicy 3.

Tablica 3. Częstotliwość oraz zakres pomiarów wykonanej podbudowy z kruszywa stabilizowanego mechanicznie

Lp.	Wyszczególnienie badań i pomiarów	Minimalna częstotliwość pomiarów
1	Szerokość podbudowy	10 razy na 1 km
2	Równość podłużna	w sposób ciągły planografem albo co 20 m łątą na każdym pasie ruchu
3	Równość poprzeczna	10 razy na 1 km
4	Spadki poprzeczne <sup>*)</sup>	10 razy na 1 km
5	Rzędne wysokościowe	co 100 m
6	Ukształtowanie osi w planie <sup>*)</sup>	co 100 m
7	Grubość podbudowy	Podczas budowy: w 3 punktach na każdej działce roboczej, lecz nie rzadziej niż raz na 400 m <sup>2</sup> Przed odbiorem: w 3 punktach, lecz nie rzadziej niż raz na 2000 m <sup>2</sup>
8	Nośność podbudowy: - moduł odkształcenia  - ugięcie sprężyste	co najmniej w dwóch przekrojach na każde 1000 m co najmniej w 20 punktach na każde 1000 m

<sup>\*)</sup> Dodatkowe pomiary spadków poprzecznych i ukształtowania osi w planie należy wykonać w punktach głównych łuków poziomych.

#### 6.4.2. Szerokość podbudowy

Szerokość podbudowy nie może różnić się od szerokości projektowanej o więcej niż +10 cm, -5 cm.

Na jezdniach bez krawężników szerokość podbudowy powinna być większa od szerokości warstwy wyżej leżącej o co najmniej 25 cm lub o wartość wskazaną w dokumentacji projektowej.

#### 6.4.3. Równość podbudowy

Nierówności podłużne podbudowy należy mierzyć 4-metrową łątą lub planografem, zgodnie z BN-68/8931-04 [28].

Nierówności poprzeczne podbudowy należy mierzyć 4-metrową łątą.

Nierówności podbudowy nie mogą przekraczać:

- 10 mm dla podbudowy zasadniczej,
- 20 mm dla podbudowy pomocniczej.

#### 6.4.4. Spadki poprzeczne podbudowy

Spadki poprzeczne podbudowy na prostych i łukach powinny być zgodne z dokumentacją projektową, z tolerancją  $\pm 0,5$  %.

#### 6.4.5. Rzędne wysokościowe podbudowy

Różnice pomiędzy rzędnymi wysokościowymi podbudowy i rzędnymi projektowanymi nie powinny przekraczać + 1 cm, -2 cm.

#### 6.4.6. Ukształtowanie osi podbudowy i ulepszonego podłoża

Oś podbudowy w planie nie może być przesunięta w stosunku do osi projektowanej o więcej niż  $\pm 5$  cm.

#### 6.4.7. Grubość podbudowy i ulepszonego podłoża

Grubość podbudowy nie może się różnić od grubości projektowanej o więcej niż:

- dla podbudowy zasadniczej  $\pm 10\%$ ,
- dla podbudowy pomocniczej +10%, -15%.

#### 6.4.8. Nośność podbudowy

- moduł odkształcenia wg BN-64/8931-02 [27] powinien być zgodny z podanym w tablicy 4,
- ugięcie sprężyste wg BN-70/8931-06 [29] powinno być zgodne z podanym w tablicy 4.

Tablica 4. Cechy podbudowy

Podbudowa z kruszywa o wskaźniku $w_{nos}$ nie mniejszym niż, %	Wymagane cechy podbudowy				
	Wskaźnik zagęszczenia $a_{ls}$ nie mniejszy niż	Maksymalne ugięcie sprężyste pod kołem, mm		Minimalny moduł odkształcenia mierzony płytą o średnicy 30 cm, MPa	
		40 kN	50 kN	od pierwszego obciążenia $E_1$	od drugiego obciążenia $E_2$
60	1,0	1,40	1,60	60	120
80	1,0	1,25	1,40	80	140
120	1,03	1,10	1,20	100	180

### 6.5. Zasady postępowania z wadliwie wykonanymi odcinkami podbudowy

#### 6.5.1. Niewłaściwe cechy geometryczne podbudowy

Wszystkie powierzchnie podbudowy, które wykazują większe odchylenia od określonych w punkcie 6.4 powinny być naprawione przez spulchnienie lub zerwanie do głębokości co najmniej 10 cm, wyrównane i powtórnie zagęszczone. Dodanie nowego materiału bez spulchnienia wykonanej warstwy jest niedopuszczalne.

Jeżeli szerokość podbudowy jest mniejsza od szerokości projektowanej o więcej niż 5 cm i nie zapewnia podparcia warstwom wyżej leżącym, to Wykonawca powinien na własny koszt poszerzyć podbudowę przez spulchnienie warstwy na pełną grubość do połowy szerokości pasa ruchu, dołożenie materiału i powtórne zagęszczenie.

#### 6.5.2. Niewłaściwa grubość podbudowy

Na wszystkich powierzchniach wadliwych pod względem grubości, Wykonawca wykona naprawę podbudowy. Powierzchnie powinny być naprawione przez spulchnienie lub wybranie warstwy na odpowiednią głębokość, zgodnie z decyzją Inżyniera, uzupełnione nowym materiałem o odpowiednich właściwościach, wyrównane i ponownie zagęszczone.

Roboty te Wykonawca wykona na własny koszt. Po wykonaniu tych robót nastąpi ponowny pomiar i ocena grubości warstwy, według wyżej podanych zasad, na koszt Wykonawcy.



### 6.5.3. Niewłaściwa nośność podbudowy

Jeżeli nośność podbudowy będzie mniejsza od wymaganej, to Wykonawca wykona wszelkie roboty niezbędne do zapewnienia wymaganej nośności, zalecone przez Inżyniera.

Koszty tych dodatkowych robót poniesie Wykonawca podbudowy tylko wtedy, gdy zniżenie nośności podbudowy wynikało z niewłaściwego wykonania robót przez Wykonawcę podbudowy.

## 7. OBMIAR ROBÓT

### 7.1. Ogólne zasady obmiaru robót

Ogólne zasady obmiaru robót podano w ST -00.00. „Wymagania ogólne .

### 7.2. Jednostka obmiarowa

Jednostką obmiarową jest m<sup>2</sup> (metr kwadratowy) podbudowy z kruszywa łamanego stabilizowanego mechanicznie.

## 8. ODBIÓR ROBÓT

Ogólne zasady odbioru robót podano w ST -00.00. „Wymagania ogólne .

Roboty uznaje się za zgodne z dokumentacją projektową, ST i wymaganiami Inżyniera, jeżeli wszystkie pomiary i badania z zachowaniem tolerancji wg pkt 6 dały wyniki pozytywne.

## 9. PODSTAWA PŁATNOŚCI

### 9.1. Ogólne ustalenia dotyczące podstawy płatności

Ogólne ustalenia dotyczące podstawy płatności podano w ST -00.00. „Wymagania ogólne .

### 9.2. Cena jednostki obmiarowej

Zakres czynności objętych ceną jednostkową 1 m<sup>2</sup> podbudowy z kruszywa łamanego stabilizowanego mechanicznie, podano w ST:

## 10. PRZEPISY ZWIĄZANE

### 10.1. Normy

1. PN-B-04481 Grunty budowlane. Badania próbek gruntu
2. PN-B-06714-12 Kruszywa mineralne. Badania. Oznaczanie zawartości zanieczyszczeń obcych
3. PN-B-06714-15 Kruszywa mineralne. Badania. Oznaczanie składu ziarnowego
4. PN-B-06714-16 Kruszywa mineralne. Badania. Oznaczanie kształtu ziarn
5. PN-B-06714-17 Kruszywa mineralne. Badania. Oznaczanie wilgotności
6. PN-B-06714-18 Kruszywa mineralne. Badania. Oznaczanie nasiąkliwości
7. PN-B-06714-19 Kruszywa mineralne. Badania. Oznaczanie mrozoodporności metodą bezpośrednią
8. PN-B-06714-26 Kruszywa mineralne. Badania. Oznaczanie zawartości zanieczyszczeń organicznych
9. PN-B-06714-28 Kruszywa mineralne. Badania. Oznaczanie zawartości siarki metodą bromową
10. PN-B-06714-37 Kruszywa mineralne. Badania. Oznaczanie rozpadu krzemianowego
11. PN-B-06714-39 Kruszywa mineralne. Badania. Oznaczanie rozpadu żelazawego
12. PN-B-06714-42 Kruszywa mineralne. Badania. Oznaczanie ścieralności w bębnie Los Angeles
13. PN-B-06731 Żużel wielkopiecowy kawałkowy. Kruszywo budowlane i drogowe. Badania techniczne
14. PN-B-11111 Kruszywa mineralne. Kruszywa naturalne do nawierzchni drogowych. Żwir i mieszanka
15. PN-B-11112 Kruszywa mineralne. Kruszywa łamane do nawierzchni drogowych
16. PN-B-11113 Kruszywa mineralne. Kruszywa naturalne do nawierzchni drogowych. Piasek
17. PN-B-19701 Cement. Cement powszechnego użytku. Skład, wymagania i ocena zgodności
18. PN-B-23006 Kruszywo do betonu lekkiego
19. PN-B-30020 Wapno
20. PN-B-32250 Materiały budowlane. Woda do betonu i zapraw
21. PN-S-06102 Drogi samochodowe. Podbudowy z kruszyw stabilizowanych mechanicznie
22. PN-S-96023 Konstrukcje drogowe. Podbudowa i nawierzchnia z tłucznią kamiennego
23. PN-S-96035 Popioły lotne
24. BN-88/6731-08 Cement. Transport i przechowywanie
25. BN-84/6774-02 Kruszywo mineralne. Kruszywo kamienne łamane do nawierzchni drogowych
26. BN-64/8931-01 Drogi samochodowe. Oznaczanie wskaźnika piaskowego
27. BN-64/8931-02 Drogi samochodowe. Oznaczanie modułu odkształcenia nawierzchni podatnych i podłoża przez obciążenie płytą
28. BN-68/8931-04 Drogi samochodowe. Pomiar równości nawierzchni planografem i łątą

29. BN-70/8931-06 Drogi samochodowe. Pomiar ugięć podatnych ugięciomierzem belkowym  
30. BN-77/8931-12 Oznaczenie wskaźnika zagęszczenia gruntu

### 10.2. Inne dokumenty

31. Katalog typowych konstrukcji nawierzchni podatnych i półsztywnych, IBDiM - Warszawa 1997.

## ST – 06.00 NAWIERZCHNIA Z PŁYT AŻUROWYCH

### 1. WSTĘP

#### 1.1. Przedmiot ST

Przedmiotem niniejszej ogólnej specyfikacji technicznej (ST) są wymagania dotyczące wykonania i odbioru robót związanych z wykonywaniem nawierzchni z kostki brukowej betonowej dla inwestycji: Przebudowa budynku świetlicy wiejskiej z budową infrastruktury technicznej i zagospodarowaniem terenu w miejscowości Różanki., działka nr 261; 278/3.

#### 1.2. Zakres stosowania ST

Specyfikacja techniczna (ST) stosowana jest jako dokument przetargowy i kontraktowy przy zlecaniu i realizacji robót jak w punkcie 1.1.

Zaleca się wykorzystanie ST przy zlecaniu robót na drogach miejskich i gminnych.

#### 1.3. Zakres robót objętych OST

Ustalenia zawarte w niniejszej specyfikacji dotyczą zasad prowadzenia robót związanych z wykonywaniem nawierzchni z kostki brukowej betonowej.

Betonowa kostka brukowa stosowana jest do układania nawierzchni:

- wejścia do budynku

#### 1.4. Określenia podstawowe

1.4.1. Betonowa kostka brukowa - kształtka wytwarzana z betonu metodą wibroprasowania. Produkowana jest jako kształtka jednowarstwowa lub w dwóch warstwach połączonych ze sobą trwale w fazie produkcji.

1.4.2. Pozostałe określenia podstawowe są zgodne z obowiązującymi, odpowiednimi polskimi normami i z definicjami podanymi w ST 00.00. „Wymagania ogólne”.

#### 1.5. Ogólne wymagania dotyczące robót

Ogólne wymagania dotyczące robót podano w ST -00.00. „Wymagania ogólne.”

## 2. MATERIAŁY

### 2.1. Ogólne wymagania dotyczące materiałów

Ogólne wymagania dotyczące materiałów, ich pozyskiwania i składowania, podano w ST D- 00.00. „Wymagania ogólne” .

### 2.2. Betonowa kostka brukowa - wymagania

#### 2.2.1. Aprobata techniczna

Warunkiem dopuszczenia do stosowania betonowej kostki brukowej w budownictwie drogowym jest posiadanie aprobaty technicznej.

#### 2.2.2. Wygląd zewnętrzny

Struktura wyrobu powinna być zwarta, bez rys, pęknięć, plam i ubytków.

Powierzchnia górna kostek powinna być równa i szorstka, a krawędzie kostek równe i proste, wklęsnięcia nie powinny przekraczać:

- 2 mm, dla kostek o grubości < 80 mm,
- 3 mm, dla kostek o grubości > 80 mm.

#### 2.2.3. Kształt, wymiary i kolor kostki brukowej

W kraju produkowane są kostki o dwóch standardowych wymiarach grubości:

- 60 mm, z zastosowaniem do nawierzchni nie przeznaczonych do ruchu samochodowego,
- 80 mm, do nawierzchni dla ruchu samochodowego.

Tolerancje wymiarowe wynoszą:

- na długości  $\pm 3$  mm,
- na szerokości  $\pm 3$  mm,
- na grubości  $\pm 5$  mm.

Kolory kostek produkowanych aktualnie w kraju to: szary, ceglany, klinkierowy, grafitowy i brązowy.

#### 2.2.4. Wytrzymałość na ściskanie

Wytrzymałość na ściskanie po 28 dniach (średnio z 6-ciu kostek) nie powinna być mniejsza niż 60 MPa.

Dopuszczalna najniższa wytrzymałość pojedynczej kostki nie powinna być mniejsza niż 50 MPa (w ocenie statystycznej z co najmniej 10 kostek).

#### **2.2.5. Nasiąkliwość**

Nasiąkliwość kostek betonowych powinna odpowiadać wymaganiom normy PN-B-06250 [2] i wynosić nie więcej niż 5%.

#### **2.2.6. Odporność na działanie mrozu**

Odporność kostek betonowych na działanie mrozu powinna być badana zgodnie z wymaganiami PN-B-06250 [2].

Odporność na działanie mrozu po 50 cyklach zamrażania i odmrażania próbek jest wystarczająca, jeżeli:

- próbka nie wykazuje pęknięć,
- strata masy nie przekracza 5%,
- obniżenie wytrzymałości na ściskanie w stosunku do wytrzymałości próbek nie zamrażanych nie jest większe niż 20%.

#### **2.2.7. Ścieralność**

Ścieralność kostek betonowych określona na tarczy Boehmego wg PN-B-04111 [1] powinna wynosić nie więcej niż 4 mm.

### **2.3. Materiały do produkcji betonowych kostek brukowych**

#### **2.3.1. Cement**

Do produkcji kostki brukowej należy stosować cement portlandzki, bez dodatków, klasy nie niższej niż „32,5”. Zaleca się stosowanie cementu o jasnym kolorze. Cement powinien odpowiadać wymaganiom PN-B-19701 [4].

#### **2.3.2. Kruszywo**

Należy stosować kruszywa mineralne odpowiadające wymaganiom PN-B-06712 [3].

Uziarnienie kruszywa powinno być ustalone w receptie laboratoryjnej mieszanki betonowej, przy założonych parametrach wymaganych dla produkowanego wyrobu.

#### **2.3.3. Woda**

Właściwości i kontrola wody stosowanej do produkcji betonowych kostek brukowych powinny odpowiadać wymaganiom wg PN-B-32250 [5].

#### **2.3.4. Dodatki**

Do produkcji kostek brukowych stosuje się dodatki w postaci plastyfikatorów i barwników, zgodnie z receptą laboratoryjną.

Plastyfikatory zapewniają gotowym wyrobom większą wytrzymałość, mniejszą nasiąkliwość i większą odporność na niskie temperatury i działanie soli.

Stosowane barwniki powinny zapewnić kostce trwałe zabarwienie. Powinny to być barwniki nieorganiczne.

### **3. SPRZĘT**

#### **3.1. Ogólne wymagania dotyczące sprzętu**

Ogólne wymagania dotyczące sprzętu podano w ST - 00.00. „Wymagania ogólne” pkt 3.

#### **3.2. Sprzęt do wykonania nawierzchni z kostki brukowej**

Małe powierzchnie nawierzchni z kostki brukowej wykonuje się ręcznie.

Jeśli powierzchnie są duże, a kostki brukowe mają jednolity kształt i kolor, można stosować mechaniczne urządzenia układające. Urządzenie składa się z wózka i chwytaka sterowanego hydraulicznie, służącego do przenoszenia z palety warstwy kostek na miejsce ich ułożenia. Urządzenie to, po skończonym układaniu kostek, można wykorzystać do wymiatania piasku w szczeliny zamocowanymi do chwytaka szczotkami.

Do zagęszczenia nawierzchni stosuje się wibratory płytowe z osłoną z tworzywa sztucznego.

Do wyrównania podsypki z piasku można stosować mechaniczne urządzenie na rolkach, prowadzone liniami na szynie lub krawężnikach.

## 4. TRANSPORT

### 4.1. Ogólne wymagania dotyczące transportu

Ogólne wymagania dotyczące transportu podano w ST 00.00. „Wymagania ogólne” pkt 4.

### 4.2. Transport betonowych kostek brukowych

Uformowane w czasie produkcji kostki betonowe układane są warstwowo na palecie. Po uzyskaniu wytrzymałości betonu min. 0,7 R, kostki przewożone są na stanowisko, gdzie specjalne urządzenie pakuje je w folię i spina taśmą stalową, co gwarantuje transport samochodami w nienaruszonym stanie.

Kostki betonowe można również przewozić samochodami na paletach transportowych producenta.

## 5. WYKONANIE ROBÓT

### 5.1. Ogólne zasady wykonania robót

Ogólne zasady wykonania robót podano w ST - 00.00. „Wymagania ogólne” pkt 5.

### 5.2. Podłoże

Podłoże pod ułożenie nawierzchni z betonowych kostek brukowych może stanowić grunt piaszczysty - rodzimy lub nasypowy o WP<sup>3</sup> 35 [7].

Jeżeli dokumentacja projektowa nie stanowi inaczej, to nawierzchnię z kostki brukowej przeznaczoną dla ruchu pieszego, rowerowego lub niewielkiego ruchu samochodowego, można wykonywać bezpośrednio na podłożu z gruntu piaszczystego w uprzednio wykonanym korycie. Grunt podłoża powinien być jednolity, przepuszczalny i zabezpieczony przed skutkami przemarzania.

Podłoże gruntowe pod nawierzchnię powinno być przygotowane zgodnie z wymogami określonymi w OST D-04.01.01 „Koryto wraz z profilowaniem i zagęszczeniem podłoża”.

### 5.3. Podbudowa

Rodzaj podbudowy przewidzianej do wykonania pod ułożenie nawierzchni z kostki brukowej powinien być zgodny z dokumentacją projektową.

Podbudowę, w zależności od przeznaczenia, obciążenia ruchem i warunków gruntowo-wodnych, może stanowić:

- grunt ulepszony pospółką, odpadami kamiennymi, żużlem wielopieczowym, spoiwem itp.,
  - kruszywo naturalne lub łamane, stabilizowane mechanicznie,
  - podbudowa tłuczniowa, żwirowa lub żużlowa,
- lub inny rodzaj podbudowy określonej w dokumentacji projektowej.

Podbudowa powinna być przygotowana zgodnie z wymaganiami określonymi w specyfikacjach dla odpowiedniego rodzaju podbudowy.

### 5.4. Obramowanie nawierzchni

Do obramowania nawierzchni z betonowych kostek brukowych można stosować krawężniki uliczne betonowe wg BN-80/6775-03/04 [6] lub inne typy krawężników zgodne z dokumentacją projektową lub zaakceptowane przez Inżyniera.

### 5.5. Podsypka

Na podsypkę należy stosować piasek gruby, odpowiadający wymaganiom PN-B- 06712 [3].

Grubość podsypki po zagęszczeniu powinna zawierać się w granicach od 3 do 5 cm. Podsypka powinna być zwilżona wodą, zagęszczona i wyprofilowana.

### 5.6. Układanie nawierzchni z betonowych kostek brukowych

Z uwagi na różnorodność kształtów i kolorów produkowanych kostek, możliwe jest ułożenie dowolnego wzoru - wcześniej ustalonego w dokumentacji projektowej i zaakceptowanego przez Inżyniera.

Kostkę układa się na podsypce lub podłożu piaszczystym w taki sposób, aby szczeliny między kostkami wynosiły od 2 do 3 mm. Kostkę należy układać ok. 1,5 cm wyżej od projektowanej niwelety nawierzchni, gdyż w czasie wibrowania (ubijania) podsypka ulega zagęszczeniu.

Po ułożeniu kostki, szczeliny należy wypełnić piaskiem, a następnie zamieść powierzchnię ułożonych kostek przy użyciu szczotek ręcznych lub mechanicznych i przystąpić do ubijania nawierzchni.

Do ubijania ułożonej nawierzchni z kostek brukowych stosuje się wibratory płytowe z osłoną z tworzywa sztucznego dla ochrony kostek przed uszkodzeniem i zabrudzeniem. Wibrowanie należy prowadzić od krawędzi powierzchni ubijanej w kierunku środka i jednocześnie w kierunku poprzecznym kształtek.

Do zagęszczania nawierzchni z betonowych kostek brukowych nie wolno używać walca.

Po ubiciu nawierzchni należy uzupełnić szczeliny piaskiem i zamieść nawierzchnię. Nawierzchnia z wypełnieniem spoin piaskiem nie wymaga pielęgnacji - może być zaraz oddana do ruchu.

## 6. KONTROLA JAKOŚCI ROBÓT

### 6.1. Ogólne zasady kontroli jakości robót

Ogólne zasady kontroli jakości robót podano w ST – 00.00. „Wymagania ogólne” pkt 6.

### 6.2. Badania przed przystąpieniem do robót

Przed przystąpieniem do robót, Wykonawca powinien sprawdzić, czy producent kostek brukowych posiada atest wyrobu wg pkt 2.2.1 niniejszej ST.

Niezależnie od posiadanego atestu, Wykonawca powinien żądać od producenta wyników bieżących

badania wyrobu na ściskanie. Zaleca się, aby do badania wytrzymałości na ściskanie pobierać 6 próbek (kostek) dziennie (przy produkcji dziennej ok. 600 m<sup>2</sup> powierzchni kostek ułożonych w nawierzchni).

Poza tym, przed przystąpieniem do robót Wykonawca sprawdza wyrób w zakresie wymagań podanych w pkt 2.2.2 i 2.2.3 i wyniki badań przedstawia Inżynierowi do akceptacji.

### **6.3. Badania w czasie robót**

#### **6.3.1. Sprawdzenie podłoża i podbudowy**

Sprawdzenie podłoża i podbudowy polega na stwierdzeniu ich zgodności z dokumentacją projektową i odpowiednimi SST.

#### **6.3.2. Sprawdzenie podsypki**

Sprawdzenie podsypki w zakresie grubości i wymaganych spadków poprzecznych i podłużnych polega na stwierdzeniu zgodności z dokumentacją projektową oraz pkt 5.5 niniejszej OST.

#### **6.3.3. Sprawdzenie wykonania nawierzchni**

Sprawdzenie prawidłowości wykonania nawierzchni z betonowych kostek brukowych polega na stwierdzeniu zgodności wykonania z dokumentacją projektową oraz wymaganiami wg pkt 5.6 niniejszej OST:

- pomiarzenie szerokości spoin,
- sprawdzenie prawidłowości ubijania (wibrowania),
- sprawdzenie prawidłowości wypełnienia spoin,
- sprawdzenie, czy przyjęty deseń (wzór) i kolor nawierzchni jest zachowany.

### **6.4. Sprawdzenie cech geometrycznych nawierzchni**

#### **6.4.1. Nierówności podłużne**

Nierówności podłużne nawierzchni mierzone łata lub planografem zgodnie z normą BN-68/8931-04 [8] nie powinny przekraczać 0,8 cm.

#### **6.4.2. Spadki poprzeczne**

Spadki poprzeczne nawierzchni powinny być zgodne z dokumentacją projektową z tolerancją  $\pm 0,5\%$ .

#### **6.4.3. Niweleta nawierzchni**

Różnice pomiędzy rzędnymi wykonanej nawierzchni i rzędnymi projektowanymi nie powinny przekraczać  $\pm 1$  cm.

#### **6.4.4. Szerokość nawierzchni**

Szerokość nawierzchni nie może różnić się od szerokości projektowanej o więcej niż  $\pm 5$  cm.

#### **6.4.5. Grubość podsypki**

Dopuszczalne odchyłki od projektowanej grubości podsypki nie powinny przekraczać  $\pm 1,0$  cm.

### **6.5. Częstotliwość pomiarów**

Częstotliwość pomiarów dla cech geometrycznych nawierzchni z kostki brukowej, wymienionych w pkt 6.4 powinna być dostosowana do powierzchni wykonanych robót.

Zaleca się, aby pomiary cech geometrycznych wymienionych w pkt 6.4 były przeprowadzone nie rzadziej niż 2 razy na 100 m<sup>2</sup> nawierzchni i w punktach charakterystycznych dla niwelety lub przekroju poprzecznego oraz wszędzie tam, gdzie poleci Inżynier.

## **7. OBMIAR ROBÓT**

### **7.1. Ogólne zasady obmiaru robót**

Ogólne zasady obmiaru robót podano w ST -00.00. „Wymagania ogólne” pkt 7.

### **7.2. Jednostka obmiarowa**

Jednostką obmiarową jest m<sup>2</sup> (metr kwadratowy) wykonanej nawierzchni z betonowej kostki brukowej.

## **8. ODBIÓR ROBÓT**

### **8.1. Ogólne zasady odbioru robót**

Ogólne zasady odbioru robót podano w ST - 00.00. „Wymagania ogólne” pkt 8.

Roboty uznaje się za wykonane zgodnie z dokumentacją projektową, ST i wymaganiami Inżyniera, jeżeli wszystkie pomiary i badania z zachowaniem tolerancji według pkt 6 dały wyniki pozytywne.

### **8.2. Odbiór robót zanikających i ulegających zakryciu**

Odbiorowi robót zanikających i ulegających zakryciu podlegają:

- przygotowanie podłoża,
- ewentualnie wykonanie podbudowy,

- wykonanie podsypki,

Zasady ich odbioru są określone w ST - 00.00 „Wymagania ogólne”.

## 9. PODSTAWA PŁATNOŚCI

### 9.1. Ogólne ustalenia dotyczące podstawy płatności

Ogólne ustalenia dotyczące podstawy płatności podano w OST D-M-00.00.00 „Wymagania ogólne” pkt 9.

### 9.2. Cena jednostki obmiarowej

Cena wykonania 1 m<sup>2</sup> nawierzchni z kostki brukowej betonowej obejmuje:

- prace pomiarowe i roboty przygotowawcze,
- oznakowanie robót,
- przygotowanie podłoża (ewentualnie podbudowy),
- dostarczenie materiałów,
- wykonanie podsypki,
- ułożenie i ubicie kostki,
- wypełnienie spoin,
- przeprowadzenie badań i pomiarów wymaganych w specyfikacji technicznej.

## 10. PRZEPISY ZWIĄZANE

### Normy

- |    |                  |   |  |
|----|------------------|---|--|
| 1. | PN-B-04111       | Materiały kamienne. Oznaczenie ścieralności na tarczy Boehmego  |  |
| 2. | PN-B-06250       | Beton zwykły  |  |
| 3. | PN-B-06712       | Kruszywa mineralne do betonu zwykłego   |  |
| 4. | PN-B-19701       | Cement. Cement powszechnego użytku. Skład, wymagania i ocena zgodności  |  |
| 5. | PN-B-32250       | Materiały budowlane. Woda do betonów i zapraw   |  |
| 6. | BN-80/6775-03/04 | Prefabrykaty budowlane z betonu. Elementy nawierzchni dróg, ulic, parkingów i torowisk tramwajowych. Krawężniki i obrzeża |  |
| 7. | BN-68/8931-01    | Drogi samochodowe. Oznaczenie wskaźnika piaskowego  |  |
| 8. | BN-68/8931-04    | Drogi samochodowe. Pomiar równości nawierzchni planografem i łąką.  |  |

## ST – D 07.00 BETONOWE OBRZEŻA

### 1. WSTĘP

#### 1.1. Przedmiot ST

Przedmiotem niniejszej ogólnej specyfikacji technicznej (ST) są wymagania dotyczące wykonania i odbioru robót związanych z ustawieniem betonowego obrzeża chodnikowego dla inwestycji Przebudowa budynku świetlicy wiejskiej z budową infrastruktury technicznej i zagospodarowaniem terenu w miejscowości Różanki., działka nr 261; 278/3.

#### 1.2. Zakres stosowania ST

Ogólna specyfikacja techniczna (ST) jest stosowana jako dokument przetargowy i kontraktowy przy zlecaniu i realizacji robót jak w punkcie 1.1.

#### 1.3. Zakres robót objętych ST

Ustalenia zawarte w niniejszej specyfikacji dotyczą zasad prowadzenia robót związanych z ustawieniem betonowego obrzeża chodnikowego.

#### 1.4. Określenia podstawowe

**1.4.1.** Obrzeża chodnikowe - prefabrykowane belki betonowe rozgraniczające jednostronnie lub dwustronnie ciągi komunikacyjne od terenów nie przeznaczonych do komunikacji.

**1.4.2.** Pozostałe określenia podstawowe są zgodne z obowiązującymi, odpowiednimi polskimi normami i definicjami podanymi w ST - 00.00. „Wymagania ogólne”.

#### 1.5. Ogólne wymagania dotyczące robót

Ogólne wymagania dotyczące robót podano w ST - 00.00. „Wymagania ogólne”.

## 2. MATERIAŁY

### 2.1. Ogólne wymagania dotyczące materiałów

Ogólne wymagania dotyczące materiałów, ich pozyskiwania i składowania podano w ST - 00.00 „Wymagania ogólne”.

## 2.2. Stosowane materiały

Materiałami stosowanymi są:

- obrzeża odpowiadające wymaganiom BN-80/6775-04/04 [9] i BN-80/6775-03/01 [8],
- żwir lub piasek do wykonania ław,
- cement wg PN-B-19701 [7],
- piasek do zapraw wg PN-B-06711 [3].

## 2.3. Betonowe obrzeża chodnikowe - klasyfikacja

W zależności od przekroju poprzecznego rozróżnia się dwa rodzaje obrzeży:

- obrzeże niskie - On,
- obrzeże wysokie - Ow.

W zależności od dopuszczalnych wielkości i liczby uszkodzeń oraz odchyłek wymiarowych obrzeża dzieli się na:

- gatunek 1 - G1,
- gatunek 2 - G2.

Przykład oznaczenia betonowego obrzeża chodnikowego niskiego (On) o wymiarach 6 x 20 x 75 cm gat. 1:

obrzeże On - I/6/20/75 BN-80/6775-03/04 [9].

## 2.4. Betonowe obrzeża chodnikowe - wymagania techniczne

### 2.4.1. Wymiary betonowych obrzeży chodnikowych

Kształt obrzeży betonowych przedstawiono na rysunku 1, a wymiary podano w tablicy 1.

Rysunek 1. Kształt betonowego obrzeża chodnikowego

Tablica 1. Wymiary obrzeży

Rodzaj obrzeża	Wymiary obrzeży, cm			
	l	b	h	r
On	75	6	20	3
	100	6	20	3
Ow	75	8	30	3
	90	8	24	3
	100	8	30	3

### 2.4.2. Dopuszczalne odchyłki wymiarów obrzeży

Dopuszczalne odchyłki wymiarów obrzeży podano w tablicy 2.

Tablica 2. Dopuszczalne odchyłki wymiarów obrzeży

Rodzaj wymiaru	Dopuszczalna odchyłka, m	
	Gatunek 1	Gatunek 2
l	± 8	± 12
b, h	± 3	± 3

### 2.4.3. Dopuszczalne wady i uszkodzenia obrzeży

Powierzchnie obrzeży powinny być bez rys, pęknięć i ubytków betonu, o fakturze z formy lub zatartej. Krawędzie elementów powinny być równe i proste.

Dopuszczalne wady oraz uszkodzenia powierzchni i krawędzi elementów nie powinny przekraczać

wartości podanych w tablicy 3.

Tablica 3. Dopuszczalne wady i uszkodzenia obrzeży

Rodzaj wad i uszkodzeń		Dopuszczalna wielkość wad i uszkodzeń	
		Gatunek 1	Gatunek 2
Wklęsłość lub wypukłość powierzchni i krawędzi w mm		2	3
Szczерby i uszkodzenia krawędzi i naroży	ograniczających powierzchnie górne (ścieralne)	niedopuszczalne	
	ograniczających pozostałe powierzchnie:		
	liczba, max	2	2
	długość, mm, max	20	40
	głębokość, mm, max	6	10

#### 2.4.4. Składowanie

Betonowe obrzeża chodnikowe mogą być przechowywane na składowiskach otwartych, posegregowane według rodzajów i gatunków.

Betonowe obrzeża chodnikowe należy układać z zastosowaniem podkładek i przekładek drewnianych o wymiarach co najmniej: grubość 2,5 cm, szerokość 5 cm, długość minimum 5 cm większa niż szerokość obrzeża.

#### 2.4.5. Beton i jego składniki

Do produkcji obrzeży należy stosować beton według PN-B-06250 [2], klasy B 25 i B 30.

#### 2.5. Materiały na ławę i do zaprawy

Żwir do wykonania ławy powinien odpowiadać wymaganiom PN-B-11111 [5], a piasek - wymaganiom PN-B-11113 [6].

Materiały do zaprawy cementowo-piaskowej powinny odpowiadać wymaganiom podanym w ST „Krawężniki betonowe” pkt 2.

### 3. SPRZĘT

#### 3.1. Ogólne wymagania dotyczące sprzętu

Ogólne wymagania dotyczące sprzętu podano w ST - 00.00. „Wymagania ogólne”

#### 3.2. Sprzęt do ustawiania obrzeży

Roboty wykonuje się ręcznie przy zastosowaniu drobnego sprzętu pomocniczego.

### 4. TRANSPORT

#### 4.1. Ogólne wymagania dotyczące transportu

Ogólne wymagania dotyczące transportu podano w ST - 00.00. „Wymagania ogólne”.

#### 4.2. Transport obrzeży betonowych

Betonowe obrzeża chodnikowe mogą być przewożone dowolnymi środkami transportu po osiągnięciu przez beton wytrzymałości minimum 0,7 wytrzymałości projektowanej.

Obrzeża powinny być zabezpieczone przed przemieszczeniem się i uszkodzeniami w czasie transportu.

#### 4.3. Transport pozostałych materiałów

Transport pozostałych materiałów podano w ST „Krawężniki betonowe”.

### 5. WYKONANIE ROBÓT

#### 5.1. Ogólne zasady wykonania robót

Ogólne zasady wykonania robót podano w ST - 00.00. „Wymagania ogólne”.

#### 5.2. Wykonanie koryta

Koryto pod podsypkę (ławę) należy wykonywać zgodnie z PN-B-06050 [1].

Wymiary wykopu powinny odpowiadać wymiarom ławy w planie z uwzględnieniem w szerokości dna wykopu ew. konstrukcji szalunku.

#### 5.3. Podłoże lub podsypka (ława)

Podłoże pod ustawienie obrzeża może stanowić rodzimy grunt piaszczysty lub podsypka (ława) ze żwiru lub piasku, o grubości warstwy od 3 do 5 cm po zagęszczeniu. Podsypkę (ławę) wykonuje się przez zasypanie koryta żwirem lub piaskiem i zagęszczenie z polewaniem wodą.

#### 5.4. Ustawienie betonowych obrzeży chodnikowych

Betonowe obrzeża chodnikowe należy ustawiać na wykonanym podłożu w miejscu i ze światłem (odległością górnej powierzchni obrzeża od ciągu komunikacyjnego) zgodnym z ustaleniami dokumentacji projektowej.



Zewnętrzna ściana obrzeża powinna być obsypana piaskiem, żwirem lub miejscowym gruntem przepuszczalnym, starannie ubitym.

Spoiny nie powinny przekraczać szerokości 1 cm. Należy wypełnić je piaskiem lub zaprawą cementowo-piaskową w stosunku 1:2. Spoiny przed zalaniem należy oczyścić i zmyć wodą. Spoiny muszą być wypełnione całkowicie na pełną głębokość.

## **6. KONTROLA JAKOŚCI ROBÓT**

### **6.1. Ogólne zasady kontroli jakości robót**

Ogólne zasady kontroli jakości robót podano w ST - 00.00. „Wymagania ogólne”.

### **6.2. Badania przed przystąpieniem do robót**

Przed przystąpieniem do robót Wykonawca powinien wykonać badania materiałów przeznaczonych do ustawienia betonowych obrzeży chodnikowych i przedstawić wyniki tych badań Inżynierowi do akceptacji.

Sprawdzenie wyglądu zewnętrznego należy przeprowadzić na podstawie oględzin elementu przez pomiar i policzenie uszkodzeń występujących na powierzchniach i krawędziach elementu, zgodnie z wymaganiami tablicy 3. Pomiar długości i głębokości uszkodzeń należy wykonać za pomocą przymiaru stalowego lub suwmiarki z dokładnością do 1 mm, zgodnie z ustaleniami PN-B-10021 [4].

Sprawdzenie kształtu i wymiarów elementów należy przeprowadzić z dokładnością do 1 mm przy użyciu suwmiarki oraz przymiaru stalowego lub taśmy, zgodnie z wymaganiami tablicy 1 i 2. Sprawdzenie kątów prostych w narożach elementów wykonuje się przez przyłożenie kątownika do badanego naroża i zmierzenia odchyłek z dokładnością do 1 mm.

Badania pozostałych materiałów powinny obejmować wszystkie właściwości określone w normach podanych dla odpowiednich materiałów wymienionych w pkt 2.

### **6.3. Badania w czasie robót**

W czasie robót należy sprawdzać wykonanie:

- a) koryta pod podsypkę (ławę) - zgodnie z wymaganiami pkt 5.2,
- b) podłoża z rodzimego gruntu piaszczystego lub podsypki (ławę) ze żwiru lub piasku - zgodnie z wymaganiami pkt 5.3,
- c) ustawienia betonowego obrzeża chodnikowego - zgodnie z wymaganiami pkt 5.4, przy dopuszczalnych odchyleniach:
  - linii obrzeża w planie, które może wynosić  $\pm 2$  cm na każde 100 m długości obrzeża,
  - niwelety górnej płaszczyzny obrzeża, które może wynosić  $\pm 1$  cm na każde 100 m długości obrzeża,
  - wypełnienia spoin, sprawdzane co 10 metrów, które powinno wykazywać całkowite wypełnienie badanej spoiny na pełną głębokość.

## **7. OBMIAR ROBÓT**

### **7.1. Ogólne zasady obmiaru robót**

Ogólne zasady obmiaru robót podano w ST - 00.00. „Wymagania ogólne”.

### **7.2. Jednostka obmiarowa**

Jednostką obmiarową jest m (metr) ustawionego betonowego obrzeża chodnikowego.

## **8. ODBIÓR ROBÓT**

### **8.1. Ogólne zasady odbioru robót**

Ogólne zasady odbioru robót podano w OST D-M-00.00.00 „Wymagania ogólne” pkt 8.

Roboty uznaje się za wykonane zgodnie z dokumentacją projektową, ST i wymaganiami Inżyniera, jeżeli wszystkie pomiary i badania z zachowaniem tolerancji wg pkt 6 dały wyniki pozytywne.

### **8.2. Odbiór robót zanikających i ulegających zakryciu**

Odbiorowi robót zanikających i ulegających zakryciu podlegają:

- wykonane koryta,
- wykonana podsypka.

## **9. PODSTAWA PŁATNOŚCI**

### **9.1. Ogólne ustalenia dotyczące podstawy płatności**

Ogólne ustalenia dotyczące podstawy płatności podano w ST - 00.00. „Wymagania ogólne”.

### **9.2. Cena jednostki obmiarowej**

Cena wykonania 1 m betonowego obrzeża chodnikowego obejmuje:

- prace pomiarowe i roboty przygotowawcze,
- dostarczenie materiałów,
- wykonanie koryta,
- rozścielenie i ubicie podsypki,
- ustawienie obrzeża,
- wypełnienie spoin,
- obsypanie zewnętrznej ściany obrzeża,
- wykonanie badań i pomiarów wymaganych w specyfikacji technicznej.

## 10. PRZEPISY ZWIĄZANE

### Normy

1. PN-B-06050 Roboty ziemne budowlane
2. PN-B-06250 Beton zwykły
3. PN-B-06711 Kruszywo mineralne. Piasek do betonów i zapraw
4. PN-B-10021 Prefabrykaty budowlane z betonu. Metody pomiaru cech geometrycznych
5. PN-B-11111 Kruszywo mineralne. Kruszywa naturalne do nawierzchni drogowych. Żwir i mieszanka
6. PN-B-11113 Kruszywo mineralne. Kruszywa naturalne do nawierzchni drogowych. Piasek
7. PN-B-19701 Cement. Cement powszechnego użytku. Skład, wymagania i ocena zgodności
8. BN-80/6775-03/01 Prefabrykaty budowlane z betonu. Elementy nawierzchni dróg, ulic, parkingów i torowisk tramwajowych. Wspólne wymagania i badania
9. BN-80/6775-03/04 Prefabrykaty budowlane z betonu. Elementy nawierzchni dróg, ulic, parkingów i torowisk tramwajowych. Krawężniki i obrzeża.

## ST – Z 01.00. ZIELEŃ

### 1) WSTĘP

#### 1.1. Przedmiot ST

Przedmiotem niniejszej specyfikacji technicznej (ST) są wymagania dotyczące wykonania i odbioru robót związanych z założeniem i pielęgnacją zieleni dla inwestycji: Przebudowa budynku świetlicy wiejskiej z budową infrastruktury technicznej i zagospodarowaniem terenu w miejscowości Różanki., działka nr 261; 278/3.

#### 1.2. Zakres stosowania ST

Specyfikacja techniczna (ST) stanowi dokument przetargowy i kontraktowy przy zleceniu i realizacji robót na drogach i ulicach.

#### 1.3. Zakres robót objętych ST

Ustalenia zawarte w niniejszej specyfikacji dotyczą zasad prowadzenia robót związanych z :

1. zakładaniem trawników na terenie płaskim,
2. sadzeniem drzew i krzewów na terenie płaskim,
3. pielęgnacją trawników, krzewów żywopłotowych, krzewów i drzew w okresie gwarancyjnym – 1 roku,

#### 1.4. Określenia podstawowe

1.4.1. Ziemia urodzajna - ziemia posiadająca właściwości zapewniające roślinom prawidłowy rozwój.

1.4.2. Materiał roślinny - sadzonki krzewów z gruntu, drzewa i krzewy w pojemnikach,

1.4.3. Bryła korzeniowa - uformowana przez szkółkowanie bryła ziemi z przerastającymi ją korzeniami rośliny.

1.4.4. Forma naturalna - forma drzew lub krzewów zgodna z naturalnymi cechami gatunku.

1.4.5. Forma pienna - forma drzew i niektórych krzewów sztucznie wytworzona w szkółce z pniami o wysokości od 1,80 do 2,20 m, z wyraźnym nie przyciętym przewodnikiem i uformowaną koroną.

1.4.6. Forma krzewiasta - forma właściwa dla krzewów lub forma drzewa utworzona w szkółce przez niskie przycięcie przewodnika celem uzyskania wielopędowości.

1.4.7. Pozostałe określenia podstawowe są zgodne z obowiązującymi, odpowiednimi polskimi normami i z definicjami podanymi w ST D-0 "Wymagania ogólne" pkt 1.4.

#### 1.5. Ogólne wymagania dotyczące robót

Ogólne wymagania dotyczące robót podano w ST 00.00 "Wymagania ogólne".

## 2. MATERIAŁY

### 2.1. Ogólne wymagania dotyczące materiałów

Ogólne wymagania dotyczące materiałów, ich pozyskiwania i składowania, podano w ST 00.00 "Wymagania ogólne".

### 2.2. Ziemia urodzajna

Cechy ziemi urodzajnej, w zależności od miejsca pozyskania :

- rodzima ziemia urodzajna - wierzchnia warstwa zdjęta przed rozpoczęciem robót budowlanych i

zmagazynowana w pryzmach nie przekraczających 2 m wysokości; ziemia ta może być pozyskiwana tylko z miejsc oddalonych od jezdni ulic – ziemia przy ulicach nie nadaje się do ponownego wykorzystania ze względu na silne zasolenie i zanieczyszczenie.

- ziemia urodzajna pozyskana w innym miejscu i dostarczona na plac budowy – np. czarnoziem (ziemia mineralna), ziemia pojeziorna (ziemia organiczna), nie może być zagruzowana, przerośnięta korzeniami, zasolona lub zanieczyszczona chemicznie.

**Ziemia urodzajna powinna zawierać min. 3-6% próchnicy. W praktyce – przy zakładaniu trawników stosuje się powierzchniowe wzbogacenie ziemi kompostem torfowym lub torfem.**

### 2.3. KORA

Kora do mulczowania (pokrywania, ściółkowania) najbliższego otoczenia wokół przesadzanych i nowo sadzonych drzew i krzewów powinna być średniorozdrobniona, sosnowa, przerobiona i pryzmowana przez okres minimum dwóch lat. Utrudnia wzrost chwastów i zatrzymuje wilgoć w glebie.

### 2.4. Materiał roślinny do nasadzeń

#### 2.4.1. Drzewa i krzewy

Dostarczone drzewa i krzewy powinny być zgodne z normą PN-R-67023<sup>[3]</sup> i PN-R67022<sup>[2]</sup>, właściwie oznaczone, tzn. muszą mieć etykiety, na których podana jest nazwa (polska i łacińska), forma, wybór, wysokość pnia, numer normy, opisane pismem maszynowym.

1. drzewa i krzewy powinny być prawidłowo uformowane z zachowaniem pokroju charakterystycznego dla gatunku i odmiany,
  - drzewa pienne powinny mieć prawidłowo wykształconą sylwetkę z pniem o średnicy min 5 cm i wys. min. 2 m,
  - przewodnik drzew powinien być prosty,
  - blizny na przewodniku powinny być dobrze zarośnięte,
- a) pąk szczytowy przewodnika powinien być wyraźnie uformowany,
  - przyrost ostatniego roku powinien wyraźnie i prosto przedłużać przewodnik,
  - pędy boczne korony drzewa powinny być równomiernie rozmieszczone,
  - system korzeniowy sadzonek krzewów z gruntu powinien być prawidłowo wykształcony z dużą ilością drobnych korzeni, sadzonka powinna mieć nie mniej niż 5 pąków,
  - rośliny pojemnikowane powinny mieć system korzeniowy silnie rozwinięty. Na korzeniach szkieletowych powinny występować liczne drobne korzenie, przerastające cały pojemnik,
- 22) rośliny szkółkowane, powinny mieć korzenie przerastające ziemię tworząc zwartą bryłę. Bryła korzeniowa powinna być zabezpieczona jutą lub siatką albo drzewo powinno być w pojemniku.

Wady niedopuszczalne:

- uszkodzenia mechaniczne roślin,
- odrosty z podkładki poniżej miejsca szczepienia,
- ślady żerowania szkodników,
- oznaki chorobowe,
- zwiędnięcie i pomarszczenie kory na korzeniach i częściach naziemnych,
- martwice i pęknięcia kory,
- uszkodzenie pąka szczytowego przewodnika,
- dwupędowe korony drzew formy piennej,
- uszkodzenie lub przesuszenie bryły korzeniowej,
- złe zrośnięcie odmiany szczepionej z podkładką,
- słaby system korzeniowy - brak systemu drobnych korzonków świadczący o nieprzeszkólkowywaniu drzew w szkółce lub zbyt krótkim okresie przebywania w pojemniku.

#### 2.4.2. TRAWNIK

Nasiona traw najczęściej występują w postaci gotowych mieszanek złożonych z nasion gatunków o wymaganych cechach. Gotowa mieszanka traw powinna mieć oznaczony procentowy skład gatunkowy, klasę, numer normy wg której została wyprodukowana, zdolność kiełkowania.

### 2.5. Nawozy mineralne

Nawozy mineralne powinny być w opakowaniu z podanym składem chemicznym (zawartość azotu, fosforu, potasu - N.P.). Nawozy należy zabezpieczyć przed zawilgoceniem i zbrzyleniem w czasie transportu i przechowywania.

### 2.6. preparaty do zabezpieczania ran drzew

Preparaty powierzchniowe (np. Funaben 3, maść ogrodnicza) niezbędne do zabezpieczania ran drzew (po przeprowadzonych cięciach technicznych w koronach) powinny być w opakowaniu z podanym składem

substancji czynnej, terminem ważności i instrukcją stosowania. Zabezpieczone rany drzew powinny być w efekcie w kolorze szarym lub oliwkowym. Jeżeli zachodzi taka potrzeba do barwienia należy użyć węgla drzewnego który nie wpływa na jakość preparatu.

Zalecane jest zastosowanie do zabezpieczania ran wyłącznie preparatu Lac Balsam (sztuczna skóra). Numer atestu w Polsce : PZH/HT-0009/93.

### 3. SPRZĘT

#### 3.1. Ogólne wymagania dotyczące sprzętu

Ogólne wymagania dotyczące sprzętu podano w ST 00.00 "Wymagania ogólne".

#### 3.2. Sprzęt stosowany do wykonania zieleni

Wykonawca przystępujący do wykonania zieleni drogowej powinien wykazać się możliwością korzystania z następującego sprzętu:

1. glebogryzarek, pługów, kultywatorów, bron do uprawy gleby - wału kolczatki oraz wału gładkiego do zakładania trawników, kosiarki mechanicznej do pielęgnacji trawników,
2. sprzętu do pozyskiwania ziemi urodzajnej (np. spycharki gąsienicowej, koparki), a ponadto do pielęgnacji zadrzewień:
  - pił mechanicznych i ręcznych,
  - drabin,
  - podnośników hydraulicznych.

### 4. TRANSPORT

#### 4.1. Ogólne wymagania dotyczące transportu

Ogólne wymagania dotyczące transportu podano w ST 00.00 "Wymagania ogólne".

#### 4.2. Transport materiałów do wykonania nasadzeń

Transport materiałów do urządzania zieleni przydrożnej i elementów małej architektury może być dowolny pod warunkiem, że w czasie transportu nie dojdzie do uszkodzeń, ani też pogorszenia jakości transportowanych materiałów.

W czasie transportu drzewa i krzewy muszą być zabezpieczone przed przesuszeniem i uszkodzeniem bryły korzeniowej lub pędów oraz przemarznięciem. Rośliny z bryłą korzeniową muszą mieć opakowane (balotowane) bryły korzeniowe lub być w pojemnikach.

**Zalecany** jest transport samochodami z naczepą krytą.

Drzewa i krzewy po dostarczeniu na miejsce przeznaczenia powinny być natychmiast sadzone. Jeśli jest to niemożliwe, należy je zadołować w miejscu ocienionym i nieprzewiewnym, a w razie suszy podlewać.

### 5. WYKONANIE ROBÓT

#### 5.1. Ogólne zasady wykonania robót

Ogólne zasady wykonania robót podano w ST 00.00 "Wymagania ogólne".

#### 5.2. Trawniki

##### 5.2.1. Wymagania dotyczące wykonania trawników

Wymagania dotyczące wykonania robót związanych z trawnikami są następujące:

- trawnik powinien być zakładany po wykonaniu nasadzeń drzew, krzewów,
- teren pod trawniki musi być oczyszczony z gruzu i zanieczyszczeń,
- przy wymianie gruntu rodzimego na ziemię urodzajną teren powinien być obniżony w stosunku do gazonów lub krawężników o około 20 cm - jest to miejsce na ziemię urodzajną (ok. 20 cm) i kompost lub torf (ok. 2 do 3 cm),
- przy zakładaniu trawników na gruncie rodzimym krawężnik powinien znajdować się 2 do 3 cm nad terenem,
- teren powinien być wyrównany i splantowany,
- ziemia urodzajna powinna być rozścielona równą warstwą i wymieszana z kompostem, nawozami mineralnymi oraz starannie wyrównana,
- przed siewem nasion trawy ziemię należy wałować wałem gładkim, a potem wałem - kolczatką lub zagrabić,
- siew powinien być dokonany w dni bezwietrzne,
- okres siania - najlepszy okres wiosenny. Jesienny najpóźniej do połowy września,
- na terenie płaskim nasiona traw wysiewane są w ilości 2,5 kg na 100 m<sup>2</sup>,
- przykrycie nasion - przez przemieszanie z ziemią grabiami lub wałem kolczatką,
- po wysiewie nasion ziemia powinna być wałowana lekkim wałem w celu ostatecznego wyrównania i stworzenia dobrych warunków dla podsiąkania wody. Jeżeli przykrycie nasion nastąpiło przez wałowanie

kolczatką, można już nie stosować wału gładkiego,

- mieszanka nasion trawnikowych może być gotowa lub wykonana wg składu podanego w projekcie wykonawczym,

### 5.2.2. Pielęgnacja trawników

Najważniejszym zabiegiem w pielęgnacji trawników jest koszenie i nawożenie:

- pierwsze koszenie powinno być przeprowadzone, gdy trawa osiągnie wysokość około 10 cm,
- następne koszenia powinny się odbywać w takich odstępach czasu, aby wysokość trawy przed kolejnym koszeniem nie przekraczała wysokości 10-12 cm,
- ostatnie, przedzimowe koszenie trawników powinno być wykonane z 1-miesięcznym wyprzedzeniem spodziewanego nastania mrozów (dla warunków klimatycznych Polski można przyjąć pierwszą połowę października),
- koszenia trawników w całym okresie pielęgnacji powinny odbywać się często i w regularnych odstępach czasu, przy czym częstość koszenia i wysokość cięcia, należy uzależniać od gatunku wysianej trawy,
- chwasty trwałe w pierwszym okresie należy usuwać ręcznie; środki chwastobójcze o selektywnym działaniu należy stosować z dużą ostrożnością i dopiero po okresie 6 miesięcy od założenia trawnika.

Trawniki wymagają nawożenia mineralnego - około 3 kg NPK na 100 m<sup>2</sup> w ciągu roku. Mieszanki nawozów należy przygotowywać tak, aby trawom zapewnić składniki wymagane w poszczególnych porach roku :

g) wiosną, trawnik wymaga mieszanki z przewagą azotu,

h) od połowy lata należy ograniczyć azot, zwiększając dawki potasu i fosforu,

i) ostatnie nawożenie nie powinno zawierać azotu, lecz tylko fosfor i potas.

## 5.3. Drzewa i krzewy

### 5.3.1. Wymagania dotyczące sadzenia drzew i krzewów

Wymagania dotyczące sadzenia drzew i krzewów są następujące:

- pora sadzenia :

- dla sadzonek krzewów żywoplotowych z gruntu wiosna, - lub jesień
- dla drzew i krzewów z bryłą korzeniową (w pojemniku lub w balocie) - cały rok, poza okresem z temperaturą poniżej zera,
  - miejsce sadzenia - powinno być wyznaczone w terenie, zgodnie z dokumentacją projektową,
  - dołki pod drzewa i krzewy powinny być 2-3 – krotnie większe od bryły korzeniowej i zaprawione ziemią urodzajną,
  - roślina w miejscu sadzenia powinna znaleźć się na takiej głębokości na jakiej rosła w szkółce; zbyt głębokie lub płytkie sadzenie utrudnia prawidłowy rozwój rośliny,
  - sadzonki krzewów żywoplotowych powinny być sadzone w rowie o szer. 45 cm i głębokości 30-40 cm zaprawionym ziemią urodzajną,
  - korzenie złamane i uszkodzone należy przed sadzeniem przyciąć ostrym sekatorem
  - jutowe baloty i siatki można zsunąć z bryły korzeniowej na dno dołka,
  - przy sadzeniu drzew formy piennej należy przed sadzeniem wbić w dno dołu drewniane paliki, korzenie roślin zasypywać sypką ziemią, a następnie prawidłowo ubić, uformować misę i podlać,
  - drzewa formy piennej należy przywiązać do 3-ch palików tuż pod koroną,
  - paliki powinny być wbite w grunt na gł. min. 50 cm, wysokość palika wbitego w grunt powinna być równa wysokości pnia posadzonego drzewa,
  - jeden palik powinien być umieszczony od strony najczęściej wiejących wiatrów, pozostałe w równych odstępach, tak by drzewo było przywiązane w sposób wykluczający chwanie się przy podmuchach wiatru,
  - w zasięgu misy (średnica około 1,10 m) przy drzewach oraz przy krzewach nie wolno zagęszczać gruntu mechanicznie.

### 5.3.2. Pielęgnacja po przesadzaniu i sadzeniu drzew i krzewów

**Pielęgnacja drzew przesadzanych powinna być poprzedzona zabiegami ograniczającymi transpirację - opryskiem, lub w ostateczności cięciem korekcyjnym polegającym na zredukowaniu korony o 30 % wykonanym tuż przed przesadzeniem drzewa.**

Pielęgnacja w okresie gwarancyjnym (w ciągu dwóch lat po przesadzeniu - warunek WOŚiR - lub roku po posadzeniu) polega na :

1. podlewaniu,
2. odchwaszczaniu,
3. nawożeniu,

4. zwalczaniu chorób i szkodników,
5. usuwaniu odrostów korzeniowych,
6. poprawianiu mis ziemnych,
7. okopczykowaniu drzew i krzewów jesienią,
8. rozgarnięciu kopczyków wiosną i uformowaniu mis,
9. wymianie uschniętych i uszkodzonych drzew i krzewów,
10. wymianie zniszczonych palików i wiązań i odciągów,
11. przycięciu złamanych, chorych lub krzyżujących się gałęzi (cięcia pielęgnacyjne i formujące),
12. cięciu żywopłotów tuż po posadzeniu, które powinno być możliwie krótkie i wykonywane na każdym krzewie osobno,
13. cięciu żywopłotów - dwu lub trzykrotnym - celem uzyskania zagęszczenia pędów, cięcia dokonuje się w określonej płaszczyźnie,
14. mulczowaniu (uzupełnianie kory) przed zimą.

## 6. KONTROLA JAKOŚCI ROBÓT

### 6.1. Ogólne zasady kontroli jakości robót

Ogólne zasady kontroli jakości robót podano w ST 00.00 "Wymagania ogólne".

### 6.2. Trawniki

Kontrola w czasie wykonywania trawników polega na sprawdzeniu :

- oczyszczenia terenu z gruzu i zanieczyszczeń,
  - określenia ilości zanieczyszczeń (w m<sup>3</sup>),
  - pomiaru odległości wywozu zanieczyszczeń na zwalnię,
  - wymiany gleby jałowej na ziemię urodzajną z kontrolą grubości warstwy rozścielonej ziemi,
  - ilości rozrzuconego kompostu,
  - prawidłowego wałowania terenu,
  - zgodności składu gotowej mieszanki traw z ustaleniami dokumentacji projektowej,
  - gęstości zasiewu nasion,
  - prawidłowej częstotliwości koszenia trawników i ich odchwaszczania,
  - okresów podlewania, zwłaszcza podczas suszy,
  - dosiewania płaszczyzn trawników o zbyt małej gęstości trawy.

Kontrola robót przy odbiorze trawników dotyczy:

- prawidłowej gęstości trawy (trawniki bez tzw. "łysin"), jej dobrej kondycji
- obecności gatunków niewysiewanych oraz chwastów.

### 6.3. Drzewa i krzewy

Kontrola robót w zakresie sadzenia i pielęgnacji drzew i krzewów polega na sprawdzeniu :

- wielkości dołków pod drzewka i krzewy - zaprawienia dołków ziemią urodzajną,
- zgodności realizacji obsadzenia z dokumentacją projektową w zakresie miejsc sadzenia, gatunków i odmian, odległości sadzonych roślin,
- materiału roślinnego w zakresie wymagań jakościowych, systemu korzeniowego, pokroju, wieku, zgodności z normami: PN-R-67022<sup>[2]</sup> i PN-R-67023<sup>[3]</sup>,
- opakowania, przechowywania i transportu materiału roślinnego,
- prawidłowości osadzenia pali drewnianych przy drzewach formy piennej i przymocowania do nich drzew,
- odpowiednich terminów sadzenia,
- wykonania prawidłowych mis przy drzewach po posadzeniu i podlaniu,
- wymiany chorych, uszkodzonych, suchych i zdeformowanych drzew i krzewów, - zasilania nawozami mineralnymi.

Kontrola robót przy odbiorze posadzonych drzew i krzewów dotyczy: - zgodności realizacji obsadzenia z dokumentacją projektową :

- 4.2.3.1. zgodności posadzonych gatunków i odmian oraz ilości drzew i krzewów z dokumentacją projektową,
- 4.2.3.2. wykonania misek przy drzewach i krzewach, jeśli odbiór jest na wiosnę lub wykonaniu kopczyków, jeżeli odbiór jest na jesieni,
- 4.2.3.3. prawidłowości osadzenia palików do drzew i przywiązania do nich pni drzew (paliki prosto i mocno osadzone, mocowanie nie naruszone),
- 4.2.3.4. jakości posadzonego materiału.

## 7. OBMIAR ROBÓT

### 7.1. Ogólne zasady obmiaru robót

Ogólne zasady obmiaru robót podano w ST 00.00 "Wymagania ogólne".

### 7.2. Jednostka obmiarowa Jednostką obmiarową jest:

- szt. (sztuka):
  - wykonania posadzenia drzewa lub krzewu,
  - karczowania drzewa,
  - wykonania cięć technicznych w koronie drzewa,
  - osadzenia drobnych elementów prefabrykowanych
- m<sup>2</sup> (metr kwadratowy):
  - oczyszczenie terenu budowy,
  - wykonania trawników,

## 8. ODBIÓR ROBÓT

Ogólne zasady odbioru robót podano w ST D-0 "Wymagania ogólne" pkt. 8.

Roboty uznaje się za wykonane zgodnie z dokumentacją projektową, ST i wymaganiami Inżyniera, jeżeli wszystkie pomiary i badania z zachowaniem tolerancji wg pkt. 6 dały wyniki pozytywne.

## 9. PODSTAWA PŁATNOŚCI

### 9.1. Ogólne ustalenia dotyczące podstawy płatności

Ogólne ustalenia dotyczące podstawy płatności podano w ST D-0 "Wymagania ogólne" pkt 9.

### 9.2. Cena jednostki obmiarowej

Cena wykonania 1 m<sup>2</sup> trawnika obejmuje :

- roboty przygotowawcze :
  - oczyszczenie terenu,
  - dowóz ziemi urodzajnej,
  - rozścielenie ziemi urodzajnej,
  - rozrzucenie torfu z nawozem,
- zakładanie trawników,
- pielęgnację trawników :
  - podlewanie,
  - koszenie,
  - nawożenie,
  - odchwaszczanie.

Cena posadzenia 1 sztuki drzewa lub krzewu obejmuje :

- roboty przygotowawcze :
    - wyznaczenie miejsc sadzenia,
    - wykopanie i zaprawienie dołów,
    - zabezpieczenie pni drzew przed nadmierną utratą wody - glinowanie i owinięcie jutą,
  - dostarczenie materiału roślinnego,
  - pielęgnację posadzonych drzew i krzewów :
4. podlewanie,
  5. odchwaszczanie,
  6. nawożenie,
  7. mulczowanie gleby wokół rośliny.

**Powyższe ceny jednostkowe obejmują również pielęgnację elementów zieleni w okresie gwarancyjnym.**

## 10. PRZEPISY ZWIĄZANE

- PN-G-98011 Torf rolniczy
- PN-R-67022 Materiał szkółkarski. Ozdobne drzewa i krzewy iglaste
- PN-R-67023 Materiał szkółkarski. Ozdobne drzewa i krzewy liściaste

## ST – 25.00 WYPOSAŻENIE

### 1.Wstęp.

### 1.1.Przedmiot ST.

Przedmiotem niniejszej ST są wymagania dotyczące wykonania i odbioru prac:

- montaż wyposażenia

przy wykonaniu robót związanych z inwestycją: Przebudowa budynku świetlicy wiejskiej z budową infrastruktury technicznej i zagospodarowaniem terenu w miejscowości Różanki., działka nr 261; 278/3.

### 1.2.Zakres stosowania ST.

Specyfikacja jest stosowana jako dokument przy przetargach oraz przy zlecaniu i realizacji robót wymienionych w pkt. 1.1.

### 1.3.Zakres robót objętych ST.

Roboty, których dotyczy specyfikacja, obejmują wszystkie czynności umożliwiające i mające na celu wykonanie i odbiór robót zgodnie z Dokumentacją Projektową i zaleceniami Inżyniera.

W zakres robót wchodzi:

- montaż wyposażenia

### 1.4.Określenia podstawowe.

Określenia podstawowe podane w niniejszej ST są zgodne z odpowiednimi normami i określeniami zamieszczonymi w opracowaniu pt. "Ogólne Specyfikacje Techniczne Wykonania i Odbioru Robót – Wymagania ogólne".

### 1.5.Ogólne wymagania dotyczące robót.

Wykonawca jest odpowiedzialny za wykonanie robót zgodnie z dokumentacją projektową, specyfikacją, poleceniami nadzoru autorskiego i inwestorskiego, zgodnie z art.22,23 i 28 ustawy Prawo budowlane.

## 2.Materiały.

Materiały przewidziane w systemie – zgodnie z projektem wykonawczym (lub równoważne):

- *Wyposażenie*
- *Zakup, dostawa i montaż: - platforma schodowej z krzywoliniowym torem jazdy model V65 (wymiary podestu 830x700, udźwig 230kg, prędkość 8m/min, zasilanie 230V, pobór mocy 1kW)*
- *Zakup, dostawa i montaż uchwytów dla niepełnosprawnych - przy muszli wraz z zestawem mocującym, składany, naścienny, pionowy prawy o długości 700mm, uchwyt aluminium + nylon*
- *Zakup, dostawa i montaż uchwytów dla niepełnosprawnych - przy umywalce wraz z zestawem mocującym, naścienny prosty o średnicy 36mm, długość 450mm*
- *Zakup, dostawa: krzesła do świetlicy (stelaż stalowych chromowany, oparcie i siedzisko ze sklejki drewnianej lakierowanej)*
- *Zakup, dostawa: stół do świetlicy (stelaż stalowy chromowany blat z płyty MDF o wymiarach 140x80cm)*
- *Zakup, dostawa: Zestaw komputerowy (komputer PC, monitor LCD 19", drukarka laserowa A4 monochromatyczna, program Windows 7, pakiet MS Office)*
- *Zakup, dostawa: Biurko pod komputer (stelaż stalowy, z wysuwaną tacą na klawiaturę i kontenerem pod komputer podstawka pod monitor, półka na drukarkę blaty z płyty MDF, wymiary 120x70x75cm)*
- *Zakup, dostawa: Krzesło do komputera (stelaż stalowy z regulacją wysokości, na pięciu kółkach, siedzisko i oparcie tapicerowane, podłokietniki)*
- *Zakup, dostawa: Szafka stojąca kuchenna szer. 60 cm (wykonana z płyty MDF, z półkami, drzwiami i uchwytami do otwierania)*
- *Zakup, dostawa: Szafka wisząca kuchenna szer. 60 cm (wykonana z płyty MDF, z półkami, drzwiami i uchwytami do otwierania)*
- *Zakup, dostawa: Szafka wisząca kuchenna szer. 80 cm (wykonana z płyty MDF, z półkami, drzwiami i uchwytami do otwierania)*
- *Zakup, dostawa: Kuchenka elektryczna z piekarnikiem (kuchenaka z płytą elektryczną cztery miejsca grzejnie + piekarnik elektryczny, płynna regulacja temperatury grzania, zegar)*
- *Zakup, dostawa: szafka pod zlewozmywak szer. 60cm (wykonana z płyty MDF, z drzwiami i uchwytami do otwierania)*
- *Zakup, dostawa: Blat roboczy z płyty laminowanej dł. 3,40 m szer. 0,6m z płyty MDF*
- *Zakup, dostawa: Gaśnice proszkowe 6 kg*
- *Zakup, dostawa i montaż: Kominka składającego się z: - zamknięty wkład kominkowy min. 7kW opalany drewnem z szybą w kształcie litery L (narożny) wym. drzwi min. 680/450/500mm - obudowy wkładu (obudowa z płyty gipsowo kartonowej z nawiewnikami w górnej części, dolna część*



obudowawan płytami granitowymi gr. 3cm - kolor granitu do wyboru przez Zamawiającego) - modernizacji podejścia do komina - czopuch - montaż wkładu kominowego z rury ze stali kwasoodpornej - wykonania doprowadzania powietrza z zewnątrz do paleniska komina - próby i odbiór kominiarski - protokół Straży Pożarnej

- Odboje na ścianach – laminowana płyta MDF szer. 30cm przymocowana do ściany za pomocą kołków rozprężnych
- Zakup, dostawa, montaż wraz z wykonaniem instalacji zasilającej z zabezpieczeniem: - kurtyna powietrzna AC3R firmy DIMPLEX o mocy ogrzewania 1,5/3,0kW, sterowanie pilotem (lub równoważna)
- Opracowanie instrukcji p.poż. i montaż oznaczeń ewakuacyjnych

Przechowywanie w magazynach zamkniętych, suchych i przewiewnych, zabezpieczonych przed opadami atmosferycznymi.

### **3.Sprzęt.**

Sprzęt powinien być dobrej jakości i zaakceptowany przez Inżyniera.

Rodzaj stosowanego sprzętu z projektu organizacji robót lub uzgodniony z Inspektorem Nadzoru.

### **4.Transport.**

Transport i przechowywanie wg ST „Wymagania ogólne”

Środki transportu powinny zabezpieczać załadowane wyroby przed wpływami atmosferycznymi i uszkodzeniami mechanicznymi.

### **5.Wykonanie robót.**

Montować wg instrukcji producenta

### **6.Kontrola jakości robót.**

Należy stosować metody kontroli zgodnie z ST „Wymagania ogólne” i instrukcją producenta.

Należy sprawdzać:

- zgodność wymiarów
- jakość materiałów,
- prawidłowość wykonania z uwzględnieniem wymiarów w pkt5
- prawidłowość i trwałość zakotwienia

### **7.Obmiar robót.**

Jednostką obmiarową robót jest 1szt., który jest zgodny z jednostką obmiarową wg Przedmiaru Robót.

Obmiar robót obejmuje:

- montaż urządzeń i uchwytów dla niepełnosprawnych.

### **8.Odbiór robót.**

Na podstawie przeprowadzonej kontroli wykonanych robót (pkt.6) Inżynier dokona odbioru zgodnie z ST “Wymagania ogólne”.

Odchyłki w wykonaniu prac przekraczające tolerancje określone w pkt. 5. spowodują nieodebranie tych prac przez Inżyniera, który zarządzi ponowne ich wykonanie.

Wyniki odbioru materiałów i wyrobów powinny być każdorazowo wpisywane do dziennika budowy.

Podstawę odbioru robót powinny stanowić następujące dokumenty:

- dokumentacja techniczna,
- dziennik budowy,
- protokoły odbioru poszczególnych etapów robót,
- protokoły obioru materiałów i wyrobów,
- wyniki badań laboratoryjnych,
- ekspertyzy.

### **9.Podstawa płatności.**

Wykonane i odebrane prace zostaną płacone wg ceny jednostkowej za 1szt. faktycznie wykonanych prac obejmujących:

- montaż wyposażenia

### **10.Przepisy związane i standardy.**

Warunki techniczne wykonania i odbioru robót budowlano-montażowych - Arkady 1989

Aprobaty techniczne materiałów i zalecenia producenta.

Należy stosować przepisy zgodnie z ST „Wymagania ogólne”

## ST – E 01.00 TABLICE ROZDZIELCZE

### 1. WSTĘP

#### 1.1. Przedmiot Specyfikacji Technicznej ST.

Przedmiotem niniejszej specyfikacji technicznej są wymagania dotyczące wykonania i odbioru robót związanych z wykonaniem i montażem tablic rozdzielczych w ramach zadania instalacji elektrycznych Zmiana sposobu użytkowania budynku Przebudowa budynku świetlicy wiejskiej z budową infrastruktury technicznej i zagospodarowaniem terenu w miejscowości Różanki., działka nr 261; 278/3.

#### 1.2. Zakres stosowania Specyfikacji Technicznej ST.

Specyfikacja techniczna ma zastosowanie jako dokument przetargowy i kontraktowy przy robotach elektromontażowych jak w punkcie 1.1.

#### 1.3. Zakres robót objętych Specyfikacją Techniczną ST.

Specyfikacja Techniczna ST obejmuje następujący zakres robót:

- wykonanie głównej tablicy rozdzielczej budynku
- wykonanie tablic rozdzielczych
- wykonanie głównej szyny uziemień,
- podłączenie kabla zasilającego oraz WLZ-tów .
- podłączenie przewodów instalacji,
- wyposażenie tablicy rozdzielczej wg schematów połączeń
- wykonanie prób poszczególnych tablicy rozdzielczej

Szczegółowy zakres robót objętych niniejszą STE podano w punkcie 5.

#### 1.4. Ogólne wymagania dotyczące robót objętych Specyfikacją Techniczną ST.

Ogólne wymagania dotyczące robót podano w ST – 00.00.

Wykonawca robót jest odpowiedzialny za wykonanie prac zgodnie istniejącą dokumentacją projektową, specyfikacją techniczną oraz poleceniami Inżyniera Kontraktu.

### 2. MATERIAŁY

**Materiałami stosowanymi do wykonania robót wg zasad Specyfikacji Technicznej są:**

- obudowy wykonane z materiału izolacyjnego
- aparaty nn 0,4 kV – wyposażenie tablic rozdzielczych (wg schematów ideowych),
- przewodowanie tablic,

Materiały należy składować w pomieszczeniach zadaszonych, suchych, przewietrzanych i oświetlonych w temp. min. 5 stC z zachowaniem specyficznych cech, stosownie do typu i rodzaju materiałów :

- obudowy przechowywać w kartonach w pozycji pionowej,
- elementy drobne przechowywać na regałach.

### 3. SPRZĘT

Rodzaj zastosowanego sprzętu i jego ilość, winny odpowiadać wymaganiom zawartym w projekcie organizacji robót zaakceptowanym przez Inżyniera Kontraktu.

### 4. TRANSPORT

Środki transportowe powinny odpowiadać pod względem typów i ilości wymaganiom zawartym w projekcie organizacji robót, zaakceptowanym przez Inżyniera Kontraktu.

### 5. WYKONANIE ROBÓT

#### 5.1. Wymagania ogólne

Wymagania ogólne przedstawiono w specyfikacji ST-00.00

#### 5.2. Roboty przygotowawcze

Przed przystąpieniem do prac należy:

- dobrać obudowy do zamontowania zaprojektowanych aparatów nn z 30 % rezerwą miejsca,
- wyznaczyć miejsce montażu tablic rozdzielczych zgodnie z dokumentacją projektową.

#### 5.3. Sposób i zasady wykonania robót

rozmieścić aparaty nn w dobranych obudowach,

wykonać przewodowanie, zgodnie z dokumentacją projektową,  
zamontować tablice rozdzielcze,  
wykonać podłączenia kabli zasilających oraz odpływów.  
zapewnić równomierne obciążenie faz.  
tablice wyposażyć w schematy obwodów z opisaniem zabezpieczeń, przeznaczenia i przekrojów przewodów.

## 6. KONTROLA JAKOŚCI ROBÓT

### 6.1. Wymagania ogólne

Ogólne wymagania dotyczące prowadzenia robót podano w ST-00.00.

### 6.2. Kontrola i badanie robót

Na sprawdzenie poprawności wykonania instalacji wchodzi:

- sprawdzenie poprawności realizacji robót wykonać wg PN-E-04700, 1998, zasad ogólnych i instrukcji producenta,
- sprawdzenie posiadania znaku B, atest lub deklarację o zgodności użytych urządzeń.
- sprawdzenie połączeń przewodów,
- sprawdzenie oznaczenia przewodów neutralnych i ochronnych,
- sprawdzenie działania szafek i tablic rozdzielczych włączonych pod napięcie,
- sprawdzenie trwałości zamocowania osprzętu,
- umieszczenia schematów i napisów,
- zabezpieczenia przed korozją elementów i urządzeń instalacji elektrycznej.

Do odbioru końcowego należy przedstawić świadectwa jakości materiałów oraz protokoły :

- pomiaru rezystancji izolacji instalacji elektrycznej,
- sprawdzenia samoczynnego wyłączenia instalacji,
- pomiaru ciągłości przewodów,
- pomiaru prądów upływowych,
- sprawdzenia biegunowości,
- pomiaru rezystancji uziemienia.

Pomiary elektryczne powinna wykonać osoba posiadająca aktualne uprawnienia pomiarowe oraz atestowany sprzęt pomiarowy .

## 7. OBMIAR ROBÓT

### 7.1. Ogólne zasady obmiaru

Ogólne zasady obmiaru podano w ST-00.00.

### 7.2. Jednostka obmiaru

Jednostką obmiarową jest 1 sztuka tablicy rozdzielczej, w której uwzględnione są wszelkie roboty związane z wykonaniem i montażem tablic wyszczególnione w punkcie 5 niniejszej specyfikacji.

## 8. ODBIÓR ROBÓT

Ogólne zasady odbioru podano w ST-00.00.

Odbiorowi będą podlegały wykonane tablice rozdzielcze.

Odbiór robót powinien być wykonany przez Inżyniera Kontraktu .

W trakcie odbioru końcowego należy sprawdzić prawidłowość:

- połączeń przewodów,
- oznaczenia przewodów neutralnych i ochronnych,
- działania tablic rozdzielczych włączonych pod napięcie,
- trwałości zamocowania osprzętu,
- umieszczenia schematów i napisów,
- zabezpieczenia przed korozją elementów i urządzeń instalacji elektrycznej.

Do odbioru końcowego należy przedstawić świadectwa jakości elementów i materiałów oraz protokoły:

- pomiaru rezystancji izolacji instalacji elektrycznej,
- sprawdzenia samoczynnego wyłączenia instalacji,
- pomiaru ciągłości przewodów,
- pomiaru prądów upływowych,
- sprawdzenia biegunowości,
- pomiaru rezystancji uziemienia.

Wyniki pomiarów powinny być zgodne z aktualnie obowiązującymi przepisami.

## 9. PODSTAWA PŁATNOŚCI

### 9.1. Ogólne wymagania

Ogólne wymagania dotyczące płatności podano w ST-00.00.

### 9.2. Płatność

Płatności będą wykonywane na podstawie umowy.

## 10. NORMY I PRZEPISY ZWIĄZANE

PN-90/E-01242–Identyfikacja zacisków i zakończeń przewodów.

PN-91/E-05009/46–Instalacje elektryczne w obiektach budowlanych. Dobór i montaż wyposażenia elektrycznego.

PN-91/E-05009/53–Instalacje elektryczne w obiektach budowlanych. Aparatura łączeniowa i sterownicza.

PN-91/E-05009/537–Instalacje elektryczne w obiektach budowlanych. Aparatura łączeniowa i sterownicza. Odłączanie izolacyjne.

PN-87/E-05110/01–Elektroenergetyczne urządzenia rozdzielcze prądu przemiennego o napięciu znamionowym do 380V dla budownictwa ogólnego. Wspólne wymagania.

PN-87/E-05110/02–Elektroenergetyczne urządzenia rozdzielcze prądu przemiennego o napięciu znamionowym do 380V dla budownictwa ogólnego. Złącza.

PN-87/E-05110/03–Elektroenergetyczne urządzenia rozdzielcze prądu przemiennego o napięciu znamionowym do 380V dla budownictwa ogólnego. Rozdzielnie główne budynków.

PN-87/E-05110/05–Elektroenergetyczne urządzenia rozdzielcze prądu przemiennego o napięciu znamionowym do 380V dla budownictwa ogólnego. Tablice obwodowe.

PN-IEC439-1+AC, 1994–Rozdzielnice i sterownice niskonapięciowe. Zestawy badane w pełnym i niepełnym zakresie badań typu.

PN-91/E-05009/443–Instalacje elektryczne w obiektach budowlanych. Ochrona przed przepięciami atmosferycznymi lub łączeniowymi.

wzorów protokołów kontroli i upoważnień do przeprowadzania kontroli (Dz.U. Nr 107 poz. 672).

-Rozporządzenie Ministra Gospodarki z 16.03.1998 w sprawie wymagań kwalifikacyjnych dla osób zajmujących się eksploatacją urządzeń (Dz.U. Nr 59 poz. 377).

## ST – E 02.00 WEWNĘTRZNE LINIE ZASILAJĄCE

### 1 WSTĘP

#### 1.1. Przedmiot Specyfikacji Technicznej ST.

Przedmiotem niniejszej specyfikacji technicznej są wymagania dotyczące wykonania i odbioru robót związanych z wykonaniem wewnętrznych linii zasilających w ramach zadania instalacji elektrycznych. Zmiana sposobu użytkowania budynku. Przebudowa budynku świetlicy wiejskiej z budową infrastruktury technicznej i zagospodarowaniem terenu w miejscowości Różanki., działka nr 261; 278/3.

#### 1.2. Zakres stosowania Specyfikacji Technicznej ST.

Specyfikacja techniczna ma zastosowanie jako dokument przetargowy i kontraktowy przy robotach elektromontażowych jak w punkcie 1.1.

#### 1.3. Zakres robót objętych Specyfikacją Techniczną ST.

Specyfikacja Techniczna ST obejmuje następujący zakres robót:

ulożenie WLZ-u pomiędzy tablicami rozdzielczymi i odbiornikami – jak kuchnie elektryczne

Szczegółowy zakres robót objętych niniejszą STE podano w punkcie 5.

#### 1.4. Ogólne wymagania dotyczące robót objętych Specyfikacją Techniczną ST.

Ogólne wymagania dotyczące robót podano w ST – 00.00. Wykonawca robót jest odpowiedzialny za wykonanie prac zgodnie istniejącą dokumentacją projektową, specyfikacją techniczną oraz poleceniami Inżyniera Kontraktu.

## 2. MATERIAŁY

**Materiałami stosowanymi do wykonania robót wg zasad Specyfikacji Technicznej są:**

Kable i przewody.

Kabel na napięcie 1 kV

Materiały należy składować w pomieszczeniach zadaszonych, suchych, przewietrzanych i oświetlonych w temp. min. 5 st.C z zachowaniem specyficznych cech, stosownie do typu i rodzaju materiałów :

- kable należy przechowywać na bębnach kablowych w pozycji stojącej .

Dopuszcza się przechowywanie krótkich odcinków kabla w związanych kręgach. Średnica kręgu min. 40-krotna średnica zewnętrzna kabla. Kręgi powinny posiadać metryczki przedstawiające typ kabla oraz jego długość. Kręgi układać poziomo. Kable na bębnach zabezpieczyć przed zawilgoceniem przez założenie kapturek z materiałów termokurczliwych .

Korytka kablowe – drabinki instalacyjne szer. 100M wykonane z blachy perforowanej,

Rury przepustowe RB – rury z polichlorku winylu – sztywne.

## 3. SPRZĘT

Rodzaj zastosowanego sprzętu i jego ilość, winny odpowiadać wymaganiom zawartym w projekcie organizacji robót zaakceptowanym przez Inżyniera Kontraktu.

## 4. TRANSPORT

Środki transportowe powinny odpowiadać pod względem typów i ilości wymaganiom zawartym w projekcie organizacji robót, zaakceptowanym przez Inżyniera Kontraktu.

## 5. WYKONANIE ROBÓT

### 5.1. Wymagania ogólne

Wymagania ogólne przedstawiono w specyfikacji ST-00.00.

### 5.2. Roboty przygotowawcze

Przed przystąpieniem do prac należy:

- ustalić trasy WLZ-tów,
- wyznaczyć miejsce przekuć.

### 5.3. Sposób i zasady wykonania robót

wykonanie przekuć i osadzenie przepustów ochronnych  
ułożyć ciągi poziome i pionowe korytek kablowych,  
ułożyć kable oraz przewody wraz z ich zamocowaniem,  
zarobić końcówki kabli i przewodów.  
wykonać próby techniczne.  
zamontować urządzenia.

## 6. KONTROLA JAKOŚCI ROBÓT

### 6.1. Wymagania ogólne

Ogólne wymagania dotyczące prowadzenia robót podano w ST-00.00.

### 6.2. Kontrola i badanie robót

Sprawdzenie poprawności realizacji robót wykonać wg PN-E-04700, 1998, zasad ogólnych i instrukcji producenta.

Wszystkie urządzenia powinny posiadać znak B, atest lub deklarację o zgodności użytych urządzeń.

W trakcie robót odbiorom częściowym podlega osadzenie rur na przejściach przez ściany i stropy, a także roboty ulegające zakryciu czyli instalacje układane podtynkowo,

Pomiary elektryczne powinna wykonać osoba posiadająca aktualne uprawnienia pomiarowe oraz atestowany sprzęt pomiarowy .

## 7. OBMIAR ROBÓT

### 7.1. Ogólne zasady obmiaru

Ogólne zasady obmiaru podano w ST-00.00

### 7.2. Jednostka obmiaru

Jednostką obmiaru jest 1mb wykonanego WLZ-tu, w którym uwzględnione są wszelkie roboty związane z montażem linii wyszczególnione w punkcie 5 niniejszej specyfikacji .

Jednostką obmiaru jest 1szt zamontowanego i uruchomionego urządzenia.

## 8. ODBIÓR ROBÓT

Ogólne zasady odbioru podano w ST-00.00

Odbiorowi będą podlegały wykonane odcinki WLZ-tów.

Odbiór robót powinien być wykonany przez Inżyniera Kontraktu .

W trakcie odbioru końcowego należy sprawdzić prawidłowość:

- połączeń przewodów,
- oznaczenia przewodów neutralnych i ochronnych,
- doboru przewodów do obciążalności prądowej, spadku napięcia i doboru urządzeń zabezpieczających,
- zabezpieczenia przed korozją elementów i urządzeń instalacji elektrycznej.

Do odbioru końcowego przedstawić świadectwa jakości elementów i materiałów oraz protokoły:

- pomiaru rezystancji izolacji kabli i przewodów,
- sprawdzenia samoczynnego wyłączenia instalacji,
- pomiaru ciągłości przewodów,
- pomiaru prądów upływowych,
- sprawdzenia biegunowości,
- pomiaru wytrzymałości elektrycznej.

Wyniki pomiarów powinny być zgodne z aktualnie obowiązującymi przepisami.

## 9. PODSTAWA PŁATNOŚCI

### 9.1. Ogólne wymagania

Ogólne wymagania dotyczące płatności podano w ST-00.00.

### 9.2. Płatność

**Płatności będą wykonywane na podstawie umowy z Wykonawcą.**

## 10. NORMY I PRZEPISY

PN-76/E-05121–Elektroenergetyczne i sygnalizacyjne linie kablowe.

PN-87/E01201–Przewody elektryczne, podział i oznaczenia.

PN-90/E-01242–Identyfikacja zacisków i zakończeń przewodów.

PN-E-05033, 1994–Instalacje elektryczne w obiektach budowlanych. Oprzewodowanie.

Zarządzenie nr 29 Ministra Górnictwa i Energetyki z 17.07.1974 w sprawie doboru przewodów i kabli elektroenergetycznych do obciążeń prądem elektrycznym.

## ST – E 03.00 INSTALACJA OŚWIETLENIOWA

### 1. WSTĘP

#### 1.1. Przedmiot Specyfikacji Technicznej ST.

Przedmiotem niniejszej specyfikacji technicznej są wymagania dotyczące wykonania i odbioru robót związanych z wykonaniem instalacji oświetleniowej w ramach zadania: Zmiana sposobu użytkowania budynku Przebudowa budynku świetlicy wiejskiej z budową infrastruktury technicznej i zagospodarowaniem terenu w miejscowości Różanki., działka nr 261; 278/3.

## 1.2. Zakres stosowania Specyfikacji Technicznej

Specyfikacja techniczna ma zastosowanie jako dokument przetargowy i kontraktowy przy robotach elektromontażowych jak w punkcie 1.1.

## 1.3. Zakres robót objętych Specyfikacją Techniczną

Specyfikacja Techniczna ST obejmuje następujący zakres robót:

- wykonanie oświetlenia montowanego w sufitach podwieszanych
- wykonanie oświetlenia montowanego na ścianie
- pomiary parametrów fotoelektrycznych,

Szczegółowy zakres robót objętych niniejszą ST podano w punkcie 5.

## 1.4. Ogólne wymagania dotyczące robót

Ogólne wymagania dotyczące robót podano w ST – 00.00. Wykonawca robót jest odpowiedzialny za wykonanie prac zgodnie istniejącą dokumentacją projektową, specyfikacją techniczną oraz poleceniami Inżyniera Kontraktu.

## 2. MATERIAŁY

Materiałami stosowanymi do wykonania robót wg zasad Specyfikacji Technicznej są:  
Oprawy oświetleniowe ciągów komunikacyjnych, pomieszczeń i zewnętrzne:  
wg PB

Przewody:

- YDYp 2x1,5; YDYpżo 3x1,5; YDYżo 4x1,5; YDYżo 5x1,5 - na napięcie 750 V.

Osprzęt elektroinstalacyjny:

- puszki rozgałęźne podtynkowe,
- puszki końcowe podtynkowe (do osprzętu) 60 P/T 60 PK,
- puszki bryzgoszczelne P-5,
- zaciski łączeniowe bezśrubowe 3, 4 i 5 stykowe,

Osprzęt łączeniowy:

- łączniki instalacyjne jednobiegunowe bryzgoszczelne, IP44.
- łączniki instalacyjne świecznikowe bryzgoszczelne, IP44.
- łączniki instalacyjne jednobiegunowe IP 20
- łączniki instalacyjne świecznikowe IP20,
- łączniki dwubiegunowe krzyżowe.

Materiały należy składować w pomieszczeniach zadaszonych, suchych, przewietrzanych i oświetlonych w temp. min. 5 °C z zachowaniem specyficznych cech, stosownie do typu i rodzaju materiałów :

- oprawy oświetleniowe przechowywać w kartonach,
- elementy drobne przechowywać na regałach.
- przewody przechowywać na bębnoch w pozycji stojącej, dopuszcza się przechowywanie krótkich odcinków przewodów w związanych kręgach. Średnica kręgu min. 40- krotna średnica zewnętrzna przewodu. Kręgi powinny posiadać metryczki przedstawiające typ przewodu oraz jego długość. Kręgi układać poziomo.

## 3. SPRZĘT

Rodzaj zastosowanego sprzętu i jego ilość, winny odpowiadać wymaganiom zawartym w projekcie organizacji robót zaakceptowanym przez Inżyniera Kontraktu.

## 4. TRANSPORT

Środki transportowe powinny odpowiadać pod względem typów i ilości wymaganiom zawartym w projekcie organizacji robót, zaakceptowanym przez Inżyniera Kontraktu.

## 5. WYKONANIE ROBÓT

### 5.1. Wymagania ogólne

Wymagania ogólne przedstawiono w specyfikacji ST-00.00.

## 5.2. Roboty przygotowawcze

Przed przystąpieniem do prac należy:  
oznaczyć lokalizację opraw oświetleniowych  
ustalić trasy przewodów zasilających,  
wyznaczyć miejsce przekuć.

## 5.3. Sposób i zasady wykonania robót

Położenie łączników klawiszowych w całym obiekcie jednakowe – 1,4 m od podłogi. Wszystkie oprawy oświetleniowe zasilane przewodami z żyłą PE. Trasy przewodów mają przebiegać w liniach poziomych i pionowych. Przewody opraw oświetleniowych łączyć z przewodami wypustów za pomocą złączy świecznikowych. Mocowanie opraw o masie do 10 kg powinno wytrzymać siłę 500 N. Przewody układać na linkach i na uchwytach jednowarstwowo przy zachowaniu odstępów między przewodami nie mniej niż 5 mm. Podłoże do układania przewodów musi być gładkie. Wszystkie przejścia obwodów przez ściany i stropy muszą być chronione przed uszkodzeniem przepustami rurowymi. Przebiegi między strefami pożarowymi należy uszczelnić masą o odporności ogniowej równej odporności ogniowej ściany. Puszki zabezpieczyć przed zatynkowaniem.

Nie wolno stosować połączeń skręcanych.

## 6. KONTROLA JAKOŚCI ROBÓT

### 6.1. Wymagania ogólne

Ogólne wymagania dotyczące prowadzenia robót podano w ST-00.00

### 6.2. Kontrola i badanie robót

Sprawdzenie poprawności realizacji robót wykonać wg PN-E-04700, 1998, zasad ogólnych i instrukcji producenta.

Wszystkie urządzenia powinny posiadać znak B, atest lub deklarację o zgodności użytych urządzeń. W trakcie robót odbiorom częściowym podlega osadzenie rur na przejściach przez ściany i stropy, a także roboty ulegające zakryciu czyli instalacje układane podtynkowo.

Pomiary elektryczne powinna wykonać osoba posiadająca aktualne uprawnienia pomiarowe oraz atestowany sprzęt pomiarowy .

## 7. OBMIAR ROBÓT

### 7.1 Ogólne zasady obmiaru

Ogólne zasady obmiaru podano w ST-00.00

### 7.2 Jednostka obmiaru

Jednostką obmiaru jest 1 wypust oświetleniowy, w którym uwzględnione są wszelkie roboty związane z montażem wyszczególnione w punkcie 5 niniejszej specyfikacji .

## 8. ODBIÓR ROBÓT

Ogólne zasady odbioru podano w ST-00.00

Odbiorowi będzie podlegała kompletna instalacja oświetleniowa.

Odbiór robót powinien być wykonany przez Inżyniera Kontraktu .

W trakcie odbioru końcowego należy sprawdzić prawidłowość:

- połączeń przewodów,
- oznaczenia przewodów neutralnych i ochronnych,
- doboru przewodów do obciążalności prądowej, spadku napięcia i zabezpieczenia obwodu,
- trwałości zamocowania opraw oświetleniowych i osprzętu,
- prawidłowości usytuowania i podłączenia wyłączników (w tym wysokości montażu),
- zachowania odpowiedniej kolorystyki sprzętu elektroinstalacyjnego,
- stopnia ochrony IP osprzętu elektroinstalacyjnego,
- zabezpieczenia przed korozją elementów i urządzeń instalacji elektrycznej,
- działanie instalacji oświetleniowej.

Do odbioru końcowego należy przedstawić świadectwa jakości materiałów oraz protokoły:

- pomiarów natężenia oświetlenia,
- pomiaru ciągłości przewodów w tym ochronnych,
- pomiaru rezystancji izolacji instalacji elektrycznej,
- sprawdzenia samoczynnego wyłączenia zasilania,



- pomiaru prądów upływowowych,
- protokoły prób działania.

Wyniki pomiarów powinny być zgodne z aktualnie obowiązującymi przepisami.

## 9. PODSTAWA PŁATNOŚCI

### 9.1 Ogólne wymagania

Ogólne wymagania dotyczące płatności podano w ST-00.00.

### 9.2. Płatność

**Płatności będą wykonywane na podstawie umowy z wykonawcą.**

## 10. NORMY I PRZEPISY

- PN-84/E-02033 – Oświetlenie wewnątrz światłem elektrycznym,
- PN-91/E-05009/01 – Instalacje elektryczne w obiektach budowlanych. Zakres, przedmiot i wymagania podstawowe.
- PN-91/E-05009/03 – Instalacje elektryczne w obiektach budowlanych. Ogólne charakterystyki.
- PN-91/E-05009/41 – Instalacje elektryczne w obiektach budowlanych. Ochrona przeciw porażeniowa.
- PN-91/E-05009/43 – Instalacje elektryczne w obiektach budowlanych. Ochrona przed prądem przetężeniowym.
- PN-91/E-05009/45 – Instalacje elektryczne w obiektach budowlanych. Ochrona przed spadkiem napięcia.
- PN-91/E-05009/47 – Instalacje elektryczne w obiektach budowlanych. Środki ochrony przed porażeniem prądem elektrycznym.
- PN-91/E-05009/473 – Instalacje elektryczne w obiektach budowlanych. Środki ochrony przed prądem przetężeniowym.
- PN-91/E-05009/482 – Instalacje elektryczne w obiektach budowlanych. Ochrona przeciw pożarowa.
- PN-91/E-05009/61 – Instalacje elektryczne w obiektach budowlanych. Sprawdzenia odbiorcze.
- PN-91/E-05009/701 – Instalacje elektryczne w obiektach budowlanych. Pomieszczenia wyposażone w wannę lub i basen natryskowy.

## ST – E 04.00 INSTALACJA GNIAZD WTYCZKOWYCH 1-FAZ. 230V

### 1. WSTĘP

#### 1.1. Przedmiot Specyfikacji Technicznej ST.

Przedmiotem niniejszej specyfikacji technicznej są wymagania dotyczące wykonania i odbioru robót związanych z wykonaniem instalacji gniazd wtyczkowych i odb. 1-faz. 230V w ramach zadania: Zmiana sposobu użytkowania budynku Przebudowa budynku świetlicy wiejskiej z budową infrastruktury technicznej i zagospodarowaniem terenu w miejscowości Różanki., działka nr 261; 278/3.

#### 1.2. Zakres stosowania Specyfikacji Technicznej

Specyfikacja techniczna ma zastosowanie jako dokument przetargowy i kontraktowy przy robotach elektromontażowych jak w punkcie 1.1.

#### 1.3. Zakres robót objętych Specyfikacją Techniczną

Specyfikacja Techniczna ST obejmuje następujący zakres robót:  
wykonanie niezależnych obwodów gniazd wtyczkowych - zakończonych puszką w danym pomieszczeniu, próby techniczne.  
Szczegółowy zakres robót objętych niniejszą STE podano w punkcie 5.

#### 1.4. Ogólne wymagania dotyczące robót

Ogólne wymagania dotyczące robót podano w ST – 00.00. Wykonawca robót jest odpowiedzialny za wykonanie prac zgodnie istniejącą dokumentacją projektową, specyfikacją techniczną oraz poleceniami Inżyniera Kontraktu.

## 2. MATERIAŁY

Materiałami stosowanymi do wykonania robót wg zasad Specyfikacji Technicznej są:

Osprzęt elektroinstalacyjny:

- puszkę rozgałęźną natynkową ,
- puszkę bryzgoszczelną,

Osprzęt (gniazda wtykowe):

- gniazda wtykowe wtykowe, 16A z bolcem, bryzgoszczelne, IP44.
- gniazda wtykowe wtykowe, 16A z bolcem

Przewody YDYpżo 3x2,5 - na napięcie 750 V.

Materiały należy składować w pomieszczeniach zadaszonych, suchych , przewietrzanych i oświetlonych w temp. min. 5 stC z zachowaniem specyficznych cech, stosownie do typu i rodzaju materiałów :

- elementy drobne przechowywać na regałach.
- przewody przechowywać na bębnach w pozycji stojącej, dopuszcza się przechowywanie krótkich odcinków przewodów w związanych kręgach. Średnica kręgu min. 40- krotna średnica zewnętrzna przewodu. Kręgi powinny posiadać metryczki przedstawiające typ przewodu oraz jego długość. Kręgi układać poziomo.

## 3. SPRZĘT

Rodzaj zastosowanego sprzętu i jego ilość, winny odpowiadać wymaganiom zawartym w projekcie organizacji robót zaakceptowanym przez Inżyniera Kontraktu.

## 4. TRANSPORT

Środki transportowe powinny odpowiadać pod względem typów i ilości wymaganiom zawartym w projekcie organizacji robót, zaakceptowanym przez Inżyniera Kontraktu.

## 5. WYKONANIE ROBÓT

### 5.1. Wymagania ogólne

Wymagania ogólne przedstawiono w specyfikacji ST-00.00.

### 5.2. Roboty przygotowawcze

Przed przystąpieniem do prac należy:  
oznaczyć lokalizację gniazd wtyczkowych  
ustalić trasy przewodów zasilających,  
wyznaczyć miejsce przekuć.

### 5.3. Sposób i zasady wykonania robót

Mocowanie puszek w ścianach powinno zapewnić niezbędną wytrzymałość na wyciąganie wtyczki z gniazda. Gniazda wtyczkowe instalować tak by bolc ochronny występował u góry, przewód fazowy dochodził do lewego bieguna, przewód neutralny do prawego bieguna a przewód ochronny do bolca.

Położenie gniazd wtyczkowych w całym obiekcie jednakowe:

- w hali. - 1,2 m od podłogi,
- w pozostałych pomieszczeniach - 0,2 m od podłogi.

Trasy przewodów mają przebiegać w liniach poziomych i pionowych. Przewody układać na betonie na uchwytach przy zachowaniu odstępu między przewodami nie mniej niż 5 mm. Podłoże do układania przewodów musi być gładkie. Wszystkie przejścia obwodów przez ściany i stropy muszą być chronione przed uszkodzeniem przepustami rurowymi. Przebiecia pomiędzy strefami pożarowymi należy uszczelnić masą o odporności ogniowej równej odporności ogniowej ściany. Puszki zabezpieczyć przed zatynkowaniem. Nie wolno stosować połączeń skręcanych.

## 6. KONTROLA JAKOŚCI ROBÓT

### 6.1. Wymagania ogólne

Ogólne wymagania dotyczące prowadzenia robót podano w ST-00.00

### 6.2. Kontrola i badanie robót

Sprawdzenie poprawności realizacji robót wykonać wg PN-E-04700, 1998, zasad ogólnych i instrukcji

producenta.

Wszystkie urządzenia powinny posiadać znak B, atest lub deklarację o zgodności użytych urządzeń.

W trakcie robót odbiorom częściowym podlega osadzenie rur na przejściach przez ściany i stropy, a także roboty ulegające zakryciu czyli instalacje układane podtynkowo.

Pomiary elektryczne powinna wykonać osoba posiadająca aktualne uprawnienia pomiarowe oraz atestowany sprzęt pomiarowy .

## 7. OBMIAR ROBÓT

### 7.1. Ogólne zasady obmiaru

Ogólne zasady obmiaru podano w ST-00.00

### 7.2. Jednostka obmiaru

Jednostką obmiaru jest 1 wypust gniazd wtyczkowych, w którym uwzględnione są wszelkie roboty związane z montażem wyszczególnione w punkcie 5 niniejszej specyfikacji .

## 8. ODBIÓR ROBÓT

Ogólne zasady odbioru podano w ST-00.00

Odbiorowi będzie podlegała kompletna instalacja gniazd wtyczkowych.

Odbiór robót powinien być wykonany przez Inżyniera Kontraktu .

W trakcie odbioru końcowego należy sprawdzić prawidłowość:

- połączeń przewodów,
- oznaczenia przewodów neutralnych i ochronnych,
- doboru przewodów do obciążalności prądowej, spadku napięcia i zabezpieczenia obwodu,
- trwałości zamocowania osprzętu,
- prawidłowości usytuowania i podłączenia gniazd wtyczkowych (w tym wysokości montażu),
- zachowania odpowiedniej kolorystyki sprzętu elektroinstalacyjnego,
- stopnia ochrony IP osprzętu elektroinstalacyjnego,
- zabezpieczenia przed korozją elementów i urządzeń instalacji elektrycznej,

Do odbioru końcowego należy przedstawić świadectwa jakości materiałów oraz protokoły:

- pomiaru ciągłości przewodów w tym ochronnych,
- pomiaru rezystancji izolacji instalacji elektrycznej,
- sprawdzenia samoczynnego wyłączenia zasilania,
- pomiaru prądów upływowych,
- protokoły prób działania.

Wyniki pomiarów powinny być zgodne z aktualnie obowiązującymi przepisami.

## 9. PODSTAWA PŁATNOŚCI

### 9.1. Ogólne wymagania

Ogólne wymagania dotyczące płatności podano w ST-00.00

### 9.2. Płatność.

Płatności będą wykonywane na podstawie umowy z Wykonawcą

## 10. NORMY I PRZEPISY

PN-91/E-05009/01 - Instalacje elektryczne w obiektach budowlanych. Zakres, przedmiot i wymagania podstawowe.

PN-91/E-05009/03 - Instalacje elektryczne w obiektach budowlanych. Ogólne charakterystyki.

PN-91/E-05009/41 - Instalacje elektryczne w obiektach budowlanych. Ochrona przeciw porażeniowa.

PN-91/E-05009/43 - Instalacje elektryczne w obiektach budowlanych. Ochrona przed prądem przetężeniowym.

PN-91/E-05009/45 - Instalacje elektryczne w obiektach budowlanych. Ochrona przed spadkiem napięcia.

PN-91/E-05009/47 - Instalacje elektryczne w obiektach budowlanych. Środki ochrony przed porażeniem prądem elektrycznym.

PN-91/E-05009/473 - Instalacje elektryczne w obiektach budowlanych. Środki ochrony

przed prądem przeciążeniowym.  
PN-91/E-05009/482 - Instalacje elektryczne w obiektach budowlanych. Ochrona przeciwpożarowa.  
PN-91/E-05009/61 - Instalacje elektryczne w obiektach budowlanych. Sprawdzenia odbiorcze.

## **ST – E 05.00 INSTALACJA UZIEMIAJĄCA I POŁĄCZEŃ WYRÓWNAWCZYCH**

### **1. WSTĘP**

#### **1.1. Przedmiot Specyfikacji Technicznej ST.**

Przedmiotem niniejszej specyfikacji technicznej są wymagania dotyczące wykonania i odbioru robót związanych z wykonaniem instalacji uziemiającej i połączeń wyrównawczych w ramach zadania instalacji elektrycznych Zmiana sposobu użytkowania budynku Przebudowa budynku świetlicy wiejskiej z budową infrastruktury technicznej i zagospodarowaniem terenu w miejscowości Różanki., działka nr 261; 278/3.

#### **1.2. Zakres stosowania Specyfikacji Technicznej ST.**

Specyfikacja techniczna ma zastosowanie jako dokument przetargowy i kontraktowy przy robotach elektromontażowych jak w punkcie 1.1.

#### **1.3. Zakres robót objętych Specyfikacją Techniczną ST.**

Specyfikacja Techniczna STE-10 obejmuje następujący zakres robót:

montaż głównej szyny uziemiającej GSzU,  
montaż szyny PE w tablicy rozdzielczej,  
wykonanie miejscowych połączeń wyrównawczych,  
próby techniczne.

Szczegółowy zakres robót objętych niniejszą ST podano w punkcie 5.

#### **1.4. Ogólne wymagania dotyczące robót objętych Specyfikacją Techniczną ST.**

Ogólne wymagania dotyczące robót podano w ST – 00.00. Wykonawca robót jest odpowiedzialny za wykonanie prac zgodnie istniejącą dokumentacją projektową, specyfikacją techniczną oraz poleceniami Inżyniera Kontraktu.

### **2. MATERIAŁY**

**Materiałami stosowanymi do wykonania robót wg zasad Specyfikacji Technicznej są:**

- przewód Ly 4 mm<sup>2</sup>, 750V
- płaskownik miedziany Cu 50\*4mm
- bednarka stalowa ocynkowana Fe/Zn 30\*4mm

Materiały należy składować w pomieszczeniach zadaszonych, suchych, przewietrzanych i oświetlonych w temp. min. 5 stC z zachowaniem specyficznych cech, stosownie do typu i rodzaju materiałów :

- bednarkę przechowywać na kręgach w pozycji stojącej,
- pozostałe materiały składować na regałach

### **3. SPRZĘT**

Rodzaj zastosowanego sprzętu i jego ilość, winny odpowiadać wymaganiom zawartym w projekcie organizacji robót zaakceptowanym przez Inżyniera Kontraktu.

### **4. TRANSPORT**

Środki transportowe powinny odpowiadać pod względem typów i ilości wymaganiom zawartym w projekcie organizacji robót, zaakceptowanym przez Inżyniera Kontraktu.

### **5. WYKONANIE ROBÓT**

#### **5.1. Wymagania ogólne**

Wymagania ogólne przedstawiono w specyfikacji ST-00.00

#### **5.2. Roboty przygotowawcze**

Przed przystąpieniem do prac należy:

- ustalić miejsce podłączenia do uziomu fundamentowego,
- ustalić trasy przewodów wyrównawczych,
- wyznaczyć miejsce przekuć.

#### **5.3. Sposób i zasady wykonania robót**

Należy zapewnić pewne połączenia metaliczne pomiędzy przewodami uziemiającymi i wyrównawczymi

oraz połączenia tych przewodów z metalowymi konstrukcjami i metalowymi obudowami urządzeń. Przerwanie tych połączeń powinno być możliwe jedynie przy użyciu narzędzi. Połączenia odcinków bednarki uziemiającej i wyrównawczej wykonać przez spawania. Miejsca spawów zabezpieczyć przed korozją. Miejsca połączeń śrubowych oczyścić i zabezpieczyć wazeliną techniczną.

Trasy przewodów wyrównawczych mają przebiegać w liniach poziomych i pionowych. Przewody układać w bruzdach jednowarstwowo przy zachowaniu odstępu między przewodami nie mniej niż 5 mm. Podłoże do układania przewodów musi być gładkie. Wszystkie przejścia obwodów przez ściany i stropy muszą być chronione przed uszkodzeniem przepustami rurowymi. Przebiecia pomiędzy strefami pożarowymi należy uszczelnić masą o odporności ogniowej równej odporności ogniowej ściany. Nie wolno stosować połączeń skręcanych.

## 6. KONTROLA JAKOŚCI ROBÓT

### 6.1. Wymagania ogólne

Ogólne wymagania dotyczące prowadzenia robót podano w ST-00.00

### 6.2. Kontrola i badanie robót

Sprawdzenie poprawności realizacji robót wykonać wg PN-E-04700, 1998, zasad ogólnych i instrukcji producenta.

Wszystkie urządzenia powinny posiadać znak B, atest lub deklarację o zgodności użytych urządzeń.

W trakcie robót sprawdzeniu podlega rodzaj materiału oraz prawidłowość wykonania połączeń metalicznych instalacji wyrównawczej.

W trakcie robót odbiorom częściowym podlega połączenie przewodów, rur na przejściach przez ściany i stropy a także roboty ulegające zakryciu czyli instalacje układane podtynkowo.

Pomiary elektryczne powinna wykonać osoba posiadająca aktualne uprawnienia pomiarowe oraz atestowany sprzęt pomiarowy .

## 7. OBMIAR ROBÓT

### 7.1. Ogólne zasady obmiaru

Ogólne zasady obmiaru podano w ST-00.00.

### 7.2. Jednostka obmiaru

Jednostką obmiaru jest 1 mb instalacji wyrównawczej, w którym uwzględnione są wszelkie roboty związane z montażem wyszczególnione w punkcie 5 niniejszej specyfikacji .

## 8 ODBIÓR ROBÓT

Ogólne zasady odbioru podano w ST-00.00

Odbiorowi będzie podlegała kompletna instalacja połączeń wyrównawczych.

Odbiór robót powinien być wykonany przez Inżyniera Kontraktu .

W trakcie odbioru końcowego należy sprawdzić prawidłowość:

- połączeń przewodów,
- oznaczenia przewodów wyrównawczych,
- trwałości zamocowania instalacji,
- zabezpieczenia przed korozją elementów i urządzeń instalacji wyrównawczej,

Do odbioru końcowego należy przedstawić świadectwa jakości materiałów oraz protokoły:

- pomiaru ciągłości przewodów instalacji wyrównawczej,
- pomiaru rezystancji uziemienia,
- protokoły prób działania.

Wyniki pomiarów powinny być zgodne z aktualnie obowiązującymi przepisami.

## 9 PODSTAWA PŁATNOŚCI

### 9.1 Ogólne wymagania

Ogólne wymagania dotyczące płatności podano w ST-00.00

### 9.2 Płatność

Płatności będą wykonywane na podstawie obmiaru ilości robót wykonanych wg niniejszej STE i dokonaniu odbiorów technicznych wszystkich elementów robót .

Cena jednostkowa zawiera :

- dostarczenie materiałów na plac budowy ,
- wykonanie przekuć przez ściany i stropy,
- ułożenie i zamocowanie bednarki uziemiającej, ,
- wykonanie i podłączenie głównej szyny uziemiającej GSzU ,

- podłączenie szyn PE w poszczególnych tablicach rozdzielczych
- wykonanie miejscowych szyn uziemiających w W.C.
- wykonanie uziemienia szybu windowego
- wykonanie pomiarów kontrolnych ,

## 10. NORMY I PRZEPISY

PN-91/E-05009/41–Instalacje elektryczne w obiektach budowlanych. Ochrona przeciw porażeniowa.

PN-91/E-05009/443–Instalacje elektryczne w obiektach budowlanych. Ochrona przed przepięciami atmosferycznymi lub łączeniowymi.

PN-91/E05009/5–Instalacje elektryczne w obiektach budowlanych. Uziemienia i przewody ochronne.

-Ustawa z dnia 07.07.1994 Prawo Budowlane (Dz.U. 89 poz. 414 z późniejszymi zmianami).

-Ustawa z dnia 07.07.1994 O zagospodarowaniu przestrzennym (Dz.U. 89 poz. 415 z późniejszymi zmianami i aktami wykonawczymi).

-Rozporządzenie Ministra Gospodarki Przestrzennej i Budownictwa z 14.12.1994 w sprawie warunków technicznych jakim powinny odpowiadać budynki i ich usytuowanie.

-Rozporządzenie Ministra Przemysłu z 08.10.1990 w sprawie warunków technicznych jakim powinny odpowiadać urządzenia elektroenergetyczne w zakresie ochrony przeciw porażeniowej.

-Rozporządzenie Rady Ministrów z 09.11.1999 w sprawie wykazu wyrobów wyprodukowanych w Polsce a także....(Dz.U. Nr 5 z 28.01.2000).

-Rozporządzenie Ministra Gospodarki z 13.01.2000 w sprawie trybu wydawania dokumentów dopuszczających....(Dz.U. Nr 5 z 28.01.2000).

-Rozporządzenie Ministra Spraw Wewnętrznych z 03.11.1992 w sprawie ochrony przeciwpożarowej budynków i terenów (Dz.U. Nr 92 poz. 460).

-Rozporządzenie Ministra Gospodarki z 17.09.1999 w sprawie bezpieczeństwa i higieny pracy przy urządzeniach i instalacjach energetycznych.

-Rozporządzenie Ministra Gospodarki z 06.08.1998 w sprawie szczegółowych zasad prowadzenia kontroli przez przedsiębiorstwa energetyczne oraz wzorów protokołów kontroli i upoważnień do przeprowadzania kontroli (Dz.U. Nr 107 poz. 672).

-Rozporządzenie Ministra Gospodarki z 16.03.1998 w sprawie wymagań kwalifikacyjnych dla osób zajmujących się eksploatacją urządzeń.....(Dz.U. Nr 59 poz. 377).

## ST – E 06.00 INSTALACJA ODGROMOWA

### 1. WSTĘP

#### 1.1. Przedmiot Specyfikacji Technicznej ST.

Przedmiotem niniejszej specyfikacji technicznej są wymagania dotyczące wykonania i odbioru robót związanych z wykonaniem instalacji odgromowej w ramach zadania instalacji elektrycznych Zmiana sposobu użytkowania budynku Przebudowa budynku świetlicy wiejskiej z budową infrastruktury technicznej i zagospodarowaniem terenu w miejscowości Różanki., działka nr 261; 278/3.

#### 1.2. Zakres stosowania Specyfikacji Technicznej ST.

Specyfikacja techniczna ma zastosowanie jako dokument przetargowy i kontraktowy przy robotach elektromontażowych jak w punkcie 1.1.

#### 1.3. Zakres robót objętych Specyfikacją Techniczną ST.

Specyfikacja Techniczna obejmuje następujący zakres robót:

- Trasowanie
- montaż zwodów poziomych niskich
- montaż przewodów odprowadzających
- montaż przewodów uziemiających
- montaż złączy.
- wykonanie uziomu otokowego
- wykonanie głównych połączeń wyrównawczych
- podłączenie przewodów pod zaciski, GSzU
- sprawdzenie i pomiar instalacji

- wykonanie dokumentacji powykonawczej

## 2. MATERIAŁY

Materiałami stosowanymi do wykonania robót wg zasad niniejszej ST są materiały wyszczególnione w przedmiarze robót.

Materiały należy składować wg zasad określonych w ST 00.00

Do wykonania prac stosować następujące materiały:

1. Bednarka stalowa ocynkowana
2. drut stalowy okrągły ocynkowany F 8mm
3. Osłony przewodów uziemiających z blachy
4. Wsporniki dachowe z uchwytem
5. Zaciski kontrolne instalacji odgromowej
6. Zaciski do połączeń przewodów- rynna
7. obudowa złącza kontrolnego.

## 3. SPRZĘT

Rodzaj zastosowanego sprzętu i jego ilość, winny odpowiadać wymaganiom zawartym w projekcie organizacji robót zaakceptowanym przez Inżyniera Kontraktu.

## 4. TRANSPORT

Środki transportowe powinny odpowiadać pod względem typów i ilości wymaganiom zawartym w projekcie organizacji robót, zaakceptowanym przez Inżyniera Kontraktu.

## 5. WYKONANIE ROBÓT

### 5.1. Wymagania ogólne

Wymagania ogólne przedstawiono w specyfikacji ST-00.00

#### 5.1. Montaż zwodów poziomych niskich niez izolowanych

- Pręty, taśmy i linki przeznaczone na zwody powinny być przed montażem wyprostowane za pomocą wstępnego naprężenia lub przy zastosowaniu odpowiedniego urządzenia prostującego
- Sztuczne zwody piorunochronne należy instalować na stałe przy użyciu odpowiednich wsporników odstępowych lub wsporników do złączy naprężających.
- Zwody poziome niez izolowane powinny być układane przy zachowaniu następujących odstępów od powierzchni dachu:
  - co najmniej 2 cm na dachach o pokryciach niepalnych i trudno zapalnych,
  - co najmniej 40 cm na dachach o pokryciach z blach nie spełniających określonych wymagań oraz na dachach o pokryciach z materiałów łatwo zapalnych.
- Układ i lokalizacja zwodów powinny być zgodne z dokumentacją, a zwłaszcza:
  - zwody niskie powinny stanowić sieć, której krańcowe przewody muszą przebiegać wzdłuż krawędzi dachu,
  - na dachach pochyłych przy nachyleniu ponad 30% jeden z przewodów sieci należy prowadzić nad kalenicą dachu.
- Wszystkie nieprzewodzące elementy budowlane, wystające nad powierzchnię dachu, należy wyposażyć w zwody niskie, połączone z siecią zwodów zamocowanych na powierzchni dachu.
- Zwody należy prowadzić bez ostrych zagięć i załamania (promień zagięcia nie może być mniejszy niż 10 cm). Nad szczelinami dylatacyjnymi należy stosować kompensację.
- Do mocowania zwodów należy stosować wsporniki, uchwyty i złączki zgodnie z normami.
- Przy zastosowaniu wsporników naruszających szczelność pokrycia dachowego po ich zamontowaniu należy uszczelnić miejsca zainstalowania -lepikiem w przypadku pokrycia papą, a przy pokryciach blachą - przez oblutowanie.

#### 5.2. Montaż sztucznych przewodów odprowadzających i uziemiających

1. Przewody odprowadzające i uziemiające mogą być układane na zewnętrznych ścianach obiektu budowlanego na wspornikach lub metodą bezuchwytową jako instalacje naprężane (przewody

- sztuczne zewnętrzne),
2. Sztuczne przewody odprowadzające zewnętrzne należy instalować na stałe przy użyciu znormalizowanych wsporników odstępowych lub wsporników do instalacji naprężanych.
  3. Na zewnętrznych ścianach obiektu budowlanego należy układać sztuczne przewody odprowadzające w odległości nie mniejszej niż:
    - 2 cm od podłoża niepalnego i trudno zapalnego,
    - 40 cm od podłoża z materiałów łatwo palnych.
  4. Przy montażu zewnętrznych przewodów odprowadzających na wspornikach odstępowych, odległości pomiędzy wspornikami nie mogą być większe niż 1,5 m.
  5. Sposoby mocowania wsporników do ściany powinny być dostosowane do rozwiązania konstrukcyjnego i materiału obiektu budowlanego (cegła, beton, drewno, stal itp.).
  6. Sztuczne przewody odprowadzające należy instalować po możliwie najkrótszej drodze pomiędzy zwodem a przewodem uziemiającym. Wymagane jest zachowanie odległości przewodów odprowadzających od wejść do budynku, przejść dla pieszych i ogrodzeń metalowych przylegających do dróg publicznych, nie mniejszej niż 2 m. Dopuszcza się odstępstwo od wymaganej minimalnej odległości 2 m w przypadku wejść użytkowanych sporadycznie (np. wjazd do indywidualnego garażu). W przypadku gdy nie można zapewnić wymaganej odległości, należy umieścić przewód w rurze lub rurach winidurowych o łącznej grubości ścianki nie mniejszej niż 5 mm. Rury osłonowe powinny sięgać na wysokość 2 m nad powierzchnię ziemi i na głębokość 0,5 m pod powierzchnię ziemi.
  7. W instalacjach wykonywanych metodą naprężania należy przewody odprowadzające montować według wskazań dokumentacji projektowo-technicznej.
  8. Przewody odprowadzające pionowe w instalacjach naprężanych należy mocować w taki sposób i w takich odstępach, aby uniemożliwić ich uciążliwe drgania i uderzenia o ścianę wymuszone parciem wiatru.
  9. Połączenia przewodów odprowadzających ze zwodami należy wykonać jako spawane, śrubowe lub zaciskane
  10. Połączenia przewodów odprowadzających z uziomami sztucznymi należy wykonać za pomocą zacisków probierczych, usytuowanych pomiędzy przewodem odprowadzającym, a uziemiającym,
  11. Znormalizowane zaciski probiercze powinny mieć co najmniej dwie śruby zaciskowe M6 lub jedną śrubę M10. Należy je umieszczać i osłaniać w taki sposób, aby były łatwo dostępne na potrzeby okresowej konserwacji oraz podczas pomiaru rezystancji uziomu.
  12. Połączenia przewodów uziemiających z uziomami należy wykonywać przez spawanie lub za pomocą połączeń śrubowych
  13. Przy łączeniu przewodów uziemiających z uziomami rurowymi należy stosować obejmy. Po oczyszczeniu miejsca połączenia należy na rurę założyć podkładkę ołowianą, a następnie obejmę, którą po skręceniu i oczyszczeniu należy zabezpieczyć farbą antykorozyjną.
  14. Przewody uziemiające należy chronić przed korozją przez pomalowanie farbą antykorozyjną lub lakierem asfaltowym do wysokości 0,3 m nad ziemią i do głębokości 0,2 m w ziemi.
  15. Część nadziemną przewodów uziemiających układanych na zewnętrznych powierzchniach obiektu budowlanego należy chronić przed uszkodzeniem mechanicznym przy użyciu osłon do wysokości 1,5 m nad ziemią i do głębokości 0,2 m w ziemi. Ochrona ta nie jest wymagana, jeżeli grubość taśmy wynosi co najmniej 3 mm, a średnica pręta 8 mm.

### 5.3. Wykonywanie uziomów

- Do uziemienia urządzenia piorunochronnego należy wykorzystać uziomy naturalne
- Uziomy sztuczne należy wykonywać jeżeli:
  - uziomy naturalne znajdują się w odległości większej niż 10m od chronionego obiektu,
  - uziomy naturalne mają rezystancję większą od wymaganej.
- Uziomy sztuczne należy wykonywać jako uziomy fundamentowe, poziome otokowe, promieniowe lub pionowe.
- Zaleca się przede wszystkim stosowanie uziomów fundamentowych.
- Uziomów sztucznych nie wolno zabezpieczać przed korozją powłokami nie przewodzącymi

## 6. KONTROLA JAKOŚCI ROBÓT

### 6.1. Wymagania ogólne



Ogólne wymagania dotyczące prowadzenia robót podano w ST-00.00

## 6.2. Kontrola i badanie robót

Sprawdzeniu podlega:

- prawidłowość wykonania połączeń metalicznych instalacji,
- przekrój przewodów uziemiających i prawidłowość ich połączeń, .
- sposób mocowanie wsporników i przewodu do wsporników,
- wyników pomiarów rezystancji uziemień
- ułożenia krytych przewodów odprowadzających i uziemiających przed ich zakryciem,
- ułożenie instalacji uziemiającej w wykopach przed ich zasypaniem.

## 7. OBMIAR ROBÓT

### 7.1. Ogólne zasady obmiaru

Ogólne zasady obmiaru podano w ST-00.00

### 7.2. Jednostka obmiaru

Jednostką obmiaru jest 1 m wykonanej instalacji, w którym uwzględnione są wszelkie roboty związane z montażem wyszczególnione w punkcie 5 niniejszej specyfikacji .

## 8. ODBIÓR ROBÓT

Ogólne zasady odbioru podano w ST-00.00

8.1. Do odbioru końcowego wykonanych robót wykonawca powinien przedłożyć:

- aktualną dokumentację podwykonawczą,
- protokoły prób montażowych,
- certyfikaty na znak bezpieczeństwa dla materiałów,
- oświadczenie wykonawcy o zakończeniu robót i gotowości instalacji do eksploatacji,
- instrukcje eksploatacji urządzeń. jeżeli umowa przewidywała dostarczenie takich instrukcji,

8.2. Komisja odbioru końcowego:

- bada aktualność i kompletność dokumentacji powykonawczej,
- bada protokoły odbiorów częściowych i sprawdza usunięcie usterek,
- bada zaświadczenia o jakości materiałów i urządzeń oraz przedstawia ewentualne wnioski i uwagi, - bada i akceptuje protokoły prób montażowych,
- ustala okres i warunki wstępnej eksploatacji instalacji,
- spisuje protokół odbiorczy.

## 9. PODSTAWA PŁATNOŚCI

### 9.1. Ogólne wymagania

Ogólne wymagania dotyczące płatności podano w ST-00.00

### 9.2. Płatność

Płatności będą wykonywane na podstawie obmiaru ilości robót wykonanych wg niniejszej ST i dokonaniu odbiorów technicznych wszystkich elementów robót .

## NORMY I PRZEPISY

1. Ustawa Prawo Budowlane z 7.7.1994 r. Dz.U. z 1994 r., Nr 89, póź. 414 z późn. zm.
2. Rozporządzenie Ministra Infrastruktury z 12 kwietnia 2002 r. w sprawie warunków technicznych jakim powinny odpowiadać budynki i ich usytuowanie. Dz.U. z 2002 C., Nr 75, póź. 690.
3. PN-91 -/E-05023: Oznaczenia identyfikacyjne przewodów elektrycznych barwami i cyframi.
4. PN-92/E-05031: Klasyfikacja urządzeń elektrycznych i elektronicznych z punktu widzenia ochrony przed porażeniem elektrycznym.
5. PN-IEC 60364-5-54;1999. Instalacje elektryczne w obiektach budowlanych. Dobór i montaż wyposażenia elektrycznego. Uziemienia i przewody ochronne.
6. PN-92/E-08106. Stopnie ochrony zapewnione przez obudowy (kod IP).
7. PN-E-04700:1998 Urządzenia i układy elektryczne w obiektach elektroenergetycznych. Wytyczne przeprowadzania pomontażowych badań odbiorczych.
8. PN-IEC 60364-6-61:2000 Instalacje elektryczne w obiektach budowlanych. Sprawdzanie. Sprawdzanie

odbiorcze.

9. PN-IEC 61024 Ochrona odgromowa obiektów budowlanych
  10. PN-86/E-05003 Ochrona odgromowa obiektów budowlanych.
- Arkusz 01 Wymagania ogólne 1986r.
  - Arkusz 02 Ochrona podstawowa 1986r.
  - Arkusz 03 Ochrona obostrzona 1989r.
  - Arkusz 04 Ochrona specjalna 1992r.

## STE – 07.00. INSTALACJA OKABLOWANIA STRUKTURALNEGO I TELEFONICZNEGO I INSTALACJA SSWIN

### • WSTĘP

#### 1.1. Przedmiot Specyfikacji Technicznej STE-09.

Przedmiotem niniejszej specyfikacji technicznej są wymagania dotyczące wykonania i odbioru robót związanych z wykonaniem instalacji telefonicznej w ramach zadania Przebudowa budynku świetlicy wiejskiej z budową infrastruktury technicznej i zagospodarowaniem terenu w miejscowości Różanki., działka nr 261; 278/3.

#### 1.2. Zakres stosowania Specyfikacji Technicznej

Specyfikacja techniczna ma zastosowanie jako dokument przetargowy i kontraktowy przy robotach elektromontażowych związanych z inwestycją jak w punkcie 1.1.

#### 1.3. Zakres robót objętych Specyfikacją Techniczną

Specyfikacja Techniczna STE-07 obejmuje następujący zakres robót:

- **Instalacja okablowania strukturalnego i telefonicznego:**
- Skrzynka lub rozdzielnica o masie do 20 kg mocowana przez przykrecenie do gotowego podłoża (szafa krasowa 19")
- Mocowanie osprzętu na zaprawie cementowej lub gipsowej wykonanie ślepych otworów w podłożu ceglany
- Puszki z tworzywa sztucznego o wym. 75x75 i 85x105 mm o 4 wylotach i połączeniach przewodów o przekroju do 4 mm<sup>2</sup> (TEL)
- Puszki izolacyjne o śr. do 60 mm pojedyncze
- Gniazda instalacyjne wtyczkowe ze stykiem ochronnym podtynkowe 2-biegunowe 10 A przekrój przewodu do 2,5 mm<sup>2</sup>, końcowe (analogia - gniazda telefoniczne RJ-11)
- Gniazda instalacyjne wtyczkowe ze stykiem ochronnym podtynkowe 2-biegunowe 10 A przekrój przewodu do 2,5 mm<sup>2</sup>, końcowe (analogia - gniazda komp. RJ-45)
- Przewody kabelkowe układane p.t. w gotowych bruzdach o łącznym przekroju żył do 7,5 mm<sup>2</sup>, podłoże inne niż betonowe (FTP)
- Przewody kabelkowe układane p.t. w gotowych bruzdach o łącznym przekroju żył do 7,5 mm<sup>2</sup>, podłoże inne niż betonowe (YTKSYekw 2x2x0,5)
- Obróbka kabli sygnalizacyjnych i sterowniczych wielożyłowych o ilości żył 2
- Pomiar rezystancji tor abonencki [M=0;S=0]
- Układanie z mocowaniem w budynkach, budowlach lub estakadach kblu o masie do 1,0 kg/m (DXzTKMXw 20x2x0,6)
- **Instalacja SSWin**
- Montaż kompaktowej centrali alarmowej
- Aparaty elektryczne o masie do 2.5 kg (czujka kontaktronowa)
- Montaż czujki stłuczenia szkła - akustyczna
- Montaż przycisków sterowniczych pojedynczych 1-obwodowych (przycisk napadowy)
- Montaż elementów obsługowych - klawiatura szyfrowa LSD
- Montaż akumulatora bezobsługowego o poj. 18 Ah
- Montaż sygnalizatora optyczno- akustycznego zewnętrznego
- Montaż czujki dualnej
- Przewody kabelkowe układane p.t w gotowych bruzdach o łącznym przekroju żył do 7,5 mm<sup>2</sup> podłoże inne niż betonowe (YTKSY 2x2x0,5)

- Przewody kabelkowe układane p.t w gotowych bruzdach o łącznym przekroju żył do 7,5 mm<sup>2</sup> podłoże inne niż betonowe (YTKSY 3x2x0,5)
- Przewody kabelkowe układane p.t w gotowych bruzdach o łącznym przekroju żył do 7,5 mm<sup>2</sup> podłoże inne niż betonowe (YTKSY 5x2x0,5)
- Praca próbna i testowanie systemu alarmowego

Szczegółowy zakres robót objętych niniejszą STE podano w punkcie 5.

#### 1.4. Ogólne wymagania dotyczące robót

Ogólne wymagania dotyczące robót podano w ST - 00. Wykonawca robót jest odpowiedzialny za wykonanie prac zgodnie istniejącą dokumentacją projektową, specyfikacją techniczną oraz poleceniami Inżyniera Kontraktu.

## 2. MATERIAŁY

Materiałami stosowanymi do wykonania robót wg zasad Specyfikacji Technicznej są:

Osprzęt instalacyjny:

– **Instalacja okablowania strukturalnego i telefonicznego:**

- Skrzynka lub rozdzielnica o masie do 20 kg mocowana przez przykręcenie do gotowego podłoża (szafa krosowa 19")
- Puszki z tworzywa sztucznego o wym. 75x75 i 85x105 mm o 4 wylotach i połączeniach przewodów o przekroju do 4 mm<sup>2</sup> (TEL)
- Puszki izolacyjne o śr. do 60 mm pojedyncze
- gniazda telefoniczne RJ-11
- gniazda komp. RJ-45
- Przewody FTP
- Przewody YTKSYekw 2x2x0,5
- kable DXzTKMXw 20x2x0,6

– **Instalacja SSWiN**

- Montaż kompaktowej centrali alarmowej
- czujka kontaktronowa
- czujka stłuczenia szkła - akustyczna
- przycisk napadowy
- klawiatura szyfrowa LSD
- akumulator bezobsługowy o poj. 18 Ah
- sygnalizator optyczno- akustyczny zewnętrzny
- czujka dualna
- Przewody YTKSY 2x2x0,5
- Przewody YTKSY 3x2x0,5
- Przewody YTKSY 5x2x0,5

Materiały należy składować w pomieszczeniach zadaszonych, suchych, przewietrzanych i oświetlonych w temp. min. 5 °C z zachowaniem specyficznych cech, stosownie do typu i rodzaju materiałów :

- przełącznicę, szafę dystrybucyjną i centralę przechowywać w kartonach w pozycji stojącej,
- elementy drobne przechowywać na regałach.
- przewody przechowywać na bębnoch w pozycji stojącej, dopuszcza się przechowywanie krótkich odcinków przewodów w związanych kręgach. Średnica kręgu min. 40- krotna średnica zewnętrzna przewodu. Kręgi powinny posiadać metryczki przedstawiające typ przewodu oraz jego długość. Kręgi układać poziomo.

## 3. SPRZĘT

Rodzaj zastosowanego sprzętu i jego ilość, winny odpowiadać wymaganiom zawartym w projekcie organizacji robót zaakceptowanym przez Inżyniera Kontraktu.

## 4. TRANSPORT

Środki transportowe powinny odpowiadać pod względem typów i ilości wymaganiom zawartym w projekcie organizacji robót, zaakceptowanym przez Inżyniera Kontraktu.

## 5. WYKONANIE ROBÓT

### 5.1. Wymagania ogólne

Wymagania ogólne przedstawiono w specyfikacji ST-00.

### **5.2. Roboty przygotowawcze**

Przed przystąpieniem do prac należy:

- oznaczyć lokalizację przełącznicy, centrali i szafy dystrybucyjnej
- oznaczyć lokalizację gniazd telefonicznych,
- ustalić trasy przewodów,
- wyznaczyć miejsce przekuć.

### **5.3. Sposób i zasady wykonania robót**

Położenie gniazd telefonicznych w całym obiekcie jednakowe – 0,2 m od podłogi.

Trasy przewodów mają przebiegać w liniach poziomych i pionowych. Przewody i kable układać w korytkach kablowych i bruzdach jednowarstwowo przy zachowaniu odstępu między przewodami nie mniej niż 5 mm. Podłoże do układania przewodów musi być gładkie. Wszystkie przejścia obwodów przez ściany i stropy muszą być chronione przed uszkodzeniem przepustami rurowymi. Przebiecia pomiędzy strefami pożarowymi należy uszczelnić masą o odporności ogniowej równej odporności ogniowej ściany. Puszki zabezpieczyć przed zatynkowaniem. Zabrania się układania rur wraz z wciągniętymi przewodami. Nie wolno stosować połączeń skręcanych.

## **6. KONTROLA JAKOŚCI ROBÓT**

### **Wymagania ogólne**

Ogólne wymagania dotyczące prowadzenia robót podano w ST-00.

### **Kontrola i badanie robót**

Sprawdzenie poprawności realizacji robót wykonać wg PN-E-04700, 1998, zasad ogólnych i instrukcji producenta.

Wszystkie urządzenia powinny posiadać znak B, atest lub deklarację o zgodności użytych urządzeń.

W trakcie robót odbiorom częściowym podlega osadzenie rur na przejściach przez ściany i stropy, a także roboty ulegające zakryciu czyli instalacje układane podtynkowo.

Pomiary powinna wykonać osoba posiadająca aktualne uprawnienia pomiarowe oraz atestowany sprzęt pomiarowy .

## **7. OBMIAR ROBÓT**

### **Ogólne zasady obmiaru**

Ogólne zasady obmiaru podano w ST-00.

### **Jednostka obmiaru**

Jednostką obmiaru jest 1 wypust gniazd telefonicznych, w którym uwzględnione są wszelkie roboty związane z montażem wyszczególnione w punkcie 5 niniejszej specyfikacji .

## **8. ODBIÓR ROBÓT**

Ogólne zasady odbioru podano w ST-00

Odbiorowi będzie podlegała kompletna instalacja gniazd wtyczkowych.

Odbiór robót powinien być wykonany przez Inżyniera Kontraktu .

W trakcie odbioru końcowego należy sprawdzić prawidłowość:

- połączeń przewodów,
- oznaczenia przewodów,
- trwałości zamocowania osprzętu,
- prawidłowości usytuowania i podłączenia gniazd telefonicznych (w tym wysokości montażu),
- zachowania odpowiedniej kolorystyki osprzętu,
- zabezpieczenia przed korozją elementów i urządzeń instalacji elektrycznej,

Do odbioru końcowego należy przedstawić świadectwa jakości materiałów oraz protokoły:

- pomiaru ciągłości przewodów,

Wyniki pomiarów powinny być zgodne z aktualnie obowiązującymi przepisami.

## **9. PODSTAWA PŁATNOŚCI**

### **Ogólne wymagania**

Ogólne wymagania dotyczące płatności podano w ST-00.

### **Płatność**

Płatności będą wykonywane na podstawie umowy zawartej z Wykonawcą

Cena jednostkowa zawiera :

- dostarczenie materiałów na plac budowy ,
- wykonanie przekuć przez ściany i stropy,
- osadzenie rur ochronnych,
- wykonanie przełącznicy głównej budynku,
- montaż centrali abonenckiej,
- wykonanie szafki dystrybucyjnej,
- ułożenie i zamocowanie kabli i przewodów ,
- zarobienie końcówek kabli i przewodów ,
- montaż gniazd telefonicznych,
- wykonanie pomiarów kontrolnych ,

## **10. NORMY I PRZEPISY**

**ZN-96/TPSA-035 – Przyłącze abonenckie i sieć przyłączeniowa.**

## **ST - S 01.00 WEWNĘTRZNA INSTALACJA WODY ZIMNEJ, CIEPŁEJ I CYRKULACJI.**

### **1. WSTĘP.**

#### **1.1. PRZEDMIOT ST.**

Przedmiotem niniejszej Specyfikacji Technicznej są wymagania dotyczące wykonania i odbioru wewnętrznej instalacji wody zimnej, ciepłej i cyrkulacji dla inwestycji Zmiana sposobu użytkowania budynku Przebudowa budynku świetlicy wiejskiej z budową infrastruktury technicznej i zagospodarowaniem terenu w miejscowości Różanki., działka nr 261; 278/3.

#### **1.2. ZAKRES STOSOWANIA ST.**

Specyfikacja Techniczna jest stosowana jako dokument przetargowy i kontraktowy przy zleceniu i realizacji robót wymienionych w punkcie 1.1.

#### **1.3. ZAKRES ROBÓT OBJĘTYCH ST.**

Ustalenia zawarte w niniejszej specyfikacji dotyczą wykonania instalacji wody ciepłej i cyrkulacji i obejmują:

Montaż rurociągów z armaturą:

- a) montaż rurociągów z rur tworzyw sztucznych **aluPEX**
  - b) wykonanie podejść do baterii lub zaworu czerpalnego z rury o średnicy 15 mm
  - c) montaż zaworów mufowych kulowych:
  - d) montaż baterii umywalkowych, zlewozmywakowych i natryskowych śr. 15mm
  - e) wykucie otworu w ścianie betonowej lub stropie grubości 25 cm z obsadzeniem tulei
- Izolacja rurociągów na całej długości otuliną ciepłochronną z pianki polietylenowej PE
- Rurociągi wody ciepłej i cyrkulacji izolować otuliną grub. 9mm, wody zimnej grub. 9mm

Próby i regulacje instalacji:

próba szczelności instalacji wodociągowej

#### **1.4. OGÓLNE WYMAGANIA DOTYCZĄCE ROBÓT**

Wykonawca robót jest odpowiedzialny za jakość ich wykonania oraz za zgodność z Dokumentacją Projektową, ST i poleceniami Inżyniera.

## **2. MATERIAŁY I URZĄDZENIA.**

Materiały i urządzenia użyte do budowy instalacji wody ciepłej i cyrkulacji powinny spełniać warunki określone w odpowiednich normach przedmiotowych, a w przypadku braku normy powinny posiadać Aprobatę techniczną.

Materiałami i urządzeniami stosowanymi przy wykonywaniu instalacji wody ciepłej i cyrkulacji według zasad niniejszej ST są:

1. rury z tworzyw **aluPEX**
2. kształtki z gwintem
3. zawory kulowe mufowe o średnicy od 15 do 25 mm z dwuzłączką, nakrętno-wkrętne,
4. izolacja ciepłochronna z pianki polietylenowej gr. 9mm

## 2.1. SKŁADOWANIE.

### 2.1.1. Rury.

Rury powinny być składowane w stosach zabezpieczonych przed rozsuwaniem się. Warstwy prostek należy przedzielić listwami drewnianymi o kwadratowych bokach przekroju, większych od wystających części kołnierza lub kielicha.

Rury można przechowywać w budynku, w miejscu udostępnionym przez Inżyniera, układając je w pozycji leżącej jedno-, lub wielowarstwowo. Powierzchnia składowania powinna być utwardzona. Pierwszą warstwę rur należy ułożyć na podkładach drewnianych. Sposób składowania rur stalowych nie może spowodować ich uszkodzenia lub korozji.

Wyroby należy układać według poszczególnych grup, wielkości i gatunku w sposób zapewniający stateczność oraz umożliwiający dostęp do poszczególnych stosów lub pojedynczych rur.

### 2.1.2. KSZTAŁTKI, ARMATURA.

Przechowywać w pomieszczeniach suchych i zamkniętych. Przy składowaniu materiałów należy ściśle przestrzegać zaleceń Producenta.

## 3. SPRZĘT.

Do przygotowania oraz łączenia rur miedzianych należy stosować sprawne narzędzia i urządzenia gazowe przenośne (palniki ręczne) z butlami gazowymi o pojemności nie większej niż 11kg.

Cięcie i kalibrowanie rur w miejscach połączeń z armaturą przy pomocy sprzętu ręcznego.

## 4. TRANSPORT.

Rury, kształtki i armatura mogą być przewożone dowolnymi środkami transportu. Materiały należy układać równomiernie na całej powierzchni ładunkowej, obok siebie i zabezpieczyć przed możliwością przesuwania się podczas transportu. Rury powinny być układane w pozycji poziomej wzdłuż środka transportu.

Wyładunek rur powinien odbywać się z zachowaniem wszelkich środków ostrożności uniemożliwiających uszkodzenie rur. Rur nie wolno zrzucić z środków transportowych, lecz rozładowywać ręcznie lub po pochyłych legarach. Podczas załadunku transportu oraz wyładunku rur oraz armatury należy ściśle przestrzegać wymagań Producenta.

Ponadto przy za- i wyładunku oraz przewozie na środkach transportowych należy przestrzegać przepisów aktualnie obowiązujących w publicznym transporcie drogowym i kolejowym.

## 5. WYKONANIE ROBÓT.

Wykonawca przedstawi Inżynierowi do akceptacji projekt organizacji i harmonogram robót uwzględniający wszystkie warunki w jakich będzie wykonana instalacja ciepłej i zimnej wody.

### 5.1. ROBOTY PRZYGOTOWAWCZE.

Projektowaną oś przewodu oraz miejsca umieszczenia armatury należy wyznaczyć w budynku (na ścianie) w sposób trwały i widoczny, lecz łatwy do usunięcia po montażu.

### 5.2. ROBOTY INSTALACYJNO-MONTAŻOWE.

#### 5.2.1. Wymagania ogólne.

Przewody wodociągowe należy układać zgodnie z wymaganiami określonymi w Warunkach technicznych wykonania i odbioru robót budowlano-montażowych. Cz. II. Instalacje sanitarne i przemysłowe.

Technologia układania przewodów powinna zapewnić utrzymanie trasy i przebiegów z Dokumentacją Projektową.

Załamanie przewodu w planie przy zmianie kierunku trasy powinno być dokonane przy pomocy odpowiednich kształtek (łuków lub kolanek).

Odległość rurociągów od przegród budowlanych i wzajemnie od siebie powinna pozwolić na łatwy montaż izolacji cieplnej. Odległość izolacji od przegrody minimum 20mm. Odległość pomiędzy rurociągami 100mm.

Uchwyty do rur z przekładką gumową. Uchwyty montowane w stropie z kołkiem rozporowym blaszanym.

W celu odcinania poszczególnych sekcji - części instalacji należy zamontować na rurociągach zawory kulowe przelotowe.

Przejścia przez ściany wykonać w tulejach ochronnych z rur PCV o średnicach odpowiednich do średnic rur. Podejścia do punktów poboru wykonywać w brzdach. Rurociągi w brzdach po zmontowaniu otulić miękką pianką poliuretanową grub. 4mm następnie zatynkować.

Cyrkulacja ma na celu niedopuszczenie do wychłodzenia wody w zładzie. Kryzy na spinkach cyrkulacyjnych montować w dwuzłączkach poniżej punktu poboru w sposób umożliwiający samoczynne odpowietrzenie instalacji.

#### 5.2.2. Montaż armatury - baterii.

Baterie umywalkowe i zlewozmywakowe stojące jednouchwytowe i baterie natryskowe montować wg instrukcji Producenta. Przed każdą baterią stojącą montować zawory podbaterijne kątowe z zamknięciem grzybkowym i filtrem 1/2" / 3/8" typ Schell NR04940699.

#### 5.2.3. Próba szczelności instalacji.

Instalację przed odbiorem należy poddać próbie szczelności.

Próba szczelności powinna być przeprowadzona zgodnie z wymaganiami określonymi w Warunkach technicznych wykonania i odbioru robót budowlano-montażowych. Cz. II. Instalacje sanitarne i przemysłowe.. Szczelność odcinka przewodu bez względu na średnicę powinna być taka, aby przy próbie hydraulicznej ciśnienie wykazane na manometrze nie spadło w ciągu 30 min poniżej wartości ciśnienia próbnego.

Przed hydrauliczną próbą szczelności przewód należy od zewnątrz oczyścić, w czasie badania powinien być umożliwiony dostęp do złączy ze wszystkich stron. Końcówki odcinka przewodu oraz wszystkie odgałęzienia powinny być zamknięte za pomocą odpowiednich zaślepek z uszczelnieniem, a przewód na całej długości powinien być zabezpieczony przed przesunięciem w planie i w profilu. Na badanym odcinku przewodu nie powinna być instalowana armatura przed przeprowadzeniem próby szczelności.

Ciśnienie próbne odcinka przewodu należy przyjąć wyższe od najwyższego występującego w badanym odcinku przewodu ciśnienia roboczego.

Wielkość ciśnienia próbnego powinna być zgodna z wymaganiami Producenta oraz Aprobata techniczną. Wysokość ciśnienia próbnego powinien wskazywać manometr przy pompie hydraulicznej.

Ciśnienie próbne całego przewodu niezależnie od średnicy należy przyjąć równe maksymalnemu występującemu w badanym przewodzie ciśnieniu roboczemu.

Po zakończeniu budowy przewodu i pozytywnych wynikach próby szczelności należy dokonać jego płukania, używając do tego czystej wody. Prędkość przepływu czystej wody powinna być tak dobrana, aby mogła wypłukać wszystkie zanieczyszczenia mechaniczne z przewodu. Przewód można uznać za dostatecznie wypłukany, jeżeli wypływająca z niego woda jest przezroczysta i bezbarwna.

#### 5.2.4. Oznakowanie przewodów.

Wszystkie rurociągi należy czytelnie oznaczyć w pobliżu zaworów i trójników. Oznaczenie powinno polegać na opisie rurociągów np. CW - ciepła woda - zaleca się zastosowanie rur określonego koloru lub oznaczenie poprzez pomalowanie kolorowego paska.

#### 5.2.5. Podłączenie instalacji.

Instalację po odebraniu przez Inżyniera należy podłączyć do istniejącej nowowytbudowanej instalacji wody ciepłej i cyrkulacji oraz istniejącej instalacji wody zimnej. Źródłem ciepłej wody jest kotłownia gazowa.

### 6. KONTROLA JAKOŚCI ROBÓT.

6.1. Wszystkie roboty powinny być prowadzone zgodnie z projektem, ze sztuką budowlaną, wiedzą techniczną, z należytą starannością i zachowaniem zasad estetyki wykonania, bez zbędnych załamaniań, obejsć, mijanek ect.

#### 6.2. ROBOTY MONTAŻOWE.

Kontrolę jakości robót instalacyjno-montażowych należy przeprowadzić zgodnie z wymaganiami określonymi w Warunkach technicznych wykonania i odbioru robót budowlano-montażowych. Cz. II. Instalacje sanitarne i przemysłowe.

Należy przeprowadzić następujące badania:

- a) zgodności z Dokumentacją Projektową,
- b) materiałów zgodnie z wymaganiami norm podanymi w pkt. 2,
- c) ułożenia przewodów:
  - ułożenia przewodu na podłożu,
  - odchylenia osi przewodu,
  - odchylenia spadku,
  - zabezpieczenia przewodu przy przejściach przez przeszkody,
  - kontrola połączeń przewodów,
- d) układania przewodu w rurach ochronnych,

- e) wykonanie izolacji termicznej rur,
- f) szczelności przewodu.

Wykonawca powinien przedłożyć Inżynierowi wszystkie próby, świadectwa zgodności i atesty gwarancji producenta dla stosowanych materiałów, że zastosowane materiały spełniają wymagane Aprobatami technicznymi i Polskimi normami warunki techniczne.

## 7. OBMIAR ROBÓT.

Jednostką obmiarową jest metr (m) przewodu wodociągowego dla danej średnicy oraz sztuka lub komplet zamontowanej armatury.

## 8. ODBIÓR ROBÓT.

Przy odbiorze robót powinny być dostarczone następujące dokumenty:

- Dokumentacja Projektowa z naniesionymi zmianami i uzupełnieniami w trakcie wykonywania robót oraz
  - dokumenty uzasadniające uzupełnienia i zmiany wprowadzone w trakcie wykonywania robót,
  - dokumenty dotyczące jakości wbudowanych materiałów.
  - protokoły częściowych odbiorów poprzednich faz robót (roboty przygotowawcze i zanikowe, etapy itp.),
  - protokół przeprowadzonego badania szczelności całego przewodu lub części instalacji,
  - protokoły przeprowadzonych płukań przewodu,
  - świadectwa jakości wydane przez dostawców urządzeń i materiałów.
- protokoły przeprowadzonych badań przewodów łącznie z wynikami wykonanych analiz fizykochemicznych i bakteriologicznych wody,
1. świadectwa jakości wydane przez dostawców urządzeń i materiałów.

Przy odbiorze końcowym należy sprawdzić:

- zgodność wykonania z Dokumentacją Projektową oraz ewentualnymi zapisami w Dzienniku Budowy dotyczącymi zmian i odstępstw od Dokumentacji Projektowej,
- protokoły z odbiorów częściowych i realizację postanowień dotyczącą usunięcia usterek,
- aktualność Dokumentacji Projektowej, czy wprowadzono wszystkie zmiany i uzupełnienia,
- protokoły z przeprowadzonego płukania przewodu oraz wyniki badań fizykochemicznych wody płynącej w odbieranym przewodzie,
- protokoły badań szczelności całego przewodu.

## 9. PODSTAWA PŁATNOŚCI

### 9.1. Ogólne wymagania

Ogólne wymagania dotyczące płatności podano w ST-00.00

### 9.2 Płatność

Płatności będą wykonywane na podstawie obmiaru ilości robót wykonanych wg niniejszej ST i dokonaniu odbiorów technicznych wszystkich elementów robót .

Montaż rurociągów z armaturą:

- a) montaż rurociągów z rur
  - b) wykonanie podejść do baterii lub zaworu czerpalnego z rury miedzianej o średnicy 15 mm
  - c) montaż zaworów mufowych kulowych:  
o średnicy 15 mm
  - d) montaż baterii umywalkowych, zlewozmywakowych i natryskowych śr. 15mm
  - e) wykucie otworu w ścianie betonowej lub stropie grubości 25 cm z obsadzeniem tulei
- Izolacja rurociągów na całej długości otuliną ciepłochronną z pianki polietylenowej PE grub.  
Rurociągi wody ciepłej i cyrkulacji izolować otuliną grub. 9mm, wody zimnej grub. 9mm

Próby i regulacje instalacji:

## 10. PRZEPISY

- PN-81/B-10700/00 - Instalacje wewnętrzne wodociągowe i kanalizacyjne. Wymagania i badania przy odbiorze. Wspólne wymagania i badania;
- PN-81/B-10700/02 - Instalacje wewnętrzne wodociągowe i kanalizacyjne. Wymagania i badania przy odbiorze; Przewody wody zimnej i ciepłej z rur stalowych ocynkowanych;
- PN-81/B-10740 - Stacje hydroforowe. Wymagania i badania przy odbiorze.



- PN-71/3-10420 - Urządzenia ciepłej wody w budynkach.

11.

## **ST – S 02.00 INSTALACJA KANALIZACJI SANITARNEJ.**

### I. WSTĘP

#### 1.1. PRZEDMIOT ST.

Przedmiotem niniejszej Specyfikacji Technicznej są wymagania dotyczące wykonania i odbioru instalacji kanalizacji sanitarnej dla inwestycji Zmiana sposobu użytkowania budynku Przebudowa budynku świetlicy wiejskiej z budową infrastruktury technicznej i zagospodarowaniem terenu w miejscowości Różanki., działka nr 261; 278/3.

#### 1.2. ZAKRES STOSOWANIA ST

Specyfikacja Techniczna jest stosowana jako dokument przetargowy i kontraktowy przy zleceniu i realizacji robót wymienionych w punkcie 1.1.

#### 1.3. ZAKRES ROBÓT OBJĘTYCH ST

Ustalenia zawarte w niniejszej specyfikacji dotyczą prowadzenia robót przy wykonaniu kanalizacji sanitarnej i obejmują:

Rurociągi z uzbrojeniem:

- a) wykonanie rurociągów z rur PVC ułożonych na ścianach budynku o średnicy 50 mm i 110mm
- b) wykonanie podejść odpływowych z kształtek PVC o średnicy 50 mm i 110mm
- c) montaż rur wywiewnych z napowietrzaczami o średnicy 110 mm
- d) montaż syfonów umywalkowych i zlewozmywakowych z PVC DN50 mm
- e) montaż rewizji kanalizacyjnych z PVC DN110
- f) wykonanie rurociągów z rur PVC w wkopie wewnątrz budynku o śr. 75mm i 110mm.
- g) montaż wpustów ściekowych śr. 110 z PVC.

Urządzenia sanitarne:

- a) montaż umywalk fajansowych standard na postumencie z syfonem
- b) montaż pisuarów z syfonami zaworem splukującym
- c) montaż brodzików natryskowych,
- d) montaż ustępów typu kompakt,
- e) montaż zlewozmywaków z blachy stalowej nierdzewnej.

#### 1.4. OGÓLNE WYMAGANIA DOTYCZĄCE ROBÓT

Wykonawca robót jest odpowiedzialny za jakość ich wykonania oraz za zgodność z Dokumentacją Projektową, ST i poleceniami Inżyniera.

### 2. MATERIAŁY.

Materiałami stosowanymi przy wykonaniu kanalizacji sanitarnej według zasad niniejszej ST są:

#### 2.1. Rury kanałowe i kształtki z PCV:

- rury kanalizacyjne o średnicy wewnętrznej 50 mm zgodne z PN-80/C-89205 oraz kształtki kanalizacyjne zgodne z PN-81/C-89203. o średnicy wewnętrznej 50 mm do 110 mm,
- rura wywiewna,
- rewizje kanalizacyjne 110 mm.

#### 2.2. Wyposażenie sanitarne:

- C. umywalka fajansowa standard z syfonem i postumentem,
- D. zlewozmywak z blachy stalowej kwasoodpornej standard z syfonem,
- E. pisuary ze splukiwaniem automatycznym.
- F. Brodzik natryskowy,
- G. ustęp typu kompakt z sedesem,

#### 2.3. Składowanie:

Rury kanalizacyjne oraz kształtki można składować na przestrzeni otwartej w pozycji leżącej spełniając wymagania norm odnośnie pozycji składowania.

Wyposażenie sanitarne: umywalki, pisuary i inne oraz armaturę należy składować w fabrycznych opakowaniach zgodnie z wymaganiami Producenta w pomieszczeniach zamkniętych, zabezpieczonych przed wpływami atmosferycznymi, w trakcie składowania należy zabezpieczyć je przed uszkodzeniem.

### 3. SPRZĘT.

Do przygotowania oraz łączenia rur należy stosować firmowe urządzenia wskazane przez Producenta rur. Roboty te można wykonać ręcznie.

### 4. TRANSPORT.

4.1. Elementy rurowe - elementy przewożone w pozycji poziomej należy zabezpieczyć przed przesuwaniem i przetaczaniem w czasie ruchu pojazdu. Przy przewozie należy przestrzegać przepisów obowiązujących w publicznym transporcie drogowym i kolejowym.

4.2. Wyposażenie sanitarne (zlewozmywaki, umywalki i inne) oraz armaturę należy przewozić w fabrycznych opakowaniach zgodnie z wymaganiami Producenta w sposób zabezpieczający przed uszkodzeniem. Załadunek i wyładunek prowadzić ręcznie.

### 5. WYKONANIE ROBÓT.

Wykonawca przedstawi Inżynierowi do akceptacji projekt organizacji i harmonogram robót uwzględniający wszystkie warunki w jakich będzie wykonana instalacja kanalizacyjna.

#### 5.1. OGÓLNE WYMAGANIA DOTYCZĄCE ROBÓT.

Przewody kanalizacyjne należy układać zgodnie z wymaganiami określonymi w Warunkach technicznych wykonania i odbioru robót budowlano-montażowych. Cz. n. Instalacje sanitarne i przemysłowe.

Technologia układania przewodów powinna zapewnić utrzymanie trasy i spadków zgodnie z Dokumentacją Projektową. Spadek przewodu należy kontrolować za pomocą poziomicy.

Różnice rzędnych ułożonego przewodu od przewidzianych w Dokumentacji Projektowej nie mogą w żadnym punkcie przewodu na odcinku przewodu przeciwnego spadku ani jego zmniejszenia do zera.

Załamanie przewodu w planie lub pionie przy zmianie kierunku trasy powinno być dokonane przy pomocy odpowiednich kształtek (łuków lub kolanek).

#### 5.2. Montaż przewodów.

Rurociągi - piony i podejścia kanalizacyjne wykonać z rur i kształtek z PVC lub PP kielichowych. Połączenia rur przez kielichy z uszczelkami gumowymi. Gęstość rozstawu podparć ruchomych zależna od średnicy rury i powinna być zgodna z wytycznymi Producenta. Przejścia przez ściany wykonać w tulejach ochronnych z rur PCV lub PP o średnicach odpowiednich do średnic rur kanalizacyjnych.

Każdy pion kanalizacyjny zakończony będzie zaworem powietrznym. Od dołu pionów zamontować rewizje służące do czyszczenia pionów i poziomów odpływowych.

#### 5.3. Montaż wyposażenia sanitarnego.

W ramach wyposażenia sanitarnego należy zamontować:

- umywalki,
- zlewozmywaki,
- brodziki natryskowe,
- ustępy kompaktowe
- pisuary.

Przy montażu wszelkiego wyposażenia należy ściśle przestrzegać zaleceń Producenta.

### 6. KONTROLA JAKOŚCI ROBÓT

Kontrolę jakości robót instalacyjno-montażowych należy przeprowadzić zgodnie z wymaganiami określonymi w Warunkach technicznych wykonania i odbioru robót budowlano-montażowych. Cz. II. Instalacje sanitarne i przemysłowe.

Należy przeprowadzić następujące badania:

- a) zgodności z Dokumentacją Projektową,
- b) materiałów zgodnie z wymaganiami podanymi w pkt. 2,
- c) ułożenia przewodów:
  - 23) ułożenia przewodu na podłożu,
  - 24) odchylenia osi przewodu,
  - 25) odchylenia spadku,
  - 26) zmiany kierunków przewodów,

- 27) zabezpieczenia przewodu przy przejściach przez przeszkody,
- 28) kontrola połączeń przewodów,
- d) jakości i staranności montażu urządzeń sanitarnych,

Wykonawca powinien przedłożyć Inżynierowi wszystkie próby, świadectwa zgodności i atesty gwarancji Producenta dla stosowanych materiałów, że zastosowane materiały spełniają wymagane Aprobatami technicznymi i Polskimi normami warunki techniczne.

## 7. OBMIAK ROBÓT

Jednostką obmiaru jest 1 m wykonanego rurociągu kanalizacji sanitarnej lub 1 sztuka lub komplet zamontowanego wyposażenia i uwzględnia elementy składowe robót obmierzone według poniższych jednostek:

- m - rurociągi,
- szt. - armatura,
- kpl. - urządzenia lub wyposażenie sanitarne,

## 8. ODBIÓR ROBÓT

Ogólne zasady odbioru robót podano w PN-92/B-10735

Przy odbiorze robót powinny być dostarczone następujące dokumenty:

- Dokumentacja Projektowa z naniesionymi zmianami i uzupełnieniami w trakcie wykonywania robót oraz
- dokumenty uzasadniające uzupełnienia i zmiany wprowadzone w trakcie wykonywania robót,
- dokumenty dotyczące jakości wbudowanych materiałów i urządzeń.
- protokoły częściowych odbiorów poprzednich faz robót (roboty przygotowawcze i zanikowe, etapy itp.),
- protokół przeprowadzonego badania szczelności przewodu lub części instalacji,
- świadectwa jakości wydane przez dostawców urządzeń i materiałów.

Przy odbiorze końcowym należy sprawdzić:

1. zgodność wykonania z Dokumentacją Projektową oraz ewentualnymi zapisami w Dzienniku Budowy, dotyczącymi zmian i odstępstw od Dokumentacji Projektowej,
2. protokoły z odbiorów częściowych i realizację postanowień dotyczącą usunięcia usterek,
3. aktualność Dokumentacji Projektowej, czy wprowadzono wszystkie ewentualne zmiany i uzupełnienia,
4. protokoły badań szczelności przewodów.

## 9. PODSTAWA PŁATNOŚCI

### 9.1. Ogólne wymagania

Ogólne wymagania dotyczące płatności podano w ST-00.00

### 9.2 Płatność

Płatności będą wykonywane na podstawie obmiaru ilości robót wykonanych wg niniejszej ST i dokonaniu odbiorów technicznych wszystkich elementów robót .

Rurociągi z uzbrojeniem:

- a) wykonanie rurociągów z rur PVC ułożonych na ścianach budynku o średnicy 50 mm i 110mm
- b) wykonanie podejść odpływowych z kształek PVC o średnicy 50 mm i 110mm
- c) montaż rur wywiewnych z napowietrzaczami o średnicy 110 mm
- d) montaż syfonów umywalkowych i zlewozmywakowych z PVC DN50 mm
- e) montaż rewizji kanalizacyjnych z PVC DN110
- f) wykonanie rurociągów z rur PVC w wkopie wewnątrz budynku o śr. 75mm i 110mm.
- g) montaż wpustów ściekowych śr. 110 z PVC.

Urządzenia sanitarne:

- a) montaż umywalk fajansowych standard na postumencie z syfonem
- b) montaż pisuarów z syfonami zaworem splukującym
- c) montaż brodzików natryskowych,
- d) montaż ustępów typu kompakt,
- e) montaż zlewozmywaków z blachy stalowej nierdzewnej.

## 10. PRZEPISY

Poza warunkami określonymi w założeniach ogólnych - roboty instalacji kanalizacyjnych powinny być wykonane zgodnie z warunkami wynikającymi z rozporządzenia Ministra Gospodarki Przestrzennej i Budownictwa z dnia 14 grudnia 1994 r., w sprawie warunków technicznych, jakimi powinny odpowiadać budynki i ich usytuowanie (Dz.U. z 1999 r. Nr 15 poz 140) z późniejszymi zmianami.

PN-81/B-10700.00 - Instalacje wewnętrzne wodociągowe i kanalizacyjne. Wymagania i badania przy odbiorze. Wspólne wymagania i badania

PN-81/B-10700.01 - Instalacje wewnętrzne, wodociągowe i kanalizacyjne. Wymagania i badania przy odbiorze. Instalacje kanalizacyjne.

## ST – S 04.00 INSTALACJA WENTYLACJI MECHANICZNEJ – WYWIEWNEJ

### 1.Wstęp.

#### 1.1.Przedmiot ST.

Przedmiotem niniejszej ST są wymagania dotyczące wykonania i odbioru prac :

- INSTALACJA WENTYLACJI MECHANICZNEJ WYWIEWNEJ

przy wykonaniu robót związanych z budową Przebudowa budynku świetlicy wiejskiej z budową infrastruktury technicznej i zagospodarowaniem terenu w miejscowości Różanki., działka nr 261; 278/3.

#### 1.2.Zakres stosowania ST.

Specyfikacja jest stosowana jako dokument przy przetargach oraz przy zleceniu i realizacji robót wymienionych w pkt. 1.1.

#### 1.3.Zakres robót objętych ST.

Roboty, których dotyczy specyfikacja, obejmują wszystkie czynności umożliwiające i mające na celu wykonanie i odbiór robót zgodnie z Dokumentacją Projektową i zaleceniami Inżyniera.

W zakres robót wchodzi:

- Wentylatory ściennie osadzone w kanale wentylacji grawitacyjnej - wydajność 100m<sup>3</sup>/h

#### 1.4.Określenia podstawowe.

Określenia podstawowe podane w niniejszej ST są zgodne z odpowiednimi normami i określeniami zamieszczonymi w opracowaniu pt. "Ogólne Specyfikacje Techniczne Wykonania i Odbioru Robót – Wymagania ogólne".

#### 1.5.Ogólne wymagania dotyczące robót.

Wykonawca jest odpowiedzialny za wykonanie robót zgodnie z dokumentacją projektową, specyfikacją, poleceniami nadzoru autorskiego i inwestorskiego, zgodnie z art.22,23 i 28 ustawy Prawo budowlane.

### 2.Materiały.

Materiały z których wykonywane są wyroby stosowane w instalacjach wentylacyjnych powinny odpowiadać warunkom stosowania w instalacjach. Stopień zabezpieczenia antykorozyjnego obudów urządzeń powinien odpowiadać co najmniej właściwościom blachy stalowej ocynkowanej. Powierzchnie obudów powinny być gładkie, bez załamań, wgnieceń, ostrych krawędzi i uszkodzeń powłok ochronnych. Szczelność połączeń urządzeń i elementów wentylacyjnych z przewodami wentylacyjnymi powinna odpowiadać wymaganiom szczelności tych przewodów. Należy zapewnić łatwy dostęp do urządzeń i elementów wentylacyjnych w celu ich obsługi, konserwacji lub wymiany. Zamocowanie urządzeń i elementów wentylacyjnych powinno być wykonane z uwzględnieniem dodatkowych obciążeń związanych z pracami konserwacyjnymi. Urządzenia i elementy wentylacyjne powinny być zamontowane zgodnie z instrukcją producenta. Urządzenia i elementy instalacji wentylacyjnych powinny mieć dopuszczenia do stosowania w budownictwie.

Podstawowe urządzenia:

Wentylatory ściennie osadzone w kanale wentylacji grawitacyjnej - wydajność 100m<sup>3</sup>/h

**Wentylatory dachowe stalowe lub z polichlorku winylu o średnicy otworu ssącego do 315 mm WLO 315**

lub równoważne wraz z podstawami

### 3. Sprzęt.

Sprzęt powinien być dobrej jakości i zaakceptowany przez Inżyniera.

Rodzaj stosowanego sprzętu z projektu organizacji robót lub uzgodniony z Inspektorem Nadzoru.

### 4. Transport.

Transport wg wymagań ogólnych ST.

W czasie transportu materiały powinny być zabezpieczone przed zniszczeniem i uszkodzeniem powłoki antykorozyjnej.

Zabronione jest przeciąganie niezabezpieczonych elementów po podłożu.

### 5. Wykonanie robót.

#### Wentylatory

Sposób zamocowania wentylatorów powinien zabezpieczać przed przenoszeniem ich drgań na konstrukcję budynku (przez stosowanie fundamentów, płyt amortyzacyjnych, amortyzatorów sprężynowych, amortyzatorów gumowych itp.) oraz na instalacje przez stosowanie łączników elastycznych.

Amortyzatory pod wentylator należy rozmieszczać w taki sposób, aby środek ciężkości wentylatora znajdował się w połowie odległości pomiędzy amortyzatorami.

Wymiary poprzeczne i kształt łączników elastycznych powinny być zgodne z wymiarami i kształtem otworów wentylatora.

Długość łączników elastycznych (L) powinna wynosić  $100 \leq L \leq 250$  mm.

Łączniki elastyczne powinny być tak zamocowane, aby ich materiał zachowywał kształt łącznika podczas pracy wentylatora i jednocześnie aby drgania wentylatora nie były przenoszone na instalację.

Podczas montażu wentylatora należy zapewnić:

- odpowiednie (poziome lub pionowe), w zależności od konstrukcji, ustawienie osi wirnika wentylatora;
- równoległe ustawienie osi wirnika wentylatora i osi silnika;
- ustawienie kół pasowych w płaszczyznach prostopadłych do osi wirnika wentylatora i silnika (w przypadku wentylatorów z przekładnią pasową).
- Zasilenie elektryczne wirnika powinno zapewnić prawidłowy (zgodny z oznaczeniem) kierunek obrotów wentylatora.

### 6. Kontrola jakości robót.

Inżynier dokona sprawdzenie prawidłowości montażu wentylatora.

Celem kontroli działania instalacji wentylacyjnej jest potwierdzenie możliwości działania instalacji zgodnie z wymaganiami. Badanie to pokazuje, czy poszczególne elementy instalacji takie jak filtry, wentylatory, wymienniki ciepła, nawilżacze itp. zostały prawidłowo zamontowane i działają efektywnie.

Przed rozpoczęciem kontroli działania instalacji należy wykonać następujące prace wstępne:

- a) Próbnny ruch całej instalacji w warunkach różnych obciążeń (72 godziny);
- b) Przedłożenie protokołów z wszystkich pomiarów wykonanych w czasie regulacji wstępnej;
- c) Przeszkolenie służb eksploatacyjnych, jeśli istnieją.

#### Kontrola działania wentylatorów i innych centralnych urządzeń wentylacyjnych

- Kierunek obrotów wentylatorów,
- Regulacja prędkości obrotowej lub inny sposób regulacji wydajności wentylatora,
- Działanie wyłącznika,
- Włączanie i wyłączanie regulacji oraz układu regulacji przepustnic,
- Działanie systemu przeciwwamrozeniowego,

- Kierunek ruchu przepustnic wielopłaszczyznowych,
- Działanie i kierunek regulacji urządzeń regulacyjnych,
- Elementy zabezpieczające silników napędzających.

### **Pomiary kontrolne**

Celem pomiarów kontrolnych jest uzyskanie pewności, że instalacja osiąga parametry projektowe i wielkości zadane zgodnie z wymaganiami.

### **Zakres niezbędnych ustaleń w umowie między inwestorem a wykonawcą instalacji**

W związku z odbiorem instalacji umowa między inwestorem a wykonawcą instalacji powinna zawierać następujące ustalenia:

- ◆ Odniesienie do warunków technicznych wykonania i odbioru instalacji wentylacyjnych i klimatyzacyjnych oraz określenie zakresu procedur kontrolnych (np. tolerancji, metod pomiarowych itd.) jak również ewentualne odstępstwa i zmiany;
- ◆ Określenie odpowiedzialności za przeprowadzenie procedur kontrolnych i ewentualnego nadzoru z opracowaniem protokołu z badań;
- ◆ Parametry projektowe dotyczące instalacji (np. sposób użytkowania budynku);
- ◆ Warunki późniejszego wykonania badań, które nie mogły być zakończone z uzasadnionych przyczyn (np. warunki pogodowe, brak użytkowania pomieszczeń);
- ◆ Zakres ilościowy (poziom) prac związanych z kontrolą działania i pomiarami kontrolnymi (wg tablicy),
- ◆ Zakres i metody ewentualnych pomiarów specjalnych,
- ◆ Niezbędne działania w przypadku nieodpowiednich wyników badań (np. powtórzenie badań po naprawie instalacji).

Umowa na wykonanie instalacji powinna określać rodzaj i liczbę urządzeń, które powinny być zamontowane (np. przez powołanie się na projekt techniczny instalacji). Sprawdzenie kompletności instalacji powinno być przeprowadzone na podstawie zestawienia zainstalowanych urządzeń i ich wymagań technicznych (specyfikacji urządzeń i elementów instalacji). Jeśli wymagania techniczne poszczególnych urządzeń są przedmiotem umowy, zestawienie to powinno odpowiadać tym wymaganiom.

### **7.Obmiar robót.**

Jednostką obmiarową robót jest 1 szt. urządzeń , który jest zgodny z jednostką obmiarową wg Przedmiaru Robót.

Obmiar robót obejmuje:

Montaż wentylatora

### **8.Odbiór robót.**

Na podstawie przeprowadzonej kontroli wykonanych robót (pkt.6) Inżynier dokona odbioru zgodnie z ST "Wymagania ogólne".

Odchyłki w wykonaniu prac przekraczające tolerancje określone w pkt. 5. spowodują nieodebranie tych prac przez Inżyniera, który zarządzi ponowne ich wykonanie.

Wyniki odbioru materiałów i wyrobów powinny być każdorazowo wpisywane do dziennika budowy.

Podstawę odbioru robót powinny stanowić następujące dokumenty:

- dokumentacja techniczna,
- dziennik budowy,
- protokoły odbioru poszczególnych etapów robót,
- protokoły obioru materiałów i wyrobów,
- wyniki badań laboratoryjnych,
- ekspertyzy.

Sprawdzenie kompletności wykonanych prac

Celem sprawdzenia kompletności wykonanych prac jest wykazanie, że w pełni wykonano wszystkie prace związane z montażem instalacji oraz stwierdzenie zgodności ich wykonania z projektem oraz z obowiązującymi przepisami i zasadami technicznymi. W ramach tego etapu prac odbiorowych należy

przeprowadzić następujące działania:

Porównanie wszystkich elementów wykonanej instalacji ze specyfikacją projektową, zarówno w zakresie materiałów, jak i ilości oraz, jeśli jest to konieczne, w zakresie właściwości i części zamiennych;

Sprawdzenie zgodności wykonania instalacji z obowiązującymi przepisami oraz z zasadami technicznymi;

Sprawdzenie dostępności dla obsługi instalacji ze względu na działanie, czyszczenie i konserwację;

a) Sprawdzenie czystości instalacji;

b) Sprawdzenie kompletności dokumentów niezbędnych do eksploatacji instalacji.

W szczególności należy wykonać następujące badania:

#### **Badanie ogólne**

- Dostępności dla obsługi;
- Stanu czystości urządzeń, wymienników ciepła i systemu rozprowadzenia powietrza;
- Rozmieszczenia i dostępności otworów do czyszczenia urządzeń i przewodów;
- Kompletności znakowania;
- Realizacji zabezpieczeń przeciwpożarowych (rozmieszczenia klap pożarowych, powłok ogniochronnych itp.);
- Rozmieszczenia zgodnie z projektem izolacji cieplnych i paroszczelnych;
- Zabezpieczeń antykorozyjnych konstrukcji montażowych i wsporczych;

Zainstalowania urządzeń, zamocowania przewodów itp. w sposób nie powodujący przenoszenia drgań;  
Środków do uziemienia urządzeń i przewodów.

#### **Badanie wentylatorów i innych centralnych urządzeń wentylacyjnych**

a) Sprawdzenie, czy elementy urządzenia zostały połączone w prawidłowy sposób;

b) Sprawdzenie zgodności tabliczek znamionowych (wielkości nominalnych);

c) Sprawdzenie konstrukcji i właściwości (np. podwójna obudowa);

d) Badanie przez oględziny szczelności urządzeń i łączników elastycznych;

e) Sprawdzenie zainstalowania wibroizolatorów;

f) Sprawdzenie zamocowania silników;

g) Sprawdzenie prawidłowości obracania się wirnika w obudowie;

h) Sprawdzenie naciągu i liczby pasów klinowych (włącznie z dostawą części zamiennych);

i) Sprawdzenie zainstalowania osłon przekładni pasowych;

j) Sprawdzenie odwodnienia z uszczelnieniem;

Sprawdzenie ukształtowania łopatek wentylatora (łopatki zakrzywione do przodu lub do tyłu);

Sprawdzenie zgodności prędkości obrotowej wentylatora i silnika z danymi na tabliczce znamionowe

#### **9. Podstawa płatności.**

Wykonane i odebrane prace zostaną płacone wg umowy zawartej z Wykonawcą

#### **10. Przepisy związane i standardy.**

PN-EN 1505:2001	Wentylacja budynków - Przewody proste i kształtki wentylacyjne z blachy o przekroju prostokątnym - Wymiary
PN-EN 1506:2001	Wentylacja budynków - Przewody proste i kształtki wentylacyjne z blachy o przekroju kołowym - Wymiary
PN-B-01411:1999	Wentylacja i klimatyzacja – Terminologia
PN-92/B-01706	Instalacje wodociągowe - Wymagania w projektowaniu
PN-B-01706:1999/AzI	Instalacje wodociągowe - Wymagania w projektowaniu (Zmiana AzI)

PN-92/B-01707	Instalacje kanalizacyjne - Wymagania w projektowaniu
PN-B-03434:1999	Wentylacja - Przewody wentylacyjne - Podstawowe wymagania i badania
PN-B-76001:1996	Wentylacja - Przewody wentylacyjne - Szczelność. Wymagania i badania
PN-B-76002:1976	Wentylacja - Połączenia urządzeń, przewodów i kształtek wentylacyjnych blaszanych
PN-EN 1751:2001	Wentylacja budynków - Urządzenia wentylacyjne końcowe – Badania aerodynamiczne przepustnic regulacyjnych i zamykających
PN-EN 1886:2001	Wentylacja budynków - Centrale wentylacyjne i klimatyzacyjne -Właściwości mechaniczne
ENV 12097:1997	Wentylacja budynków - Sieć przewodów - Wymagania dotyczące części składowych sieci przewodów ułatwiające konserwację sieci przewodów
PrPN-EN 12599	Wentylacja budynków - Procedury badań i metody pomiarowe dotyczące odbioru wykonanych instalacji wentylacji i klimatyzacji
PrEN 12236	Wentylacja budynków - Podwieszenia i podpory przewodów -Wymagania wytrzymałościowe

## ST - S 04.00 WEWNĘTRZNA INSTALACJA GAZU

### 1. WSTĘP.

#### 1.1. PRZEDMIOT ST.

Przedmiotem niniejszej Specyfikacji Technicznej są wymagania dotyczące wykonania i odbioru wewnętrznej instalacji gazu dla inwestycji Zmiana sposobu użytkowania budynku Poradni Psychologiczno - Pedagogicznej na Placówkę Opiekuńczo – Wychowawczą / Powiatowe Centrum Pomocy Rodzinie 69-200 Sulęcín, ul. Szpitalna dz. nr 356/9

#### 1.2. ZAKRES STOSOWANIA ST.

Specyfikacja Techniczna jest stosowana jako dokument przetargowy i kontraktowy przy zleceniu i realizacji robót wymienionych w punkcie 1.1.

#### 1.3. ZAKRES ROBÓT OBJĘTYCH ST.

Ustalenia zawarte w niniejszej specyfikacji dotyczą wykonania instalacji wewnętrznej gazu opałowego i obejmują:

Rurociągi z armaturą:

- Rurociągi w instalacjach gazowych stalowe o połączeniach spawanych o śr.nom. 25 mm na ścianach w budynkach niemieszkalnych
- Kształtka PE/Stal 32/25mm
- Kurki gazowe przelotowe o śr. 25 mm o połączeniach gwintowanych
- Podłączenie kotła c.o.

Izolacja:

- a) oczyszczenie rur szczotkami stalowymi mechaniczne
- b) malowanie rur farbą gruntującą miniową antykorozyjną
- c) dwukrotne malowanie rur farbą nawierzchniową olejną antykorozyjną .

#### 1.4. OKREŚLENIA PODSTAWOWE.

Określenia podane w niniejszej Specyfikacji Technicznej są zgodne z określeniami zawartymi w obowiązujących Polskich Normach.

#### 1.5. OGÓLNE WYMAGANIA DOTYCZĄCE ROBÓT.

Wykonawca robót jest odpowiedzialny za jakość ich wykonania oraz za zgodność z Dokumentacją Projektową, ST i poleceniami Inżyniera.

### 2. MATERIAŁY.

Materiały użyte do budowy instalacji wewnętrznej gazu powinny spełniać warunki określone w odpowiednich normach przedmiotowych, a w przypadku braku normy powinny posiadać Aprobatę techniczną.

Materiałami stosowanymi przy wykonywaniu instalacji gazu opałowego według zasad niniejszej ST są:

- Rurociągi w instalacjach gazowych stalowe o połączeniach spawanych o śr.nom. 25 mm na ścianach w budynkach niemieszkalnych



- Kształtka PE/Stal 32/25mm
- Kurki gazowe przelotowe o śr. 25 mm o połączeniach gwintowanych
- Podłączenie kotła c.o.

## 2.1. SKŁADOWANIE.

### 2.1.1. Rury.

Rury powinny być składowane w stosach zabezpieczonych przed rozsuwaniem się. Warstwy prostek należy przedzielić listwami drewnianymi o kwadratowych bokach przekroju, większych od wystających części kołnierza lub kielicha.

Rury można przechowywać na przestrzeni otwartej pod wiatą, układając je w pozycji leżącej jedno-, lub wielowarstwowo. Powierzchnia składowania powinna być utwardzona, wolna od kamieni, zagłębień i błota, z możliwością odprowadzenia wody opadowej. Pierwszą warstwę rur należy ułożyć na podkładach drewnianych.

Wyroby należy układać według poszczególnych grup, wielkości i gatunku w sposób zapewniający stateczność oraz umożliwiający dostęp do poszczególnych stosów lub pojedynczych rur.

### 2.1.2. Kształtki, armatura, urządzenia.

Przechowywać w pomieszczeniach suchych i zamkniętych. Przy składowaniu materiałów należy ściśle przestrzegać zaleceń Producenta.

## 3. SPRZĘT.

Rury stalowe czarne łączyć poprzez spawanie gazowe, natomiast rury z armaturą łączyć na połączenia gwintowane. Do gwintowania rur użyć sprzętu ręcznego. Uszczelnienia gwintów taśmą lub plecionką teflonową.

## 4. TRANSPORT.

Rury, kształtki i armatura mogą być przewożone dowolnymi środkami transportu. Materiały należy układać równomiernie na całej powierzchni ładunkowej, obok siebie i zabezpieczyć przed możliwością przesuwania się podczas transportu. Rury powinny być układane w pozycji poziomej wzdłuż środka transportu.

Wyładunek rur powinien odbywać się z zachowaniem wszelkich środków ostrożności uniemożliwiających uszkodzenie rur. Rur nie wolno zrzucać z środków transportowych, lecz rozładowywać po pochyłych legarach lub ręcznie. Podczas załadunku transportu oraz wyładunku rur oraz armatury należy ściśle przestrzegać wymagań Producenta.

Ponadto przy za- i wyładunku oraz przewozie na środkach transportowych należy przestrzegać przepisów aktualnie obowiązujących w publicznym transporcie drogowym i kolejowym.

## 5. WYKONANIE ROBÓT.

Wykonawca przedstawi Inżynierowi do akceptacji projekt organizacji i harmonogram robót uwzględniający wszystkie warunki w jakich będzie wykonana instalacja wewnętrzna gazowa.

### 5.1. ROBOTY PRZYGOTOWAWCZE

Projektowaną oś przewodu oraz miejsca umieszczenia armatury należy wyznaczyć w budynku (na ścianie) w sposób trwały i widoczny, lecz łatwy do usunięcia po montażu.

### 5.2. ROBOTY INSTALACYJNO-MONTAŻOWE

#### 5.2.1. Wymagania ogólne.

Przewody gazowe należy układać zgodnie z wymaganiami określonymi w Warunkach technicznych wykonania i odbioru robót budowlano-montażowych. Cz. II. Instalacje sanitarne i przemysłowe.

Technologia układania przewodów powinna zapewnić utrzymanie trasy i przebiegów zgodnie z Dokumentacją Projektową.

Załamanie przewodu w planie przy zmianie kierunku trasy powinno być dokonane przy pomocy odpowiednich kształtek lub łuków kutych lub walcowanych.

#### 5.2.2. Montaż przewodów z rur.

Rury prowadzić po wierzchu ścian w uchwytach z przekładką gumową, osadzonych w przegrodach budowlanych w sposób zapewniający bezpieczeństwo użytkownika i bezpieczeństwo pożarowe. Połączenia rur poprzez spawanie gazowe, połączenia z armaturą gwintowane. Końcówki rur gwintować ręcznie.

Przejście przez ścianę wykonać w tuleji ochronnych z rury stalowej DN80.

#### 5.2.3. Próba szczelności instalacji.

Próba szczelności powinna być przeprowadzona zgodnie z wymaganiami określonymi w Warunkach

technicznych wykonania i odbioru robót budowlano-montażowych. Cz. II. Instalacje sanitarne i przemysłowe. Szczelność instalacji powinna być taka, aby przy próbie ciśnieniowej - ciśnienie wykazane na manometrze nie spadło w ciągu 30 min poniżej wartości ciśnienia próbnego.

Przed hydrauliczną próbą szczelności przewód należy od zewnątrz oczyścić, w czasie badania powinien być umożliwiony dostęp do złączy ze wszystkich stron. Końcówki odcinka przewodu oraz wszystkie odgałęzienia powinny być zamknięte za pomocą odpowiednich zaślepek z uszczelnieniem, a przewód na całej długości powinien być zabezpieczony przed przesunięciem w planie i w profilu.

Ciśnienie próbne odcinka przewodu należy przyjąć wyższe od najwyższego występującego w badanym odcinku przewodu ciśnienia roboczego.

#### 5.2.4. Oznakowanie przewodów.

Wszystkie rurociągi należy pomalować na żółto.

#### 5.2.5. Podłączenie instalacji.

Instalację po odebraniu przez Inżyniera należy podłączyć do nowowybudowanego przyłącza gazowego.

### 6. KONTROLA JAKOŚCI ROBÓT.

6.1. Wszystkie roboty powinny być prowadzone zgodnie z projektem, ze sztuką budowlaną, wiedzą techniczną, z należytą starannością i zachowaniem zasad estetyki wykonania, bez zbędnych załamaniań, obejść, mijanek ect.

#### 6.2. Roboty montażowe.

Kontrolę jakości robót instalacyjno-montażowych należy przeprowadzić zgodnie z wymaganiami określonymi w Warunkach technicznych wykonania i odbioru robót budowlano-montażowych. Cz. II. Instalacje sanitarne i przemysłowe.

Należy przeprowadzić następujące badania:

- a) zgodności z Dokumentacją Projektową,
- b) materiałów zgodnie z wymaganiami norm i przepisów,
- c) ułożenia przewodów:
  - ułożenia przewodu na podłożu,
  - odchylenia osi przewodu,
  - odchylenia spadku,
  - zmiany kierunków przewodów,
  - zabezpieczenia przewodu przy przejściach przez przeszkody, - kontrola połączeń przewodów,
- d) układania przewodu w rurach ochronnych,
- e) wykonanie powłok malarskich rur,
- f) szczelności przewodu.

Wykonawca powinien przedłożyć Inżynierowi wszystkie próby, świadectwa zgodności i atesty gwarancji producenta dla stosowanych materiałów, że zastosowane materiały spełniają wymagane Aprobatami technicznymi i Polskimi normami warunki techniczne.

### 7. OBMIAR ROBÓT.

Jednostką obmiarową jest metr (m) przewodu gazowego dla danej średnicy oraz sztuka lub komplet zamontowanej armatury.

### 8. ODBIÓR ROBÓT.

Przy odbiorze robót powinny być dostarczone następujące dokumenty:

- a) Dokumentacja Projektowa z naniesionymi zmianami i uzupełnieniami w trakcie wykonywania robót
- b) Dziennik Budowy;
- c) dokumenty uzasadniające uzupełnienia i zmiany wprowadzone w trakcie wykonywania robót,
- d) dokumenty dotyczące jakości wbudowanych materiałów,
- e) protokół przeprowadzonego badania szczelności całego przewodu.

## 9. PODSTAWA PŁATNOŚCI

### 9.1. Ogólne wymagania

Ogólne wymagania dotyczące płatności podano w ST-00.00

### 9.2 Płatność

Płatności będą wykonywane na podstawie Umowy zawartej z Wykonawcą.

## 10. PRZEPISY

Poza warunkami określonymi w założeniach ogólnych, roboty instalacji gazowych powinny być wykonane zgodnie z warunkami wynikającymi z rozporządzenia Ministra Gospodarki Przestrzennej i Budownictwa z dnia 14 grudnia 1994 r. w sprawie warunków technicznych, jakim powinny odpowiadać budynki i ich usytuowanie (Dz.U. z 1999 r., Nr 15, poz. 140) z późniejszymi zmianami PN-86/M-40305 - Urządzenia gazowe użytku domowego. Wymagania ogólne..

# ST – S 05.00 INSTALACJA CENTRALNEGO OGRZEWANIA TECHNOLOGIA KOTŁOWNI

## 1. WSTĘP.

### 1.1. PRZEDMIOT ST.

Przedmiotem niniejszej Specyfikacji Technicznej są wymagania dotyczące wykonania i odbioru instalacji technologicznej kotłowni i instalacji C.O. dla inwestycji Przebudowa budynku świetlicy wiejskiej z budową infrastruktury technicznej i zagospodarowaniem terenu w miejscowości Różanki., działka nr 261; 278/3.

### 1.2. ZAKRES STOSOWANIA ST.

Specyfikacja Techniczna jest stosowana jako dokument przetargowy i kontraktowy przy zleceniu i realizacji robót wymienionych w punkcie 1.1.

### 1.3. ZAKRES ROBÓT OBJĘTYCH ST.

Ustalenia zawarte w niniejszej specyfikacji dotyczą przygotowania pomieszczenia oraz wykonania instalacji technologicznej kotłowni i obejmują:

- 1.3.1. Roboty instalacyjne w kotłowni
- 1.3.2. Roboty instalacji centralnego ogrzewania

### 1.4. OKREŚLENIA PODSTAWOWE.

Określenia podane w niniejszej Specyfikacji Technicznej są zgodne z określeniami zawartymi w obowiązujących Polskich Normach.

### 1.5. OGÓLNE WYMAGANIA DOTYCZĄCE ROBÓT.

Wykonawca robót jest odpowiedzialny za jakość ich wykonania oraz za zgodność z Dokumentacją Projektową, ST i poleceniami Inżyniera.

## 2. MATERIAŁY I URZĄDZENIA

- Rurociągi w instalacjach c.o. miedziane o śr. zewnętrznej 28 mm o połączeniach lutowanych na ścianach w budynkach
- Rurociągi w instalacjach c.o. miedziane o śr. zewnętrznej 22 mm o połączeniach lutowanych na ścianach w budynkach
- Rurociągi w instalacjach c.o. miedziane o śr. zewnętrznej 18 mm o połączeniach lutowanych na ścianach w budynkach
- Rurociągi w instalacjach c.o. miedziane o śr. zewnętrznej 15 mm o połączeniach lutowanych na ścianach w budynkach
- Rurociąg z polietylenu sieciowanego PEX dn: 16mm
- Szafki z rozdzielaczami do instalacji c.o. o ilości obwodów 12 + zawór Hycoccon V
- Szafki z rozdzielaczami do instalacji c.o. o ilości obwodów 8 + zawór Hycoccon V
- Szafki z rozdzielaczami do instalacji c.o. o ilości obwodów 4 + zawór Hycoccon V
- Szafki z rozdzielaczami do instalacji c.o. o ilości obwodów 2 + zawór Hycoccon V
- Montaż instalacji ogrzewania podłogowego z zestawem mieszaczowo - pompującym - ok. 750m rura Pex
- Zawory odpowietrzające automatyczne o śr. 15 mm
- Zawory kulowe o połączeniach gwintowanych o śr. nominalnej 25 mm
- Rury przyłączone z tworzyw sztucznych o śr. zewn. 16 mm do grzejników
- Grzejniki stalowe dwupłytowe 800 z zaworem termosatycznym
- Grzejniki stalowe dwupłytowe 1000 z zaworem termosatycznym

- Grzejniki stalowe dwupłytowe 1200 z zaworem termosatycznym
- Grzejniki stalowe dwupłytowe 1300 z zaworem termosatycznym
- Grzejniki stalowe dwupłytowe 1500 z zaworem termosatycznym
- Grzejniki stalowe dwupłytowe 2300 z zaworem termosatycznym
- Głowice termostacyjne
- Kocioł gazowy kondensacyjny o zamkniętej komorze spalania ELIDENS DTG 130-35 ECO.NOX PLUS lub równoważny
- System spalinowo - powietrzny fi80/125 - konfiguracja wg projektu
- Uruchomienie kotłowni c.o.
- Izolacja rurociągów śr. 15 mm otulinami - jednowarstwowymi gr.20 mm (N)
- Izolacja rurociągów śr.18 mm otulinami - jednowarstwowymi gr.20 mm (N)
- Izolacja rurociągów śr. 22 mm otulinami - jednowarstwowymi gr.20 mm (N)
- Izolacja rurociągów śr.28 mm otulinami - jednowarstwowymi gr.20 mm (N)

Materiały i urządzenia użyte do budowy instalacji technologicznej powinny spełniać warunki określone w odpowiednich normach przedmiotowych, a w przypadku braku normy powinny posiadać Aprobata techniczną.

Pozostałe materiały do budowy rurociągów co, gazu, wodociągów i kanalizacji zgodne z zapisami odnośnych specyfikacji przedmiotowych.

## 2.1. SKŁADOWANIE.

### 2.1.1. Rury.

Rury powinny być składowane w stosach zabezpieczonych przed rozsuwaniem się. Warstwy prostek należy przedzielić listwami drewnianymi o kwadratowych bokach przekroju. Rury można przechowywać na przestrzeni otwartej pod wiatą, układając je w pozycji leżącej jedno-, lub wielowarstwowo. Powierzchnia składowania powinna być utwardzona, wolna od kamieni, zagłębień i błota, z możliwością odprowadzenia wody opadowej. Pierwszą warstwę rur należy ułożyć na podkładach drewnianych. Wyroby należy układać według poszczególnych grup, wielkości i gatunku w sposób zapewniający stateczność oraz umożliwiający dostęp do poszczególnych stosów lub pojedynczych rur.

### 2.1.2. Kształtki, armatura, urządzenia.

Przechowywać w pomieszczeniach suchych i zamkniętych. Przy składowaniu materiałów należy ściśle przestrzegać zaleceń Producenta.

## 3. SPRZĘT.

Rury stalowe czarne łączyć poprzez spawanie gazowe, natomiast rury z armaturą łączyć na połączenia gwintowane. Do gwintowania rur użyć sprzętu ręcznego. Uszczelnienia gwintów taśmą lub plecionką teflonową.

Do przygotowania oraz łączenia rur miedzianych należy stosować sprawne narzędzia i urządzenia gazowe przenośne (palniki ręczne) z butlami gazowymi o pojemności nie większej niż 11kg. Cięcie i kalibrowanie rur w miejscach połączeń z armaturą przy pomocy sprzętu ręcznego.

Do przygotowania oraz łączenia rur kanalizacyjnych i spalinowych należy stosować firmowe urządzenia wskazane przez Producentów rur, oraz pastę poślizgową obojętną dla uszczelek.

## 4. TRANSPORT.

Rury, kształtki i armatura mogą być przewożone dowolnymi środkami transportu. Materiały należy układać równomiernie na całej powierzchni ładunkowej, obok siebie i zabezpieczyć przed możliwością przesuwania się podczas transportu. Rury powinny być układane w pozycji poziomej wzdłuż środka transportu.

Wyładunek rur powinien odbywać się z zachowaniem wszelkich środków ostrożności uniemożliwiających uszkodzenie rur. Rur nie wolno zrzucać z środków transportowych, lecz rozładowywać po pochylonych legarach lub ręcznie. Podczas załadunku transportu oraz wyładunku rur oraz armatury należy ściśle przestrzegać wymagań Producenta.

Ponadto przy za- i wyładunku oraz przewozie na środkach transportowych należy przestrzegać przepisów aktualnie obowiązujących w publicznym transporcie drogowym i kolejowym.

## 5. WYKONANIE ROBÓT.

Wykonawca przedstawi Inżynierowi do akceptacji projekt organizacji i harmonogram robót uwzględniający wszystkie warunki w jakich będzie wykonana instalacja wewnętrzna gazowa.

### 5.1. ROBOTY PRZYGOTOWAWCZE

Projektowaną oś przewodu oraz miejsca umieszczenia armatury należy wyznaczyć w budynku (na ścianie) w sposób trwały i widoczny, lecz łatwy do usunięcia po montażu.

## 5.2. ROBOTY INSTALACYJNO-MONTAŻOWE

### 5.2.1. Wymagania ogólne.

Urządzenia i przewody należy montować i układać zgodnie z wymaganiami określonymi w Warunkach technicznych wykonania i odbioru robót budowlano-montażowych. Cz. II. Instalacje sanitarne i przemysłowe oraz dokumentacją dostarczoną wraz z urządzeniami przez producenta.

Technologia układania przewodów powinna zapewnić utrzymanie trasy i przebiegów zgodnie z Dokumentacją Projektową. Urządzenia instalować zgodnie z Projektem i Instrukcją Montażu producenta. Załamanie przewodu w planie przy zmianie kierunku trasy powinno być dokonane przy pomocy odpowiednich kształtek lub łuków kutyh lub walcowanych.

### 5.2.2. Montaż przewodów z rur.

Rury prowadzić po wierzchu ścian w uchwytach z przekładką gumową, osadzonych w przegrodach budowlanych w sposób zapewniający bezpieczeństwo użytkownika i bezpieczeństwo pożarowe. Połączenia rur poprzez spawanie gazowe, lutowanie, na wcisk – zależnie od rodzaju instalacji. Połączenia z armaturą gwintowane. Końcówki rur gwintować ręcznie.

### 5.2.3. Próba szczelności instalacji.

Próba szczelności powinna być przeprowadzona zgodnie z wymaganiami określonymi w Warunkach technicznych wykonania i odbioru robót budowlano-montażowych. Cz. II. Instalacje sanitarne i przemysłowe. Szczelność instalacji powinna być taka, aby przy próbie ciśnieniowej - ciśnienie wykazane na manometrze nie spadło w ciągu 30 min poniżej wartości ciśnienia próbnego.

Przed hydrauliczną próbą szczelności przewód należy od zewnątrz oczyścić, w czasie badania powinien być umożliwiony dostęp do złączy ze wszystkich stron. Końcówki odcinka przewodu oraz wszystkie odgałęzienia powinny być zamknięte za pomocą odpowiednich zaślepek z uszczelnieniem, a przewód na całej długości powinien być zabezpieczony przed przesunięciem w planie i w profilu.

Ciśnienie próbne odcinka przewodu należy przyjąć wyższe od najwyższego występującego w badanym odcinku przewodu ciśnienia roboczego.

### 5.2.4. Oznakowanie przewodów.

Wszystkie rurociągi należy czytelnie oznakować. W kotłowni zamieścić schemat technologiczny trwale oprawiony i zabezpieczony przed działaniem wilgoci (np: poprzez termolaminowanie).

### 5.2.5. Podłączenie instalacji.

Instalację kotłowni po odebraniu przez Inżyniera należy podłączyć do nowowybudowanych instalacji odbiorczych co i cwu.

#### Uruchomienie kotłowni,

Po przeprowadzeniu z pozytywnym wynikiem prób ciśnieniowych poszczególnych elementów instalacji i odbiorach częściowych, w tym instalacji gazowej zasilającej kotły, należy przeprowadzić uruchomienie kotłowni. Uruchomienie należy przeprowadzić w sposób umożliwiający:

- sprawdzenie działania wszystkich obwodów automatyki, zasilających urządzenia takie jak kotły, pompy, regulatory, czujniki i inne urządzenia,
- sprawdzenie działania zabezpieczeń krańcowych – przed wzrostem temperatury, przed zanikiem przepływu spalin.

## 6. KONTROLA JAKOŚCI ROBÓT.

6.1. Wszystkie roboty powinny być prowadzone zgodnie z projektem, ze sztuką budowlaną, wiedzą techniczną, z należytą starannością i zachowaniem zasad estetyki wykonania, bez zbędnych załamań, obejść, mijanek ect.

### 6.2. Roboty montażowe.

Kontrolę jakości robót instalacyjno-montażowych należy przeprowadzić zgodnie z wymaganiami określonymi w Warunkach technicznych wykonania i odbioru robót budowlano-montażowych. Cz. II. Instalacje sanitarne i przemysłowe.

Należy przeprowadzić następujące badania:

- a) zgodności z Dokumentacją Projektową,
- b) materiałów zgodnie z wymaganiami norm i przepisów,
- c) ułożenia przewodów:

- ułożenia przewodu na podłożu,
- odchylenia osi przewodu,
- odchylenia spadku,
- zmiany kierunków przewodów,
- kontrola połączeń przewodów,
- d) sposobu montażu urządzeń,
- e) wykonanie powłok malarskich rur,
- f) szczelności przewodów,
- g) jakości wykonania izolacji,
- h) pomiary skuteczności zerowania urządzeń i rurociągów,

Wykonawca powinien przedłożyć Inżynierowi wszystkie próby, świadectwa zgodności i atesty gwarancji producenta dla stosowanych materiałów, że zastosowane materiały spełniają wymagane Aprobacjami technicznymi i Polskimi normami warunki techniczne.

#### 7. OBMIAR ROBÓT.

Jednostką obmiarową jest metr (m) przewodu rurowego dla danej średnicy oraz sztuka lub komplet zamontowanej armatury.

#### 8. ODBIÓR ROBÓT.

Przy odbiorze robót powinny być dostarczone następujące dokumenty:

- a) Dokumentacja Projektowa z naniesionymi zmianami i uzupełnieniami w trakcie wykonywania robót
- b) Dziennik Budowy;
- c) dokumenty uzasadniające uzupełnienia i zmiany wprowadzone w trakcie wykonywania robót,
- d) dokumenty dotyczące jakości wbudowanych materiałów,
- e) protokół przeprowadzonego badania szczelności instalacji,
- f) protokół badania poprawności działania wentylacji grawitacyjnej,  
protokół pomiarów skuteczności zerowania urządzeń i instalacji połączonych do przewodów wyrównawczych,  
instrukcje obsługi urządzeń, DTR urządzeń, wypełnione i ważne karty gwarancyjne urządzeń.

### 9. PODSTAWA PŁATNOŚCI

#### 9.1. Ogólne wymagania

Ogólne wymagania dotyczące płatności podano w ST-00.00

#### 9.2 Płatność

Płatności będą wykonywane na podstawie umowy zawartej z Wykonawcą.

#### 10. PRZEPISY

Poza warunkami określonymi w założeniach ogólnych, roboty instalacji centralnego ogrzewania powinny być wykonane zgodnie z warunkami wynikającymi z PN-64/B-10400. - Urządzenia centralnego ogrzewania w budownictwie powszechnym. Wymagania i badania techniczne przy odbiorze.

PN-93/C-04607. Woda w instalacjach ogrzewania. Wymagania i badania dotyczące jakości wody.

## ST – O – 01.00. OGRODZENIA

### 1. Wstęp.

#### 1.1. Przedmiot ST.

Przedmiotem niniejszej ST są wymagania dotyczące wykonania i odbioru prac:

- montaż ogrodzenia z siatki,
- wykonanie ogrodzenia z cegły elewacyjnej z wypełnieniem elementami stalowymi ocynkowanymi i malowanymi proszkowo
- wykonanie i montaż bramy
- wykonanie i montaż furtek

przy wykonaniu robót związanych z budową Przebudowa budynku świetlicy wiejskiej z budową infrastruktury technicznej i zagospodarowaniem terenu w miejscowości Różanki., działka nr 261; 278/3.

### **1.2.Zakres stosowania ST.**

Specyfikacja jest stosowana jako dokument przy przetargach oraz przy zlecaniu i realizacji robót wymienionych w pkt. 1.1.

### **1.3.Zakres robót objętych ST.**

Roboty, których dotyczy specyfikacja, obejmują wszystkie czynności umożliwiające i mające na celu wykonanie i odbiór robót zgodnie z Dokumentacją Projektową i zaleceniami Inżyniera.

W zakres robót wchodzi:

- demontaż istniejącego ogrodzenia z siatki,
- wytyczenie linii przebiegu ogrodzenia,
- wykonanie otworów pod słupki,
- osadzenie słupków w podłożu,
- zalanie słupków zaprawą betonową,
- uzupełnienie otworów ziemią,
- mocowanie siatki,
- montaż furtek (2 szt.)
- montaż bramy
- wymurowanie ogrodzenia z cegły klinkierowej na fundamencie betonowym, słupki z rdzeniem żelbetowym,
- montaż wypełnienia murów ogrodzeniowych ramkami ze szczablami ze stali ocynkowanej malowanymi proszkowo

### **1.4.Określenia podstawowe.**

Określenia podstawowe podane w niniejszej ST są zgodne z odpowiednimi normami i określeniami zamieszczonymi w opracowaniu pt. "Ogólne Specyfikacje Techniczne Wykonania i Odbioru Robót – Wymagania ogólne".

### **1.5.Ogólne wymagania dotyczące robót.**

Wykonawca jest odpowiedzialny za wykonanie robót zgodnie z dokumentacją projektową, specyfikacją, poleceniami nadzoru autorskiego i inwestorskiego, zgodnie z art.22,23 i 28 ustawy Prawo budowlane.

### **2.Materiały.**

Siatka z drutu o średnicy 2,2mm, ocynkowana i powleczona pcv, wysokości 1,5m, w kolorze zielonym. Oczka 50×50mm.

Słupki stalowe wys. 2,1m.

- średnica 48mm

Druty napinające.

Pręty napinające.

Mieszanka betonowa

Pręty zbrojeniowe St0S

furtki (z elementów stalowych spawanych ocynkowanych i malowanych proszkowo) wraz z elementami kotwiącymi zawiasami klamką i zamkiem.

Brama (z elementów stalowych spawanych ocynkowanych i malowanych proszkowo) wraz z elementami kotwiącymi zawiasami klamką i zamkiem.

Cegła klinkierowa pełna kl. 35 w kolorze ceglasczerwonym

### **3.Sprzęt.**

Sprzęt powinien być dobrej jakości i zaakceptowany przez Inżyniera.

Rodzaj stosowanego sprzętu z projektu organizacji robót lub uzgodniony z Inspektorem Nadzoru.

### **4.Transport.**

Transport i przechowywanie wg ST „Wymagania ogólne” i instrukcji producenta.

Środki transportu powinny zabezpieczać załadowane wyroby przed wpływami atmosferycznymi.

Przechowywanie w magazynach półotwartych lub zamkniętych, suchych i przewiewnych, zabezpieczonych przed opadami atmosferycznymi.

### **5.Wykonanie robót.**

Projektowane ogrodzenie z siatki obejmuje (wg rys. architektury – “plan zagospodarowania terenu”):

- całą granicę północną,
- całą granicę wschodnią,
- część granicy południowej.

Furtki usytuować we wschodniej części ogrodzenia (pn-wsch i pd-wsch naroże działki)

Montaż ogrodzenia:

Słupki stalowe usytuować w dołkach średnicy 30cm i głębokości 60cm co 2,5m.

Ustalając wysokość położenia słupka uwzględnić zapas 5 cm ponad wysokość przyszłej siatki, czyli 155cm.

Słupki narożne wzmocnić dwiema podporami, ustawionymi pod kątem 90° w linii ogrodzenia.

Skrajne słupki przy furtkach wzmocnić skośnymi podporami.

Maksymalnie co 25,0m zamontować słupki-rozpory (słupek z dwiema skośnymi podporami).

Słupki osadzić w gruncie wypełniając dołek betonem.

Po 3-4 dniach druty napinające rozciągnąć pomiędzy słupkami w odległości min. 50cm.

Pręty napinające wsunąć w końcowe oczka siatki i drutem wiązałkowym przykręcić do słupka.

Przed przystąpieniem do wznoszenia murów należy sprawdzić wymiary oraz kąty skrzyżowań ścian konstrukcyjnych.

Przy odbiorze bloczków należy przeprowadzać następujące badania:

- sprawdzenie zgodności klasy bloczków z zamówieniem i wymaganiami technicznymi
- przeprowadzenie próby doraźnej

Mury należy wykonywać warstwami z zachowaniem prawidłowego wiązania i grubości spoiny.

W pierwszej kolejności należy wykonywać mury nośne.

Ścianki działowe grubości poniżej 1 cegły należy murować nie wcześniej niż po zakończeniu ścian głównych danej kondygnacji.

Przed ułożeniem należy obficie zwilżyć wodą.

Bloczki układane na zaprawie powinny być czyste i wolne od kurzu.

**Konstrukcje murowe grubości mniejszej niż 1 cegła mogą być wykonywane tylko przy temp. pow. 5° C.**

Wykonywanie konstrukcji murowych grubości większej niż 1 cegła dopuszcza się w temp. poniżej 5° C pod warunkiem zastosowania odp. środków.

W zwykłych murach jeśli nie ma szczególnych wymagań należy przyjmować grubość normową spoiny:

- 15 mm w spoinach poziomych przy czym grubość maksymalna nie powinna przekraczać 17 mm a minimalna 12 mm
- 10 mm w spoinach pionowych przy czym grubość maksymalna nie powinna przekraczać 13 mm a minimalna 8 mm.

Spoiny powinny być dokładnie wypełnione zaprawą.

W ścianach przewidzianych do tynkowania nie należy wypełniać zaprawą przy zewnętrznych licach na głębokość 5-10 mm

Dopuszczalne odchyłki wymiarów muru:

Zwichrowanie i skrzywienie:

na długości 1 m - 3 mm,

na całej powierzchni ściany pomieszczenia- 10 mm

Odchylenia od pionu powierzchni i krawędzi:

na wys. 1 m - 3 mm,

na wys. 1 kondygnacji - 6 mm,

na całej wysokości ściany - 20 mm

Odchylenia od kierunku poziomego górnej powierzchni każdej warstwy ściany muru:

na długości 1 m — 1 mm,

na całej długości budynku 15 mm

## 6.Kontrola jakości robót.

Inżynier dokona sprawdzenie prawidłowości wykonania prac w pkt.5.

Powłoka siatki powinna mieć barwę jednolitą zgodną ze wzorcem, bez smug, zacieków, uszkodzeń, zmarszczeń, pęcherzy, plam i zmiany odcienia.

Powierzchnia powinna być jednolicie gładka.

Stosować zasady kontroli wg ST „Wymagania ogólne”.

## 7.Obmiar robót.

Jednostką obmiarową robót jest 1m, który jest zgodny z jednostką obmiarową wg Przedmiaru Robót.

Obmiar robót obejmuje:



- montaż ogrodzenia.

### **8.Odbiór robót.**

Na podstawie przeprowadzonej kontroli wykonanych robót (pkt.6) Inżynier dokona odbioru zgodnie z ST "Wymagania ogólne".

Odchyłki w wykonaniu prac przekraczające tolerancje określone w pkt. 5. spowodują nieodebranie tych prac przez Inżyniera, który zarządzi ponowne ich wykonanie.

Wyniki odbioru materiałów i wyrobów powinny być każdorazowo wpisywane do dziennika budowy.

Podstawę odbioru robót powinny stanowić następujące dokumenty:

- dokumentacja techniczna,
- dziennik budowy,
- protokoły odbioru poszczególnych etapów robót,
- protokoły obioru materiałów i wyrobów,
- wyniki badań laboratoryjnych,
- ekspertyzy.

W trakcie odbioru robót należy sprawdzić:

- stan i wygląd siatki i słupków pod względem równości, pionowości, spoziomowania i sztywności, rozmieszczenie miejsc zamocowania i sposób osadzenia elementów.
- stan i wygląd furtki pod względem równości, pionowości i spoziomowania, rozmieszczenie miejsc zamocowania i sposób osadzenia elementów, prawidłowość działania części ruchomych.

### **9.Podstawa płatności.**

Wykonane i odebrane prace zostaną płacone wg Umowy zawartej z Wykonawcą

### **10.Przepisy związane i standardy.**

Warunki techniczne wykonania i odbioru robót budowlano-montażowych - Arkady 1989. Należy stosować przepisy zgodnie z ST „ Wymagania ogólne"