

**Zespół Obsługi Ekonomiczno-Administracyjnej
Publicznych Szkół i Placówek
28-500 Kazimierza Wielka
ul. Kościuszki 12
woj. świętokrzyskie
tel. (041) 35-22-810
fax (041) 35-21-956
e-mail: zoszk@wp.pl**

**SPECYFIKACJA ISTOTNYCH
WARUNKÓW ZAMÓWIENIA (SIWZ)
NA:**

“Częściowa wymiana istniejących okien na okna z PCV w budynkach:

- 1. Samorządowej Szkoły Podstawowej Nr 1 w Kazimierzy Wielkiej***
- 2. Samorządowej Szkoły Podstawowej Nr 3 w Kazimierzy Wielkiej***
- 3. Samorządowej Szkoły Podstawowej w Gorzkowie***
- 4. Samorządowej Szkoły Podstawowej w Zieblicach***

w postępowaniu o zamówienie publiczne prowadzonym na podstawie przepisów ustawy z dnia 29 stycznia 2004 r. – Prawo zamówień publicznych (Dz.U. Nr 19 poz. 177 z późn. zm) zwanej dalej w „ustawą”.

**W TRYBIE PRZETARGU NIEOGRANICZONEGO
(Przetarg nieograniczony o wartości poniżej 60 000 euro)**

Oferentem może być osoba fizyczna, osoba prawna lub jednostka organizacyjna nie posiadająca osobowości prawnej oraz podmioty te występujące wspólnie.

Podmioty występujące wspólnie ponoszą solidarną odpowiedzialność za niewykonanie lub nienależyte wykonanie zamówienia.

Kazimierza Wielka, dnia 26 październik 2006 r.
ZATWIERDZIŁ:

.....

Uczestnikami postępowania są osoby , które nabyły SIWZ u zamawiającego.
Oferent winien zapoznać się z całością niniejszej SIWZ.
Wszystkie załączniki stanowią integralną część SIWZ.

Spis zawartości:

Rozdział A: INSTRUKCJA DLA WYKONAWCÓW

1. Opis warunków udziału w postępowaniu oraz opis sposobu dokonania oceny spełnienia tych warunków.
2. Informacja o dokumentach i oświadczeniach, jakie mają dostarczyć Wykonawcy w celu potwierdzenia spełnienia warunków udziału w postępowaniu.
3. Opis sposobu przygotowywania oferty.
4. Opis kryteriów, którymi Zamawiający będzie się kierował przy wyborze oferty.
5. Wymagania dotyczące wadium.
6. Miejsce i termin składania ofert.
7. Opis sposobu udzielania wyjaśnień dotyczących Specyfikacji Istotnych Warunków Zamówienia oraz informacje o sposobie porozumiewania się Wykonawców z Zamawiającym.
8. Termin, do którego Wykonawca będzie związany złożoną ofertą.
9. Miejsce i termin otwarcia ofert.
10. Informacje o trybie otwarcia i oceny ofert.
11. Nazwiska, stanowiska służbowe oraz sposób porozumiewania się z pracownikami Zamawiającego uprawnionymi do bezpośredniego kontaktowania się z Wykonawcami.
12. Powiadomienie o wyniku postępowania.
13. Informacje o przewidywanych zamówieniach uzupełniających.
14. Formalności, jakie powinny zostać dopełnione po zakończeniu przetargu w celu zawarcia umowy.
15. Istotne dla stron postanowienia, które zostaną wprowadzone do treści zawieranej umowy w sprawie zamówienia publicznego.
16. Termin wykonania zamówienia.
17. Środki odwoławcze.
18. Informacje dotyczące walut obcych, w jakich mogą być prowadzone rozliczenia między zamawiającym a wykonawcą.
19. Zabezpieczenie należytego wykonania umowy.

Rozdział B: PRZEDMIOT ZAMÓWIENIA

Rozdział C: OPIS SPOSOBU OBLICZANIA CENY OFERTY

Rozdział D: WZÓR UMOWY

Rozdział E: FORMULARZ OFERTOWY

Rozdział F : PRZEDMIAR ROBÓT, KOSZTORYS OFERTOWY UPROSZCZONY

Rozdział A

INSTRUKCJA DLA WYKONAWCÓW

1. Opis warunków udziału w postępowaniu oraz opis sposobu dokonywania oceny spełnienia tych warunków.
 - 1.1. Do przetargu mogą przystąpić wszyscy zainteresowani wykonawcy, którzy spełnią warunki udziału w postępowaniu o udzielenie zamówienia określone w art. 22 ust. 1 pkt 1-4 ustawy z dnia 29 stycznia 2004 roku Prawo zamówień publicznych (Dz. U. Nr 19, poz. 177 z późn. zm.) na potwierdzenie czego złożą oświadczenia o spełnieniu warunków udziału w postępowaniu oraz dokumenty potwierdzające spełnienie tych warunków.
Ocena spełnienia w/w warunków będzie polegała na sprawdzeniu, czy wszystkie złożone przez Wykonawcę oświadczenia i dokumenty są zgodne z przepisami ustawy z dnia 29 stycznia 2004 roku Prawo zamówień publicznych, aktami wykonawczymi do tej ustawy oraz niniejszą SIWZ.
 - 1.2. Aby wykonawca mógł wziąć udział w postępowaniu, musi wykazać, że w ciągu ostatnich pięciu lat (lata 2001 -2005) był głównym wykonawcą przy realizacji, co najmniej dwóch robót odpowiadających swoim rodzajem robotom budowlanym stanowiącym przedmiot niniejszego zamówienia a jeżeli okres prowadzenia działalności jest krótszy – w tym okresie. Aby spełnić ten warunek, prace, na które wykonawca się powołuje, muszą być ukończone, a ich wartość musi być równa lub większa od kwoty 10 000,00 zł. Warunek ten oceniany będzie na podstawie danych przedstawionych w załączniku nr 4 do oferty - "Informacje na temat doświadczenia" oraz załączonych dokumentów potwierdzające, że roboty te zostały wykonane należycie.
2. Informacja o dokumentach i oświadczeniach, jakie mają dostarczyć wykonawcy celu potwierdzenia spełnienia warunków udziału w postępowaniu.
 - 2.1. Ofertę stanowi "FORMULARZ OFERTOWY" (którego wzorzec przedstawiono w rozdziale "E" niniejszej SIWZ). Aby oferta była kompletna należy złożyć "FORMULARZ OFERTOWY" wraz z następującymi załącznikami i dokumentami:
 - 2.1.1. Załącznik nr 1 "Oświadczenia wykonawcy", w którym znajdują się następujące oświadczenia:
 - a) Oświadczenie, że wykonawca posiada uprawnienia do wykonywania określonej działalności lub czynności, jeżeli ustawy nakładają obowiązek posiadania takich uprawnień;
 - b) Oświadczenie, że wykonawca posiada niezbędną wiedzę i doświadczenie oraz potencjał techniczny, a także dysponują osobami zdolnymi do wykonania zamówienia;
 - c) Oświadczenie, że wykonawca znajduje się w sytuacji ekonomicznej i finansowej zapewniającej wykonanie zamówienia;
 - d) Oświadczenie, że wykonawca nie podlega wykluczeniu z postępowania o udzielenie zamówienia na podstawie art. 24 Ustawy Prawo zamówień publicznych.
 - e) Oświadczenie wykonawcy, że zapoznał się ze szczegółowymi warunkami przetargu zawartymi w SIWZ i że przyjmuje je bez zastrzeżeń;
 - f) Oświadczenie, że wykonawca uważa się za związanego ofertą do terminu ważności oferty, wskazanego w SIWZ i zobowiązuje się, w razie utrzymania się przy przetargu, podpisać umowę;
 - g) Oświadczenie, że wykonawca posiada wszystkie informacje niezbędne do przygotowania oferty i wykonania prac w wymaganym czasie;
 - h) Oświadczenie, że wykonawca obejrzał miejsce, w którym dokonywane będą prace;
 - 2.1.2. Dokumenty potwierdzające spełnienie warunków udziału w postępowaniu:
 - a) Aktualny odpis z właściwego rejestru albo aktualne zaświadczenie o wpisie do ewidencji działalności gospodarczej, jeżeli odrębne przepisy wymagają wpisu do rejestru lub zgłoszenia do

ewidencji działalności gospodarczej **wystawiony nie wcześniej niż 6 miesięcy przed upływem terminu składania ofert,**

- b) Dokumenty stwierdzające, że osoby, które będą wykonywać zamówienie, posiadają wymagane uprawnienia, jeżeli ustawy nakładają obowiązek posiadania takich uprawnień,
- c) Aktualne zaświadczenie właściwego naczelnika urzędu skarbowego, że wykonawca nie zalega z opłacaniem podatków, lub zaświadczenie, że wykonawca uzyskał przewidziane prawem zwolnienie, odroczenie lub rozłożenie na raty zaległych płatności lub wstrzymanie w całości wykonania decyzji właściwego organu **wystawione nie wcześniej niż 3 miesiące przed upływem terminu składania ofert,**
- d) Aktualne zaświadczenie właściwego oddziału Zakładu Ubezpieczeń Społecznych lub Kasy Rolniczego Ubezpieczenia Społecznego, że wykonawca nie zalega z opłacaniem składek na ubezpieczenie zdrowotne lub społeczne lub zaświadczenie że wykonawca uzyskał przewidziane prawem zwolnienie, odroczenie lub rozłożenie na raty zaległych płatności lub wstrzymanie w całości wykonania decyzji właściwego organu **wystawione nie wcześniej niż 3 miesiące przed upływem terminu składania ofert,**
- e) Dokumenty potwierdzające, że roboty budowlane odpowiadające swoim rodzajem i wartością robotom budowlanym stanowiącym przedmiot niniejszego zamówienia i wykonane w ciągu ostatnich pięciu lat zostały wykonane należycie (referencje, listy polecające itp.), a jeżeli okres prowadzenia działalności jest krótszy niż pięć lat – w tym okresie.
- f) Polisa lub inny dokument ubezpieczeniowy potwierdzający, że Wykonawca jest ubezpieczony od odpowiedzialności cywilnej w zakresie prowadzonej działalności gospodarczej.

W/w dokumenty mogą być przedstawione w formie oryginału lub kserokopii poświadczonej za zgodność z oryginałem przez Wykonawcę.

2.1.3. Załącznik nr 2 - "Cena i termin wykonania".

2.1.4. Załącznik nr 3 - "Informacje na temat doświadczenia"

3. Opis sposobu przygotowywania oferty

- 3.1. Oferta powinna być sporządzona według zasad określonych w Ustawie z dnia 29 stycznia 2004 r. Prawo zamówień publicznych, oraz wymienionych niżej warunków dodatkowych.
- 3.2. Każdy wykonawca może złożyć jedną ofertę. Nie dopuszcza się możliwości składania ofert wariantowych, wielowariantowych, równoważnych ani częściowych.
- 3.3. Złożona Oferta musi być kompletna i zawierać wszystkie wymagane załączniki i dokumenty wymienione w pkt 2 niniejszej Specyfikacji Istotnych Warunków Zamówienia. Wykonawca, którego oferta jest niekompletna zostaje wykluczony z postępowania o udzielenie zamówienia, a jego oferta uznana za odrzuconą.
- 3.4. Wykonawców, którzy złożyli nieprawdziwe informacje mające wpływ na wynik prowadzonego postępowania wyklucza się. Ofertę Wykonawcy wykluczonego z postępowania uznaje się za odrzuconą.
- 3.5. Oferta musi mieć formę pisemną i powinna być sporządzona w języku polskim.
- 3.6. Treść oferty musi odpowiadać treści Specyfikacji Istotnych Warunków Zamówienia oraz musi być zgodna z ustawą z dnia 29 stycznia 2004 r. Prawo zamówień publicznych.
- 3.7. Oferta powinna zawierać:
 - a) imię, nazwisko, firmę, nazwę i dokładny adres wykonawcy, datę sporządzenia oferty oraz imię i nazwisko osoby uprawnionej do reprezentowania w postępowaniu przetargowym;
 - b) wszystkie wymagane dokumenty, oświadczenia, dokumenty i załączniki, zgodnie z przedstawionym powyżej wykazem (wg pkt 2)
- 3.8. Dokumenty powinny być sporządzone zgodnie z przedstawionymi przez Zamawiającego wzorcami - załącznikami (zamieszczonymi w Rozdziale "E" niniejszej specyfikacji).
- 3.9. Niedopuszczalne są wyskrobywania w ofertach, poprawki zaś należy omówić w uwadze, zaopatrzonej własnoręcznym podpisem wykonawcy lub osoby upoważnionej. Poprawki cyfr i liczb należy pisać wyrazami.
- 3.10. Ofertę należy umieścić w zamkniętych, zapieczętowanych kopertach, a następnie całość włożyć do jednej zewnętrznej koperty. Koperty powinny być nieprzezroczyste i zapieczętowane w taki

sposób, aby nie budziło to żadnych wątpliwości, co do możliwości ich wcześniejszego otwarcia lub ujawnienia treści oferty przez osoby nieupoważnione.

3.11. Koperty powinny być oznaczone następująco:

- a) koperta zewnętrzna:
 - **“Wymiana stolarki okiennej w budynkach szkolnych”**
 - Nazwa i adres **Zamawiającego**,
 - **“UWAGA: nie otwierać przed dniem 2006-11-06 godz. 10,00**
- b) koperta wewnętrzna:
 - **“Wymiana stolarki okiennej w budynkach szkolnych”**
 - Nazwa i adres **Zamawiającego**,
 - Nazwa i adres **Wykonawcy**

3.12. Dopuszcza się przed terminem otwarcia ofert **zmianę** lub **wycofanie** wcześniej złożonej oferty. W takim wypadku wykonawca składa pisemne oświadczenie o modyfikacji lub wycofaniu swojej oferty. Każda zmiana lub pismo wycofujące ofertę powinno być zapieczętowane według zasad obowiązujących przy składaniu ofert (dwie koperty), przy czym koperta zewnętrzna musi być opatrzona dodatkowym napisem: **“zmiana”** lub **“wycofanie”**.

3.13. Zaleca się zachować kopie złożonych w ofercie dokumentów.

3.14. Bez względu na wynik przetargu, wszelkie koszty związane z przygotowaniem i złożeniem oferty poniesie wykonawca. Wykonawca także pokryje koszty obejrzenia terenu na którym prowadzone będą roboty budowlane.

4. Opis kryterium, którym Zamawiający będzie się kierował przy wyborze oferty

4.1. Wyłącznie zakwalifikowane oferty (spełniające warunki udziału w postępowaniu) będą oceniane na podstawie danych przedstawionych w Załączniku nr 2 (“Cena ”) do FORMULARZA OFERTOWEGO, według poniższego kryterium i jego znaczenia (wagi):

a) Kryterium 1 - cena oferty 100%

4.2. Opis kryterium oceny oferty.

Kryterium 1 „cena” – przy ocenie oferty będzie brana pod uwagę cena brutto za wykonanie przedmiotu zamówienia obejmująca pełen zakres zamówienia określony w dokumentacji przetargowej, jak również w innych warunkach przedstawionych w SIWZ. Punktacja zostanie dokonana w trybie matematycznego wyliczenia na podstawie poniższego wzoru:

$$C = \frac{\text{Cena brutto oferty najniższej spośród nie odrzuconych ofert}}{\text{Cena brutto badanej oferty}} \times 100\%$$

4.3. Zamawiający przyzna kontrakt wykonawcy, co do którego oferty ustalono, iż jest ona zgodna z ustawą Prawo zamówień publicznych, SIWZ a także treścią ogłoszenia o przetargu i która przedstawia najniższą cenę.

5. Wymagania dotyczące wadium

Zamawiający nie będzie wymagał wniesienia wadium.

6. Miejsce i termin składania ofert.

6.1. Miejsce składania ofert : siedziba Zamawiającego, to jest Zespół Obsługi Ekonomiczno-Administracyjnej Publicznych Szkół i Placówek w Kazimierzy Wielkiej ul. Kościuszki 12 w godzinach 7,30-15,30 pok. 305.

6.2.. Termin składania ofert upływa dnia **2006-11-06 o godzinie 10,00**

6.3.. Ofertę złożoną po terminie zwraca się bez otwierania po upływie terminu przewidzianego na wniesienie protestu – art. 84 ust. 2 ustawy Prawo zamówień publicznych.

6.4.. Oferty można dostarczyć pocztą lub osobiście (potwierdzenie przyjęcia powinno być zawsze podpisane przez Zamawiającego).

7. Opis sposobu udzielania wyjaśnień dotyczących Specyfikacji Istotnych Warunków Zamówienia oraz informacje o sposobie porozumiewania się Wykonawców z Zamawiającym.

7.1. Wyjaśnienia udzielane będą w trybie art. 38 Ustawy Prawo zamówień publicznych, co oznacza, że Zamawiający odpowie niezwłocznie na każde zapytanie dotyczące Specyfikacji Istotnych Warunków Zamówienia, przesyłając jednocześnie treść wyjaśnienia wszystkim, którym dostarczono niniejszą SIWZ (bez ujawniania źródła zapytania), chyba, że prośba o wyjaśnienie specyfikacji wpłynęła na mniej niż 6 dni przed terminem otwarcia ofert.

7.2. W szczególnie uzasadnionych przypadkach Zamawiający zastrzega sobie prawo do zmodyfikowania treści dokumentów zawierających SIWZ - dokonane uzupełnienia przekazuje się niezwłocznie wszystkim wykonawcom i jest to dla nich wiążące – art. 38 ust. 4 ustawy Prawo zamówień publicznych.

7.3. Zamawiający oświadcza, że nie zamierza zwoływać zebrania wykonawców w celu wyjaśnienia wątpliwości dotyczących Specyfikacji Istotnych Warunków Zamówienia.

7.4. Wszelkie oświadczenia, wnioski, zawiadomienia oraz inne informacje należy przekazywać pisemnie. Oświadczenia, wnioski, zawiadomienia przekazane za pomocą telefaksu lub drogą elektroniczną uważa się za złożone w terminie, jeżeli ich treść dotarła do adresata przed upływem terminu i została niezwłocznie potwierdzona pismem.

8. Termin, do którego wykonawca będzie związany złożoną ofertą .

8.1. Termin, do którego wykonawca będzie związany złożoną ofertą wynosi 30 dni licząc od dnia 2006-11-06 do dnia 2006-12-06 włącznie.

8.2. Zamawiający przed upływem terminu związania ofertą może raz zwrócić się do wykonawców o wyrażenie zgody na przedłużenie tego terminu o oznaczony okres, nie dłuższy jednak niż 30 dni.

9. Miejsce i termin otwarcia ofert .

9.1. Otwarcie ofert nastąpi dnia **2006-11-06 o godz. 10.00** w siedzibie Zamawiającego tj. ZOEAPSiP w Kazimierzy Wielkiej w pok. nr 302.

9.2. Przy otwarciu ofert mogą być obecni przedstawiciele wykonawców.

10. Informacje o trybie otwarcia i oceny ofert.

10.1. Otwarcie złożonych ofert nastąpi dnia 2006-11-06 o godz. 10.00 w siedzibie Zamawiającego tj. ZOEAPSiP ul. Kościuszki 12 w pokoju nr 302 w obecności wykonawców, którzy zechcą uczestniczyć w posiedzeniu otwarcia ofert. Wykonawcy winni podpisać listę obecności.

Bezpośrednio przed otwarciem ofert Zamawiający poda kwotę, jaką zamierza przeznaczyć na sfinansowanie zamówienia.

10.2. Jako pierwsze zostaną otwarte zewnętrzne koperty oznaczone napisem „wycofanie oferty”. Wewnętrzne koperty ofert wycofanych nie będą otwierane.

Następnie zostaną otwarte oferty oznaczone „zmiana oferty”. Oferty pierwotne względem ofert zamiennych nie będą otwierane.

10.3. Jako następne zostaną otwarte oferty, co do których stwierdzono, że nie zostały zmienione lub wycofane zgodnie z kolejnością ich złożenia.

10.4. Zamawiający będzie ogłaszał przy otwieraniu ofert następujące informacje: Imię i nazwisko, nazwę (firmę) oraz adres (siedzibę) wykonawcy, którego oferta jest otwierana, a także informację dotyczące ceny oferty, terminu wykonania zamówienia publicznego, okresu rękojmi i warunków gwarancji, a także warunków płatności oraz inne szczegóły, które Zamawiający uzna za istotne.

- 10.5. Z posiedzenia otwarcia ofert sporządza się protokół.
- 10.6. Na posiedzeniu niejawnym komisji zostanie zbadana ważność ofert. Oferta zostaje odrzucona z postępowania przetargowego jeżeli zachodzi jedna z okoliczności przedstawionych w art. 89 ust 1 ustawy Prawo zamówień publicznych.
- 10.7. Zamawiający poprawi w tekście ofert oczywiste omyłki pisarskie oraz omyłki rachunkowe w obliczeniu ceny, niezwłocznie zawiadamiając o tym wszystkich wykonawców, którzy złożyli oferty. Omyłki rachunkowe w obliczeniu ceny zostaną poprawione w sposób określony w art. 88 ustawy Prawo zamówień publicznych.
- 10.8. Zamawiający zastrzega sobie prawo do pisemnego wezwania każdego wykonawcy w celu udzielenia przez niego dodatkowych wyjaśnień dotyczących treści złożonej oferty wyznaczając odpowiedni termin. Zamawiający oświadcza, że nie będzie proponował ani też dopuszczał do zmiany podanej w ofercie ceny chyba, że wyniknie ona z oczywistej omyłki w ofercie.
- 10.9. W czasie części tajnej (dostępnej wyłącznie dla członków Komisji Przetargowej i ekspertów powołanych przez Dyrektora Zespół) Komisja Przetargowa przeprowadzi:
- ocenę ofert od strony spełnienia warunków udziału w postępowaniu (zgodnie z pkt 1 i 2 niniejszej specyfikacji),
 - badanie i ocenę ofert od strony spełnienia kryteriów oceny ofert (zgodnie z pkt 4 niniejszej specyfikacji),
 - wybór, spośród nie odrzuconych ofert, oferty z najniższą ceną.
- 10.10. Protokół, oferty oraz wszelkie oświadczenia i zaświadczenia składane w trakcie postępowania są jawne z wyjątkiem informacji stanowiących tajemnicę przedsiębiorstwa w rozumieniu przepisów o zwalczaniu nieuczciwej konkurencji, a Wykonawca składając ofertą zastrzegł w odniesieniu do tych informacji, że nie mogą być udostępnione – art. 96 ust. 4 ustawy Prawo zamówień publicznych.

11. Nazwisko, stanowisko służbowe osoby uprawnionej do bezpośredniego kontaktowania się z oferentami.

Osobą upoważnioną do kontaktów z wykonawcami jest : Jerzy Sadowski tel. (041) 35-22-810 w. 44 w godz. 8,00-15,00

12. Powiadomienie o wyniku postępowania przetargowego.

12.1. Wynik przetargu zostanie niezwłocznie ogłoszony na tablicy informacyjnej w siedzibie Zamawiającego w miejscu publicznie dostępnym oraz na stronie internetowej www.kazimierzawielka.biuletyn.net . Ponadto, o rezultacie postępowania przetargowego wszyscy Wykonawcy uczestniczący w przetargu zostaną niezwłocznie powiadomieni pismem poleconym, z podaniem nazwy, adresu wykonawcy, który wygrał przetarg oraz ceny oferty.

12.2. Wybrany wykonawca zostanie powiadomiony przez Zamawiającego listem poleconym na adres podany przez wykonawcę w jego ofercie, niezwłocznie po ogłoszeniu wyniku przetargu.

13. Informacje o przewidywanych zamówieniach uzupełniających, o których mowa w Art. 67 ust. 1 pkt 6 i 7 ustawy Prawo zamówień publicznych.

Zamawiający nie dopuszcza możliwości udzielenia zamówień uzupełniających w trybie zamówienia z wolnej ręki, o których mowa w art. 67 ust. 1 pkt 6 i 7 ustawy Prawo zamówień publicznych.

14. Formalności, jakie powinny zostać dopełnione po wyborze oferty w celu zawarcia umowy.

Umowę zawiera się w trybie zgodnym z art. 94 oraz Działem IV ustawy z dnia 29 stycznia 2004r. Prawo zamówień publicznych (Dz. U. z 2004 r. nr 19 poz. 177 z późn. zm.)

15. Istotne dla stron postanowienia, które zostaną wprowadzone do treści zawieranej umowy w sprawie zamówienia publicznego

15.1. Przedmiot umowy musi być wykonany z należytą starannością i bez wad.

15.2. Za wykonanie przedmiotu umowy przyjmuje się formę wynagrodzenia ryczałtowego w

wysokości ustalonej złożoną ofertą wraz z podatkiem VAT. Wynagrodzenie to będzie niezmiennie w czasie obowiązywania umowy.

15.3. Podatek VAT zostanie naliczony w fakturach wystawionych przez Wykonawcę.

15.4. Okres rękojmi na wykonane roboty budowlane wynosi 36 miesięcy od dnia odbioru końcowego robót budowlanych.

15.5. Rozliczenie za przedmiot odbioru będzie się odbywało na podstawie jednej faktury końcowej. Terminy płatności faktury końcowej wynosi 30 dni od daty dostarczenia jej Zamawiającemu wraz z protokołem odbioru końcowego.

15.6. Kary umowne:

1) Wykonawca płaci Zamawiającemu kary umowne:

a) za zwłokę w wykonaniu określonego w umowie przedmiotu odbioru w wysokości 0,2% wynagrodzenia za każdy dzień zwłoki,

b) za zwłokę w usunięciu wad stwierdzonych przy odbiorze lub w okresie rękojmi w wysokości 0,2% wynagrodzenia za wykonany przedmiot odbioru za każdy dzień zwłoki liczonej od dnia wyznaczonego na usunięcie wad,

c) za odstąpienie od umowy z przyczyn zależnych od Wykonawcy w wysokości 5% wynagrodzenia

15.7. Strony zastrzegają sobie prawo do dochodzenia odszkodowania uzupełniającego przenoszącego wysokość zastrzeżonych kar umownych do wysokości rzeczywiście poniesionej szkody przed sądami powszechnymi.

15.8. W razie opóźnienia w zapłacie wierzytelności pieniężnych Strony zobowiązują się do zapłaty ustawowych odsetek za opóźnienie.

15.9. Przedmiot zamówienia zostanie wykonany w całości z materiałów wykonawcy.

15.10 Uproszczenie procesów technologicznych lub pominięcie czynności i nakładów przewidzianych normami uprawnia Zamawiającego do dokonania potrąceń za niewykonane przewidziane normatywami nakłady lub żądania poprawienia pod rygorem nie przyjęcia robót.

15.11. Wykonawca zobowiązuje się do ubezpieczenia budowy i robót z tytułu szkód

które mogą zaistnieć w związku z określonymi zdarzeniami losowymi, oraz od odpowiedzialności cywilnej.

15.12 Wymagany termin wykonania przedmiotu umowy nie może być dłuższy niż **30 dni** licząc od dnia podpisania umowy.

15.13 Za szkody powstałe z niewłaściwego wykonania robót oraz prowadzenia robót poza przekazany teren budowy odpowiada Wykonawca.

16. Wymagany termin wykonania zamówienia

Wymagany termin wykonania przedmiotu umowy nie może być dłuższy niż **30 dni** licząc od dnia podpisania umowy.

17. Środki odwoławcze dostępne dla oferenta w trakcie procesu przetargowego

Oferentom, których interes prawny doznał uszczerbku w wyniku naruszenia przez Zamawiającego określonych w Ustawie zasad udzielenia zamówienia przysługują protesty, odwołania i skargi z zachowaniem postanowień Działu VI Ustawy Prawo zamówień publicznych.

18. Informacje dotyczące walut obcych, w jakich mogą być prowadzone rozliczenia między zamawiającym a wykonawcą.

Wszystkie rozliczenia pomiędzy Zamawiającym a Wykonawcą prowadzone będą w złotych polskich.

19. Zabezpieczenie należytego wykonania umowy.

Zamawiający nie będzie żądał od wybranego Wykonawcy wniesienia zabezpieczenia należytego wykonania umowy

Rozdział B.

PRZEDMIOT ZAMÓWIENIA

Określenie przedmiotu zamówienia.

1. Przedmiotem zamówienia stanowią dostawy i roboty budowlano-montażowe – częściowa wymiana okien w:
 - a) **Samorządowej Szkoły Podstawowej Nr 1 w Kazimierzy Wielkiej - 16 szt.**
 - b) **Samorządowej Szkoły Podstawowej Nr 3 w Kazimierzy Wielkiej - 14 szt.**
 - c) **Samorządowej Szkoły Podstawowej w Gorzkowie – 17 szt.**
 - d) **Samorządowej Szkoły Podstawowej w Zieblicach – 11 szt.**
2. Przedmiot zamówienia obejmuje wykonanie robót zgodnie z załączonym do SIWZ przedmiarem robót dla poszczególnych szkół.
3. Harmonogram prac:
Wymagany termin realizacji umowy – nie dłuższy niż do dnia 14 grudnia 2006 r. licząc od daty podpisania umowy.
4. Koszty odwiedzenia miejsca budowy poniesie oferent.
5. Przy wycenie robót w celu określenia ceny ofertowej, oferent sprawdzi dokumenty przetargowe, łącznie z przedmiarem robót. Zamawiający nie zapłaci za pozycje, za które nie zostanie podana przez oferenta żadna cena. Kiedy zostaną takie wykonane, będzie się uważało, iż są one pokryte przez inne ceny ryczałtowe w szczegółowych kosztorysach.
6. Cenę oferty ryczałtową traktować należy jako stałą i niezmienną w okresie obowiązywania umowy.
7. Pozostałe warunki zostały przedstawione w projekcie Umowy w rozdziale D niniejszej specyfikacji.
8. Szczegółowe warunki gwarancyjne wymagane przez Zamawiającego :
 - a) okres rękojmi na wykonane roboty budowlano-montażowe wynosi 24 miesiące od dnia odbioru końcowego robót
 - b) wykonawca będzie zobowiązany do udzielenia 60 miesięcznej gwarancji.

Rozdział C

OPIS SPOSOBU OBLICZANIA CENY OFERTY

1. Cenę oferty należy podawać w załączniku do "FORMULARZA OFERTOWEGO" tj. w Załączniku nr 5 "Cena i termin wykonania".
2. Ceny należy podawać w ZŁOTYCH POLSKICH (podawanie ceny w inny sposób może spowodować odrzucenie oferty).
3. Cenę ofertową brutto należy wyliczyć na podstawie przedmiaru robót dostarczonego oferentom. Cena ofertowa powinna obejmować kompletne wykonanie przedmiotu zamówienia określonego w Rozdziale B niniejszej Specyfikacji zgodnie z dokumentacją techniczną będącą w posiadaniu Zamawiającego oraz przy zastosowaniu polskich norm.
4. Ogólna cena ofertowa brutto powinna obejmować koszty wykonania robót bezpośrednio wynikających z dokumentacji, powinna także obejmować koszty robót nieujętych w dokumentacji technicznej, a których wykonanie niezbędne jest dla prawidłowego wykonania przedmiotu umowy, jak np.: koszty wszystkich robót przygotowawczych, koszty utrzymania placu budowy, koszty uporządkowania placu budowy oraz podatek VAT.
6. Ceny nie będą podlegały rewaloryzacji ze względu na inflację.

Rozdział E

(pieczęć oferenta)	FORMULARZ OFERTOWY	
	strona	
	z ogólnej liczby stron	

FORMULARZ OFERTOWY

PRZETARG NIEOGRANICZONY

“Częściowa wymiana istniejących okien na okna z PCV w budynkach:

- 1. Samorządowej Szkoły Podstawowej Nr 1 w Kazimierzy Wielkiej*
- 2. Samorządowej Szkoły Podstawowej Nr 3 w Kazimierzy Wielkiej*
- 3. Samorządowej Szkoły Podstawowej w Gorzkowie*
- 4. Samorządowej Szkoły Podstawowej w Zieblicach*

Oferent :

1. Zarejestrowana nazwa Przedsiębiorstwa:

.....
.....

2. Zarejestrowany adres Przedsiębiorstwa:

.....
.....
.....

3. Numer telefonu:

4. Numer Faxu:

5. Numer teleksu:

6. Adres e-mail:

7. Numer konta bankowego :

.....

Upoważniony przedstawiciel
Przedsiębiorstwa

.....
(podpis, pieczęć)

Data :

ZAŁĄCZNIK nr 1 - "Oświadczenia wykonawcy"

FORMULARZ OFERTOWY

strona

z ogólnej liczby stron

(pieczęć oferenta)

Oświadczenia wykonawcy

- a) Wyrażamy chęć uczestnictwa w przetargu nieograniczonym, przeprowadzonym przez Zamawiającego - w terminach i pod warunkami określonymi w Specyfikacji Istotnych Warunków Zamówienia.
- a) Oświadczamy, że posiadamy uprawnienia do wykonywania określonej działalności lub czynności, jeżeli ustawy nakładają obowiązek posiadania takich uprawnień;
- b) Oświadczamy, że posiadamy niezbędną wiedzę i doświadczenie oraz potencjał techniczny, a także dysponujemy osobami zdolnymi do wykonania zamówienia;
- c) Oświadczamy, że znajdujemy się w sytuacji ekonomicznej i finansowej zapewniającej wykonanie zamówienia;
- d) Oświadczamy, że nie podlegamy wykluczeniu z postępowania o udzielenie zamówienia na podstawie art. 24 Ustawy Prawo zamówień publicznych.
- e) Oświadczamy, że zapoznaliśmy się ze szczegółowymi warunkami przetargu zawartymi w Specyfikacji Istotnych Warunków Zamówienia i że przyjmujemy je bez zastrzeżeń;
- f) Oświadczamy, że uważamy się za związanych ofertą do terminu ważności oferty, wskazanego w Specyfikacji Istotnych Warunków Zamówienia i zobowiązujemy się, w razie utrzymania się przy przetargu, podpisać umowę;
- g) Oświadczamy, że posiadamy wszystkie informacje niezbędne do przygotowania oferty i wykonania prac w wymaganym czasie;
- h) Oświadczamy, że jesteśmy związani ofertą do terminu ważności oferty wskazanego w Specyfikacji Istotnych Warunków Zamówienia. Jednocześnie zobowiązujemy się do podpisania umowy, jeśli zostanie przyznany nam kontrakt.
- i) Niniejszym oświadczamy, iż obejrzelśmy teren na którym prowadzone będą roboty budowlane
- j) Deklarujemy, że wszystkie oświadczenia i informacje zamieszczone w niniejszym "FORMULARZU OFERTOWYM" są kompletne, prawdziwe i dokładne w każdym szczególe.
- k) Upoważniamy lub jego upoważnionych przedstawicieli do przeprowadzenia wszelkich badań mających na celu sprawdzenie oświadczeń, dokumentów i przedłożonych informacji oraz do wyjaśnienia

finansowych i technicznych aspektów tego zgłoszenia. Dla tych celów upoważniamy każdą osobę publiczną, bank lub przedsiębiorstwa wymienione w naszym "FORMULARZU OFERTOWYM" do dostarczenia stosownej informacji uznanej przez Zamawiającego za konieczną i wymaganą w celu sprawdzenia oświadczeń i informacji zawartych w naszej ofercie.

- l) Nazwiska i stanowiska osób, z którymi można się kontaktować w celu uzyskania dalszych informacji, jeżeli będą wymagane, podaje się poniżej:

.....
.....

Do niniejszego "Oświadczenia wykonawcy" należy dołączyć następujące dokumenty (zgodnie z wymaganiami zawartymi w punkcie A.1 niniejszej Specyfikacji Istotnych Warunków Zamówienia):

- a) Aktualny odpis z właściwego rejestru albo aktualne zaświadczenie o wpisie do ewidencji działalności gospodarczej, jeżeli odrębne przepisy wymagają wpisu do rejestru lub zgłoszenia do ewidencji działalności gospodarczej **wystawiony nie wcześniej niż 6 miesięcy przed upływem terminu składania ofert,**
- b) Aktualne zaświadczenie właściwego naczelnika urzędu skarbowego, że wykonawca nie zalega z opłacaniem podatków, lub zaświadczenie, że wykonawca uzyskał przewidziane prawem zwolnienie, odroczenie lub rozłożenie na raty zaległych płatności lub wstrzymanie w całości wykonania decyzji właściwego organu **wystawione nie wcześniej niż 3 miesiące przed upływem terminu składania ofert,**
- c) Aktualne zaświadczenie właściwego oddziału Zakładu Ubezpieczeń Społecznych lub Kasy Rolniczego Ubezpieczenia Społecznego, że wykonawca nie zalega z opłacaniem składek na ubezpieczenie zdrowotne lub społeczne lub zaświadczenie że wykonawca uzyskał przewidziane prawem zwolnienie, odroczenie lub rozłożenie na raty zaległych płatności lub wstrzymanie w całości wykonania decyzji właściwego organu **wystawione nie wcześniej niż 3 miesiące przed upływem terminu składania ofert,**
- d) Polisa lub inny dokumenty ubezpieczeniowe potwierdzające, że Wykonawca jest ubezpieczony od odpowiedzialności cywilnej w zakresie prowadzonej działalności gospodarczej.

Upoważniony przedstawiciel
Przedsiębiorstwa

.....
(podpis, pieczęć)

Data :

ZAŁĄCZNIK nr 2a - "Cena i termin wykonania"

(pieczęć oferenta)	FORMULARZ OFERTOWY	
	strona	
	z ogólnej liczby stron	

Na podstawie warunków zamówienia oraz obejrzenia zakresu robót budowlano-montażowych podejmujemy się wykonania zakresu prac zgodnie z projektem, dobrą praktyką budowlaną, wiedzą techniczną, obowiązującymi przepisami oraz normami i należyta starannością, będących przedmiotem przetargu na

**" Częściowa wymiana istniejących okien na okna z PCV w budynku SSP Nr 1
w Kazimierzy Wielkiej"**

1. cena ryczałtowa:

- kwota brutto złotych:.....
(słownie:.....)
- w tym podatek VAT w wysokości%, to jest w kwocie:zł
(słownie:.....)

2. Termin wykonania

- (podać w dniach)

Termin wykonania przedmiotu zamówienia będzie liczony od chwili podpisania umowy przez strony do momentu zakończenia robót (podpisania protokołu odbioru końcowego).

Upoważniony przedstawiciel
Przedsiębiorstwa

.....
(podpis i pieczęć)

Data :

ZAŁĄCZNIK nr 2d - "Cena i termin wykonania"

(pieczęć oferenta)	FORMULARZ OFERTOWY	
	strona	
	z ogólnej liczby stron	

Na podstawie warunków zamówienia oraz obejrzenia zakresu robót budowlano-montażowych podejmujemy się wykonania zakresu prac zgodnie z projektem, dobrą praktyką budowlaną, wiedzą techniczną, obowiązującymi przepisami oraz normami i należyłą starannością, będących przedmiotem przetargu na

**" Częściowa wymiana istniejących okien na okna z PCV w budynku SSP
w Zięblicach "**

1. cena ryczałtowa:

- kwota brutto złotych:.....
(słownie:.....)
- w tym podatek VAT w wysokości%, to jest w kwocie:zł
(słownie:.....)

2. Termin wykonania

- (podać w dniach)

Termin wykonania przedmiotu zamówienia będzie liczony od chwili podpisania umowy przez strony do momentu zakończenia robót (podpisania protokołu odbioru końcowego).

Upelnomocniony przedstawiciel
Przedsiębiorstwa

.....
(podpis i pieczęć)

Data :

ZAŁĄCZNIK nr 2c - "Cena i termin wykonania"

(pieczęć oferenta)	FORMULARZ OFERTOWY	
	strona	
	z ogólnej liczby stron	

Na podstawie warunków zamówienia oraz obejrzenia zakresu robót budowlano-montażowych podejmujemy się wykonania zakresu prac zgodnie z projektem, dobrą praktyką budowlaną, wiedzą techniczną, obowiązującymi przepisami oraz normami i należyta starannością, będących przedmiotem przetargu na

**" Częściowa wymiana istniejących okien na okna z PCV w budynku SSP
w Gorzkowie "**

1. cena ryczałtowa:

- **kwota brutto złotych:.....**
(słownie:.....)
- **w tym podatek VAT w wysokości%, to jest w kwocie:zł**
(słownie:.....)

2. Termin wykonania

- (podać w dniach)

Termin wykonania przedmiotu zamówienia będzie liczony od chwili podpisania umowy przez strony do momentu zakończenia robót (podpisania protokołu odbioru końcowego).

Upoważniony przedstawiciel
Przedsiębiorstwa

.....
(podpis i pieczęć)

Data :

ZAŁĄCZNIK nr 2b - "Cena i termin wykonania"

(pieczęć oferenta)	FORMULARZ OFERTOWY	
	strona	
	z ogólnej liczby stron	

Na podstawie warunków zamówienia oraz obejrzenia zakresu robót budowlano-montażowych podejmujemy się wykonania zakresu prac zgodnie z projektem, dobrą praktyką budowlaną, wiedzą techniczną, obowiązującymi przepisami oraz normami i należyta starannością, będących przedmiotem przetargu na

**" Częściowa wymiana istniejących okien na okna z PCV w budynku SSP Nr 3
w Kazimierzy Wielkiej"**

1. cena ryczałtowa:

- kwota brutto złotych:.....
(słownie:.....)
- w tym podatek VAT w wysokości%, to jest w kwocie:zł
(słownie:.....)

2. Termin wykonania

- (podać w dniach)

Termin wykonania przedmiotu zamówienia będzie liczony od chwili podpisania umowy przez strony do momentu zakończenia robót (podpisania protokołu odbioru końcowego).

Upelnomocniony przedstawiciel
Przedsiębiorstwa

.....
(podpis i pieczęć)

Data :

ZAŁĄCZNIK nr 2 - "Cena i termin wykonania"

(pieczęć oferenta)	FORMULARZ OFERTOWY	
	strona	
	z ogólnej liczby stron	

Na podstawie warunków zamówienia oraz obejrzenia zakresu robót budowlano-montażowych podejmujemy się wykonania zakresu prac zgodnie z projektem, dobrą praktyką budowlaną, wiedzą techniczną, obowiązującymi przepisami oraz normami i należyta starannością, będących przedmiotem przetargu na

" Częściowa wymiana istniejących okien na okna z PCV w budynkach SSP Nr 1 w Kazimierzy Wielkiej , SSP Nr 3 w Kazimierzy Wielkiej, SSP Gorzkowie , SSP Zięblichach "
jako całość zadania.

1. cena ryczałtowa:

- **kwota brutto złotych:.....**
(słownie:.....)

- **w tym podatek VAT w wysokości%, to jest w kwocie:zł**
(słownie:.....)

2. Termin wykonania

- (podać w dniach)

Termin wykonania przedmiotu zamówienia będzie liczony od chwili podpisania umowy przez strony do momentu zakończenia robót (podpisania protokołu odbioru końcowego).

Upoważniony przedstawiciel
Przedsiębiorstwa

.....
(podpis i pieczęć)

Data :

ZAŁĄCZNIK nr 3 - "Informacje na temat doświadczenia"

FORMULARZ OFERTOWY

strona
z ogólnej liczby stron

(pieczęć oferenta)

Informacje na temat doświadczenia

Wartość zrealizowanych w ciągu ostatnich pięciu lat robót odpowiadających swoim rodzajem robotom budowlanym stanowiącym przedmiot niniejszego zamówienia, a jeżeli okres prowadzenia działalności jest krótszy – w tym okresie.

Lp.	Nazwa i adres klienta	Rodzaj (nazwa) zamówienia i miejsce	Całkowita wartość zamówienia	Rozpoczęcie	Ukończenie

UWAGA : Należy dołączyć dokumenty potwierdzające, że w/w roboty budowlane zostały wykonane z należytą starannością. (referencje, listy polecające itp.)

Upoważniony przedstawiciel
Przedsiębiorstwa

.....
(podpis i pieczęć)

Data :

ZAŁĄCZNIK nr 4 - "Kosztorys ceny ofertowej"

(pieczęć oferenta)	FORMULARZ OFERTOWY	
	strona	
	z ogólnej liczby stron	

Kosztorys ceny ofertowej

Na kwotę określoną w załączniku nr 2 - "Cena i termin wykonania" składają się następujące elementy wyszczególnione w załączonym do niniejszej specyfikacji przedmiarem robót:

Uwaga :

Do niniejszego załącznika należy dołączyć szczegółowy kosztorys ofertowy.

Upoważniony przedstawiciel
Przedsiębiorstwa

.....
(podpis i pieczęć)

Data :

Umowa na roboty budowlano-montażowe nr .../2006

zawarta w dniu2006 r. w Zespole Obsługi Ekonomiczno-Administracyjnej Publicznych Szkół i Placówek w Kazimierzy Wielkiej ul. T. Kościuszki 12, zwanym w dalszej treści umowy

Zamawiającym reprezentowanym przez:

1. Henryk Chałuda – Dyrektor Zespołu
2. Elżbieta Jabłońska – Główny Księgowy Zespołu

a

.....
reprezentowanym przez:

1.

zwanym w dalszej treści umowy Wykonawcą.

W wyniku dokonania przez Zamawiającego wyboru oferty Wykonawcy w trybie przetargu nieograniczonego w dniu11.2006 r. została zawarta umowa następującej treści:

§ 1.1 Zamawiający zleca a Wykonawca przyjmuje do wykonania roboty budowlano-montażowe (dostawa i montaż) polegające na wykonaniu częściowej wymiany okien na okna z PCV w budynkach:

- 1) Samorządowa Szkoła Podstawowa Nr 1 w Kazimierzy Wielkiej – 16 szt.
- 2) Samorządowa Szkoła Podstawowa Nr 3 w Kazimierzy Wielkiej – 14 szt.
- 3) Samorządowa Szkoła Podstawowa w Gorzkowie – 17 szt.
- 4) Samorządowa Szkoła Podstawowa w Zieblicach - 11 szt.

2. Na przedmiot umowy określony w ust.1 składa się następujący zakres rzeczowy:

- wykucie z muru ościeżnic okien przeznaczonych do wymiany,
- montaż okien z PCV dostarczonych przez wykonawcę zamówienia,
- uzupełnienie tynków na stykach murów z ościeżnicami.
- montaż parapetów zewnętrznych bądź wewnętrznych.

§ 2.1 Termin rozpoczęcia przedmiotu umowy, o którym mowa w §1 ustala się na dzień 2006 r.

2. Termin zakończenia przedmiotu umowy ustala się na dzień 2006 r.

§ 3. Integralną część niniejszej umowy stanowią następujące dokumenty :

- 1) oferta Wykonawcy stanowiąca załącznik nr 1 do niniejszej umowy,
- 2) kosztorys ofertowy i przedmiar robót stanowiące załącznik nr 2 i 3 do niniejszej umowy.

§ 4. Zamawiający przekazuje Wykonawcy protokolarnie teren budowy do 2006 r.

Z dniem przejęcia Wykonawca zapewni ogólny dozór terenu budowy.

§ 6.1. Przedstawicielem Zamawiającego będzie Pan Ryszard Skowron – inspektor nadzoru.

2. Wykonawca ustanawia kierownika budowy w osobie : Podstawowe obowiązki kierownika budowy określa art. 22 ustawy z dnia 7 lipca 1994r Prawo Budowlane. Kierownik budowy działa w imieniu i na rachunek Wykonawcy.

§ 7.1. Wykonawca oświadcza, że sprawdził z należytą starannością przedmiary robót oraz ich zgodność z zakresem robót.

2. Wykonawca oświadcza, że nie będzie wnosił z tego tytułu roszczeń do Zamawiającego oraz oświadcza, że wycenił wszystkie roboty objęte zamówieniem.

§ 8.1 Wykonawca będzie ponosił koszty utrzymania oraz konserwacji urządzeń i obiektów tymczasowych, które zainstaluje na placu budowy.

2. Wykonawca będzie korzystał z energii elektrycznej zainstalowanej w budynku.

§ 9.1 Wykonawca zobowiązuje się zainstalować na własny koszt oznakowanie terenu prac w i wokół budynku (lub innych miejsc, na których mają być prowadzone roboty budowlane) informujące i ostrzegające, a związane z realizacją przedmiotu umowy.

2. Wykonawca zobowiązuje się własnym kosztem i staraniem do utrzymania terenu budowy, jego zaplecza i dróg dojazdowych w stanie wolnym od przeszkód komunikacyjnych oraz do usuwania na bieżąco zbędnych materiałów, odpadów i śmieci

3. Wykonawca zobowiązuje się do umożliwienia wstępu na teren budowy pracownikom organów Państwowego Nadzoru Budowlanego, do których należy wykonywanie zadań określonych ustawą Prawo Budowlane oraz do udostępniania im danych i informacji wymaganych tą ustawą.

4. Po zakończeniu robót Wykonawca zobowiązany jest uporządkować teren budowy i przekazać go Zamawiającemu w terminie ustalonym na odbiór robót.

§10.1 Wykonawca zobowiązuje się do ubezpieczenia na koszt własny roboty budowlane z tytułu szkód, które mogą zaistnieć w związku z określonymi zdarzeniami losowymi, oraz od odpowiedzialności cywilnej.

§11.1 Wykonawca zobowiązuje się wykonać przedmiot umowy :

- a) zgodnie z przepisami ustawy z dnia 7 lipca 1994 roku Prawo Budowlane, obowiązującymi Polskimi Normami, zasadami wiedzy technicznej oraz należytą starannością,
- b) z zastosowaniem maszyn i urządzeń własnych,
- c) z materiałów Wykonawcy.

2. Wykonawca ponosi odpowiedzialność za materiały użyte do realizacji przedmiotu umowy.

3. Uproszczenie procesów technologicznych lub pominięcie czynności i nakładów przewidzianych normatywami uprawnia Zamawiającego do dokonania potrąceń za nie wykonane przewidziane normatywami nakłady lub żądanie poprawienia pod rygorem nie przyjęcia robót.

§12. Wykonawca jest odpowiedzialny za wady fizyczne i wady prawne przedmiotu umowy.

§13.1. Strony ustalają, że obowiązującą ich formą wynagrodzenia zgodnie z ofertą wybraną w trybie „przetargu nieograniczonego” Wykonawcy będzie wynagrodzenie w formie ryczałtu.

2. Ustalone w tej formie niezmiennne wynagrodzenie Wykonawcy wyraża się kwotą zł brutto ; słownie:

w tym podatek VAT

3. Podatek VAT dla przedmiotu umowy wynosi 22 % i zostanie naliczony w fakturze wystawionej przez Wykonawcę.

§14. Niezależnie od obowiązków wymienionych w paragrafach od 7 do 12 niniejszej umowy Wykonawca przyjmuje na siebie następujące obowiązki szczegółowe:

- 1) informowania Zamawiającego o konieczności wykonania robót dodatkowych i zamiennych w terminie 3 dni od daty stwierdzenia konieczności ich wykonania,
- 2) przygotowania i udostępnienia Zamawiającemu na dzień odbioru wszystkich wymaganych prawem oraz przez Zamawiającego dokumentów tj. atestów i certyfikatów będących przedmiotem niniejszej umowy oraz oświadczenia Kierownika Budowy o zakończeniu robót stanowiący przedmiot niniejszej umowy,
- 3) w wypadku zniszczenia lub uszkodzenia robót, ich części bądź urządzeń w toku realizacji – naprawienia ich i doprowadzenia do stanu poprzedniego,
- 4) wnioskowanie w sprawie ewentualnych robót dodatkowych,
- 5) umożliwienie wizytowania budowy przez określonych przedstawicieli Zamawiającego,

§15.1. Strony postanawiają, że obowiązującą je formą odszkodowania stanowią kary umowne.

2. Kary te będą naliczane w następujących wypadkach i wysokościach :

1) Wykonawca płaci Zamawiającemu kary umowne:

a) za zwłokę w wykonaniu określonego w umowie przedmiotu odbioru w wysokości 0.2 % wynagrodzenia określonego w § 13 ust.2 umowy za każdy dzień zwłoki,

b) za zwłokę w usunięciu wad stwierdzonych przy odbiorze lub w okresie rękojmi i gwarancji w wysokości 0.2% wynagrodzenia określonego w § 13 ust.2 umowy za wykonany przedmiot odbioru za każdy dzień zwłoki liczonej od dnia wyznaczonego na usunięcie wad.

c) za spowodowanie przerw w realizacji robót z przyczyn zależnych od Wykonawcy w

wysokości 0,2 % wynagrodzenia określonego w §13 ust.2 umowy za każdy dzień przerwy,

d) za odstąpienie od umowy z przyczyn zależnych od Wykonawcy w wysokości 5% wynagrodzenia określonego w §13 ust.2 umowy,

3. Strony zastrzegają sobie prawo do dochodzenia odszkodowania uzupełniającego

przenoszącego wysokość kar umownych do wysokości rzeczywiście poniesionej szkody przed sądami powszechnymi.

§16.1. Strony postanawiają, że przedmiotem odbioru końcowego będzie cały przedmiot umowy.

2. Wykonawca (Kierownik Budowy) będzie zgłaszał Zamawiającemu gotowość do odbioru osobnym pismem;

3. Zamawiający wyznaczy termin i rozpoczęcie odbioru przedmiotu odbioru w ciągu 7 dni od daty zawiadomienia go o osiągnięciu gotowości do odbioru zawiadamiając o tym Wykonawcę w formie pisemnej.

4. Strony ustalają następujące postanowienia szczegółowe w sprawie procedury odbioru :

1) Zakończenie czynności odbioru końcowego powinno nastąpić w 7 dniu roboczym licząc od daty rozpoczęcia odbioru końcowego.

5. Jeżeli w toku czynności odbioru zostaną stwierdzone wady to Zamawiającemu przysługują następujące uprawnienia :

1) jeżeli wady nadają się do usunięcia, może odmówić odbioru do czasu usunięcia wad,

2) jeżeli wady nie nadają się do usunięcia, to :

a) jeżeli nie uniemożliwiają one użytkowania przedmiotu odbioru zgodnie z przeznaczeniem Zamawiający może obniżyć odpowiednio wynagrodzenie,

b) jeżeli wady uniemożliwiają użytkowanie zgodnie z przeznaczeniem, Zamawiający żąda wykonania przedmiotu odbioru po raz drugi.

6. Strony postanawiają, że z czynności odbioru będzie spisany protokół zawierający wszelkie ustalenia dokonane w toku odbioru, jak też terminy wyznaczone na usunięcie stwierdzonych przy odbiorze wad.

7. Wykonawca zobowiązany jest do zawiadomienia Zamawiającego (Inspektora Nadzoru) o usunięciu wad oraz do żądania wyznaczenia terminu na odbiór zakwestionowanych uprzednio robót jako wadliwych.

8. Zamawiający wyznacza ostateczny pogwarancyjny odbiór robót po upływie terminu gwarancji ustalonego w umowie oraz terminu na protokolarnie stwierdzenie usunięcia wad po upływie okresu rękojmi.

11. Zamawiający może podjąć decyzję o przerwaniu czynności odbioru, jeżeli w czasie tych czynności ujawniono istnienie takich wad, które uniemożliwiają użytkowanie przedmiotu umowy zgodnie z przeznaczeniem – aż do czasu usunięcia tych wad.

§17. Protokół z czynności odbioru, stanowił będzie podstawę do wystawienia faktury końcowej i uregulowania należności przez Zamawiającego.

§18.1. Wykonawca udziela Zamawiającemu 3 lata rękojmi na roboty objęte niniejszą umową. Bieg terminu rękojmi rozpoczyna się od daty podpisania protokołu odbioru końcowego przedmiotu umowy. Dokument określający termin realizacji uprawnień z tytułu rękojmi za wady fizyczne wystawiony przez Wykonawcę stanowi załącznik do protokołu odbioru końcowego robót.

2. W okresie rękojmi Wykonawca zobowiązuje się do bezpłatnego usunięcia wad powstałych w przedmiocie umowy w terminie 7 dni, jeżeli będzie to możliwe technicznie lub w innym terminie uzgodnionym przez strony.

§19.1. Strony postanawiają, że rozliczenie za przedmiot odbioru będzie się odbywało na podstawie jednej faktury końcowej po końcowym odbiorze robót.

2. Podstawę do wystawienia faktury końcowej i końcowego rozliczenia stanowi protokół odbioru końcowego przedmiotu umowy.

3. Zamawiający wyraża zgodę, aby Wykonawca wystawił fakturę VAT bez podpisu Zamawiającego na podstawie upoważnienia.

§20. Ustala się następujący termin płatności faktury :

1) faktura końcowa w terminie 14 dni od daty jej doręczenia Zamawiającemu.

Do faktury wykonawca dołączy dokument, o którym mowa w §17 Stanowiący podstawę jej wystawienia. Zapłata należności z faktury nastąpi przelewem na konto Wykonawcy

§21. W razie opóźnienia w zapłacie wierzytelności pieniężnych Strony zobowiązują się do zapłaty ustawowych odsetek za opóźnienie .

§22.1. Zmiana postanowień zawartej umowy może nastąpić za zgodą obu Stron wyrażoną na piśmie pod rygorem nieważności takiej zmiany.

2. Niedopuszczalna jest jednak pod rygorem nieważności zmiana postanowień zawartej umowy oraz wprowadzenie nowych postanowień do umowy niekorzystnych dla Zamawiającego, jeżeli przy ich uwzględnieniu należałoby zmienić treść oferty, na podstawie której dokonano wyboru Wykonawcy, chyba że konieczność wprowadzenia takich zmian wynika z okoliczności, których nie można było przewidzieć w chwili zawarcia umowy.

§23.1. Oprócz wypadków wymienionych w treści tytułu XV Kodeksu Cywilnego Stronom przysługuje prawo odstąpienia od umowy w następujących sytuacjach :

2. Zamawiającemu przysługuje prawo do odstąpienia od umowy :

1) w razie wystąpienia istotnej zmiany okoliczności powodującej, że wykonanie umowy nie leży w interesie publicznym, czego nie można było przewidzieć w chwili zawarcia umowy ; odstąpienie od umowy w tym wypadku może nastąpić w terminie miesiąca od powzięcia wiadomości o powyższych okolicznościach,

2) jeżeli Wykonawca wykonuje przedmiot umowy w sposób wadliwy lub sprzeczny z umowa (złożoną ofertą) i mimo wyznaczenia mu przez Zamawiającego na piśmie terminu do zmiany sposobu wykonania przedmiotu umowy dalej wykonuje go wadliwie,

3) jeżeli Wykonawca stosuje materiały nie posiadające odpowiednich atestów i nie dopuszczone do stosowania na terytorium Polski,

4) zostanie ogłoszona upadłość lub rozwiązanie firmy Wykonawcy,

5) zostanie wydany nakaz zajęcia majątku Wykonawcy,

6) Wykonawca nie rozpoczął robót bez uzasadnionych przyczyn oraz nie kontynuuje ich pomimo wezwania Zamawiającego złożonego na piśmie,

7) Wykonawca przerwał realizację robót i przerwa ta trwa dłużej niż 1 miesiąc.

3. Wykonawcy przysługuje prawo odstąpienia od umowy w szczególności jeżeli :

1) Zamawiający nie wywiązuje się z obowiązku zapłaty faktury mimo dodatkowego wezwania w terminie 1 miesiąca od upływu terminu na zapłatę faktury określonego w niniejszej umowie

2) Zamawiający odmawia bez uzasadnionej przyczyny odbioru robót lub odmawia podpisania protokołu odbioru,

3) Zamawiający zawiadomi Wykonawcę, iż wobec zaistnienia uprzednio nie przewidzianych okoliczności nie będzie mógł spełnić swoich zobowiązań umownych wobec Wykonawcy.

4. Odstąpienie od umowy powinno nastąpić w formie pisemnej pod rygorem nieważności takiego oświadczenia i powinno zawierać uzasadnienie.

5. W wypadku odstąpienia od umowy Wykonawcę oraz Zamawiającego obciążają następujące obowiązki szczegółowe:

1) w terminie dni 7 od daty odstąpienia od umowy Wykonawca przy udziale

Zamawiającego sporządzi szczegółowy protokół inwentaryzacji robót w toku według stanu na dzień odstąpienia,

2) Wykonawca zabezpieczy przerwane roboty w zakresie obustronnie uzgodnionym na koszt tej strony, która odstąpiła od umowy,

3) Wykonawca sporządzi wykaz tych materiałów, konstrukcji lub urządzeń, które nie mogą być wykorzystane przez Wykonawcę do realizacji innych robót nie objętych niniejszą umową, jeżeli odstąpienie od umowy nastąpiło z przyczyn niezależnych od niego.

4) Wykonawca zgłosi do dokonania przez Zamawiającego odbioru robót przerwanych oraz robót zabezpieczających, jeżeli odstąpienie od umowy nastąpiło z przyczyn, za które wykonawca nie odpowiada,

5) Wykonawca niezwłocznie, a najpóźniej w terminie 30 dni, usunie z terenu budowy urządzenia zaplecza przez niego dostarczone lub wzniesione,

6) Zamawiający w razie odstąpienia od umowy z przyczyn, za które Wykonawca nie odpowiada , obowiązany jest do :

a) dokonanie odbioru robót przerwanych oraz do zapłaty wynagrodzenia za roboty, które zostały wykonane do dnia odstąpienia,

b) odkupienia materiałów, konstrukcji lub urządzeń określonych w pkt. 3 niniejszego paragrafu umowy,

c) rozliczenia się z Wykonawcą z tytułu nierozliczonych w inny sposób kosztów budowy obiektów zaplecza, urządzeń związanych z zagospodarowaniem i uzbrojeniem terenu budowy, chyba że Wykonawca wyrazi zgodę na przejęcie tych obiektów i urządzeń.

d) przejęcia od Wykonawcy pod swój dozór terenu na którym prowadzona jest budowa.

§24. Wszystkie kwestie sporne powstałe na tle wykonania niniejszej umowy Strony rozstrzygać będą polubownie. W przypadku nie dojścia do porozumienia spory podlegają rozstrzygnięciu przez sąd właściwy dla siedziby Zamawiającego.

§25. W sprawach nie uregulowanych niniejszą umową zastosowanie mają przepisy ustawy z dnia 29 stycznia 2004 r. Prawo zamówień publicznych, a w sprawach w nich nie uregulowanych przepisy Kodeksu Cywilnego ze szczególnym uwzględnieniem tytułu XVI Kodeksu Cywilnego a także Prawa budowlanego.

§26. Umowę sporządzono w 2 jednobrzmiących egzemplarzach po 1 dla każdej ze stron.

§27. Integralną część niniejszej umowy stanowią niżej wymienione załączniki od 1 do 4:

- 1) *Specyfikacja Istotnych warunków Zamówienia*
- 2) *Zawiadomienie o wyborze oferty*
- 3) *Oferta Wykonawcy*
- 4) *Kosztorysy ofertowe i ich zestawienie na okoliczność zakresu przedmiotu umowy*

Podpisy Stron umowy

Zamawiający

Wykonawca

.....

.....

.....

.....

Przedmiar robót dotyczący SSP Nr 1 w Kazimierzy Wielkiej

- I. Wymiana dotyczy ogółem 17 szt okien w tym:
1. 16 szt. o wymiarach 1670 x 2340

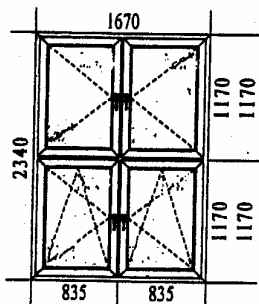

Dane techniczne:

1. Kolor biały, 3-komorowe
 2. Szyba zespolona 4/16/4 , k=1.0
 3. Okucia obwiedniowe z mikrowentylacją
- II. Szczegółowy zakres robót obejmuje ;
1. Demontaż „starych” okien
 2. Montaż „nowych” okien
 3. Montaż parapetów wewnętrzne

Uwaga!!!

Dokładny pomiar poszczególnych okien bezpośrednio na miejscu w SSP nr 1 w Kazimierzy Wielkiej . (wcześniejszy kontakt z dyr. Szkoły tel. (041) 35-21-352

Przedmiar robót dotyczący SSP Nr 3 w Kazimierzy Wielkiej

I. Wymiana dotyczy ogółem 14 szt okien w tym:

1. 10 szt. o wymiarach 2460 x 2140

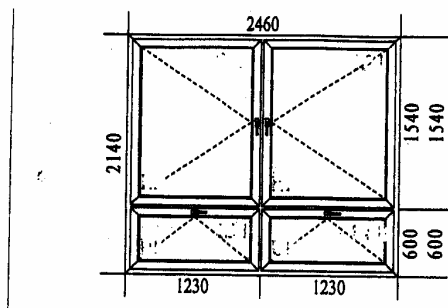

2. 4 szt. o wymiarach 2480 x 1700

Uwaga! Przy 2.szt okien w pomieszczeniach kuchni zamontować moskitiery na 1 dolnej uchylnej kwaterze okna

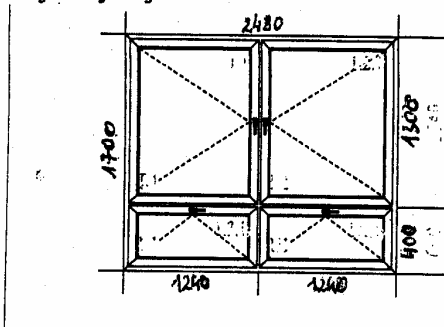

Dane techniczne:

- 1.Kolor biały, 3-komorowe
- 2.Szyba zespolona 4/16/4 , k=1.0
- 3.Okucia obwiedniowe z mikrowentylacją

II . Szczegółowy zakres robót obejmuje ;

- 1.Demontaż „starych” okien
- 2.Montaż „nowych” okien
- 3.Montaż parapetów zewnętrznych w kolorze brązowym

Uwaga!!!

Dokładny pomiar poszczególnych okien bezpośrednio na miejscu w SSP nr 3 w Kazimierzy Wielkiej . (wcześniejszy kontakt z dyr. Szkoły tel. (041) 35-22-591

Przedmiar robót dotyczący SSP w Gorzkowie

- II. Wymiana dotyczy ogółem 17 szt okien w tym:
1. 12 szt. o wymiarach 1310 x 1920

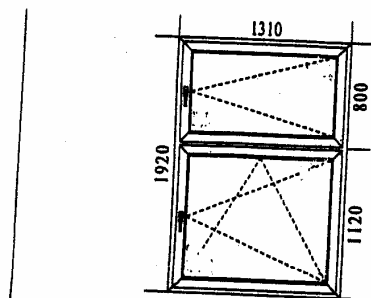

2. 5 szt. o wymiarach 1140 x 1580

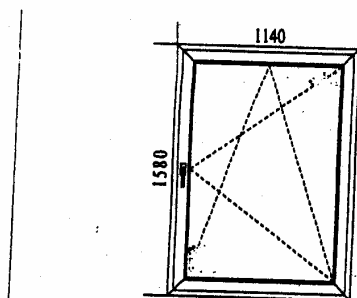

Dane techniczne:

1. Kolor biały, 3-komorowe
 2. Szyba zespolona 4/16/4 , $k=1.0$
 3. Okucia obwiedniowe z mikrowentylacją
- II. Szczegółowy zakres robót obejmuje ;
4. Demontaż „starych” okien
 5. Montaż „nowych” okien
 6. Montaż parapetów zewnętrznych w kolorze brązowym

Uwaga!!!

Dokładny pomiar poszczególnych okien bezpośrednio na miejscu w SSP w Gorzkowie.
(wcześniejszy kontakt z dyr. Szkoły tel. (041) 35-25-134

Przedmiar robót dotyczący SSP w Zieblicach

- I. Wymiana dotyczy ogółem 11 szt okien w tym:
1. 7 szt. o wymiarach 2350 x 1520

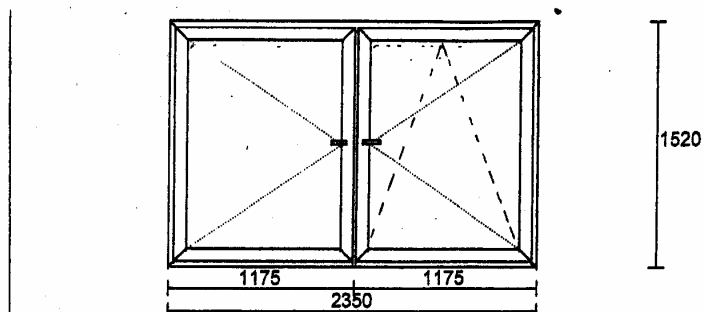

2. 4 szt. o wymiarach 1350 x 1920

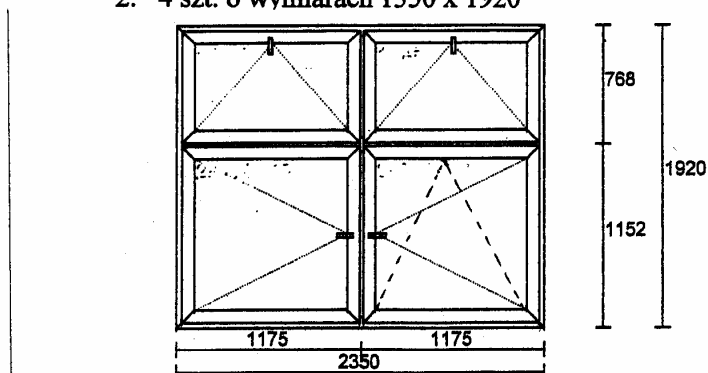

Dane techniczne:

1. Kolor biały, 3-komorowe
 2. Szyba zespolona 4/16/4 , $k=1.0$
 3. Okucia obwiedniowe z mikrowentylacją
- II. Szczegółowy zakres robót obejmuje ;
1. Demontaż „starych” okien
 2. Montaż „nowych” okien
 3. Montaż parapetów zewnętrznych

Uwaga!!!

Dokładny pomiar poszczególnych okien bezpośrednio na miejscu w SSP w Zieblicach.
(wcześniejszy kontakt z dyr. Szkoły tel. (041) 35-13-051