

Spis treści

	Strona
1.0. Streszczenie w języku niespecjalistycznym.....	3
2.0. Wstęp.....	4
2.1. Przedmiot i podstawa opracowania.....	4
2.2. Cel, zakres i metody opracowania raportu.....	4
2.3. Przepisy prawne wykorzystane w opracowaniu.....	8
2.4. Materiały źródłowe wykorzystane do sporządzenia raportu.....	11
3.0. Kwalifikacja prawna przedsięwzięcia.....	12
4.0. Lokalizacja i opis planowanego przedsięwzięcia.....	12
4.1. Stan formalno-prawny.....	12
4.2. Lokalizacja i zagospodarowanie terenu.....	13
4.3. Charakterystyka przedsięwzięcia i warunki wykorzystywania terenu w fazie realizacji i eksploatacji.....	16
4.4. Główne cechy charakterystyczne procesów produkcyjnych.....	17
4.5. Zużycie surowców.....	23
4.6. Przewidywane wielkości emisji, wynikające z funkcjonowania planowanego przedsięwzięcia.....	23
4.6.1. Emisja zanieczyszczeń do powietrza atmosferycznego.....	23
4.6.2. Odpady.....	24
4.6.3. Ścieki.....	24
4.6.4. Emisja hałasu.....	25
5.0. Opis elementów przyrodniczych środowiska.....	25
5.1. Rzeźba terenu.....	25
5.2. Gleby.....	26
5.3. Wody powierzchniowe.....	27
5.4. Wody podziemne.....	29
5.5. Warunki meteorologiczne i stan zanieczyszczenia powietrza atmosferycznego.....	30
Różnice stężeń między sezonami.....	30
5.6. Uwarunkowania akustyczne.....	34
5.7. Walory przyrodniczo-krajobrazowe i kulturowe.....	37
5.8. Ocena lokalizacji Zakładu w świetle uwarunkowań ekofizjograficznych.....	38
5.9. Obszary Natura 2000.....	38
6.0. Opis analizowanych wariantów.....	42
6.1. Wariant najkorzystniejszy dla środowiska.....	42
6.2. Wariant polegający na niepodejmowaniu przedsięwzięcia.....	42
7.0. Określenie przewidywanego oddziaływania na środowisko analizowanych wariantów, w tym również w wypadku wystąpienia poważnej awarii przemysłowej, a także możliwego transgranicznego oddziaływania na środowisko.....	42
7.1. Możliwości transgranicznego oddziaływania na środowisko.....	43
7.2. Możliwości wystąpienia awarii.....	43
7.3. Możliwości wystąpienia poważnej awarii przemysłowej.....	43
8.0. Uzasadnienie wybranego przez wnioskodawcę wariantu.....	43
8.1. Oddziaływanie na ludzi.....	44

8.2. Oddziaływanie na zwierzęta i rośliny.....	44
8.3. Oddziaływanie na powierzchnię ziemi.....	44
8.4. Oddziaływanie na wodę.....	46
8.4.1. Ścieki socjalno-bytowe i technologiczne.....	46
8.4.2. Wody opadowe.....	46
8.4.3. Oddziaływania na wody podziemne.....	49
8.5. Oddziaływanie na powietrze.....	53
8.6. Oddziaływanie na klimat akustyczny.....	55
8.7. Oddziaływanie na klimat.....	57
8.8. Oddziaływanie na dobra materialne, dobra kultury, krajobraz.....	57
8.9. Wzajemne oddziaływanie między poszczególnymi elementami środowiska.....	57
9.0. Opis przewidywanych znaczących oddziaływań planowanego przedsięwzięcia na środowisko, obejmujący bezpośrednio, pośrednie, wtórne, skumulowane, krótko-, średnio- i długoterminowe, stałe i chwilowe oddziaływania na środowisko.....	57
10.0. Opis przewidywanych działań mających na celu zapobieganie, ograniczanie lub kompensację przyrodniczą negatywnych oddziaływań na środowisko.....	58
11.0. Porównanie planowanego przedsięwzięcia z technologią spełniającą wymagania, o których mowa w art. 143 ustawy prawo ochrony środowiska.....	58
12.0. Wskazanie, czy dla planowanego przedsięwzięcia konieczne jest ustanowienie obszaru ograniczonego użytkowania oraz określenie granic takiego obszaru, ograniczeń w zakresie przeznaczenia terenu, wymagań technicznych dotyczących obiektów budowlanych i sposobów korzystania z nich.....	59
13.0. Analiza możliwych konfliktów społecznych związanych z planowanym przedsięwzięciem.....	59
14.0. Propozycje monitoringu oddziaływania planowanego przedsięwzięcia na etapie jego budowy i eksploatacji.....	60
15.0. Wskazanie trudności wynikających z niedostatków techniki lub luk we współczesnej wiedzy, jakie napotkano, opracowując raport.....	60
16.0. Oddziaływanie obiektu na etapie realizacji, eksploatacji oraz likwidacji.....	60
16.1. Etap realizacji obiektu.....	60
16.2. Etap eksploatacji obiektu.....	61
16.3. Etap likwidacji obiektu.....	61
17. Podsumowanie.....	61
Dodatek: Wymagania dla stacji demontażu oraz sposoby demontażu pojazdów wycofanych z eksploatacji.....	64

1.0. Streszczenie w języku niespecjalistycznym

Przedmiotem opracowania jest wykazanie skali, wielkości i zasięgu oddziaływania na środowisko oraz na zdrowie ludzi przedsięwzięcia polegającego na budowie stacji demontażu pojazdów. Inwestycja zostanie przeprowadzona na terenie działki nr 671/1 i 737 w Jabłonowie Pomorskim przy ul. Wojska Polskiego 1a. Inwestorem jest Firma Handlowo-Usługowa Krzysztof Śliwowski z siedzibą przy ul. Wojska Polskiego 1a w Jabłonowie Pomorskim.

Raport został sporządzony na etapie postępowania w sprawie wydania decyzji o środowiskowych uwarunkowaniach dla przedmiotowego przedsięwzięcia.

Działki nr 671/1 i 737 zlokalizowane są w południowej części miasta Jabłonowo Pomorskie. Bezpośrednie otoczenie działek stanowią: od zachodu droga wojewódzka nr 543, od południa ul. Rzemieślnicza, od północy ul. Wojska Polskiego, od wschodu budynek mieszkalny i gospodarczy. W dalszym otoczeniu znajdują się tereny rozproszonej, wolnostojącej zabudowy mieszkalnej, jednorodzinnej oraz tereny zielone (łąki i pola). W najbliższym otoczeniu nie odnotowano obiektów chronionych na podstawie ustawy o ochronie przyrody oraz obiektów cennych kulturowo.

Adaptacja istniejącej hali na halę stacji demontażu pojazdów wycofanych z eksploatacji oraz jej funkcjonowanie, budowa dodatkowej niezbędnej infrastruktury, nie wprowadzi negatywnych i szkodliwych oddziaływań na środowisko. Przeprowadzone w niniejszym opracowaniu analizy wskazują, że emisje substancji i energii do środowiska nie spowodują naruszenia norm w zakresie jakości wód powierzchniowych, powietrza atmosferycznego, powierzchni ziemi i wód podziemnych. Emisja hałasu nie będzie uciążliwa dla otoczenia. Obiekt nie będzie zaliczany do zakładów stwarzających zagrożenie wystąpienia poważnej awarii przemysłowej. Planowane przedsięwzięcie nie narusza granic obszaru Natura 2000 i usytuowane jest w znaczącej odległości od obszarów Natura 2000 zarówno istniejących i projektowanych. W związku z powyższym planowana inwestycja nie będzie mieć negatywnego wpływu na siedliska przyrodnicze oraz gatunki roślin i zwierząt, dla których ochrony został wyznaczony obszar Natura 2000. Realizacja planowanego przedsięwzięcia nie wymaga wykonania kompensacji przyrodniczej.

Planowane przedsięwzięcie spełnia warunki określone w przepisach ochrony środowiska i nie będzie negatywnie oddziaływało na środowisko i zdrowie ludzi.

2.0. Wstęp

2.1. Przedmiot i podstawa opracowania

Przedmiotem opracowania jest wykazanie oddziaływania i wpływu na środowisko oraz na zdrowie ludzi przedsięwzięcia polegającego na budowie stacji demontażu pojazdów. Inwestycja zostanie przeprowadzona na terenie działki nr 671/1 i 737 w Jabłonowie Pomorskim przy ul. Wojska Polskiego 1a (powiat brodnicki, województwo kujawsko-pomorskie).

Merytoryczną podstawę opracowania raportu stanowi art. 71 ustawy z dnia 3 października 2008 r. o udostępnianiu informacji o środowisku i jego ochronie, udziale społeczeństwa w ochronie środowiska oraz o ocenach oddziaływania na środowisko (Dz. U. Nr 199, poz. 1227). Zgodnie ze wzmiankowanym art. dla planowanych przedsięwzięć mogących potencjalnie znacząco oddziaływać na środowisko wymagana jest decyzja o środowiskowych uwarunkowaniach. Planowane przedsięwzięcie zostało zakwalifikowane rozporządzeniem Rady Ministrów z dnia 9 listopada 2004 r. w sprawie określenia rodzajów przedsięwzięć mogących znacząco oddziaływać na środowisko oraz szczegółowych kryteriów związanych z kwalifikowaniem przedsięwzięć do sporządzania raportu o oddziaływaniu na środowisko (Dz. U. Nr 257, poz. 2573 z późn. zm.) jako przedsięwzięcie mogące potencjalnie znacząco oddziaływać na środowisko.

2.2. Cel, zakres i metody opracowania raportu

Raport o oddziaływaniu przedsięwzięcia na środowisko określa rodzaje i skalę zagrożeń wynikających z planowanej działalności. Pozwala na porównanie wariantów możliwych rozwiązań oraz na wskazanie potencjalnie możliwych do zastosowania przeciwdziałań minimalizujących negatywne oddziaływanie planowanego przedsięwzięcia na środowisko. Celem raportu jest ochrona zasobów naturalnych oraz przeciwdziałanie degradacji

środowiska. Zadaniem opracowania jest określenie stanu istniejącego środowiska oraz możliwych w nim zmian spowodowanych realizacją inwestycji przy równoczesnym wskazaniu na sposoby ograniczenia, zapobiegania oraz monitorowania niekorzystnych wpływów na środowisko.

Raport zawiera określenie sposobów i zakresów korzystania ze środowiska, to jest w szczególności: wpływ i rodzaje zanieczyszczeń emitowanych do powietrza z terenu inwestycji, ocenę uciążliwości w zakresie emisji hałasu, ocenę zastosowanych w obiektach rozwiązań w zakresie gospodarki wodno-ściekowej i gospodarki odpadami. Dokumentacja uwzględnia oddziaływanie inwestycji na etapie jej realizacji, eksploatacji oraz likwidacji.

Raport opracowany został w zakresie zgodnym z zapisem art. 66 ustawy z dnia 3 października 2008 r. o udostępnianiu informacji o środowisku i jego ochronie, udziale społeczeństwa w ochronie środowiska oraz o ocenach oddziaływania na środowisko. Opracowanie obejmuje m. in. opis planowanego przedsięwzięcia, charakterystykę zasobów i stanu środowiska przyrodniczego oraz zagospodarowania terenu w obszarze potencjalnego oddziaływania. Raport określa ponadto oddziaływanie przedsięwzięcia na poszczególne komponenty środowiska.

Przy opracowywaniu raportu posługiwano się głównie opisami jakościowymi. Analizowano też wszelkie dostępne wyniki badań, informacje i dane o dokumentowanym terenie i przedsięwzięciu. Do udokumentowania stanu środowiska przyrodniczego wykorzystano dostępne publikacje, opracowania i dokumentacje. Przeprowadzono ponadto wizję lokalną w terenie.

Zgodnie z art. 66 ustawy z dnia 3 października 2008 r. o udostępnianiu informacji o środowisku i jego ochronie, udziale społeczeństwa w ochronie środowiska oraz o ocenach oddziaływania na środowisko, raport o oddziaływaniu przedsięwzięcia na środowisko powinien zawierać:

- 1) opis planowanego przedsięwzięcia, a w szczególności:
 - a) charakterystykę całego przedsięwzięcia i warunki wykorzystywania terenu w fazie realizacji i eksploatacji,
 - b) główne cechy charakterystyczne procesów produkcyjnych,

- c) przewidywane wielkości emisji, wynikające z funkcjonowania planowanego przedsięwzięcia,
- 2) opis elementów przyrodniczych środowiska, objętych zakresem przewidywanego oddziaływania planowanego przedsięwzięcia,
- 3) opis analizowanych wariantów, w tym wariantu:
 - a) polegającego na niepodejmowaniu przedsięwzięcia,
 - b) najkorzystniejszego dla środowiska,
wraz z uzasadnieniem ich wyboru,
- 4) określenie przewidywanego oddziaływania na środowisko analizowanych wariantów, w tym również w wypadku wystąpienia poważnej awarii przemysłowej, a także możliwego transgranicznego oddziaływania na środowisko,
- 5) uzasadnienie wybranego przez wnioskodawcę wariantu, ze wskazaniem jego oddziaływania na środowisko, w szczególności na ludzi, zwierzęta, rośliny, powierzchnię ziemi, z uwzględnieniem ruchów masowych ziemi, wodę, powietrze, klimat, dobra materialne, zabytki, krajobraz oraz wzajemne oddziaływanie między tymi elementami,
- 6) opis przewidywanych znaczących oddziaływań planowanego przedsięwzięcia na środowisko, obejmujący bezpośrednie, pośrednie, wtórne, skumulowane, krótko-, średnio- i długoterminowe, stałe i chwilowe oddziaływania na środowisko, wynikające z:
 - a) istnienia przedsięwzięcia,
 - b) wykorzystywania zasobów środowiska,
 - c) emisji,oraz opis metod prognozowania, zastosowanych przez wnioskodawcę,
- 7) opis przewidywanych działań mających na celu zapobieganie, ograniczanie lub kompensację przyrodniczą negatywnych oddziaływań na środowisko,
- 8) jeżeli planowane przedsięwzięcie jest związane z użyciem instalacji, porównanie, z zastrzeżeniem ust. 2, proponowanej technologii z technologią spełniającą wymagania, o których mowa w art. 143,
- 9) wskazanie, czy dla planowanego przedsięwzięcia konieczne jest ustanowienie obszaru ograniczonego użytkowania oraz określenie granic takiego obszaru, ograniczeń w zakresie przeznaczenia terenu, wymagań technicznych dotyczących obiektów budowlanych i sposobów korzystania z nich,
- 10) przedstawienie zagadnień w formie graficznej,
- 11) analizę możliwych konfliktów społecznych związanych z planowanym przedsięwzięciem,

- 12) przedstawienie propozycji monitoringu oddziaływania planowanego przedsięwzięcia na etapie jego budowy i eksploatacji,
- 13) wskazanie trudności wynikających z niedostatków techniki lub luk we współczesnej wiedzy, jakie napotkano, opracowując raport,
- 14) streszczenie w języku niespecjalistycznym informacji zawartych w raporcie,
- 15) nazwisko osoby lub osób sporządzających raport,
- 16) źródła informacji stanowiące podstawę do sporządzenia raportu.

Ponadto:

- raport o oddziaływaniu przedsięwzięcia na środowisko powinien uwzględniać oddziaływanie przedsięwzięcia na etapach jego realizacji, eksploatacji oraz likwidacji.
- raport o oddziaływaniu przedsięwzięcia na środowisko sporządzany w postępowaniu o wydanie pozwolenia na budowę powinien:
 - 1) zawierać informacje, o których mowa w ust. 1, ze szczegółowością i dokładnością odpowiednią do posiadanych danych wynikających z projektu budowlanego i innych informacji uzyskanych po wydaniu decyzji o warunkach zabudowy i zagospodarowania terenu oraz decyzji o ustaleniu lokalizacji autostrady,
 - 2) określać stopień i sposób uwzględnienia wymagań dotyczących ochrony środowiska, zawartych w decyzji o warunkach zabudowy i zagospodarowania terenu oraz w innych decyzjach dotyczących ochrony środowiska.

Sporządzony raport dla przedsięwzięcia polegającego na zmianie sposobu użytkowania obiektu hali na halę stacji demontażu pojazdów zakładu F.H.U. Krzysztof Śliwowski w Jabłonowie Pomorskim, spełnia wyżej wymienione wymagania.

Obowiązek sporządzenia raportu został nałożony przez Burmistrza Miasta i Gminy Jabłonowo Pomorskie z dnia 22 kwietnia 2009 r. (znak: 7624-1-5/09).

2.3. Przepisy prawne wykorzystane w opracowaniu

Raport o oddziaływaniu przedsięwzięcia na środowisko wykonano z uwzględnieniem wymogów następujących aktów prawnych:

- ustawa z dnia 27 kwietnia 2001 r. – Prawo ochrony środowiska (Dz. U. z 2006 r. Nr 129, poz. 902 z późn. zm.),
- ustawa z dnia 3 października 2008 r. o udostępnianiu informacji o środowisku i jego ochronie, udziale społeczeństwa w ochronie środowiska oraz o ocenach oddziaływania na środowisko (Dz. U. Nr 199, poz. 1227),
- ustawa z dnia 20 stycznia 2005 r. o recyklingu pojazdów wycofanych z eksploatacji (Dz. U. Nr 25, poz. 202 z późn. zm.),
- ustawa z dnia 27 kwietnia 2001 r. o odpadach (Dz. U. z 2007 r. Nr 39 poz.251 z późn. zm.),
- ustawa z dnia 18 lipca 2001 r. – Prawo wodne (Dz. U. z 2005 r. nr 239 poz. 2019 z późn. zm),
- ustawa z dnia 13 września 1996 r. o utrzymaniu czystości i porządku w gminach (Dz. U. z 2005 r. nr 236, poz. 2008),
- ustawa z dnia 10 kwietnia 1997 r. – Prawo energetyczne (Dz. U. z 2006 r. nr 89 poz. 625 z późn. zm.),
- ustawa z dnia 11 maja 2001 r. o obowiązkach przedsiębiorców w zakresie gospodarowania niektórymi odpadami oraz o opłacie produktowej i opłacie depozytowej (Dz. U. nr 63, poz.639 z późn. zm.),
- ustawa z dnia 11 maja 2001 r. o opakowaniach i odpadach opakowaniowych (Dz. U. nr 63, poz.638 z późn. zm.),
- ustawa z dnia 28 października 2002 r. o przewozie drogowym towarów niebezpiecznych (Dz. U. nr 199, poz. 1671 z późn. zm.),
- ustawa z dnia 7 czerwca 2001 r. – Zbiorowe zaopatrzenie w wodę i zbiorowe odprowadzanie ścieków (Dz. U. z 2006 r., nr 123 , poz. 858),
- ustawa z dnia 7 lipca 1994 r. – Prawo budowlane (Dz. U. z 2003 r. nr 207 poz.2016 z późn. zm.),
- ustawa z dnia 16 kwietnia 2004 r. o ochronie przyrody (Dz. U. z 2004 r. Nr 92, poz. 880 z późn. zm.),

- ustawa z dnia 28 września 1991 r. o lasach (Dz. U. z 2000 r. Nr 56, poz. 679 z późn. zm.),
- ustawa z dnia 28 lipca 2005 r. o lecznictwie uzdrowiskowym, uzdrowiskach i obszarach ochrony uzdrowiskowej oraz gminach uzdrowiskowych (Dz. U. Nr 167, poz. 1399),
- ustawa z dnia 3 lutego 1995r. o ochronie gruntów rolnych i leśnych (Dz. U. Nr 16, poz.78, z późn. zm.),
- rozporządzenie Rady Ministrów z dnia 9 listopada 2004 r. w sprawie określenia rodzajów przedsięwzięć mogących znacząco oddziaływać na środowisko oraz szczegółowych uwarunkowań związanych z kwalifikowaniem przedsięwzięcia do sporządzania raportu o oddziaływaniu na środowisko (Dz. U. Nr 257, poz. 2573, ze zm.),
- rozporządzenia Ministra Środowiska z dnia 03.03.2008 r. w sprawie poziomów niektórych substancji w powietrzu (Dz. U. Nr 47, poz. 281),
- rozporządzenie Ministra Środowiska z dnia 6 czerwca 2002 r. w sprawie oceny poziomów substancji w powietrzu (Dz. U. z 2002 r. Nr 87, poz. 798)
- rozporządzenie Ministra Środowiska z dnia 5 lipca 2002 r. w sprawie szczegółowych wymagań, jakim powinny odpowiadać programy ochrony powietrza. (Dz. U. z 2002 r. Nr 115, poz. 1003),
- rozporządzenie Ministra Środowiska z dnia 26 lipca 2002 r. w sprawie rodzajów instalacji mogących powodować znaczne zanieczyszczenie poszczególnych elementów przyrodniczych albo środowiska jako całości. (Dz. U. z 2002 r. Nr 122, poz. 1055),
- rozporządzenie Ministra Środowiska z dnia 20 grudnia 2005 r. w sprawie standardów emisyjnych z instalacji (Dz. U. Nr 260, poz. 2181),
- rozporządzenie Ministra Środowiska z dnia 13 czerwca 2003 r. w sprawie wymagań w zakresie prowadzenia pomiarów emisji (Dz. U. z 2003 r. Nr 110. poz. 1057),
- rozporządzenie Ministra Środowiska z dnia 20 listopada 2001 r. w sprawie rodzajów instalacji, których eksploatacja wymaga zgłoszenia (Dz. U. z 2001r. Nr 140, poz. 1585),
- rozporządzenie Ministra Gospodarki z dnia 9 kwietnia 2002 r. w sprawie rodzajów i ilości substancji niebezpiecznych, których znajdowanie się w zakładzie decyduje o

- zaliczeniu go do zakładu o zwiększonym ryzyku albo zakładu o dużym ryzyku wystąpienia poważnej awarii przemysłowej (Dz. U. z 2002 r. Nr 58, poz. 535 ze zm.),
- rozporządzenie Ministra Środowiska z dnia 4 listopada 2002 r. w sprawie szczegółowych warunków, jakim powinna odpowiadać prognoza oddziaływania na środowisko dotycząca projektów miejscowych planów zagospodarowania przestrzennego (Dz. U. z 2002 r. Nr 190, poz. 1591),
 - rozporządzenie Ministra Ochrony Środowiska z dnia 29.11.2002 r. w sprawie warunków jakie spełnić przy wprowadzaniu ścieków do wód lub do ziemi oraz w sprawie substancji szczególnie szkodliwych dla środowiska wodnego. (Dz. U. z 2002 r. Nr 212, poz. 1799),
 - rozporządzenie Ministra Ochrony Środowiska z dnia 27.09.2001 r. w sprawie katalogu odpadów. (Dz. U. z 2001 r. Nr 112, poz. 1206),
 - rozporządzenie Ministra Środowiska z dnia 14 czerwca 2007 r. w sprawie dopuszczalnych poziomów hałasu w środowisku (Dz. U. Nr 120, poz. 826),
 - rozporządzenie Rady Ministrów z dnia 26 marca 2002 r. w sprawie wymagań zasadniczych dla urządzeń używanych na zewnątrz pomieszczeń w zakresie emisji hałasu do środowiska (Dz. U. z 2002 r. Nr 60, poz. 546),
 - rozporządzenie Ministra Infrastruktury z 14 stycznia 2002 r. w sprawie określenia przeciętnych norm zużycia wody (Dz. U. z 2002 r. Nr 8 z 31.01.2002r.),
 - rozporządzenie Ministra Środowiska z dnia 5 grudnia 2002 r. w sprawie wartości odniesienia dla niektórych substancji w powietrzu. (Dz. U. z 2003 r. Nr 1, poz. 12),
 - ustawa z dnia 20 stycznia 2005 r. o recyklingu pojazdów wycofanych z eksploatacji (Dz. U. Nr 25, poz. 202),
 - rozporządzenie Ministra Infrastruktury z dnia 25 marca 2005 r. w sprawie sposobu unieważniania dokumentów pojazdów wycofanych z eksploatacji, wzorów zaświadczeń wydawanych dla tych pojazdów, sposobu przechowywania zaświadczeń oraz prowadzenia ich ewidencji (Dz. U. Nr 62, poz. 554),
 - rozporządzenie Ministra Gospodarki z dnia 28 grudnia 2005 r. w sprawie sposobu oznaczania oraz rodzajów oznaczeń przedmiotów wyposażenia i części pojazdów (Dz. U. z 2006 r. Nr 2, poz. 9),
 - rozporządzenie Ministra Środowiska z dnia 14 października 2005 r. w sprawie sposobu wykonania próby strzępienia pojazdów wycofanych z eksploatacji (Dz. U. Nr 210, poz. 1755),

- rozporządzenie Ministra Transportu i Budownictwa z dnia 24 marca 2006 r. w sprawie listy istotnych elementów pojazdu kompletnego (Dz. U. Nr 58, poz. 407),
- rozporządzenie Ministra Gospodarki i Pracy z dnia 4 października 2005 r. w sprawie listy materiałów, przedmiotów wyposażenia i części pojazdów, które mogą zawierać ołów, rtęć, kadm oraz sześciowartościowy chrom (Dz. U. Nr 200, poz. 1653),
- rozporządzenie Ministra Gospodarki i Pracy z dnia 28 lipca 2005 r. w sprawie minimalnych wymagań dla stacji demontażu oraz sposobu demontażu pojazdów wycofanych z eksploatacji (Dz. U. Nr 143, poz. 1206),
- rozporządzenie Ministra Gospodarki i Pracy z dnia 12 października 2005 r. w sprawie wymagań dla punktów zbierania pojazdów wycofanych z eksploatacji (Dz. U. Nr 214, poz. 1806),
- rozporządzenie Ministra Środowiska z dnia 24 października 2005 r. w sprawie obliczania poziomów odzysku i recyklingu pojazdów wycofanych z eksploatacji (Dz. U. Nr 212, poz. 1774),
- rozporządzenie Ministra Środowiska z dnia 29 września 2005 r. w sprawie rocznego sprawozdania o pojazdach wycofanych z eksploatacji (Dz. U. Nr 201, poz. 1672),
- rozporządzenie Ministra Środowiska z dnia 8 czerwca 2005 r. w sprawie wzoru rocznego sprawozdania o wysokości należnej opłaty za brak sieci zbierania pojazdów (Dz. U. Nr 109, poz. 917),
- rozporządzenie Ministra Środowiska z dnia 27 października 2005 r. w sprawie sposobu przekazywania informacji o pojazdach wycofanych z eksploatacji oraz wzorów tych informacji (Dz. U. Nr 225, poz. 1935),

2.4. Materiały źródłowe wykorzystane do sporządzenia raportu

Do sporządzenia raportu wykorzystano informacje zawarte w dokumentach:

- „Raport o stanie środowiska województwa kujawsko-pomorskiego”, Bydgoszcz 2006 r.
- „Program ochrony środowiska województwa kujawsko-pomorskiego”, Bydgoszcz 2003 r..
- „Plan gospodarki odpadami województwa kujawsko-pomorskiego”, Bydgoszcz 2003 r.
- „Program ochrony środowiska powiatu brodnickiego”, Brodnica 2004 r.

- „Plan gospodarki odpadami powiatu brodnickiego”, Brodnica 2004 r.
- „Program ochrony środowiska Miasta i Gminy Jabłonowo Pomorskie”, Jabłonowo Pomorskie
- Woś, „Klimat Polski”, Warszawa 1999 r.
- Kondracki, „Geografia fizyczna Polski”
- „Przyroda powiatu brodnickiego”, Brodnica 2008 r.
- Ocena planów i przedsięwzięć znacząco oddziałujących na obszary Natura 2000. Oxford 2001,
- Dane meteorologiczne.
- Podkłady mapowe.
- Inne materiały literaturowe i informacje przekazane przez zamawiającego.

3.0. Kwalifikacja prawna przedsięwzięcia

Zgodnie z § 2 pkt. 1 ppkt. 39a rozporządzenia Rady Ministrów z dnia 9 listopada 2004 r. w sprawie określenia rodzajów przedsięwzięć mogących znacząco oddziaływać na środowisko..., stacje demontażu pojazdów, a także zakłady przetwarzania odpadów powstałych z tych pojazdów, w rozumieniu ustawy z dnia 20 stycznia 2005 r. o recyklingu pojazdów wycofanych z eksploatacji (Dz. U. Nr 25, poz. 202), zaliczane są do przedsięwzięć mogących znacząco oddziaływać na środowisko.

4.0. Lokalizacja i opis planowanego przedsięwzięcia

4.1. Stan formalno-prawny

Nazwa jednostki organizacyjnej:	F.H.U. Krzysztof Śliwowski
Adres siedziby:	ul. Wojska Polskiego 1a, 87-330 Jabłonowo Pomorskie
REGON:	871162863
Adres stacji demontażu:	ul. Wojska Polskiego 1a, 87-330 Jabłonowo Pomorskie
Działka nr:	672/1, 737
Powierzchnia użytkowa:	0,2737 ha

4.2. Lokalizacja i zagospodarowanie terenu

Inwestycja zostanie przeprowadzona na terenie działki nr 671/1 i 737 o powierzchni odpowiednio 0,1062 i 0,1675 ha w Jabłonowie Pomorskim. Właścicielem działki nr 671/1 jest pan Krzysztof Śliwowski natomiast działki nr 737 państwo Krzysztof i Barbara Śliwowscy.

Działki nr 671/1 i 737 przy ulicy Wojska Polskiego 1a zlokalizowane są w południowej części miasta Jabłonowo Pomorskie, przy drodze wojewódzkiej nr 543 relacji Brodnica – Jabłonowo Pomorskie (stanowiącą na terenie miasta ulicę Grudziądzką). Bezpośrednie otoczenie działek stanowią: od zachodu droga wojewódzka nr 543, od południa ul. Rzemieślnicza, od północy ul. Wojska Polskiego, od wschodu budynek mieszkalny i gospodarczy. W dalszym otoczeniu znajdują się tereny rozproszonej, wolnostojącej zabudowy mieszkalnej, jednorodzinnej oraz tereny zielone (łąki i pola).

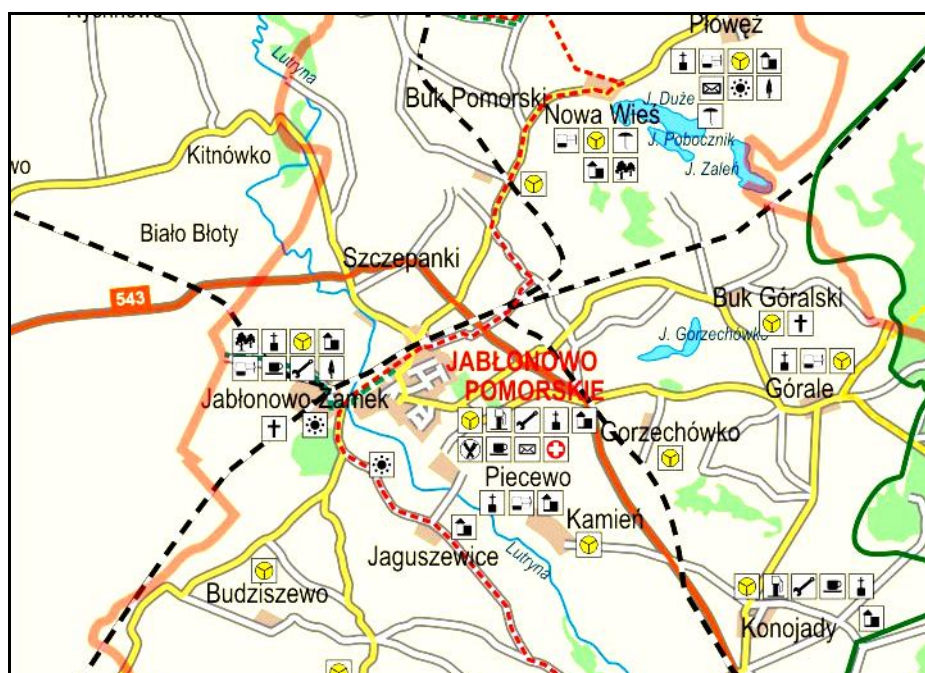

Na terenie działki nr 671/1 zlokalizowany jest budynek gospodarczy, mieszkalny oraz waga. W budynku gospodarczym zlokalizowane jest biuro F.H.U. Krzysztof Śliwowski, sklep części zamiennych i artykułów do produkcji rolniczej, pomieszczenia magazynowe i gospodarcze. Obok, od strony ulicy, zlokalizowana jest waga wraz z budynkiem technicznym. Na terenie działki nr 737 zlokalizowany jest budynek gospodarczy – hala – o powierzchni 228 m², która

zostanie zaadoptowana na stację demontażu pojazdów wycofanych z eksploatacji. Na terenie obydwu działek obecnie prowadzona jest działalność gospodarcza przez F.H.U. Krzysztof Śliwowski polegająca na świadczeniu usług i obrocie częściami zamiennymi i artykułami do produkcji rolniczej. Działki wykorzystywane są ponadto przez pana Krzysztofa Śliwowskiego na cele związane z produkcją rolniczą w ramach prowadzonego gospodarstwa rolnego (miejsca postojowe oraz przechowywania maszyn, urządzeń rolniczych i ich części).

Stacja demontażu pojazdów zlokalizowana będzie w istniejącej hali o wymiarach:

- długość 20 m,
- szerokość 12 m,
- wysokość do kalenicy 4 m,
- wysokość całkowita 6 m,
- powierzchnia 228 m²,
- kubatura 1150 m³.



Hala stacji demontażu

Hala posiada konstrukcję murowaną z dachem o konstrukcji metalowej krytym płytami cementowo-azbestowymi. Hala posiada dwa wrota wjazdowe o szerokości 4 i 3 m oraz niezależne wejście.

Obiekt hali posiada:

- uzbrojenie w sieć wodociągową i kanalizacyjną,
- uzbrojenie w sieć energetyczną,
- zaplecze socjalno-biurowe,
- trwałe ogrodzenie terenu z brama wjazdową,
- wagę,
- utwardzone place parkingowe i manewrowe.



Budynek z pomieszczeniem biurowym

Teren po zaakceptowaniu sposobu użytkowania na halę demontażu pojazdów nadal będzie wykorzystywany pod prowadzenie działalności gospodarczej takiej jak dotychczas z rozszerzeniem o usługi w zakresie demontażu pojazdów wycofanych z eksploatacji..

Najbliższa pojedyncza zabudowa jednorodzinna znajduje się w kierunku północno-zachodnim w odległości około 30 m od hali. W pozostałych kierunkach budynki mieszkalne znajdują się w odległości około 40 – 70 m).



Otoczenie od strony ul. Grudziądzkiej

W otoczeniu lokalizacji stacji demontażu nie odnotowano cieków i zbiorników wodnych. Najbliższy większy ciek – rzeka Lutryna – znajduje się w odległości około 500 m w kierunku zachodnim od planowanej stacji demontażu.

4.3. Charakterystyka przedsięwzięcia i warunki wykorzystywania terenu w fazie realizacji i eksploatacji

Adaptacja hali przemysłowej na halę stacji demontażu pojazdów nie pociąga za sobą konieczności przeprowadzenia większych prac budowlanych, poza pracami adaptacyjnymi i wykończeniowymi. Konieczne będzie uszczelnienie posadzek, skanalizowanie niektórych sektorów oraz wyposażenie obiektu w separator substancji ropopochodnych. Hala w obecnym stanie w pełni nadaje się do wykorzystania na stację demontażu pojazdów wycofanych z eksploatacji po dokonaniu zmiany sposobu jej użytkowania.

Tereny otaczające halę zostaną wykorzystane jak obecnie tzn. jako place manewrowe, postojowe i magazynowe z przeznaczeniem pod obecnie prowadzoną działalność oraz stacji demontażu pojazdów.

4.4. Główne cechy charakterystyczne procesów produkcyjnych

Działalność stacji demontażu pojazdów F.H.U. Krzysztof Śliwowski w Jabłonowie Pomorskim polegać będzie na:

- przyjmowaniu pojazdów wycofanych z eksploatacji,
- magazynowaniu pojazdów,
- osuszaniu i demontażu pojazdów,
- odzysku odpadów i części nadających się do ponownego wykorzystania.

Planowany obrót pojazdami w stacji demontażu:

- 1 samochód osobowy / dzień,
- 1 samochód dostawczy (mikrobus) / tydzień,
- 1 samochód ciężarowy / miesiąc,
- 1 autobus / miesiąc.

Planowany przerób na stacji demontażu w skali roku:

- 300 Mg pojazdów wycofanych z eksploatacji kwalifikowanych jako odpady niebezpieczne o kodzie 16 01 04* (zużyte lub nienadające się do użytkowania pojazdy),
- 100 Mg zużytych nie nadających się do użytkowania pojazdów nie zawierających cieczy i innych niebezpiecznych elementów kwalifikowanych jako odpady inne niż niebezpieczne o kodzie 16 01 06 (zużyte lub nienadające się do użytkowania pojazdy niezawierające cieczy i innych niebezpiecznych elementów).

Projektowana stacja demontażu pojazdów będzie spełniała wymogi rozporządzenia Ministra Gospodarki i Pracy z dnia 28 lipca 2005 r. w sprawie minimalnych wymagań dla stacji demontażu oraz sposobu demontażu pojazdów wycofanych z eksploatacji.

Teren planowanej stacji demontażu pojazdów jest zabezpieczony przed dostępem osób trzecich (trwałe metalowe ogrodzenie z zamykaną bramą wjazdową). Wzdłuż ogrodzenia występuje miejscami zieleń wysoka i niska. Planuje się w dalszym etapie organizacji stacji demontażu wprowadzenie dodatkowej zieleni wysokiej i niskiej wzdłuż ogrodzenia.



Wjazd do stacji demontażu od ul. Rzemieślniczej i Grudziądzkiej

Na terenie stacji demontażu pojazdów wyznaczone będzie pomieszczenie do przyjmowania i obsługi osób przekazujących pojazdy wycofane z eksploatacji (budynek biurowy) wyposażone w szafę metalową służącą do przechowywania dokumentów pojazdów.



Budynek wagi

Demontaż pojazdów prowadzony będzie w sposób polegający na usunięciu:

- paliw i płynów eksploatacyjnych, chyba że znajdują się one w przedmiotach wyposażenia lub częściach przeznaczonych do ponownego użycia,

- czynnika chłodniczego z układu klimatyzacyjnego za pomocą specjalnego urządzenia, bądź zlecenie tej operacji wyspecjalizowanej firmie,

i wymontowaniu:

- filtra oleju,
- przedmiotów wyposażenia i części przeznaczonych do ponownego użycia,
- akumulatora,
- zbiornika z gazem bez jego opróżniania, bądź po usunięciu gazu ze zbiornika za pomocą specjalnego urządzenia,
- elementów zawierających materiały wybuchowe,
- katalizatora spalin,
- kondensatorów z pojazdów wyprodukowanych przed dniem 1 stycznia 1986 r.,
- elementów zawierających rtęć,
- szyb,
- opon,
- części zawierających metale nieżelazne, jeżeli nie są one oddzielane w następującym po demontażu procesie przetwarzania.

Po usunięciu i wymontowaniu, płyny i poszczególne części zostaną umieszczone w pojemnikach lub w wyznaczonych miejscach w magazynie i na placu magazynowym. Po uzbieraniu odpowiedniej partii nadającej się do transportu zostaną odebrane przez uprawniony podmiot gospodarczy i przekazane do wykorzystania, recyklingu lub utylizacji.

Zakład będzie posiadał m. in. niżej wymienione, niezbędne, urządzenia i narzędzia do wykonywania poszczególnych prac, będą to:

- suwnica,
- wózek widłowy,
- podnośnik pojazdów,
- zestaw do cięcia metali,
- odsysarka,
- wiertarka,
- przecinarka do metalu,
- sprężarka,
- wyciągarka silników,

- obrotnica samochodowa,
- zestaw ratunkowy do neutralizacji wycieków,
- inne.

Na stacji wyodrębnione będą następujące sektory:

Sektor przyjmowania pojazdów

Utwardzony plac o szczelnej powierzchni, wyposażonej w system odprowadzania ścieków przemysłowych kierowanych do separatora substancji ropopochodnych. Przed przyjęciem pojazd będzie ważony (waga o skali ważenia do minimum 3,5 Mg zlokalizowana obok budynku z pomieszczeniem biurowym).

Sektor magazynowania przyjętych pojazdów

Sektor nie osuszonych pojazdów wycofanych z eksploatacji zlokalizowany będzie na utwardzonej, szczelnej powierzchni obok budynku hali stacji demontaż. Betonowy plac z podkładem atestowanej folii olejoodpornej o powierzchni minimum 200 m², wyposażonej w system ujmowania odcieków i separator substancji ropopochodnych. Wielkość placu będzie wystarczająca do zmagazynowania minimum 10 pojazdów wycofanych z eksploatacji. W sektorze zachowane będą pola manewrowe. Ewentualne odcieki odprowadzane będą do separatora.

Sektor usuwania z pojazdów elementów i substancji niebezpiecznych, w tym płynów

Demontaż pojazdów, w tym usuwanie elementów i substancji niebezpiecznych, będzie prowadzony w hali stacji demontażu – w obiekcie budowlanym, posiadającym utwardzone, szczelne podłoże, wyposażone w system odprowadzania ścieków przemysłowych kierowanych do separatora substancji ropopochodnych, zadaszenie oraz ściany boczne zabezpieczające przed czynnikami atmosferycznymi.

W obiekcie będzie znajdowało się urządzenie do usuwania paliw i płynów z pojazdów. Usunięte z pojazdów odpady niebezpieczne będą magazynowane w sposób bezpieczny, zgodnie z obowiązującymi przepisami do czasu zbierania odpowiedniej partii i odbioru

odpadów przez uprawnione podmioty. Odpady są magazynowane w szczelnych oznakowanych pojemnikach.

Sektor demontażu z pojazdów przedmiotów wyposażenia i części nadających się do ponownego użycia oraz elementów, w tym odpadów, nadających się do odzysku lub recyklingu albo unieszkodliwienia

Zlokalizowany będzie w obiekcie budowlanym, w hali stacji demontażu. Odzyskane przedmioty i części magazynowane będą w magazynie w sposób selektywny a następnie przekazywane do wykorzystania, odzysku, recyklingu lub unieszkodliwiania. Sektor wyposażony będzie w pojemniki na:

- szyby hartowane;
- szyby klejone;
- przedmioty wyposażenia i części zawierające metale nieżelazne.

Sektor magazynowania wymontowanych z pojazdów przedmiotów wyposażenia i części nadających się do ponownego użycia

Wymontowane z pojazdów przedmioty wyposażenia i części nadające się do ponownego użycia magazynowane będą w wydzielonej części hali (na regałach i stelażach) w sposób zabezpieczający je przed uszkodzeniem.

Sektor magazynowania odpadów pochodzących z demontażu pojazdów

Odpady inne niż niebezpieczne przeznaczone do odzysku lub unieszkodliwiania magazynowane będą w wydzielonej części hali w indywidualnych pojemnikach. Pojemniki będą oznaczone. Odpady niebezpieczne magazynowane będą do czasu ich transportu do utylizacji w wolnostojącym budynku magazynu obok hali demontażu. Magazyn posiadał będzie szczelną posadzkę, zadaszenie oraz zabezpieczony będzie przed dostępem osób niepowołanych.

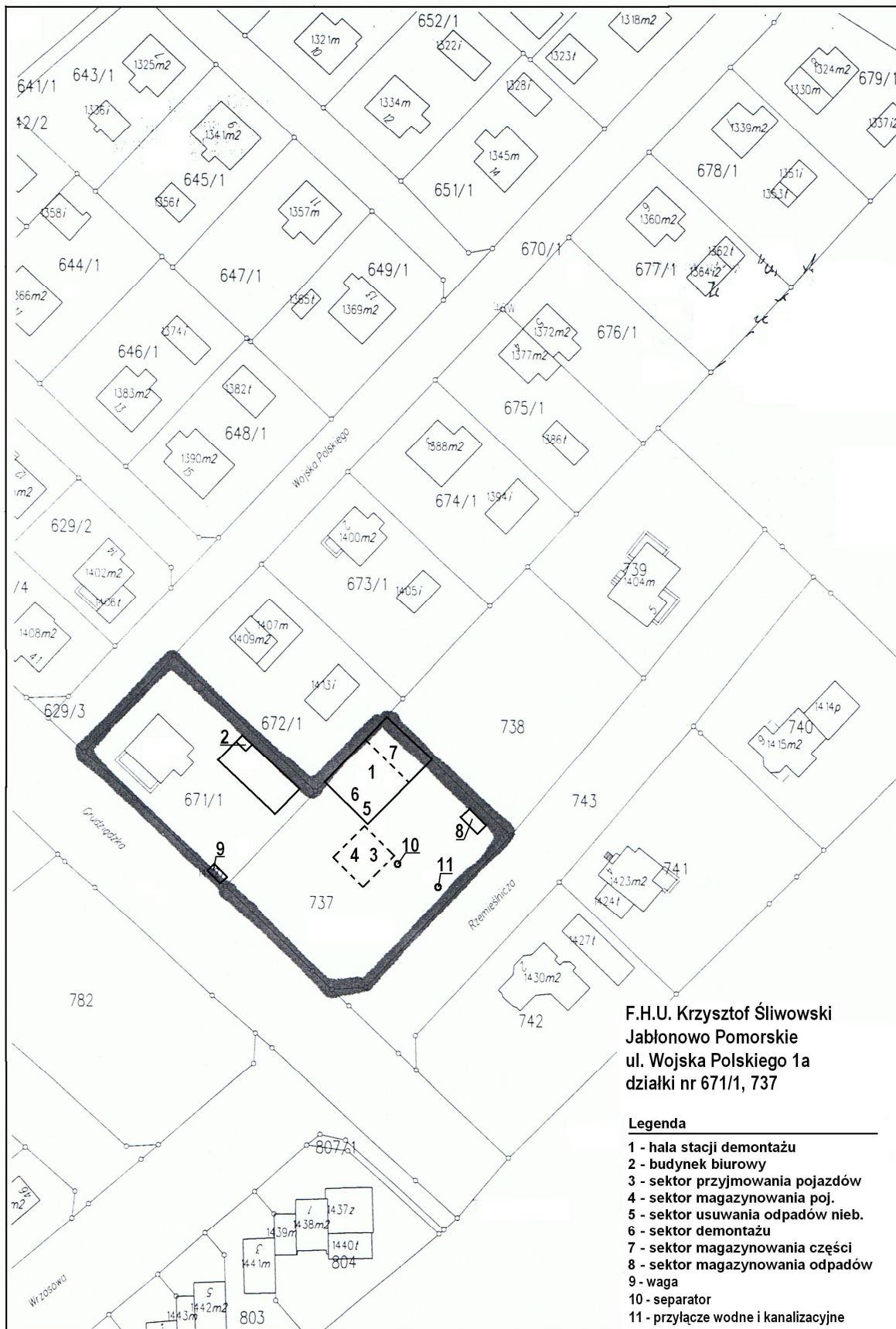

F.H.U. Krzysztof Śliwowski
Jabłonowo Pomorskie
ul. Wojska Polskiego 1a
działki nr 671/1, 737

- Legenda**
- 1 - hala stacji demontażu
 - 2 - budynek biurowy
 - 3 - sektor przyjmowania pojazdów
 - 4 - sektor magazynowania poj.
 - 5 - sektor usuwania odpadów nieb.
 - 6 - sektor demontażu
 - 7 - sektor magazynowania części
 - 8 - sektor magazynowania odpadów
 - 9 - waga
 - 10 - separator
 - 11 - przyłącze wodne i kanalizacyjne

4.5. Zużycie surowców.

Wszystkie urządzenia będą zasilane energią elektryczną (pobór prądu na podstawie umowy o przyłączenie do sieci elektroenergetycznej).

Przewidywane zużycie mediów wyniesie:

- zużycie wody – do 5 m³/miesiąc (pobór wody z istniejącej sieci wodociągowej),
- odprowadzanie ścieków socjalno-bytowych do 5 m³/miesiąc (do istniejącej sieci kanalizacyjnej),
- zużycie energii elektrycznej wyniesie około 100 kW/miesiąc,
- zużycie węgla kamiennego do ogrzewania hali demontażu wyniesie około 3 Mg/rok.

Proces technologiczny w zakładzie obejmował będzie następujące operacje:

- przyjmowanie pojazdów wyeksploatowanych,
- magazynowanie pojazdów,
- osuszanie i demontaż pojazdów,
- odzysk odpadów i części nadających się do wykorzystania.

Przewiduje się częstotliwość transportu pojazdów przeznaczonych do demontażu 1 raz w ciągu dnia. Odpady będą dostarczane indywidualnie przez właścicieli pojazdów lub transportowane na pojazdach dostosowanych do tego celu (tzw. laweta).

4.6. Przewidywane wielkości emisji, wynikające z funkcjonowania planowanego przedsięwzięcia

4.6.1. Emisja zanieczyszczeń do powietrza atmosferycznego

Hala demontażu pojazdów będzie źródłem emisji zanieczyszczeń pyłowo-gazowych z procesu energetycznego spalania paliw (węgiel kamienny).

W hali demontażu nie będą prowadzone procesy technologiczne i operacje, które powodowałyby emisję gazów i pyłów do powietrza.

W trakcie transportu pojazdów przeznaczonych do demontażu w stacji oraz odbioru odpadów, nastąpi emisja zanieczyszczeń z pojazdów.

4.6.2. Odpady

Udział odpadów ze względu na rodzaj materiału w zależności od masy całkowitej pojazdu wygląda następująco:

Rodzaj odpadu	Udział [%]	Ilość odpadów dla 1 pojazdu o masie całkowitej w [kg]					
		650	850	1100	1500	2000	Wartość uśredniona
Metale żelazne	74,0	481	629	814	1110	1480	740
Metale nieżelazne	5,0	33	43	55	75	100	50
Tworzywa sztuczne	9,0	58	77	99	105	180	90
Guma	4,0	26	34	44	60	80	40
Uszczelki	3,0	20	26	33	45	60	30
Szkło	2,5	16	21	28	38	50	25
Powłoki	1,0	7	9	11	15	20	10
Płyny	1,0	7	9	11	15	20	10
Tkaniny, tapicerka	0,5	1	4	6	8	10	5

Powstające w wyniku demontażu odpady obejmować będą:

- części przeznaczone do recyklingu: szkło, części i elementy metalowe, tworzywa sztuczne,
- części przeznaczone do regeneracji: aparatura paliwowa, głowice silnika, wały, rozruszniki, alternatory,
- części przeznaczone do ponownego zastosowania: części karoserii, elementy silnika, przekładnie, ogumienie, elementy wyposażenia,
- odpady przeznaczone do utylizacji: płyny eksploatacyjne, oleje odpadowe, ogumienie, katalizatory, kondensatory.

4.6.3. Ścieki

W wyniku prowadzenia demontażu pojazdów nie przewiduje się powstania ścieków technologicznych. W zakładzie nie przewiduje się mycia hali magazynowej. Sprzątanie hali odbywa się będzie na sucho. Ewentualne wycieki płynów likwidowane będą przy użyciu sorbentów.

W czasie funkcjonowania zakładu przewiduje się, że będą powstawały ścieki opadowe oraz ścieki socjalno-bytowe w ilości około 5 m³/miesiąc. Powstałe ścieki będą odprowadzane do istniejącej kanalizacji miejskiej a dalej do oczyszczenia w oczyszczalni ścieków w Jabłonowie Pomorskim.

4.6.4. Emisja hałasu

Hala demontażu nie będzie źródłem emisji hałasu do środowiska. Powstający hałas w wyniku prowadzonej działalności polegającej na demontażu pojazdów zostanie „zatrzymany” na granicy hali. Ściany hali działają jak ekrany akustyczne tłumiąc hałas.

5.0. Opis elementów przyrodniczych środowiska

5.1. Rzeźba terenu

Obszar gminy Jabłonowo Pomorskie znajduje się na pograniczu dwóch mezoregionów fizyczno-geograficznych: Pojezierza Chełmińskiego (zachodnia część) i Pojezierza Brodnickiego (wschodnia część). Granicę między tymi jednostkami morfologicznymi stanowi dolina rzeki Lutryny. Z powyższego podziału wynika zróżnicowanie wszystkich komponentów środowiska przyrodniczego gminy.

W krajobrazie geomorfologicznym wyróżnić można trzy charakterystyczne elementy rzeźby: wysoczyznę morenową, dolinę rzeki Lutryny, dolinę rzeki Osy oraz równinę sandrową. Wysoczyzna morenowa wykształcona jest głównie jako płaska, miejscami lekko falista, a zbudowana jest z gliny i piasków zwałowych. Średnie deniwelację w obrębie wysoczyzny wynoszą 5 m. Najbardziej urozmaicona jest wysoczyzna morenowa w północnej części gminy w rejonie Adamowa, Płowęża i Nowej Wsi, gdzie deniwelacje przekraczają 10 m. Rynna

polodowcowa wykorzystywana przez rzekę Lutrynę wciną się w wysoczyzną morenową w rejonie Jabłonowa, Jaguszewic i Szczepanek nawet do 20 m. Podobnej wysokości przewyższenia występują w północnej części gminy - w dolinie Osy w rejonie Płowęża i Płowężka.

Zagłębienia wytopiskowe, często bezodpływowe, występują mozaikowo na całym obszarze gminy. Posiadają często podmokłe dna obniżone w stosunku do otaczającej ich wysoczyzny 5 – 10 m. Obniżenia te wypełnione są utworami biogenicznymi.

Wschodnia część obszaru gminy w rejonie wsi Górale i częściowo Konojady położona jest w obrębie równiny sandrowej – sandru zachodniobrodnickiego. Jest to rozległy obszar akumulacji osadów piaszczystych i żwirowych. Powierzchnia sandru jest w przeważającej części płaska i pokrywa ją zwarty obszar leśny.

5.2. Gleby

Na terenie gminy Jabłonowo Pomorskie, na utworach wysoczyznowych wytworzyły się głównie gleby mocne. One też decydują o tym, że w strukturze użytkowania gruntów zdecydowanie przeważają użytki rolne, które zajmują 79,2 % obszaru gminy wiejskiej i aż 61,3 % obszaru miasta. Wśród nich wyraźnie dominują grunty orne, a na niektórych obszarach jak obniżenia rynnowe, dolinne i wytopiskowe, znaczny areał zajmują trwałe użytki zielone. Lasy zajmują tylko 9,4 % powierzchni gminy i występują głównie we wschodniej i północnej jej części.

Pod względem wartości rolniczej największą powierzchnię zajmują gleby III klasy bonitacyjnej, które zajmują 50 % użytków rolnych oraz IV klasy bonitacyjnej, które zajmują 42 % powierzchni. Gleby V i VI klasy zajmują tylko 8 % powierzchni użytków rolnych. Należy zaznaczyć, że znaczna część gleb ma okresowo za wysoki lub za niski poziom wód gruntowych.

W użytkach zielonych dominującą klasą jest IV, są to gleby mineralne, mułowo-torfowe, torfowe i murszowe o przeciętnych własnościach fizycznych i chemicznych. Grunty rolne na potrzeby użytkowania rolniczego są objęte klasyfikacją kompleksów rolniczej przydatności. Na obszarze gminy Jabłonowo gleby wysokiej przydatności należą do kompleksu 2 (pszenny

dobry), i 4 (żytni bardzo dobry). Gleby te zajmują zdecydowaną większość obszaru wysoczyzny morenowej i zajmują łącznie powierzchnię ponad 6000 ha, co stanowi około 64,4% powierzchni gruntów ornych (ryc. 7).

Poważnym źródłem zanieczyszczeń gleb jest samo rolnictwo, które w ostatnich latach przeszło poważną przemianę strukturalno-technologiczną z funkcji przyrodniczej na przemysłową. Istotne zmiany we współczesnym rolnictwie to przede wszystkim wielkoobszarowa monokultura upraw, wprowadzenie ciężkiego i szybkiego sprzętu rolniczego i znacznie zwiększona chemizacja. Dodatkowymi istotnymi elementami obecnego rolnictwa są również: głębsza orka niż jaką stosowano przez ostatnie 50 lat, prowadzenie upraw jednego gatunku przez kilka lat, wprowadzanie upraw genetycznie zmodyfikowanych lub co najmniej genetycznie dostosowanych do klimatu agrorolniczego Polski jak: kukurydza, rzepak, pszenżyto i ziemniaki.

W granicach gminy Jabłonowo Pomorskie monitoringiem objęto grunty rolne Zakładu „Rolmil” w Mileszewach, na dwóch stanowiskach charakteryzujących gleby mineralne. Grunty, te stanowią podstawę do nawożenia gnojowicą i stosowana jest na nich monokultura kukurydzy i rzepaku. Stanowiska zlokalizowane zostały na obszarach źródłiskowych dopływów Strugi Brodnickiej oraz dopływie Lutryny. Uzyskane wyniki badanych gleb z warstwy ornej pod względem zawartości metali ciężkich uznać należy za czyste. Podobnie kształtują się wielopierścieniowe węglowodory aromatyczne. W przypadku występowania pestycydów na stanowisku w zlewni Lutryny występuje przekroczenie standardów jakości gleb w zakresie DDT.

5.3. Wody powierzchniowe.

Rzeka Lutryna, przepływająca przez Jabłonowo Pomorskie, jest lewobocznym dopływem Osy. Jej długość całkowita wynosi 29 km, przy czym w granicach powiatu brodnickiego znajduje się górny i środkowy odcinek rzeki o długości 23 km, z czego 13 km w granicach gminy Jabłonowo Pomorskie. Ogólna powierzchnia zlewni wynosi 476 km². Administracyjnie zlewnia Lutryny położona jest w na terenie gmin: Bobrowo, Brodnica, Jabłonowo Pomorskie, Dębowa Łąka, Książki, Wąbrzeźno, Płużnica, Radzyń Chełmiński i Świecie n/Osą. Zlewnia ma typowo rolniczy charakter z niewielką ilością lasów (1,5%

całkowitej powierzchni zlewni). Stosunkowo dobrze rozwinięta jest sieć osadnicza. Źródła Lutryny znajdują się w jeziorze Chojno, z którego wypływa rynną subglacjalną w kierunku północno-zachodnim, przepływając przez jeziora Grzywinek, Oleczno i Wądryńskie. Poniżej jeziora Wądryńskiego rzeka wpływa w zatorfione dno rynny, gdzie silnie meandruje. Od Lembarga do Jabłonowa Lutryna jest uregulowana. W przeszłości na Lutrynie zlokalizowano 3 młyny, po których pozostały stopnie wodne: w Lembargu, Nowym Młynie i Świeciu n/Osą. Największe dopływy Lutryny to Duża Bacha o długości 18,3 km i powierzchni zlewni 105,4 km² - lewoboczny dopływ, uchodzący w Lembargu (na terenie gminy Jabłonowo) oraz Kanał Sitno wypływający z jeziora Sitno koło Wąbrzeźna o długości 22 km i powierzchni 75,7 km², uchodzący do Lutryny w miejscowości Jabłonowo-Zamek. Porównanie okresów badawczych jakości wód rzeki wskazuje na poprawę jakości wód w szerokim zakresie.

Rzeka Osa jest prawobocznym dopływem Wisły, położonym w północnej części województwa. Powierzchnia dorzecza Osy wynosi 1605 km², z czego w granicach województwa 1237 km². Długość rzeki wynosi 103 km (51,0 km w granicach województwa). Początek Osa bierze z jeziora Perkun (województwo warmińsko-mazurskie), uchodzi natomiast do Wisły na terenie Basenu Grudziądzkiego na 842 km. Osa w swym biegu przepływa przez kilka jezior doliną rynnowo-wytopiskową. Na obszar województwa kujawsko-pomorskiego wpływa 4 km powyżej jeziora Płowęż. Natomiast na odcinku 6 km (bez jeziora Płowęż) Osa jest rzeką graniczną między gminami Jabłonowo Pomorskie i Świecie n/Osą.

Wszystkie jeziora na terenie gminy o powierzchni przekraczającej 1,0 ha położone są we wschodniej części gminy Jabłonowo Pomorskie. Pod względem fizycznogeograficznym obszar ten należy do mezoregionu Pojezierze Brodnickie. Jeziora odwadniane są przez cieką będącą dopływami Osy, która przepływa przez jezioro Płowęż. W gminie znajduje się obecnie 9 jezior o powierzchni przekraczającej 1,0 ha. Łączna powierzchnia jezior wynosi 268,3 ha, co powoduje, że współczynnik jeziorności gminy wynosi 2,04%. Zdecydowanie największe jest jezioro Płowęż, przez które na linii ujścia i wypływu Osy przebiega granica gminy. W obrębie gminy znajduje się 113 ha. Największe jeziora gminy posiadają genezę rynnową. W rynnach o przebiegu południkowym (radialnych) położone są jeziora: Duże, Pobocznik, Zaleń oraz Gorzechówko. Pochodzenia rynnowego jest również misa jeziora Płowęż, które wypełnia fragment długiej rynny marginalnej (Niewiarowski, 1986). Genezę wytopiskową posiadają najmniejsze jeziora. Pod względem hydrologicznym jeziora gminy

Jabłonowo należą do trzech podstawowych typów: bezodpływowego, odpływowego i przepływowego. Wielkość odpływu rocznego jezior obliczona została na podstawie spływu jednostkowego, który dla omawianego terenu wynosi 4,0 l/s/km² (IMGW, 1989). Jeziora przepływowe w zależności od ilości dopływającej wody mogą pozostawać pod dużym wpływem wód rzecznych (dopływ roczny przekracza połowę objętości wód jeziornych) lub też mogą być w niewielkim stopniu zasilane przez cieki. Do pierwszej grupy zaliczyć należy jezioro Płowęż, w którym całkowita wymiana wody następuje co 5 tygodni, oraz jeziora Zaleń i Gorzechówko. Niewielki dopływ wód rzeczny występuje w Jeziorze Dużym. Bezodpływowe są z reguły jeziora wytopiskowe.

Jeziora poddawane są presji czynników zewnętrznych. O ich intensywności decyduje między innymi: wielkość i sposób zagospodarowania zlewni, dopływy wód rzecznych, zrzuty ścieków. Jednocześnie jezioro posiada możliwości ograniczenia wpływów z zewnątrz. Są one tym silniejsze im większe i głębsze jest jezioro.

5.4. Wody podziemne.

Badania jakości wód podziemnych prowadzone były przez Państwowy Instytut Geologiczny w Warszawie. Próby pobierano na terenie posesji ul. Rynek 1 w Jabłonowie z częstotliwością poboru prób raz w roku. Odwiert jest zlokalizowany w czwartorzędowym piętrze wodonośnym na głębokości 1,1 m. Badania obejmowały następujące parametry: odczyn pH, przewodnictwo elektryczne, barwa, mętność, osad, zasadowość, kwasowość, wodorowęglany, twardość ogólna i węglanowa, krzemionka, azot amonowy, azot azotynowy, azot azotanowy, siarczany, chlorki, żelazo, mangan, potas, sód, wapń, magnez, fosforany, fluorki, związki rozpuszczone, węgiel organiczny, cyjanki, ołów, cynk, chrom, miedź, nikiel, kadm, glin, arsen, stront, brom, bar, bor, molibden. Badania jakości wód w latach 1996 – 1999 wykazują niestabilny stan składu chemicznego wód, co może świadczyć o możliwości okresowych dopływów zanieczyszczeń, zwłaszcza, że odwiert jest płytki. W roku 1997, jak również wcześniej w roku 1995, stwierdzono nadmierne ilości azotynów, zaliczanych do wskaźników toksycznych. Kolejny rok przyniósł poprawę jakości, choć nadal utrzymywało się podwyższone stężenie azotynów. W roku 1999 wody ponownie zakwalifikowano do wód średniej jakości – II klasa.

5.5. Warunki meteorologiczne i stan zanieczyszczenia powietrza atmosferycznego

Stan czystości powietrza – obserwacje stanu aerosanitarnego w kilku punktach gminy wskazują, że na terenie miasta Jabłonowa Pomorskiego rejestrowane są wyższe stężenia zanieczyszczeń pyłowo-gazowych niż na terenach wiejskich. We wszystkich punktach pomiarowych wyraźnie zaznaczył się typowy dla zanieczyszczeń pochodzenia energetycznego przebieg stężeń, z maksimum w miesiącach zimowych (sezon grzewczy) i minimum w lecie. Wyraźna dominacja sezonu grzewczego wskazuje na duży udział emisji energetycznej w tym okresie w ogólnej emisji w mieście i w terenach wiejskich. W miesiącach letnich notuje się znikome wartości stężeń dwutlenku siarki (nawet poniżej $1 \mu\text{g}/\text{m}^3$), natomiast w zimie stężenia średnie miesięczne przekraczały nawet $40 \mu\text{g}/\text{m}^3$. W półroczu zimowym (sezon grzewczy) poziom stężeń SO_2 jest na terenie miasta 6-krotnie wyższy niż w sezonie letnim. We wszystkich punktach pomiarowych wyraźnie zaznaczył się typowy dla zanieczyszczeń pochodzenia energetycznego przebieg stężeń, z maksimum w miesiącach zimowych (sezon grzewczy) i minimum w lecie. Wyraźna dominacja sezonu grzewczego wskazuje na duży udział emisji energetycznej w tym okresie w ogólnej emisji w mieście i w terenach wiejskich.

Różnice stężeń między sezonami

Punkt pomiarowy	Lata	SO_2			NO_2		
		półrocze zimowe	półrocze letnie	różnica między sezonami	półrocze zimowe	półrocze letnie	różnica między sezonami
Jabłonowo Pomorskie, ul. Główna	2000/2001	24,1	3,8	20,3	20,7	11,4	9,3
Piecewo	1996 r.	20,5	1,9	18,6	12,1	5,0	7,1
	1997 r.	21,9	8,8	13,1	17,1	4,5	12,6
Lembarg	1996 r.	20,5	1,6	18,9	11,7	4,3	7,4
	1997 r.	22,1	6,9	15,2	17,2	4,1	13,1

Dla miejsca lokalizacji Zakładu przyjęto dane meteorologiczne uzyskane w Instytucie Meteorologii i Gospodarki Wodnej w Warszawie dla Stacji Meteorologicznej w Toruniu

będącej dla analizowanego terenu najbardziej reprezentatywną stacją opisaną w aktualnie obowiązującym "Katalogu danych meteorologicznych".

Podstawowe parametry Stacji Meteorologicznej w Toruniu:

- | | |
|---|-----------|
| – Szerokość geograficzna północna | 53° 03' |
| – Długość geograficzna wschodnia | 18° 35' |
| – Wysokość położenia stacji nad poziomem morza | 69 m |
| – Całkowita liczba obserwacji meteorologicznych | N = 29188 |

Podstawowe dane meteorologiczne

- | | |
|---|----------|
| – Średnioroczna temperatura otoczenia | 7,5 °C |
| – Średnia temperatura sezonu grzewczego | 1,3 °C |
| – Średnia temperatura sezonu letniego | 13,6 °C |
| – Średnia prędkość wiatru | 2,99 m/s |
| – Wysokość położenia anemometru nad poziomem terenu | 13 m |

Średnią prędkość wiatru i częstość występowania wiatru dla poszczególnych sektorów róży wiatrów przedstawiono na wykresie graficznym oraz zestawiono w poniższej tabeli.

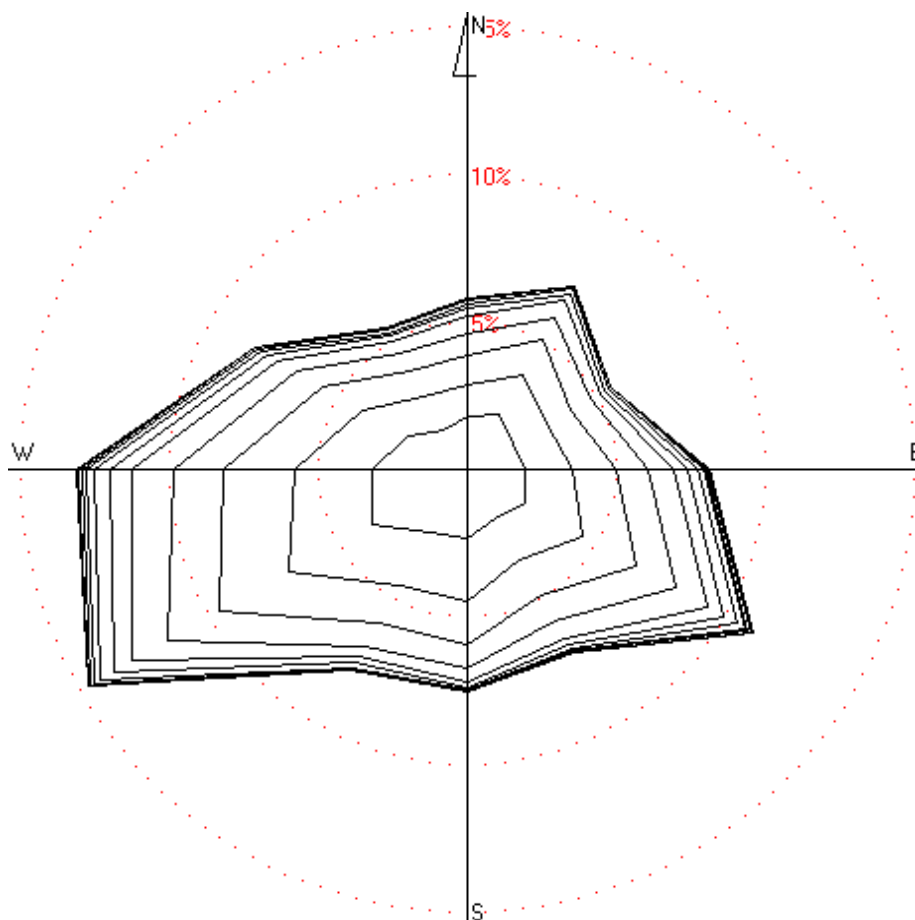

Róża wiatrów (roczna) – prędkości

Numer sektora	1	2	3	4	5	6	7	8	9	10	11	12
Kierunki osi sektorów	NNE	NEE	E	SEE	SSE	S	SSW	SW	W	NW	NN	N
	30°	60°	90°	120°	150°	180°	210°	240°	270°	300°	330°	360°
Częstość Występowania w [%]	7	5,5	8	10,9	7	7,4	7,7	14,5	12,9	8,1	5,4	5,7
Średnia prędkość w [m/s]	2,81	2,69	3,25	3,42	2,85	2,5	2,56	3,08	3,26	2,99	2,87	2,93

Udział poszczególnych stanów równowagi atmosfery:

- 1 stan równowagi - równowaga silnie chwiejna 0,6 %
- 2 stan równowagi - równowaga chwiejna 9,0 %
- 3 stan równowagi - równowaga lekko chwiejna 22,5 %
- 4 stan równowagi - równowaga obojętna 47,3 %
- 5 stan równowagi - równowaga lekko stała 4,7 %
- 6 stan równowagi - równowaga stała 15,8 %

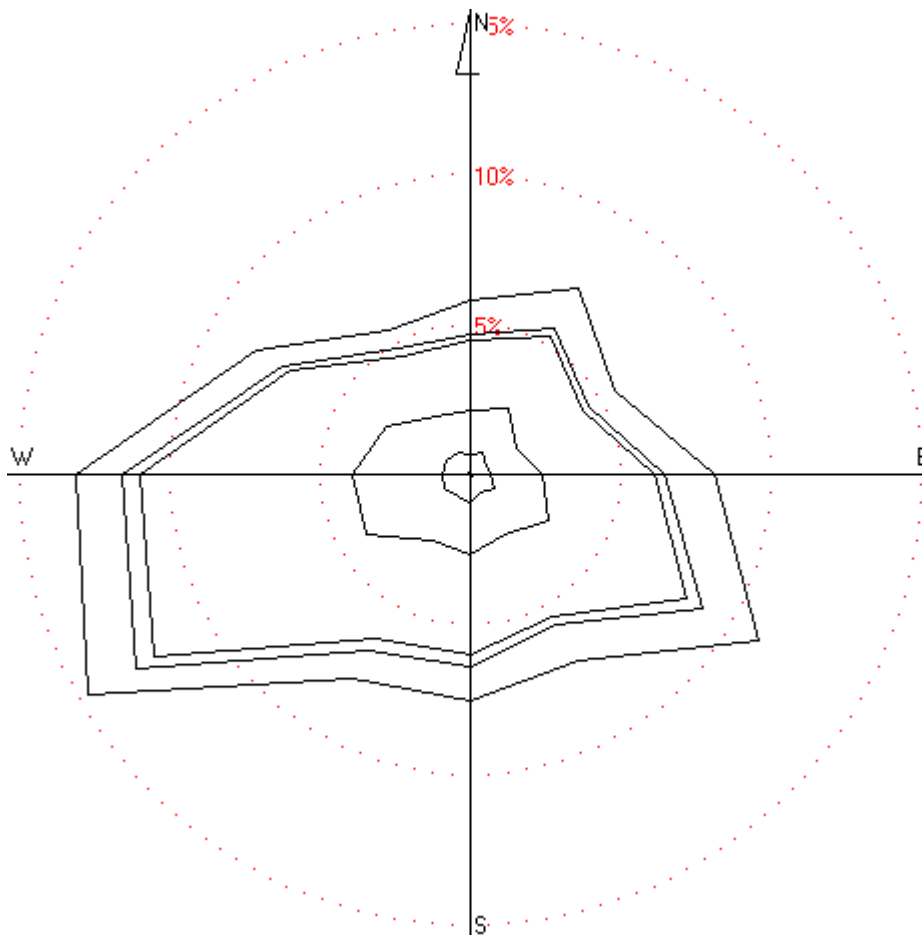

Róża wiatrów (roczna) – stany równowagi

Udział poszczególnych prędkości wiatru

Prędkość wiatru w [m/s]	1,0	2,0	3,0	4,0	5,0	6,0	7,0	8,0	9,0	10,0	>10,0
Udział w [%]	26,86	22,16	18,45	12,65	9,11	4,52	3,12	1,64	0,69	0,53	0,26

Udział poszczególnych prędkości wiatru dla poszczególnych stanów równowagi atmosfery

Prędkość wiatru w [m/s]	1 stan równowagi	2 stan równowagi	3 stan równowagi	4 stan równowagi	5 stan równowagi	6 stan równowagi
1	50	26,23	21,26	21,13	28,77	50,89
2	45,29	33,43	21,7	18,24	20,8	27,65
3	4,71	27,14	22,13	15,92	20,94	15,56
4	-	11,83	18,6	12,59	10,65	5,9
5	-	1,37	12,4	11,22	18,84	-
6	-	-	3,15	8,06	-	-
7	-	-	0,74	6,26	-	-
8	-	-	0,02	3,47	-	-
9	-	-	-	1,45	-	-
10	-	-	-	1,12	-	-
>10	-	-	-	0,54	-	-

Stężenia średnioroczne zanieczyszczeń powietrza w rejonie zakładu, określone na podstawie wyników monitoringu powietrza są niższe od dopuszczalnych poziomów substancji w powietrzu określonych w rozporządzeniu Ministra Środowiska z dnia 6 czerwca 2002 r. w sprawie dopuszczalnych poziomów niektórych substancji w powietrzu, alarmowych poziomów niektórych substancji w powietrzu oraz marginesów tolerancji dla dopuszczalnych poziomów niektórych substancji (Dz. U. z 2002 r. Nr 87, poz. 796).

Wartości stężeń zanieczyszczeń są niższe od dopuszczalnych poziomów substancji w powietrzu określonych w rozporządzeniu Ministra Środowiska z dnia 6 czerwca 2002 r. w sprawie dopuszczalnych poziomów niektórych substancji w powietrzu, alarmowych poziomów niektórych substancji w powietrzu oraz marginesów tolerancji dla dopuszczalnych poziomów niektórych substancji (Dz. U. z 2002 r. Nr 87, poz. 796).

5.6. Uwarunkowania akustyczne

Miarą jakości warunków akustycznych jest nie przekraczanie dopuszczalnych poziomów hałasu. Wartości te określone zostały w załączniku do rozporządzenia Ministra Środowiska z dnia 14 czerwca 2007 r. w sprawie dopuszczalnych poziomów hałasu w środowisku (Dz. U. Nr 120, poz. 826), gdzie zgodnie z załącznikiem do w/w rozporządzenia dopuszczalny poziom dźwięku w środowisku zależy od funkcji urbanistycznej pełnionej przez dany teren.

Dopuszczalny poziom emisji hałasu ograniczy się do granic działki i zdecydowanie nie przekroczy dopuszczalnych wartości. Zgodnie z rozporządzeniem Ministra Środowiska z dnia 14 czerwca 2007 w sprawie określenia dopuszczalnych poziomów hałasu w środowisku, dopuszczalny poziom hałasu w środowisku dla terenów zabudowy domów jednorodzinnych wynosi:

- LAeq D przedział czasu odniesienia równy 8 najmniej korzystnym godzinom dnia kolejno po sobie następującym = 50 dB,
- LAeq N przedział czasu odniesienia równy 1 najmniej korzystnej godzinie nocy = 40 dB.

Istotnym czynnikiem w miejscu lokalizacji stacji demontażu będzie poziom hałasu drogowego. Poziom ten określono na podstawie pomiarów monitoringowych. Pomiary wykonywano w pięciu przedziałach czasowych dla pory dnia na trzech głównych ulicach miasta. Poniżej przedstawiono wyniki pomiarów przy drodze wojewódzkiej nr 543 – wlot do miasta (ul. Grudziądzka), czyli obok miejsca lokalizacji stacji demontażu.

Jabłonowo Pomorskie wlot do miasta

Leq dop.
dzień/noc **60/50** dB[A]

czerwiec	Leq w dB[A]	L min dB	Natężenie ruchu pojazdów		
			Łącznie	Poj lekkie	Poj ciężkie
6-8					
2,0 m od krawędzi jezdni h=4m	69,5	38,6	234	168	66
2,0 m od ściany budynku h=1,5m	71,3	39,4			
2,0 m od ściany budynku h=4m	70,7	38,6			
8-11					
2,0 m od krawędzi jezdni h=4m	68,0	41,9	258	198	60
2,0 m od ściany budynku h=1,5m	65,8	40,8			
2,0 m od ściany budynku h=4m	66,7	40,3			
11-16					
2,0 m od krawędzi jezdni h=4m	69,5	38,6	234	168	66
2,0 m od ściany budynku h=1,5m	71,3	39,4			
2,0 m od ściany budynku h=4m	70,7	38,6			
16-19					
2,0 m od krawędzi jezdni h=4m	66,6	37,3	144	108	36
2,0 m od ściany budynku h=1,5m	61,0	33,5			
2,0 m od ściany budynku h=4m	63,2	35,8			
19-22					
2,0 m od krawędzi jezdni h=4m	66,6	37,3	108	90	18
2,0 m od ściany budynku h=1,5m	61,0	33,5			
2,0 m od ściany budynku h=4m	63,2	35,8			
Srednia dla pory dziennej					
2,0 m od krawędzi jezdni h=4m	68,2		196	146	49
2,0 m od ściany budynku h=1,5m	68,2				
2,0 m od ściany budynku h=4m	68,1				

sierpień	Leq w dB[A]	L min dB	Natężenie ruchu pojazdów		
			Łącznie	Poj lekkie	Poj ciężkie
6-8					
2,0 m od krawędzi jezdni h=4m	68,6	37,6	282	210	72
2,0 m od ściany budynku h=1,5m	66,3	37,8			
2,0 m od ściany budynku h=4m	67,1	37,8			
8-11					
2,0 m od krawędzi jezdni h=4m	65,6	39,7	222	186	36
2,0 m od ściany budynku h=1,5m	63,2	41,4			
2,0 m od ściany budynku h=4m	64,0	38,6			
11-16					
2,0 m od krawędzi jezdni h=4m	68,6	37,6	282	210	72
2,0 m od ściany budynku h=1,5m	66,3	37,8			
2,0 m od ściany budynku h=4m	67,1	37,8			
16-19					
2,0 m od krawędzi jezdni h=4m	66,2	36,1	168	138	30
2,0 m od ściany budynku h=1,5m	63,3	36,3			
2,0 m od ściany budynku h=4m	60,4	38,6			
19-22					
2,0 m od krawędzi jezdni h=4m	66,2	36,1	168	138	30
2,0 m od ściany budynku h=1,5m	63,3	36,3			
2,0 m od ściany budynku h=4m	60,4	38,6			
Srednia dla pory dziennej					
2,0 m od krawędzi jezdni h=4m	67,2		224	176	48
2,0 m od ściany budynku h=1,5m	64,7				
2,0 m od ściany budynku h=4m	64,8				

wrzesień	Leq w dB[A]	L min dB	Natężenie ruchu pojazdów		
			Łącznie	Poj lekkie	Poj ciężkie
6-8					
2,0 m od krawędzi jezdni h=4m	69,1	40,0	204	126	78
2,0 m od ściany budynku h=1,5m	65,4	40,0			
2,0 m od ściany budynku h=4m	67,8	38,4			
8-11					
2,0 m od krawędzi jezdni h=4m	68,7	39,7	198	162	36
2,0 m od ściany budynku h=1,5m	64,2	38,6			
2,0 m od ściany budynku h=4m	66,8	35,6			
11-16					
2,0 m od krawędzi jezdni h=4m	69,1	40,0	204	126	78
2,0 m od ściany budynku h=1,5m	65,4	40,0			
2,0 m od ściany budynku h=4m	67,8	38,4			
16-19					
2,0 m od krawędzi jezdni h=4m	66,6	40,0	150	120	30
2,0 m od ściany budynku h=1,5m	63,2	40,0			
2,0 m od ściany budynku h=4m	66,0	33,9			
19-22					
2,0 m od krawędzi jezdni h=4m	66,6	40,0	150	120	30
2,0 m od ściany budynku h=1,5m	63,2	40,0			
2,0 m od ściany budynku h=4m	66,0	33,9			
Srednia dla pory dziennej					
2,0 m od krawędzi jezdni h=4m	68,2		181	131	50
2,0 m od ściany budynku h=1,5m	64,4				
2,0 m od ściany budynku h=4m	67,0				

Analiza wyników wykazuje, że na większości głównych ulic miasta przekroczony jest poziom 60 dB(A). Maksymalne wartości zaobserwowano w punkcie zlokalizowanym przy ulicy

Grudziądzkiej 76,9 dB(A), w godzinach przedpołudniowych w miesiącu wrześniu. Nieco niższe wartości, występują również na drodze wojewódzkiej nr 543 przy wlocie do miasta.

5.7. Walory przyrodniczo-krajobrazowe i kulturowe

W granicach analizowanego terenu, nie występują obszary i obiekty przyrodnicze objęte ochroną prawną w rozumieniu ustawy o ochronie przyrody. Nie występują też chronione obiekty kulturowe i archeologiczne.

W dalszym otoczeniu, w odległości kilku km, w kierunku wschodnim zlokalizowany jest Brodnicki Park Krajobrazowy, w kierunku północnym natomiast obszar chronionego krajobrazu „Osy i Wardegi”.

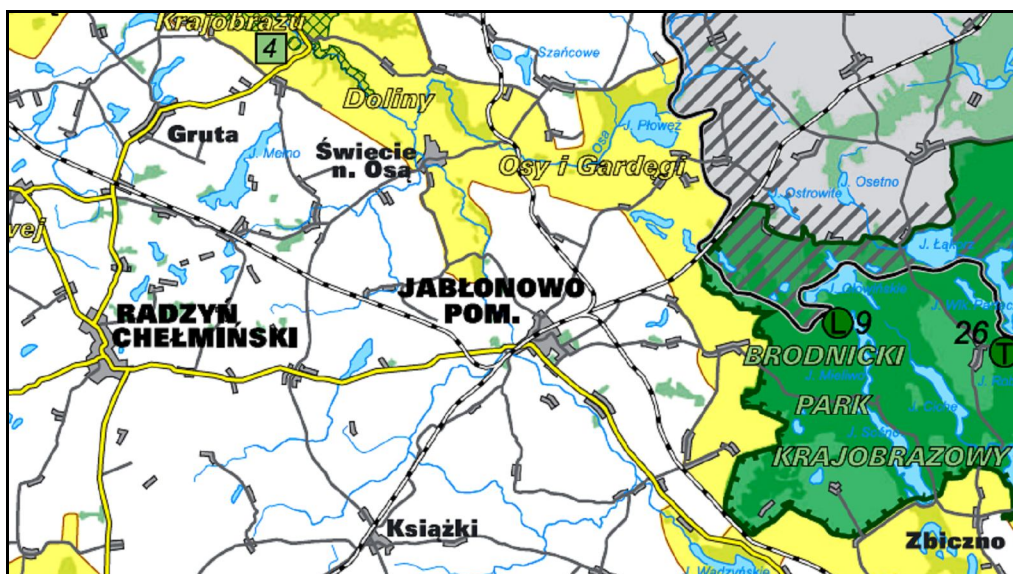

Jabłonowo Pomorskie na tle wielkoprzestrzennych form ochrony przyrody.

Najbliższe obiekty chronione kultury materialnej zlokalizowane są znacznej odległości w Jabłonowie Pomorskim:

- kościół p.w. Chrystusa Króla z II połowy XIX w.,
- pałac z lat 1854 – 1859 z parkiem krajobrazowym z II połowy XIX w.,
- kościół p.w. św. Wojciecha z lat 1859 – 1864,
- grodzisko wczesnośredniowieczne nad rz. Lutryną z XIII – XIV w.

5.8. Ocena lokalizacji Zakładu w świetle uwarunkowań ekofizjograficznych

Z występujących w rozpatrywanym terenie uwarunkowań przyrodniczo-krajobrazowych i sozologicznych, do najistotniejszych w kontekście planowanego przedsięwzięcia należą:

- planowane przedsięwzięcie zajmuje teren o słabej jakości gleb, charakteryzujący się ubóstwem zieleni oraz wartościowych elementów przyrodniczych i krajobrazowych,
- ukształtowanie terenu oraz warunki geologiczno-gruntowo-wodne są korzystne do lokalizacji inwestycji,
- planowana lokalizacja przedsięwzięcia jest zgodna z pierwotną funkcją terenu, który obecnie wykorzystywany jest pod prowadzenie działalności gospodarczej.

5.9. Obszary Natura 2000

Projektowany obszar specjalnej ochrony Natura 2000 „Dolina Osy”

Położony w kierunku północno-zachodnim od Jabłonowa Pomorskiego w odległości około 8 km. Posiada obszar 2183,7 ha. Dolina Osy stanowi granicę pomiędzy Pojezierzem Chełmiński i Pojezierzem Iławskim, ma charakter głębokiej do 40 – 50 m doliny erozyjnej o szerokości 300 – 500 m. Nachylenie zboczy doliny Osy przekracza 30⁰. Są one silnie urozmaicone i porozcinane dolinkami bocznymi. Do najbardziej charakterystycznych cech Osy należy jej duży spadek, wynosi on 0,88‰ i jest charakterystyczny dla rzek wyżynnych. Jeszcze większe spadki osiągają niewielkie dopływy Osy wykorzystujące głębokie wcięcia dolin erozyjnych. Spadki lokalne wynoszą nawet do 3‰.

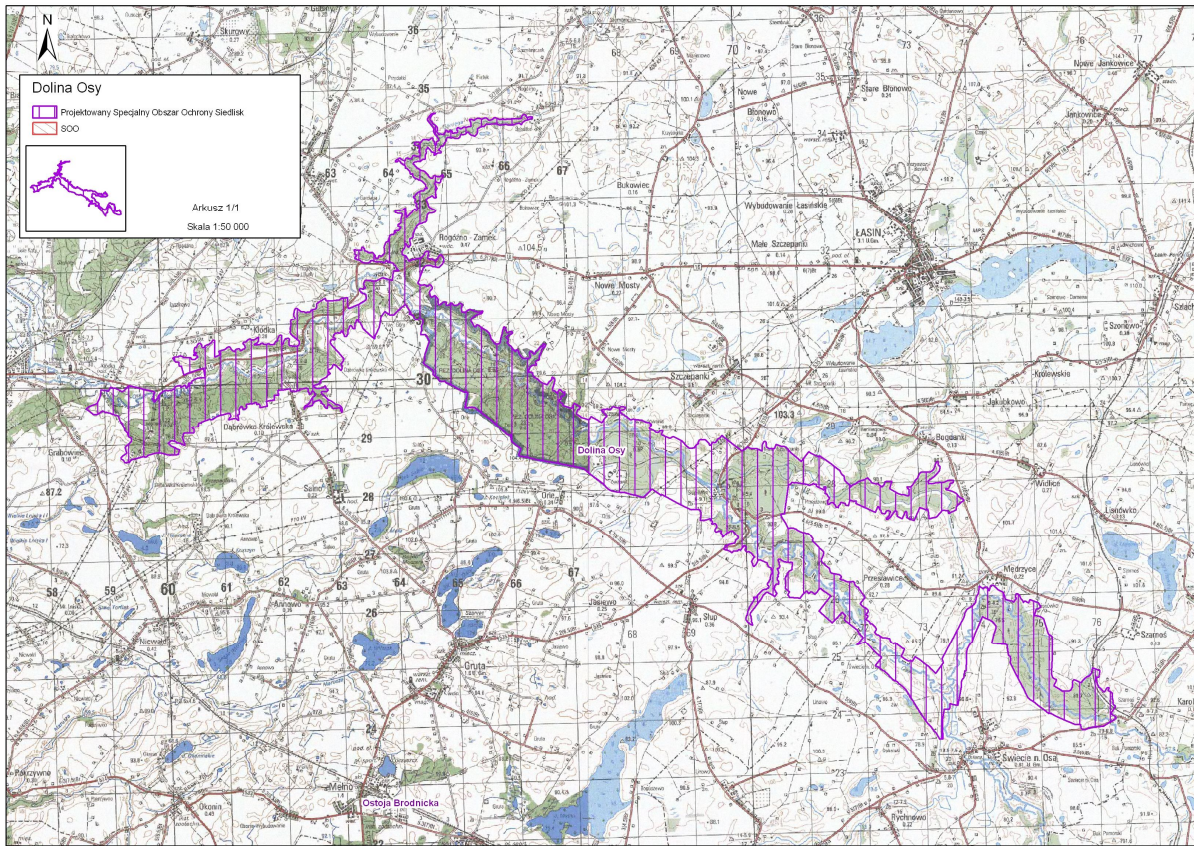

Projektowany obszar specjalnej ochrony Natura 2000 „Dolina Osy”.

W obszarze zidentyfikowano 8 typów siedlisk przyrodniczych, pokrywających ponad 45% obszaru. Do walorów obszaru należą także dwa gatunki ryb z załącznika II Dyrektywy Siedliskowej. Głównym przedmiotem ochrony są w obszarze siedliska leśne. Obszar wyróżnia się dużą powierzchnią stosunkowo naturalnych płatów lasów łąkowych – łąki subkontynentalnego *Tilio-Carpinetum* i łąki zboczowego. W dużej części lasów liściastych w składzie dominuje buk zwyczajny. Zespoły związane z siedliskami wilgotnymi i mokrymi zajmują mniejszą powierzchnię. Ich występowanie ogranicza się do wąskich, dolnych partii dolin rzecznych i obejmuje dwa typy łąk. Poza zbiorowiskami leśnymi na dnach dolin rzecznych występują łąki i pastwiska, urozmaicone niekiedy przez skupienia lub smugi zadrzewień i zakrzewień oraz szuwały.

Cały obszar podlega ochronie. Na jego terenie w całości leżą dwa rezerваты: rezerwat krajobrazowy „Dolina Osy” oraz rezerwat leśny „Rogóźno-Zamek”. Część ostoi podlega ochronie w formie obszaru chronionego krajobrazu „Dolina Osy i Gardęgi”. Na terenie opisywanego obszaru utworzono także zespół przyrodniczo-krajobrazowy „Śluski Gródek nad Osą”.

Największym zagrożeniem dla obszaru jest napływ miogenów z otaczających go terenów rolniczych. Jeżeli nie zmieni się struktura użytkowania terenu oraz formy i natężenie gospodarki (zwłaszcza leśnej) to inne zagrożenia są nieistotne.

Projektowany obszar specjalnej ochrony Natura 2000 „Ostoja Brodnicka”

Zlokalizowany w kierunku wschodnim i południowo-wschodnim od Jabłonowa Pomorskiego w odległości około 9 km. Powierzchnia ostoi wynosi 4347,8 ha. Ostoja Brodnicka obejmuje silnie zróżnicowane tereny krajobrazu młodo glacialnego z licznymi jeziorami i torfowiskami oraz nielicznymi rzekami. Wykształciły się tutaj rozmaite formy rzeźby – pagórkowata lub pofalowana wysoczyzna morenowa, płaskie lub faliste powierzchnie sandru, wzgórza kemowe, wcięte w powierzchnie sandru rynny suglacialne, obniżenia wytopiskowe, itp. Teren w znacznym stopniu jest pokryty lasami. Jeziora cechują się z reguły czystą wodą. Dominują akweny eutroficzne, spotyka się jeziora mezotroficzne i dystroficzne. Znajdują się tu różnego typu torfowiska. Na żyznym podłożu występują płaty łągów jesionowo-olszowych. Częste są łąki i bory mieszane. Rzadko występują łąki i pastwiska. W granicach ostoi niemal brak pól uprawnych i większych miejscowości. Ostoja składa się z pięciu części.

Obszar ostoi jest ważny z punktu widzenia ochrony bioróżnorodności. Łącznie zidentyfikowano tu 17 typów siedlisk przyrodniczych. Są tu dobrze zachowane, o cechach naturalnych, ekosystemy wodne i bagienne. Cenne są także niektóre fragmenty roślinności leśnej. Liczne i bogate są populacje rzadkich gatunków flory wodnej i torfowiskowej (4 gatunki z załącznika II Dyrektywy Siedliskowej).

Obszar ostoi w większości leży na terenie Brodnickiego Parku Krajobrazowego. Występujące rezerваты przyrody: Mieliwo, Stręszek, Okonek, Retno, Bachotek, Wyspa na jeziorze Wielkie Partęczyny, Bagno Mostki. Część ostoi leży na terenie obszaru chronionego krajobrazu „Dolina Drwęcy”.

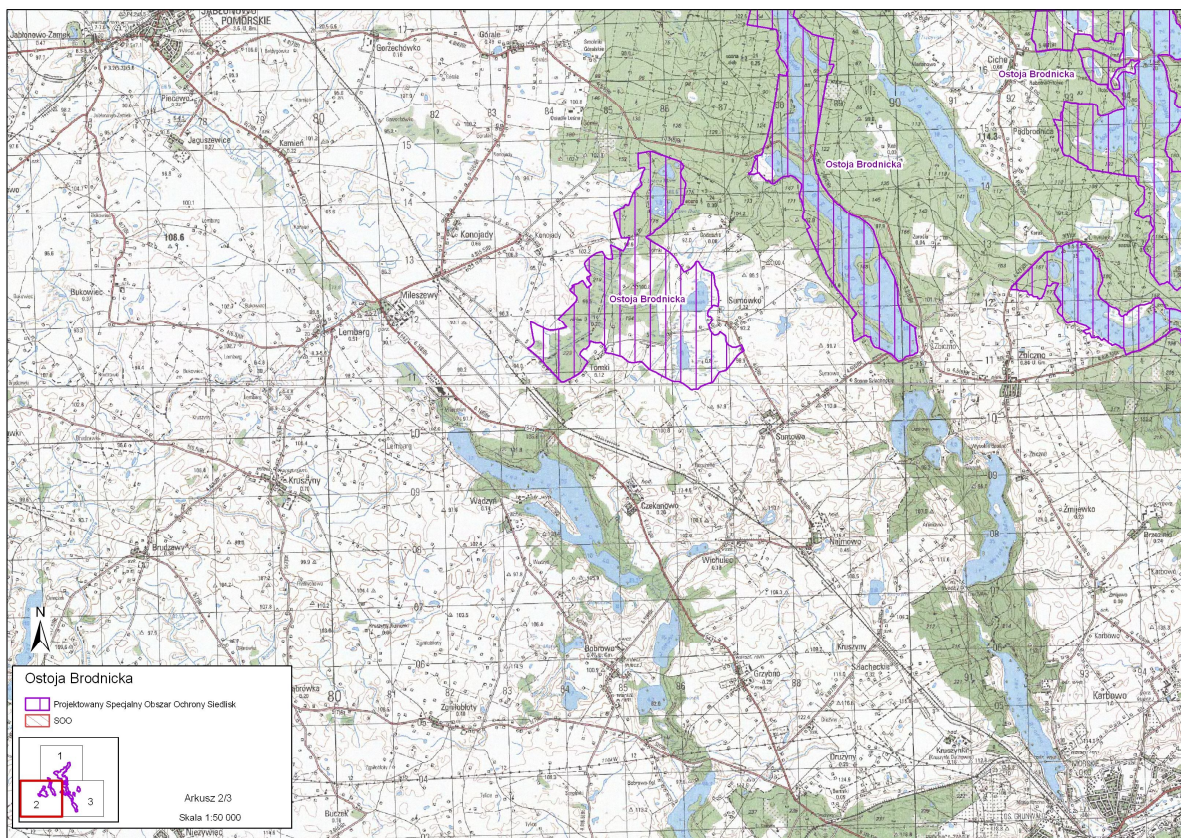

Projektowany obszar specjalnej ochrony Natura 2000 „Ostoja Brodnicka”.

Główne zagrożenia dla Ostoi Brodnickiej to:

- presja turystyczna, w tym nielegalna zabudowa terenu i zanieczyszczanie wód,
- antropogeniczne lub naturalne obniżanie się poziomu wody w niektórych kompleksach wodno-torfowiskowych,
- naturalne procesy sukcesji na torfowiskach,
- pinetyzacja i monotypizacja lasów.

Planowane przedsięwzięcie nie narusza granic projektowanych obszarów Natura 2000. Usytuowane jest w znaczącej odległości od tych obszarów. W związku z powyższym planowana inwestycja nie będzie miała negatywnego wpływu na siedliska przyrodnicze oraz gatunki roślin i zwierząt, dla których ochrony utworzono obszary Natura 2000.

6.0. Opis analizowanych wariantów

6.1. Wariant najkorzystniejszy dla środowiska

Lokalizacja hali demontażu pojazdów w rozpatrywanym terenie nie jest niekorzystna dla środowiska. Rozważanie zastosowania innych wariantów techniczno-technologicznych Zakładu niż przyjęte jest niecelowe.

Zakład może funkcjonować tylko i wyłącznie w opisanym w raporcie wariantcie:

- przyjmowania wyeksploatowanych pojazdów,
- magazynowania pojazdów,
- osuszania i demontażu pojazdów,
- oddawania odpadów i części nadających się do wykorzystania odbiorcom zewnętrznym.

Innych wariantów funkcjonowania instalacji nie przewiduje się.

6.2. Wariant polegający na niepodejmowaniu przedsięwzięcia

Rezygnacja z zamierzeń polegających na uruchomieniu stacji demontażu pojazdów wycofanych z eksploatacji nie pozwoli na uruchomienie działalności mającej na celu traktowanie odpadów, w tym niebezpiecznych, zgodnie z obowiązującymi przepisami. Najbliższa stacja demontażu pojazdów zlokalizowana jest w odległym o 20 km Grzybnie, co wiąże się z kosztami transportu wyeksploatowanych pojazdów do punktu demontażu. Stworzenie stacji demontażu w Jabłonowie Pomorskim ułatwi dostęp do świadczonych usług. Istotny jest tutaj również aspekt ekonomiczny i społeczny – brak stacji nie zwiększy zysków Inwestora oraz nie stworzy nowych miejsc pracy.

7.0. Określenie przewidywanego oddziaływania na środowisko analizowanych wariantów, w tym również w wypadku wystąpienia poważnej awarii przemysłowej, a także możliwego transgranicznego oddziaływania na środowisko

Mając na uwadze przewidywane oddziaływanie hali na środowisko, określono tylko dla wariantu najkorzystniejszego dla środowiska. Szczegółowe oddziaływanie zostanie opisane w pkt. 8. W niniejszym rozdziale odniesiono się do możliwości wystąpienia awarii, możliwości poważnej awarii przemysłowej i możliwości transgranicznego oddziaływania na środowisko.

7.1. Możliwości transgranicznego oddziaływania na środowisko

W przypadku realizowanego przedsięwzięcia zmiany sposobu użytkowania istniejącej hali nie wystąpi transgraniczne oddziaływanie na środowisko.

7.2. Możliwości wystąpienia awarii

W przypadku projektowanej działalności może wystąpić lokalne zanieczyszczenie gleby w przypadku np. rozlania substancji niebezpiecznych zanieczyszczenie środowiska. Dlatego prace winny być wykonywane na szczelnym podłożu, a w przypadku skażenia winny być użyte sorbenty do neutralizacji substancji.

7.3. Możliwości wystąpienia poważnej awarii przemysłowej

Na terenie Zakładu nie występują substancje niebezpieczne wymienione w załącznikach do rozporządzenia Ministra Gospodarki z dnia 9 kwietnia 2002 r. w sprawie rodzajów i ilości substancji niebezpiecznych, których znajdowanie się w zakładzie decyduje o zaliczeniu go do zakładu o zwiększonym ryzyku albo zakładu o dużym ryzyku wystąpienia poważnej awarii przemysłowej (Dz. U. Nr 58, poz. 1535). Tak, więc obiekt nie jest zaliczany do zakładów stwarzających zagrożenie wystąpienia poważnej awarii przemysłowej.

8.0. Uzasadnienie wybranego przez wnioskodawcę wariantu

Wybrano wariant założeń projektowych magazynu opisany w pkt. 4.0. Uzasadnienie wybranego wariantu znajduje się w pkt. 6.0.

8.1. Oddziaływanie na ludzi

Nie przewiduje się negatywnego oddziaływania na ludzi. Celem określenia faktycznego oddziaływania należy wykonać pomiary stanowiskowe w miejscach pracy wewnątrz hali, które określi Inspekcja Sanitarna np. w zakresie natężenia oświetlenia na stanowiskach, zapylenia, hałasu.

8.2. Oddziaływanie na zwierzęta i rośliny

W rozpatrywanym przypadku, gdy w otoczeniu terenu lokalizacji hali roślinność (inna niż przydrożna) i zwierzęta prawie nie występują, oddziaływanie na florę i faunę jest pomijalne, czy wręcz nie występuje. Nie wystąpi oddziaływanie na obiekty i tereny chronione, w tym na obszary Natura 2000.

W związku z realizacją przedsięwzięcia nie przewiduje się likwidacji zieleni. Po zrealizowaniu przedsięwzięcia zostanie wprowadzono niska i wysoka zieleń izolacyjna.

8.3. Oddziaływanie na powierzchnię ziemi

Oddziaływanie w analizowanym zakresie zazwyczaj utożsamiane jest z gospodarką odpadami. W omawianym przypadku odpady będą magazynowane w szczelnych pojemnikach w magazynie posiadającym szczelną posadzkę. Odpady będą magazynowane do czasu ich wywozu do utylizacji lub wykorzystania. Wszystkie prace demontażowe wykonywane będą wewnątrz hali. Teren hali będzie posiadał szczelną posadzkę. W przypadku rozlań np. substancji niebezpiecznych użyte zostaną sorbenty.

W wyniku prowadzonej w hali stacji demontażu pojazdów działalności przewiduje się wytwarzanie następujących rodzajów i ilości odpadów niebezpiecznych i innych niż niebezpieczne zakwalifikowanych zgodnie z rozporządzeniem Ministra środowiska z dnia 27 września 2001 r. w sprawie katalogu odpadów odpowiednio jako:

Odpady niebezpieczne

Nazwa odpadu	Kod	Ilość [Mg]
Inne oleje hydrauliczne	13 01 13*	0,4
Mineralne oleje silnikowe, przekładniowe i smarowe niezawierające związków chlorowcoorganicznych	13 02 05*	1,2
Syntetyczne oleje silnikowe, przekładniowe i smarowe	13 02 06*	0,4
Inne oleje silnikowe, przekładniowe i smarowe	13 02 08*	1,2
Olej opałowy i olej napędowy	13 07 01*	0,3
Benzyna	13 07 02*	0,2
Inne paliwa (włącznie z mieszaninami)	13 07 03*	0,3
Sorbenty, materiały filtracyjne (w tym oleje nieujęte w innych grupach), tkaniny do wycierania (np. szmaty, ścierki) i ubrania ochronne zanieczyszczone substancjami niebezpiecznymi (np. PCB)	15 02 02*	0,1
Filtry olejowe	16 01 07*	0,7
Elementy zawierające rtęć	16 01 08*	0,1
Elementy zawierające PCB	16 01 09*	0,1
Elementy wybuchowe (np. poduszki powietrzne)	16 01 10*	0,8
Okładziny hamulcowe zawierające azbest	16 01 11*	0,6
Płyny hamulcowe	16 01 13*	1,4
Płyny zapobiegające zamarzaniu zawierające niebezpieczne substancje	16 01 14*	1,2
Niebezpieczne elementy inne niż wymienione w 16 01 07 do 16 01 11, 16 01 13 i 16 01 14	16 01 21*	0,8
Transformatory i kondensatory zawierające PCB	16 02 09*	0,4
Zużyte urządzenia zawierające niebezpieczne elementy inne niż wymienione w 16 02 09 do 16 02 12	16 02 13*	1,2
Baterie i akumulatory ołowiowe	16 06 01*	6,0
Zużyte katalizatory zawierające niebezpieczne metale przejściowe lub ich niebezpieczne związki	16 08 02*	0,4

Odpady inne niż niebezpieczne

Nazwa odpadu	Kod	Ilość [Mg]
Sorbenty, materiały filtracyjne, tkaniny do wycierania (np. szmaty, ścierki) i ubrania ochronne inne niż wymienione w 15 02 02	15 02 03	0,2
Zużyte opony	16 01 03	8,0
Okładziny hamulcowe inne niż wymienione w 16 01 11	16 01 12	0,9
Płyny zapobiegające zamarzaniu inne niż wymienione w 16 01 14	16 01 15	0,8
Zbiorniki na gaz skroplony	16 01 16	0,8
Metale żelazne	16 01 17	300,0
Metale nieżelazne	16 01 18	20,0
Tworzywa sztuczne	16 01 19	15,0
Szkło	16 01 20	8,0
Inne niewymienione elementy	16 01 22	4,0
Inne baterie i akumulatory	16 06 05	0,5
Zużyte katalizatory zawierające złoto, srebro, ren, rod, pallad, iryd lub platynę (z wyłączeniem 16 08 07)	16 08 01	0,4

Wszystkie odpady zbierane będą selektywnie do indywidualnych pojemników. Odpady będą odbierane przez uprawnione podmioty na podstawie umowy o gospodarowaniu odpadami. Przekazanie odpadów będzie potwierdzane na kartach przekazania odpadu.

Przed przystąpieniem do eksploatacji stacji demontażu, Inwestor winien wystąpić do Wojewody o uzyskanie stosownego zezwolenia w zakresie gospodarki odpadami.

8.4. Oddziaływanie na wodę

8.4.1. Ścieki socjalno-bytowe i technologiczne

Należy przyjąć, że ilość powstających ścieków socjalno-bytowych równa jest poborowi wody tj, 5 m³/miesiąc. Ścieki będą odprowadzane do kanalizacji miejskiej, a następnie oczyszczane w miejskiej oczyszczalni ścieków w Jabłonowie Pomorskim.

Ścieki technologiczne nie będą powstawały. Stacja wyposażona będzie w separator substancji ropopochodnych.

8.4.2. Wody opadowe

Powstaną w wyniku opadów atmosferycznych i ich spływu z powierzchni dachowych obiektu, dróg i utwardzonych nawierzchni. Z projektowanych terenów utwardzonych (wewnętrzne drogi i place) oraz z powierzchni dachowych wody kierowane będą do środowiska – na sąsiednie tereny zielone i ogrodowe będące własnością Inwestora.

Do obliczeń ilości ścieków opadowych przyjęto poniższe dane, gdzie uwzględniono powierzchnie utwardzone (parkingi, waga, drogi) i dachowe (hala demontażu pojazdów) bez terenów zielonych, które w miejscu lokalizacji przedsięwzięcia nie występują.

Wielkości powierzchni odwadnianych (A)

Lp.	Rodzaj powierzchni	Powierzchnia (A) [m ²]
1.	Powierzchnia dachów	300
2.	Powierzchnie utwardzone	500
Razem		800

Współczynniki spływu powierzchniowego (ψ)

Lp.	Rodzaj powierzchni	Współczynnik spływu (ψ)
1.	Powierzchnie dachów	0,90
2.	Powierzchnie utwardzone	0,75
3.	Tereny zielone	0,10

Powierzchnia zredukowana

Lp.	Rodzaj powierzchni	Powierzchnia (A) [ha]	Powierzchnia zredukowana
1.	Powierzchnia dachów	0,0300	0,0270
2.	Powierzchnie utwardzone	0,0500	0,0375
Razem		0,0800	0,0645

Ilość ścieków opadowych z rozpatrywanego terenu obliczono jako odpływ w okresie występowania deszczu nawalnego o określonym natężeniu w czasie trwania i prawdopodobieństwie występowania (częstotliwości pojawienia się).

Obliczenie całkowitej maksymalnej ilości ścieków deszczowych

wykonano wg wzoru:

$$Q = f * q * F * p \quad [dm^3/s]$$

gdzie:

f – współczynnik spływu powierzchniowego zależny od gęstości zabudowy, szczelności pokrycia powierzchni zlewni,

q – natężenie deszczu [$dm^3/s \times ha$],

F – powierzchnia spływu odwadnianej powierzchni [ha],

p – współczynnik opóźnienia.

Odpływy wód deszczowych w czasie deszczu nawalnego:

Każdy opad deszczu można scharakteryzować trzema podstawowymi parametrami:

- czasem trwania,
- intensywnością, czyli natężeniem,
- częstotliwością występowania, czyli prawdopodobieństwem pojawienia się w określonym przedziale czasowym, w tym przypadku w okresie 100 lat.

Między tymi parametrami istnieje wyraźny związek – w podobnych warunkach terenowo-klimatycznych odpowiada im prawdopodobieństwo pojawienia się deszczu (częstotliwość) jest mniejsza, a czas trwania krótszy, tym intensywność (natężenia) jest większe. Związek ten opisywany jest również wzorami empirycznymi opartymi na obserwacjach opadów z długich okresów czasowych. Wyniki oparte na tych wzorach różnią się nieraz znacznie. Różnice nie wynikają jednak z błędu określonego wzoru, a z warunków, dla których wzory zostały skonstruowane. Dla warunków polskich natężenie deszczu opisane jest najczęściej wzorami:

$$q = \frac{A}{t^{0,667}}$$

gdzie:

A – współczynnik dla deszczu miarodajnego występującego z prawdopodobieństwem warunków = 20 % i częstotliwością występowania $C = 5$ lat,

t – czas trwania deszczu miarodajnego wynoszący 15 minut.

Dla warunków obszaru opracowania o średniorocznym opadzie atmosferycznym równym:

$$H = 600 [mm]$$

natężenie deszczu miarodajnego wyniesie:

$$A = 6,631 \sqrt[3]{H^2 C}$$

$$q = 77,0 [dm^3/s \times ha]$$

wartość maksymalnego odpływu wód deszczowych obliczonego wyniesie:

$$Q = 77,00 [dm^3/s \times ha] * 0,0645 [ha] = 4,97 [dm^3/s]$$

$$Q_{max} = 4,97 [dm^3/s]$$

Wyliczenie średniego spływu wód deszczowych:

Wielkość maksymalnego odpływu wód deszczowych określono wzorami empirycznymi dla opadu miarodajnego o prawdopodobieństwie wystąpienia 20 % raz na 5 lat i czasie 15 minut.

Średni spływ wód deszczowych oblicza się w oparciu o dane hydrologiczne zlewni według wzoru:

$$Q_{sr} = f * F * H * \rho \quad [m^3/rok]$$

gdzie:

f – współczynnik spływu powierzchniowego,

H – wysokość normalnego opadu rocznego. Dla rozpatrywanego terenu średnioroczną sumę opadów przyjęto 600 [mm] 0,6 [m^3/m^2 x rok],

F – powierzchnia spływu odwadnianej powierzchni [m^2],

p – współczynnik opóźnienia.

Dane do obliczeń

Lp.	Rodzaj powierzchni	Współczynnik Spływu f	Wysokość opadu H	Powierzchnia spływu F	współczynnik opóźnienia p
1.	Pow. dachów	0,90	0,6	300	1
2.	Pow. utwardzone	0,75	0,6	500	1

Średni spływ wód opadowych

Lp.	Rodzaj powierzchni	Średni spływ	
		roczny [m^3/rok]	dobowy [m^3/d]
1.	Powierzchnie dachów	162,00	0,44
2.	Powierzchnie utwardzone	225,00	0,62
Razem		387,00	1,06

Roczny średni spływ wód opadowych wyniesie 387 m^3/rok .

8.4.3. Oddziaływania na wody podziemne

W bezpośrednim sąsiedztwie hali brak jest ujęć wód podziemnych. Miejsca demontażu pojazdów są utwardzone, czyli na skutek stanów awaryjnych np. rozlanie olejów, elektrolitu itp., nie powinno mieć miejsce przenikanie substancji zanieczyszczających do gruntu i dalej do wód podziemnych.

Na terenie gminy i miasta Jabłonowo Pomorskie, zlokalizowane są następujące gminne stacje wodociągowe:

- 2 studnie głębinowe w Mieszewach o głębokości 37 m oraz 35 m i łącznej wydajności 124 m^3/h . Pobór wody realizowany jest zgodnie z warunkami pozwolenia wodnoprawnego. Dopuszczalny średniodobowy pobór wody wynosi 172 m^3/d .

- 2 studnie głębinowe w Góralach o głębokości 27 i 30 m oraz łącznej wydajności 34 m³/h. Pobór wody realizowany jest zgodnie z warunkami pozwolenia wodnoprawnego. Dopuszczalny średniodobowy pobór wody wynosi 330 m³/d.
- 3 studnie głębinowe w Szczepankach o głębokościach 35,5, 39,3 oraz 37 m o łącznej wydajności eksploatacyjnej 144 m³/h (przy czym użytkowane są 2 studnie). Średniodobowy pobór wody, zgodnie z warunkami pozwolenia, wynosi 230 m³/d.

Poza wymienionymi ujęciami funkcjonują ujęcia zakładowe w następujących podmiotach:

- Spółka Pracownicza "ROLMIL" Sp. z o.o. w Mileszewach – na potrzeby fermy tuczu trzody w Mileszewach - 3 studnie o głębokości 33, 36 oraz 35 m i łącznej wydajności 92 m³/h. Dopuszczalny średniodobowy pobór wody wynosi 140 m³/d. Pozwolenie wodnoprawne na pobór wody.
- Spółka Pracownicza "ROLMIL" Sp. z o.o. w Mileszewach – zaopatrujące gorzelnię, mieszalnię pasz oraz obory w Mileszewach - 2 studnie o głębokości 31 i 32 m o łącznej wydajności eksploatacyjnej 48,3 m³/h. Dopuszczalny średniodobowy pobór wody wynosi 118 m³/d, pozwolenie wodnoprawne na pobór wody.
- Płowęż – 2 studnie o głębokości 30 i 27,5 m o łącznej wydajności 48 m³/h, dopuszczalny średniodobowy pobór wody wynosi 220 m³/d. Pozwolenie wodnoprawne na pobór wody.
- Piecewo – 2 studnie o głębokości 56 i 55,5 m o łącznej wydajności eksploatacyjnej 40 m³/h i dozwolonym średniodobowym poborze wody: 30 m³/d. Pozwolenie wodnoprawne na pobór wody.
- Jaguszewice – 2 studnie o głębokości 46 i 44 m o łącznej wydajności 52 m³/h. Dopuszczalny średniodobowy pobór wody wynosi 37 m³/d. Pozwolenie wodnoprawne na pobór wody.
- Zakład Mleczarski "AGROCOMEX" Sp. z o.o. w Jabłonowie Pomorskim – 2 studnie o głębokości 46 m oraz 43 m i łącznej wydajności 20 m³/h. Dopuszczalny średniodobowy pobór wody wynosi 340 m³/d. Pozwolenie wodnoprawne na pobór wody.

- Nowa Wieś Szlachecka – Centrum Formacji i Rekreacji Diecezji Toruńskiej ujęcie w Nowej Wsi, parametry nieznane, jednostka nie posiada pozwolenia wodnoprawnego na pobór wody, wielkość poboru nieznana.

Najbliżej, w stosunku do planowanej lokalizacji stacji demontażu pojazdów w Jabłonowie Pomorskim, zlokalizowanym gminnym ujęciem wód głębinowych będzie ujęcie w Szczepankach (na północ od Jabłonowa w odległości około 2000 m), natomiast zakładowy ujęcie w Piecewie (w kierunku południowym w odległości około 600 m) i w Zakładzie Mleczarskim "AGROCOMEX" Sp. z o.o. w Jabłonowie Pomorskim (w kierunku wschodnim w odległości około 700 m). Analiza warunków geologicznych wskazuje, że warunki gruntowe są korzystne, czyli występują utwory słabo przepuszczalne.

Celem ochrony gruntu i wód podziemnych, stacja demontażu pojazdów wyposażona będzie w separator substancji ropopochodnych. Separatory przeznaczone są zarówno do usuwania substancji ropopochodnych jak i zawiesiny ze ścieków deszczowych oraz procesowych. Typowe zastosowania tych urządzeń to: stacje paliw, myjnie samochodowe, parkingi, drogi, stacje przeładunkowe, hurtownie paliw, lotniska, garaże podziemne, place manewrowe, złomowiska pojazdów, warsztaty samochodowe, porty, zakłady przerobu ropy naftowej i inne obiekty na których występuje permanentne zagrożenie skażenia wód substancjami ropopochodnymi oraz zawiesiną. Według dostępnych badań oraz zaleceń Instytutu Ochrony Środowiska w Warszawie nie ma potrzeby stosowania separatorów substancji ropopochodnych do oczyszczania ścieków deszczowych pochodzących z dachów.

Zasadę działania separatora koalescencyjnego przedstawia poniższy schemat. Separatory są urządzeniami przepływowymi, w których następuje wydzielenie zarówno lżejszych od wody substancji ropopochodnych jak, i cięższej od wody zawiesiny. Na wlocie wyposażonym w deflektor znajduje się osadnik, służący do zatrzymywania zawiesiny łatwo opadającej. Następnie ścieki poprzez kratę rzadką wpływają do komory wlotowej, kierującej ścieki do wkładu wielostrumieniowego, umieszczonego w dolnej części komory koalescencyjnej. We wkładzie wielostrumieniowym o przepływie współprądowym następuje koalescencja cząstek substancji ropopochodnych i ich wypływanie w postaci kropli na powierzchnię oraz sedymentacja części zawiesiny i jej opadanie do przestrzeni podfiltrowej. Następnie ścieki wpływają poprzez zasyfonowy odpływ wyposażony w automatycznie zamknięcie pływakowe

(zamykające się w chwili przepełnienia zgromadzonymi substancjami ropopochodnymi) do odbiornika naturalnego lub kanalizacji.

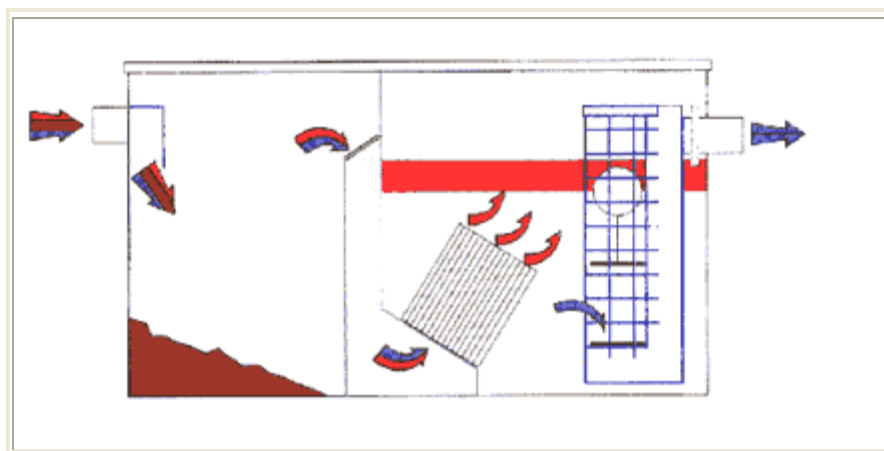

Korpusy separatorów wykonywane są z: żeliwa szarego, betonu, stali powlekanej farbami termoutwardzalnymi, tworzyw sztucznych. Separatory koalescencyjne muszą być poprzedzone odpowiedniej wielkości osadnikami wstępnymi. W przypadku większych zlewni stosuje się przed separatorami, zbiorniki retencyjno-akumulacyjne wyposażone w odpowiednią armaturę regulującą, która to dozjuje określony z góry dopływ ścieków do separatora (powierzchniowe regulatory dopływu). Każdy separator zarówno grawitacyjny jak i koalescencyjny musi posiadać urządzenia zabezpieczające, które w sposób automatyczny, bez ingerencji człowieka zamykają odpływ ścieków z separatora, po uzyskaniu maksymalnej pojemności przetrzymania. Pojemność ta jest różna dla różnych typów separatorów.

Zamknięcie automatyczne jest bardzo istotne, ponieważ wymusza konserwację separatora oraz w przypadku nagłego wycieku oleju zawór natychmiast zamyka odpływ, co całkowicie zapobiega skażeniu odbiornika.

Istotne jest także, aby zawór pływakowy znajdował się na odpływie z separatora, ponieważ po odcięciu odpływu możliwe jest dalsze spiętrzanie ropopochodnych w kominie separatora, aż po właz rewizyjny. Gdy odcinany jest dopływ, ścieki zaolejone mogą zbierać się tylko w przewodach kanalizacyjnych i wpustach, co jest bardzo niekorzystne pod względem ochrony przeciwpożarowej. Stosowane są różne konstrukcje zabezpieczeń odpływu: zawory pływakowe, śluzy dopływu, klapy itd.

8.5. Oddziaływanie na powietrze

Z hali demontażu pojazdów nie wystąpi emisja zanieczyszczeń pyłowo-gazowych ze źródeł technologicznych. W hali magazynowej nie będą prowadzone operacje technologiczne, które skutkowałyby emisją gazów i pyłów do powietrza.

Hala nie będzie wyposażona w system c.o. Ciepła woda użytkowa w zapleczu socjalnym będzie produkowana przez elektryczne podgrzewacze wody. Pomieszczenia biurowe i socjalne ogrzewana będą grzejnikami elektrycznymi. W sezonie zimowym ogrzewanie hali demontażu pojazdów i magazynu realizowane będzie za pomocą istniejącego, wolnostojącego, pieca grzewczego małej mocy zainstalowanego w hali. Moc pieca nie jest znana, gazy odlotowe odprowadzane będą do powietrza za pośrednictwem emitora o przybliżonych parametrach: wysokość wylotu 7 m, średnica 0,2 m. Stosowanym paliwem będzie węgiel kamienny o parametrach:

- wartość opałowa 28000 kJ/kg,
- zawartość siarki 0,5 %,
- zawartość popiołu 5,0 %,
- planowane zużycie 3 Mg.

Emisja nie wymaga zezwolenia na wprowadzanie gazów i pyłów do powietrza.

Wielkość emisji z kotła służącego do ogrzewania hali

Lp.	Nazwa i kod substancji	Wskaźnik emisji	Wielkość emisji [kg]
1.	22 - Dwutlenek siarki	16 * s	24,00
2.	56 - Tlenki azotu	1,00	3,00
3.	55 - Tlenek węgla	45,00	135,00
4.	23 - Dwutlenek węgla	2000,00	6000,00
5.	50 - Pyły ze spalania paliw	1,5 * Ar	15,00
6.	49 - pyły węgl.-graf., sadza	0,05 * Ar	0,75
7.	11 - benzo/a/piren	0,014	0,04

Źródłem zanieczyszczeń gazowych i pyłowych będą ponadto poruszające się po placu manewrowym pojazdy służące do transportu pojazdów przeznaczonych do demontażu oraz odzyskanych części i wytworzonych odpadów. Założono, że w ciągu dnia pracy stacji porusza się będzie po placu manewrowym maksymalnie 3 samochody dowożące pojazdy do

demontażu oraz odbierających wytworzone odpady. Jeden pojazd będzie pokonywał drogę o długości średnio 150 m (wjazd, wyjazd, manewrowanie), ze średnią prędkością 5 km/h. Średni czas pracy silnika jednego pojazdu wyniesie do 10 minut (przejazdy, manewrowanie, postój). Średnie spalanie paliwa w wymienionych warunkach wyniesie około 15 l/100 km.

Ilości powstających zanieczyszczeń można określić bazując na danych z wyników badań określających natężenie ruchu, biorąc pod uwagę długości poszczególnych odcinków ruchu, czasy przejazdu, prędkości oraz stosując wskaźniki emisji podane w załączniku do pisma PZMMOT/0831/152/93 z 1 października 1993 r. Wskaźniki te wyrażone w g/kg zestawiono w tabeli.

Typ pojazdu	Wskaźnik [g/kg paliwa] wg. PZMMOT					
	CO	NO ₂ *	Węglow. alifat.	Węglow. aromat.	Pył PM10	SO ₂
POJAZDY LEKKIE						
Osobowy, zapłon iskrowy, bez reaktorów katalitycznych	240	-	30	13	0	2
Osobowy, zapłon iskrowy, z reaktorem katalitycznym	16	3,4	1,5	0,6	0	2
Osobowy, zapłon samoczynny	21	8,8	1,5	0,6	3,7	6
Dostawcze o masie całkowitej poniżej 3,5 t, zapłon iskrowy	320	-	30	13	0	2
Dostawcze o masie całkowitej poniżej 3,5 t, zapłon samocz.	90	-	4	1,5	3,7	6
Średnia pojazdy lekkie	137,4	6,0	13,4	5,7	1,4	3,6
POJAZDY CIĘŻKIE						
Ciężarowe i autobusy o masie całkowitej poniżej 3,5 t, zapłon iskrowy	360	34	5	15	0	2
Ciężarowe i autobusy o masie całkowitej 3,5 ÷ 16 t, zapłon samoczynny	37	-	3,5	3,6	4,3	6
Ciężarowe i autobusy o masie powyżej 16 t, zapłon samoczynny	23	-	3	6	4,3	6
Średnia pojazdy ciężkie	140,0	34,0	3,8	8,2	2,9	4,7

* Wskaźniki dla dwutlenku azotu obliczono stosując współczynnik przeliczeniowy 0,85

Do obliczenia emisji przyjęto wartości średnie dla pojazdów ciężkich (oznaczone czcionką pogrubioną) w tabeli.

Przy założeniu, że spalanie paliwa wyniesie 0,20 l (ruch pojazdu oraz kilkukrotne włączanie silnika), emisja zanieczyszczeń z wszystkich pojazdów wyniesie:

– CO	70,0 g
– NO ₂	15,0 g
– Węglowodory alifatyczne	2,0 g
– Węglowodory aromatyczne	4,0 g
– Pył zawieszony PM10	1,5 g
– SO ₂	2,1

Emisja nie wymaga zezwolenia na wprowadzanie gazów i pyłów do powietrza.

8.6. Oddziaływanie na klimat akustyczny

Miarą jakości warunków akustycznych jest nieprzekraczanie dopuszczalnych poziomów hałasu określonych w załączniku do rozporządzenia Ministra Środowiska z dnia 14 czerwca 2007 r. w sprawie dopuszczalnych poziomów hałasu w środowisku (Dz. U. Nr 120, poz. 826), gdzie zgodnie z załącznikiem do w/w rozporządzenia dopuszczalny poziom dźwięku w środowisku zależy od funkcji urbanistycznej pełnionej przez dany teren.

Źródła dźwięku ze względu na rodzaj dzieli się na:

- punktowe źródła dźwięku,
- liniowe źródła dźwięku,
- powierzchniowe źródła dźwięku
- kubaturowe źródła dźwięku – źródła dźwięku, emitujące energię akustyczną poprzez źródła wtórne, którymi są ich powierzchnie zewnętrzne (w przypadku budynków – ściany i dach) w wyniku pracy wewnątrz właściwych źródeł dźwięku.

Oddziaływanie akustyczne obiektu kształtują liniowe źródła dźwięku (drogi wewnętrzne i dojazdowe), powierzchniowe źródła dźwięku (place manewrowy), kubaturowe źródła

dźwięku (hala sortownicza). Poniżej przedstawiono charakterystykę poszczególnych, sklasyfikowanych źródeł emisji hałasu.

Liniowe źródła dźwięku

Do liniowych źródeł dźwięku zalicza się tory poruszania się samochodów na terenie Zakładu. Zasady tworzenia zastępczych, punktowych źródeł dźwięku, reprezentujących źródła liniowe są zgodne z wytycznymi instrukcji ITB 338/96. Można przyjąć następujące oznaczenia dla zastępczych źródeł punktowych:

- droga wewnętrzna – wyjazd
- droga wewnętrzna – wjazd
- droga wewnętrzna – manewrowanie pojazdów na placu.

Powierzchniowe źródła dźwięku

Do powierzchniowych źródeł dźwięku zalicza się miejsca parkowania oraz miejsca przy których następuje załadunek i rozładunek surowców i gotowego produktu. Zasady tworzenia zastępczych, punktowych źródeł dźwięku, reprezentujących źródła powierzchniowe określa instrukcja ITB 338/96.

Kubaturowe źródła dźwięku

Do kubaturowych źródeł dźwięku zalicza się halę demontażu pojazdów ze względu na możliwą emisję hałasu pochodzącą z rozbiórki samochodów. Dla tego typu hali, izolacyjność akustyczna elementów budowlanych budynku wg instrukcji Instytutu Techniki Budowlanej nr 293 i 338/96, wynosi:

- ściany – izolacyjność 65 dB,
- dach – izolacyjność 35 dB,
- okna – izolacyjność 16 dB,
- drzwi – izolacyjność 20 dB.

W trakcie użytkowania stacji demontażu pojazdów w Jabłonowie Pomorskim przy ulicy Wojska Polskiego 1a, źródłem hałasu będą poruszające się pojazdy po placu manewrowym oraz praca urządzeń i narzędzi służących do demontażu pojazdów. Będą to narzędzia

elektryczne, pneumatyczne lub hydrauliczne służące np. do odkręcania połączeń gwintowych, cięcia elementów utrudniających demontaż (np. wiertarka, przecinarka do metalu). Mniejsze znaczenie będą miały takie urządzenia jak: wyciągarka silników, odsysarka, sprężarka, obrotnica samochodowa, podnośniki czy wózek widłowy służący do transportu. Z danych producenta narzędzi mechanicznych wynika, że poziom emitowanego hałasu przy pracy głośnego urządzenia, jakim jest przecinarka do metalu, wynosi około 85 dB w miejscu użytkowania. Przy czym, należy pamiętać, że praca tego typu urządzeń jest okresowa i odbywać się będzie wewnątrz hali stacji demontażu pojazdów.

8.7. Oddziaływanie na klimat

Hala demontażu nie wpłynie na zmiany warunków topoklimatycznych. Wpływ całości przedsięwzięcia na klimat jest pomijalny.

8.8. Oddziaływanie na dobra materialne, dobra kultury, krajobraz

W rozpatrywanym terenie realizacji przedsięwzięcia i w najbliższym otoczeniu nie występują chronione obiekty przyrodnicze i kulturowe.

8.9. Wzajemne oddziaływanie między poszczególnymi elementami środowiska

Wzajemne oddziaływanie między poszczególnymi elementami środowiska wynikające z funkcjonowania Zakładu będzie minimalne i nieistotne z punktu widzenia ochrony środowiska.

9.0. Opis przewidywanych znaczących oddziaływań planowanego przedsięwzięcia na środowisko, obejmujący bezpośrednie, pośrednie, wtórne, skumulowane, krótko-, średnio- i długoterminowe, stałe i chwilowe oddziaływania na środowisko

W rozdziale 7 wykazano, że przedsięwzięcie w czasie normalnego funkcjonowania, jak również w sytuacjach awaryjnych, nie będzie wywierało znaczącego oddziaływania na

środowisko. Potencjalne oddziaływanie przedsięwzięcia w trakcie zmiany sposobu użytkowania i w okresie eksploatacji zestawiono w poniższej tabeli.

Lp.	Typ oddziaływania	Okres eksploatacji
1.	Bezpośrednie	Emisja hałasu (pomijalnie mała)
2.	Pośrednie	Oddziaływanie środków transportu w trakcie dostawy i odbioru odpadów
3.	Wtórne	Brak
4.	Skumulowane	Brak
5.	Krótkotrwałe	Brak
6.	Długoterminowe	Brak
7.	Stałe	Brak
8.	Chwilowe	Oddziaływanie środków transportu w trakcie dostawy i odbioru odpadów

10.0. Opis przewidywanych działań mających na celu zapobieganie, ograniczanie lub kompensację przyrodniczą negatywnych oddziaływań na środowisko

Ze względu na minimalny wpływ omawianej inwestycji na środowisko nie zachodzi konieczność zapobiegania, ograniczenia lub kompensacji przyrodniczej negatywnych oddziaływań na środowisko.

11.0. Porównanie planowanego przedsięwzięcia z technologią spełniającą wymagania, o których mowa w art. 143 ustawy prawo ochrony środowiska

Hala demontażu jest typowym obiektem tego rodzaju, jakie aktualnie są budowane i eksploatowane w kraju i na świecie.

- wytwarzane odpady w podanych ilościach w raporcie są o małym potencjale zagrożeń,
- wykorzystanie energii będzie efektywne,
- zużycia wody i innych surowców oraz materiałów i paliw będzie racjonalne,

- zastosowana technologia demontażu oraz magazynowania odpadów posłuży do zbierania odpadów przed ich recyklingiem, a więc w rzeczywistości służy do redukcji ilości odpadów,
- rodzaj, zasięg oraz wielkość emisji ograniczy się do terenu zakładu,
- zastosowane rozwiązania projektowe są porównywalne do procesów i metod, które są skutecznie stosowane,
- postęp naukowo-techniczny – projektowane rozwiązania techniczno-technologiczne i organizacyjne są na poziomie rozwiązań stosowanych powszechnie.

12.0. Wskazanie, czy dla planowanego przedsięwzięcia konieczne jest ustanowienie obszaru ograniczonego użytkowania oraz określenie granic takiego obszaru, ograniczeń w zakresie przeznaczenia terenu, wymagań technicznych dotyczących obiektów budowlanych i sposobów korzystania z nich

Jak wykazano w niniejszym opracowaniu obiekt będzie dotrzymywał standardy jakości środowiska. Oznacza to, że nie ma konieczności ustalania obszaru ograniczonego użytkowania ani określenie granic takiego obszaru. Nie zachodzi również konieczność stosowania ograniczeń w zakresie przeznaczenia terenu oraz dodatkowych rozwiązań technicznych (innych niż zastosowano) dotyczących obiektów budowlanych.

13.0. Analiza możliwych konfliktów społecznych związanych z planowanym przedsięwzięciem

Z punktu widzenia odbioru społecznego planowanego przedsięwzięcia za najistotniejsze uznać należy następujące elementy:

- lokalizacja obiektu – znaczne oddalenie od budynków mieszkalnych,
- wykorzystanie terenów pod lokalizację hali na których prowadzona jest podobna działalność gospodarcza,
- nie przewiduje się sytuacji konfliktowych,
- estetyka terenu – utrzymanie ładu i porządku na terenie obiektu nie powinno rodzić sytuacji konfliktowych,
- organizacja budowy – obiekt nie wymaga przebudowy,

- uciążliwość prac budowlanych (hałas, spaliny, wykopy itp.) wywołana pracą sprzętu budowlanego i transportem ciężkim – nie dotyczy,
- realizacja zadania – sprawny i krótki cykl inwestycyjny wpłynie korzystnie na odbiór społeczny,
- rzetelna informacja – niniejszy raport oddziaływania na środowisko jest elementem uspołecznienia procesu inwestycyjnego.

14.0. Propozycje monitoringu oddziaływania planowanego przedsięwzięcia na etapie jego budowy i eksploatacji

Mając na uwadze rodzaj obiektu i jego przeznaczenie to w świetle obowiązujących przepisów zakład nie jest zobowiązany do monitoringu oddziaływania na etapie jego zmiany sposobu użytkowania i następnie eksploatacji.

Zgodnie z obowiązującym stanem prawnym prowadzący Zakład ma obowiązek prowadzenia ewidencji wprowadzanych zanieczyszczeń do powietrza, ponoszenia opłat za korzystania ze środowiska oraz prowadzenia ewidencji wytwarzanych odpadów.

Monitorowane będzie ponadto zużycie wody oraz energii elektrycznej.

15.0. Wskazanie trudności wynikających z niedostatków techniki lub luk we współczesnej wiedzy, jakie napotkano, opracowując raport

Nie napotkano na trudności wynikających z niedostatków techniki lub luk we współczesnej wiedzy opracowując niniejszy raport.

16.0. Oddziaływanie obiektu na etapie realizacji, eksploatacji oraz likwidacji

16.1. Etap realizacji obiektu

Obiekt istnieje i nie wymaga zmian konstrukcyjnych. Tym samym nie będzie oddziaływanie na tym etapie realizacji inwestycji.

16.2. Etap eksploatacji obiektu

Oddziaływanie obiektu w czasie normalnej eksploatacji zostało omówione we wcześniejszych rozdziałach niniejszego opracowania. Jak wykazała przeprowadzana analiza, zmiana sposobu użytkowania hali nie będzie wywierała oddziaływanie na środowisko.

16.3. Etap likwidacji obiektu

Ewentualna likwidacja obiektu będzie wymagała wykonania odpowiedniego projektu likwidacji oraz uzyskania zgody organu administracji architektoniczno-budowlanej.

Projekt likwidacja Zakładu powinien uwzględniać:

- analizę i określenie ewentualnego zasięgu i charakteru skażeń poszczególnych elementów środowiska,
- właściwą klasyfikację i sposób postępowania z odpadami powstałymi w trakcie prac demontażowych i rozbiórkowych,
- elementy uzbrojenia podziemnego, należy usunąć z podłoża i złożyć lub zlikwidować zgodnie z obowiązującymi przepisami,
- zlikwidować ewentualne powstałe szkody w środowisku w związku z prowadzoną działalnością,
- przeprowadzić ocenę skażenia terenu i w razie potrzeby opracować projekt prac rekultywacyjnych.

W czasie likwidacji zakładu wystąpią typowa oddziaływanie na środowisko dla prac budowlanych takie jak: hałas, emisja spalin i pyłów, zwiększony ruch pojazdów.

17. Podsumowanie

Adaptacja hali na halę stacji demontażu pojazdów oraz następnie jej eksploatacja, nie wprowadzi negatywnych i szkodliwych oddziaływań na środowisko. Przeprowadzone w

niniejszym opracowaniu analizy wskazują, że po zastosowaniu opisanych rozwiązań projektowych, emisje substancji i energii do środowiska nie spowodują naruszenia norm w zakresie jakości wód powierzchniowych, powietrza atmosferycznego, powierzchni ziemi i wód podziemnych. Emisja hałasu nie będzie uciążliwa dla otoczenia. Obiekt nie będzie zaliczany do zakładów stwarzających zagrożenie wystąpienia poważnej awarii przemysłowej. Planowane przedsięwzięcie nie narusza granic obszaru Natura 2000 i nie wpłynie negatywnie na najbliższy istniejący i projektowany obszar Natura 2000. Planowana inwestycja nie będzie mieć negatywnego wpływu na siedliska przyrodnicze oraz gatunki roślin i zwierząt. Realizacja planowanego przedsięwzięcia nie wymaga wykonania kompensacji przyrodniczej.

Dla poszczególnych oddziaływań, osiągnięcie przewidywanego poziomu ochrony środowiska nastąpi poprzez:

1. Ochrona gruntu, wód podziemnych i wód powierzchniowych:
 - grunty na terenie działki nie wymagają wyłączenia z produkcji rolnej,
 - zaopatrzenie w wodę realizowane będzie z wodociągu miejskiego,
 - w czasie funkcjonowania obiektu przewiduje się, że będą powstawały ścieki socjalne. Ścieki będą odprowadzane do kanalizacji miejskiej, a następnie oczyszczane w oczyszczalni ścieków,
 - nie powstaną ścieki technologiczne,
 - celem przeciwdziałania zanieczyszczeniu środowiska gruntowo-wodnego zainstalowany zostanie separator substancji ropopochodnych,
 - wody opadowe odprowadzane będą do na tereny zielone.

2. Ochrona powietrza:
 - hala nie będzie źródłem emisji energetycznej,
 - nie wystąpi emisja z procesów technologicznych,
 - wystąpi pomijalnie mała emisja z kotła służącego do ogrzewania hali.

3. Oddziaływanie obiektu na klimat akustyczny jest pomijalnie małe.

4. Przedsięwzięcie nie wymaga monitorowania środowiska.

5. Wpływ przedsięwzięcia na zdrowie ludzi:

- w bezpośrednim sąsiedztwie obiektu brak zabudowy mieszkaniowej,
- nie zostaną przekroczone standardy jakości środowiska na granicy najbliższej zabudowy mieszkalnej,
- nie powinno wystąpić oddziaływanie na zdrowie pracowników,
- należy okresowo prowadzić badania na stanowiskach pracy.

Dodatek: Wymagania dla stacji demontażu oraz sposoby demontażu pojazdów wycofanych z eksploatacji

Podstawa prawna: rozporządzenie Ministra Gospodarki i Pracy z dnia 28 lipca 2005 r. (Dz. U. Nr 143, poz. 1206).

1. Teren stacji demontażu powinien być zabezpieczony przed dostępem osób postronnych, w szczególności ogrodzony, chyba że stacja demontażu znajduje się na terenie już ogrodzonym.

2. Stację demontażu wyposaża się w:

- 1) separator substancji ropopochodnych o przepustowości dostosowanej do wielkości powierzchni objętej systemem odprowadzania ścieków przemysłowych;
- 2) wagę lub urządzenie z wbudowaną wagą o skali ważenia nie mniej niż 3,5 Mg.

3. Na terenie stacji demontażu wyznacza się pomieszczenie do przyjmowania i obsługi osób przekazujących pojazdy wycofane z eksploatacji, zwane dalej "pojazdami", wyposażone w szafę metalową służącą do przechowywania dokumentów pojazdów.

4. 1. Na terenie stacji demontażu organizacyjnie wyodrębnia się następujące sektory:

- 1) przyjmowania pojazdów;
- 2) magazynowania przyjętych pojazdów;
- 3) usuwania z pojazdów elementów i substancji niebezpiecznych, w tym płynów;
- 4) demontażu z pojazdów przedmiotów wyposażenia i części nadających się do ponownego użycia oraz elementów, w tym odpadów, nadających się do odzysku lub recyklingu albo unieszkodliwienia;
- 5) magazynowania wymontowanych z pojazdów przedmiotów wyposażenia i części nadających się do ponownego użycia;
- 6) magazynowania odpadów pochodzących z demontażu pojazdów.

4.2. Przy zachowaniu wymagań wynikających z przepisów rozporządzenia, sektory, o których mowa w ust. 1, mogą być ze sobą łączone.

5. Sektor przyjmowania pojazdów lokalizuje się na utwardzonej, szczelnej powierzchni, wyposażonej w system odprowadzania ścieków przemysłowych kierowanych do separatora substancji ropopochodnych.

6. 1. Sektor magazynowania przyjętych pojazdów lokalizuje się na utwardzonej, szczelnej powierzchni nie mniejszej niż 200 m², z zachowaniem pola manewrowego, wyposażonej w system odprowadzania ścieków przemysłowych kierowanych do separatora substancji ropopochodnych.

6.2. W sektorze, o którym mowa w ust. 1, pojazdy magazynuje się w sposób zabezpieczający je przed wyciekami paliw i płynów eksploatacyjnych.

6.3. Niedopuszczalne jest magazynowanie pojazdów w pozycji na boku i na dachu.

7. 1. Sektor usuwania z pojazdów elementów i substancji niebezpiecznych, w tym płynów, lokalizuje się w obiekcie budowlanym, posiadającym utwardzone, szczelne podłoże, wyposażone w system odprowadzania ścieków przemysłowych kierowanych do separatora substancji ropopochodnych, zadaszenie oraz ściany boczne zabezpieczające przed czynnikami atmosferycznymi.

7.2. Sektor, o którym mowa w ust. 1, wyposaża się w:

- 1) urządzenia do usuwania paliw i płynów eksploatacyjnych z pojazdów;
- 2) oznakowane pojemniki na usunięte lub wymontowane z pojazdów następujące odpady:
 - a) odpadowe oleje silnikowe, przekładniowe, ze skrzyń biegów, hydrauliczne - spełniające wymagania wynikające z przepisów rozporządzenia Ministra Gospodarki i Pracy z dnia 4 sierpnia 2004 r. w sprawie szczegółowego sposobu postępowania z olejami odpadowymi (Dz. U. Nr 192, poz. 1968),
 - b) pozostałe usunięte paliwa i płyny eksploatacyjne: płyny chłodnicze, płyny ze spryskiwaczy, płyny hamulcowe,
 - c) akumulatory - pojemniki wykonane z materiałów odpornych na działanie kwasów,
 - d) (uchylona),
 - e) usunięte z układów klimatyzacyjnych substancje zubożające warstwę ozonową - pojemniki spełniające wymagania dla zbiorników ciśnieniowych,
 - f) układy klimatyzacyjne,
 - g) katalizatory spalin,
 - h) filtry oleju,
 - i) zawierające materiały wybuchowe,
 - j) zawierające rtęć;
- 3) pojemnik na wymontowane z pojazdów odpady kondensatorów - spełniający wymagania wynikające z przepisów rozporządzenia Ministra Gospodarki z dnia 24 czerwca 2002 r. w sprawie wymagań w zakresie wykorzystywania i przemieszczania substancji

stwarzających szczególne zagrożenie dla środowiska oraz wykorzystywania i oczyszczania instalacji lub urządzeń, w których były lub są wykorzystywane substancje stwarzające szczególne zagrożenie dla środowiska (Dz. U. Nr 96, poz. 860);

4) sorbenty do neutralizacji ewentualnych wycieków paliw i płynów eksploatacyjnych z tych pojazdów.

7.3. Wymontowane z pojazdów zbiorniki z gazem usuwa się niezwłocznie z sektora, o którym mowa w ust. 1.

8. 1. Sektor demontażu z pojazdów przedmiotów wyposażenia i części nadających się do ponownego użycia oraz elementów, w tym odpadów nadających się do odzysku lub recyklingu albo unieszkodliwienia, lokalizuje się w obiekcie budowlanym.

8.2. Sektor, o którym mowa w ust. 1, wyposaża się w pojemniki na:

- 1) szyby hartowane;
- 2) szyby klejone;
- 3) przedmioty wyposażenia i części zawierające metale nieżelazne.

9. 1. Sektor magazynowania wymontowanych z pojazdów przedmiotów wyposażenia i części nadających się do ponownego użycia lokalizuje się na utwardzonej, zadaszanej powierzchni.

9.2. Wymontowane z pojazdów przedmioty wyposażenia i części nadające się do ponownego użycia magazynuje się w sposób zabezpieczający je przed uszkodzeniem oraz uniemożliwiający ewentualne wycieki płynów eksploatacyjnych.

10.1. Sektor magazynowania odpadów pochodzących z demontażu pojazdów lokalizuje się na utwardzonej powierzchni.

10.2. Odpady niebezpieczne pochodzące z demontażu pojazdów magazynuje się odrębnie na utwardzonej, zadaszanej powierzchni, zgodnie z obowiązującymi przepisami ustawy z dnia 27 kwietnia 2001 r. o odpadach (Dz. U. Nr 62, poz. 628, z późn. zm.²⁾).

10.3. Zbiorniki z gazem, o których mowa w § 7 ust. 3, magazynuje się zgodnie z przepisami działu III, rozdziału 3 "Magazynowanie gazu płynnego w butlach" rozporządzenia Ministra Gospodarki z dnia 21 listopada 2005 r. w sprawie warunków technicznych, jakim powinny odpowiadać bazy i stacje paliw płynnych, rurociągi przesyłowe dalekosiężne służące do transportu ropy naftowej i produktów naftowych i ich usytuowanie (Dz. U. Nr 243, poz. 2063).

10.4. Zużyte opony pochodzące z demontażu pojazdów magazynuje się w wydzielonym miejscu, wyposażonym w urządzenia gaśnicze, w stosach zabezpieczonych przed osunięciem.

10.5. Dopuszcza się magazynowanie zużytych lub nienadających się do użytkowania pojazdów niezawierających cieczy i innych niebezpiecznych elementów, oznaczonych kodem 16 01 06, zgodnie z rozporządzeniem Ministra Środowiska z dnia 27 września 2001 r. w sprawie katalogu odpadów (Dz. U. Nr 112, poz. 1206), w stosach zabezpieczonych przed osunięciem, nieutrudniających transportu wewnętrznego.

11. Demontaż pojazdów prowadzi się w sposób polegający na:

1) usunięciu:

a) paliw i płynów eksploatacyjnych, chyba że znajdują się one w przedmiotach wyposażenia lub częściach przeznaczonych do ponownego użycia,

b) czynnika chłodniczego z układu klimatyzacyjnego za pomocą specjalnego urządzenia, bądź zlecenie tej operacji wyspecjalizowanej firmie;

2) wymontowaniu:

a) filtra oleju,

b) przedmiotów wyposażenia i części przeznaczonych do ponownego użycia,

c) akumulatora,

d) zbiornika z gazem bez jego opróżniania, bądź po usunięciu gazu ze zbiornika za pomocą specjalnego urządzenia,

f) katalizatora spalin,

g) kondensatorów z pojazdów wyprodukowanych przed dniem 1 stycznia 1986 r.,

h) elementów zawierających rtęć,

i) szyb,

j) opon,

k) części zawierających metale nieżelazne, jeżeli nie są one oddzielane w następującym po demontażu procesie przetwarzania.

3) wymontowaniu lub unieszkodliwieniu elementów zawierających materiały wybuchowe poprzez ich wyzwolenie w sposób elektryczny lub mechaniczny wewnątrz lub na zewnątrz pojazdu.

Załączniki