

przekrój konstrukcyjny
od km 0+000,00 do km 0+151,00

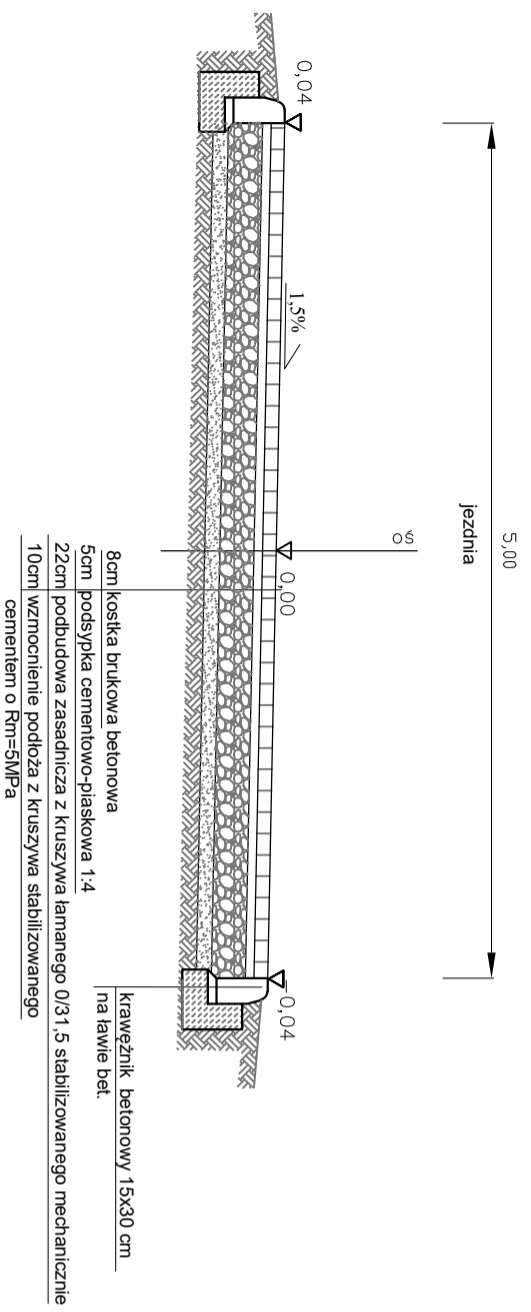

przekrój konstrukcyjny
zjazd do posesji dz 66

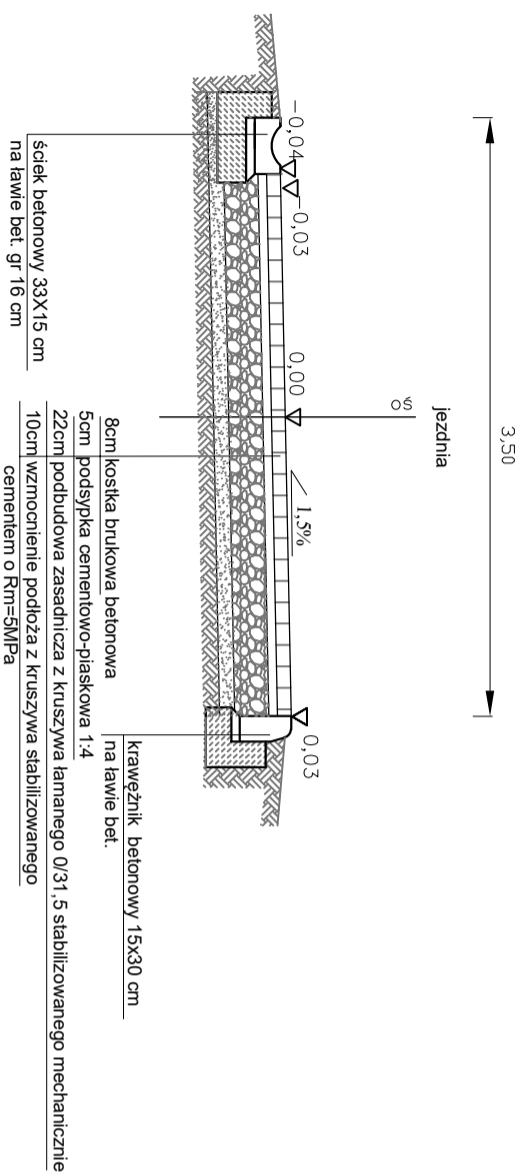

ściek betonowy 33x15 cm na
lawie betonowej

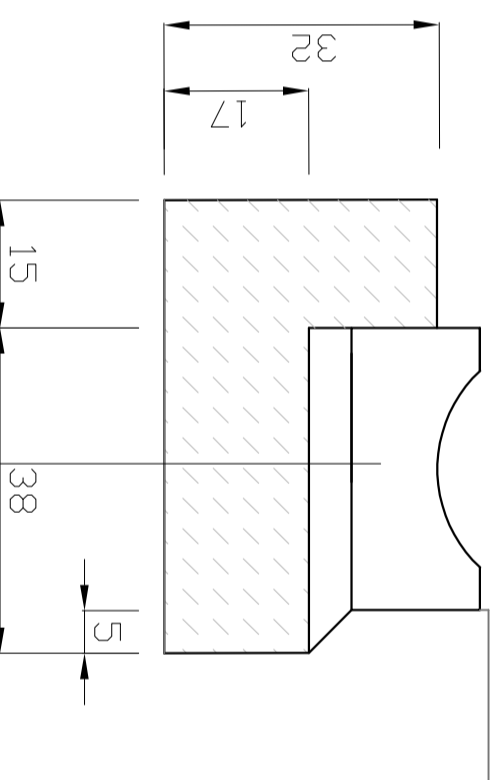

ściek betonowy 33x15
5cm podsypka cementowo piaskowa 1:4
beton klasy B15

krawężnik betonowy
15x30 cm

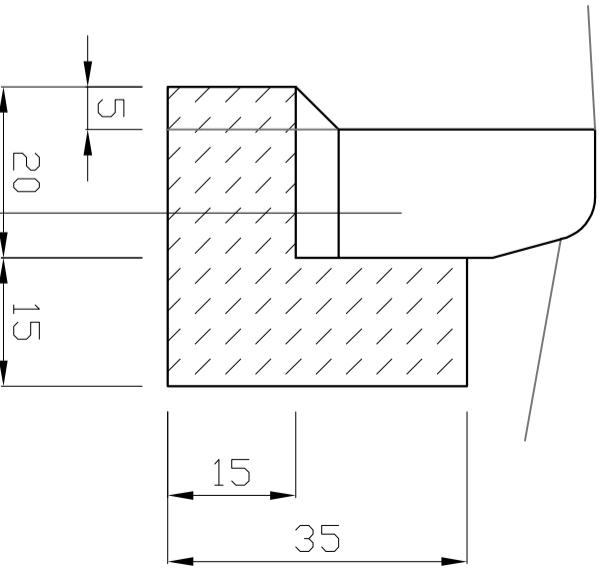

krawężnik betonowy 15x30x100
5cm podsypka cementowo piaskowa 1:4
beton klasy B15

 ul. Gumowalczka 21 60-763 Poznań tel.: 61 662-0196 fax: 61 639-38459 e-mail: pracownia@archidrog.pl www.archidrog.pl		Temat opracowania		Przebudowa drogi	
		Stadium		Projekt budowlany	
Zadanie		Przebudowa drogi gminnej w Giszynie dz.nr 43/1			
Branża		Tytuł rysunku		Przekroje konstrukcyjne/szczegóły	
drogowa		Imię i nazwisko		Nr. uprawnień	
Projektant		inż. Jan Król		KONSTR-INŻ. 920/86 /Lo	
		Podpis		Skala	
				1:50 /1-10	
				Nr rys.	
				3	
				Nr egz.	
				Data opracowania	
				lipiec 2016	