

BILANS POWIERZCHNI

NR. POM.	NAZWA POMIESZCZENIA	ROZMIAR POSADZKI	POM. PODŁOGI	POM. WYKON.
PODŁOŻE				
54	Korytarz	Łatwyko	20.29	20.29
55	Pom. biurowe	plyt. cer.	27.71	27.71
56	Pom. biurowe	plyt. cer.	46.32	39.22
57	Pom. gospodarcze	plyt. cer.	11.45	-
58	Pom. biurowe	plyt. cer.	20.11	11.24
59	Pom. biurowe	plyt. cer.	33	25.17
60	Pom. biurowe	plyt. cer.	31.24	23.53
RAZEM PODŁOŻE			190.12	142.35
OGÓLNE SUMA POWIERZCHNI			190.12	142.35
POWIERZCHNIA ZABUDOWY				355.58

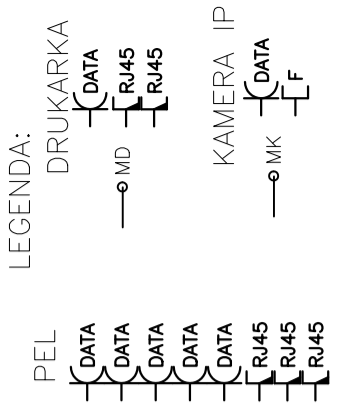

OZNACZENIE LICZBY PRZEWODÓW

1Y = 1x1Y/pzo 3x2,5
 IP = 1xPMF

kanal PCV 90x60 biały z przegradą P40

oprawa świetłkowa rastrowa 2x36W ze sterownikiem indukcyjnym i komp. mocy

łącznik oświetleniowy jednobiegunowy p/1 10A/250V

gniazdo wtykowe 2P+Z 10A/250V

moduł awaryjny 2h

WIELOBRANŻOWA PRACOWNIA USŁUGOWO-PROJEKTOWA
VOLTAMPER
 ul. Zamkowa 35
 63-500 Ostreszów
 tel. kom. 607 203 608

Obiek: Sieć strukturalna w budynku Urzędu Gminy w Bolestawie
 Inwestor: Gmina Bolestawiec
 Adres inwestycji: ul. Rynek 1, 98-430 Bolestawiec

Przebieg: mgr inż. Wojciech Staszewski
 nr upr. 26/2002/05

Przebieg: mgr inż. Wojciech Staszewski
 nr upr. 26/2002/05

Skala: 1:50

STRONA: E4