

# **SPECYFIKACJA TECHNICZNA WYKONANIA I ODBIORU ROBÓT BUDOWLANYCH**

**Zadanie obiekt:** Budowa sieci kanalizacji sanitarnej w miejscowości Besko

**Inwestor:** Gmina Besko

**Jednostka opracowująca:** „WIMA” Projektowanie Nadzór Inwestorski Wiesław Maślany  
38-500 Sanok ul. Piłsudskiego 10

**Opracował:** inż. Eugeniusz Mazur

**Data opracowania:** 28 września 2009r.

Spis zawartości:

1. Ogólna Specyfikacja Techniczna Wykonania i Odbioru Robót Budowlanych Kod CPV 45000000-7 Roboty budowlane.
2. Szczegółowa Specyfikacja Techniczna Wykonania i Odbioru Robót Budowlanych Kod CPV 45111200-0 Roboty w zakresie przygotowania terenu pod budowę i roboty ziemne.
3. Szczegółowa Specyfikacja Techniczna Wykonania i Odbioru Robót Budowlanych Kod CPV 45232400-6 Roboty budowlane w zakresie kanałów ściekowych
4. Szczegółowa Specyfikacja Techniczna Wykonania i Odbioru Robót Budowlanych Kod CPV 45223500-1 Konstrukcje z betonu zbrojonego
5. Szczegółowa Specyfikacja Techniczna Wykonania i Odbioru Robót Budowlanych Kod CPV 45317000-2 Instalacje elektryczne w obiektach kubaturowych
6. Szczegółowa Specyfikacja Techniczna Wykonania i Odbioru Robót Budowlanych Kod CPV 45317000-2 Przepompownie – obiekty inżynierskie w tym:
  - 6.1 Roboty ziemne – wykopy
  - 6.2 Konstrukcje betonowe i żelbetowe
  - 6.3 Zbrojenie betonu
  - 6.4 Konstrukcje stalowe
  - 6.5 Izolacje przeciwwodne i przeciwwilgociowe
  - 6.6 Zabezpieczenie antykorozyjne konstrukcji stalowych
  - 6.7 Naprawa konstrukcji betonowych i żelbetowych
  - 6.8 Ścianki szczelne jako konstrukcje docelowe
7. Ogólna Specyfikacja Techniczna Wykonania i Odbioru Robót Budowlanych Kod CPV 45233120-6 Drogi – wymagania ogólne
  - 7.1 Zdięcie warstwy humusu i /lub darniny
  - 7.2 Podbudowa z kruszywa naturalnego stabilizowanego mechanicznie
  - 7.3 Korytowanie wraz z profilowaniem i zagęszczaniem podłoża

**OGÓLNA SPECYFIKACJA TECHNICZNA  
WYKONANIA I ODBIORU ROBÓT BUDOWLANYCH  
Kod CPV 45000000-7  
ROBOTY BUDOWLANE**

## **SPIS TREŚCI**

1. WSTĘP
  - 1.1. Przedmiot ST
  - 1.2. Zakres stosowania ST
  - 1.3. Zakres robót objętych ST
  - 1.4. Określenia podstawowe
  - 1.5. Ogólne wymagania dotyczące robót
2. MATERIAŁY
3. SPRZĘT
4. TRANSPORT
5. WYKONANIE ROBÓT
6. KONTROLA JAKOŚCI ROBÓT
7. OBMIAR ROBÓT
8. ODBIÓR ROBÓT
9. PODSTAWA PŁATNOŚCI
10. PRZEPISY ZWIĄZANE

Najważniejsze oznaczenia i skróty:

OST – Ogólna Specyfikacja Techniczna

SST - Szczegółowa Specyfikacja Techniczna

ITB - Instytut Techniki Budowlanej

PZJ - Program Zabezpieczenia Jakości

bhp - bezpieczeństwo i higiena pracy podczas wykonywania robót budowlanych

## 1. WSTĘP

### 1.1 Przedmiot OST

Rodzaj, nazwa i lokalizacja ogólna przedsięwzięcia

Wymagania ogólne dotyczące wykonania i odbioru robót na obiekcie budowlanym pn „Budowa sieci kanalizacji sanitarnej w miejscowości Besko.” gmina Besko powiat sanocki województwo podkarpackie

### 1.2 Zakres stosowania OST

Ogólna specyfikacja techniczna (OST) stanowi podstawę opracowania szczegółowej specyfikacji technicznej (SST) stosowanej przy zleceniu i realizacji robót wymienionych w pkt 1.1. Odstępstwa od wymagań podanych w niniejszej Ogólnej specyfikacji technicznej mogą mieć miejsce tylko w przypadkach małych prostych robót i konstrukcji drugorzędnych o niewielkim znaczeniu, dla których istnieje pewność, że podstawowe wymagania będą spełnione przy zastosowaniu metod wykonania na podstawie doświadczenia i przy przestrzeganiu zasad sztuki budowlanej.

#### 1.2.1 Uczestnicy procesu inwestycyjnego

- 1) Zamawiający  
Gmina Besko 38-524 Besko
- 2) Instytucja finansująca inwestycję  
Gmina Besko 100 % wartości zamówienia
- 3) Organ nadzoru budowlanego  
Powiatowy Inspektor Nadzoru Budowlanego w Sanoku
- 4) Wykonawca  
.....  
.....  
.....
- 5) Zarządzający realizacją umowy  
Urząd Gminy w Besku
- 6) Przyszły użytkownik  
Zakład Gospodarki Komunalnej w Besku

### 1.3 Zakres robót objętych OST

Ustalenia zawarte w niniejszej Ogólnej specyfikacji technicznej obejmują wymagania ogólne, wspólne dla robót budowlanych objętych Szczegółowymi specyfikacjami technicznymi (SST).

#### 1.3.1 Przeznaczenie obiektów i rozwiązanie funkcjonalno-użytkowe

Dla miejscowości Besko opracowany został Projekt Budowlany Sieci kanalizacji sanitarnej wsi Besko. Na trasie sieci kanalizacyjnej projektowana jest przepompownia ścieków.

Do kanalizacji przewidywane jest przyłączenie wewnętrznych instalacji kanalizacyjnych z budynków mieszkalnych .

Przyłącza kanalizacyjne do budynków nie są przedmiotem zamówienia (nie ujęte w przedmiarze robót). Wykonywane będą na podstawie indywidualnych zleceń i na własny koszt właścicieli poszczególnych budynków.

#### 1.3.2 Ogólny zakres robót

Budowa sieci kanalizacji sanitarnej w miejscowości Besko w następującym zakresie:

1. Kanalizacja sanitarna z rur z rur PCW o średnicy 200x4,9mm . Typ średni N SDR 41 do kanalizacji zewnętrznej o długości 162,00 m
2. Kanalizacja sanitarna z rur z rur PCW o średnicy 200x5,9mm . Typ ciężki S SDR 34 do kanalizacji zewnętrznej o długości 6,00 m
3. Przepompownia ścieków 1szt
4. Zasilanie elektryczne przepompowni ścieków kablem ziemnym o długości 7m
5. Ogrodzenie przepompowni siatką wys. 1m metalową na słupkach o długości 8m
6. Rurociąg tłoczny ścieków z rur polietylenowych PE-HD z surowca klasy PE100 SDR17 PN10 śr.63 x 3,8mm o długości 69,00 m
7. Obsługa geodezyjna

#### 2) Projekt zagospodarowania terenu obejmuje :

Siec kolektorów kanalizacyjnych wraz z uzbrojeniem , przepompownie ścieków ,zasilanie elektryczne

#### 1.3.3 Zakres robót przewidziany do wykonania w poszczególnych zadaniach i obiektach

Siec kolektorów kanalizacji ścieków bytowo-gospodarczych, realizowana będzie w jednym etapie. Rozpoczęcie robót nastąpi od budowy kolektorów

#### 1.3.5 Spis szczegółowych specyfikacji technicznych

1. Szczegółowa Specyfikacja Techniczna Wykonania i Odbioru Robót Budowlanych Kod CPV 45111200-0 Roboty w zakresie przygotowania terenu pod budowę i roboty ziemne.
2. Szczegółowa Specyfikacja Techniczna Wykonania i Odbioru Robót Budowlanych Kod CPV 45232400-6 Roboty budowlane w zakresie kanałów ściekowych
3. Szczegółowa Specyfikacja Techniczna Wykonania i Odbioru Robót Budowlanych Kod CPV 45223500-1 Konstrukcje z betonu zbrojonego
4. Szczegółowa Specyfikacja Techniczna Wykonania i Odbioru Robót Budowlanych Kod CPV 45317000-2 Instalacje elektryczne w obiektach kubaturowych
5. Szczegółowa Specyfikacja Techniczna Wykonania i Odbioru Robót Budowlanych Kod CPV 45317000-2 Przepompownie – obiekty inżynierskie w tym:
  - 6.1 Roboty ziemne – wykopy
  - 6.2 Konstrukcje betonowe i żelbetowe
  - 6.3 Zbrojenie betonu
  - 6.4 Konstrukcje stalowe
  - 6.5 Izolacje przeciwwodne i przeciwwilgociowe
  - 6.6 Zabezpieczenie antykorozyjne konstrukcji stalowych
  - 6.7 Naprawa konstrukcji betonowych i żelbetowych
  - 6.8 Ścianki szczelne jako konstrukcje docelowe
8. Ogólna Specyfikacja Techniczna Wykonania i Odbioru Robót Budowlanych Kod CPV 45233120-6 Drogi – wymagania ogólne
  - 8.1 Zdięcie warstwy humusu i /lub darniny
  - 8.2 Podbudowa z kruszywa naturalnego stabilizowanego mechanicznie
  - 8.3 Korytowanie wraz z profilowaniem i zagęszczaniem podłoża

- 1.3.7 Wykaz innych dokumentacji mających wpływ na realizację inwestycji  
- Inwentaryzacja geodezyjna powykonawcza sieci kanalizacji sanitarnej

Jednostka projektująca: „WIMA” Projektowanie Nadzór Inwestorski Wiesław Maślany  
38-500 Sanok ul. Piłsudskiego 10

#### 1.3.8 Zgodność robót z dokumentacją techniczną

Wykonawca jest odpowiedzialny za jakość prac i ich zgodność z dokumentacją projektową specyfikacjami technicznymi i instrukcjami zarządzającego realizacją umowy.

Wykonawca jest zobowiązany wykonywać wszystkie roboty ściśle według otrzymanej dokumentacji projektowej. Jeśli jednak w czasie realizacji robót okaże się, że dokumentacja projektowa dostarczona przez zamawiającego wymaga uzupełnień wykonawca przygotowuje na własny koszt niezbędne rysunki i przedłoży je w czterech kopiach do akceptacji zarządzającemu realizacją umowy.

### 1.4. Określenia podstawowe

Ilekcroć w OST, SST jest mowa o:

1.4.1. obiekcie budowlanym - należy przez to rozumieć:

- a) budynek wraz z instalacjami i urządzeniami technicznymi,
- b) budowlę stanowiącą całość techniczno-użytkową wraz z instalacjami i urządzeniami,
- c) obiekt małej architektury;

1.4.2. budynku - należy przez to rozumieć taki obiekt budowlany, który jest trwale związany z gruntem, wydzielony z przestrzeni za pomocą przegród budowlanych oraz posiada fundamenty i dach.

1.4.3. budynku mieszkalnym jednorodzinny - należy przez to rozumieć budynek wolno stojący albo budynek o zabudowie bliźniaczej, szeregowej lub grupowej, służący zaspokajaniu potrzeb mieszkaniowych, stanowiący konstrukcyjnie samodzielną całość, w którym dopuszcza się wydzielanie nie więcej niż dwóch lokali mieszkalnych albo jednego lokalu mieszkalnego i lokalu użytkowego o powierzchni całkowitej nie przekraczającej 30% powierzchni całkowitej budynku.

1.4.4. budowli - należy przez to rozumieć każdy obiekt budowlany nie będący budynkiem lub obiektem małej architektury, jak: lotniska, drogi, linie kolejowe, mosty, estakady, tunele, sieci techniczne, wolno stojące maszty antenowe, wolno stojące trwale związane z gruntem urządzenia reklamowe, budowle ziemne, obronne (fortyfikacje), ochronne, hydrotechniczne, zbiorniki, wolno stojące instalacje przemysłowe lub urządzenia techniczne, oczyszczalnie ścieków, składowiska odpadów, stacje uzdatniania wody, konstrukcje oporowe, nadziemne i podziemne przejścia dla pieszych, sieci uzbrojenia terenu, budowle sportowe, cmentarze, pomniki, a także części budowlane urządzeń technicznych (kotłów, pieców przemysłowych i innych urządzeń) oraz fundamenty pod maszyny i urządzenia, jako odrębne pod względem technicznym części przedmiotów składających się na całość użytkową.

1.4.5. obiekcie małej architektury - należy przez to rozumieć niewielkie obiekty, a w szczególności:

- a) kultu religijnego, jak: kapliczki, krzyże przydrożne, figury,
- b) posągi, wodotryski i inne obiekty architektury ogrodowej,
- c) użytkowe służące rekreacji codziennej i utrzymaniu porządku, jak: piaskownice, huštawki, drabinki, śmietniki.

1.4.6. tymczasowym obiekcie budowlanym - należy przez to rozumieć obiekt budowlany przeznaczony do czasowego użytkowania w okresie krótszym od jego trwałości technicznej, przewidziany do przeniesienia w inne miejsce lub rozbiórki, a także obiekt budowlany nie połączony trwale z gruntem, jak: strzelnice, kioski uliczne, pawilony sprzedaży ulicznej i wystawowe, przekrycia namiotowe i powłoki pneumatyczne, urządzenia rozrywkowe, barakowozy, obiekty kontenerowe.

1.4.7. budowie - należy przez to rozumieć wykonanie obiektu budowlanego w określonym miejscu,

- a także odbudowę, rozbudowę, nadbudowę obiektu budowlanego.
- 1.4.8. robotach budowlanych - należy przez to rozumieć budowę, a także prace polegające na przebudowie, montażu, remoncie lub rozbiórce obiektu budowlanego.
  - 1.4.9. remoncie - należy przez to rozumieć wykonywanie w istniejącym obiekcie budowlanym robót budowlanych polegających na odtworzeniu stanu pierwotnego, a nie stanowiących bieżącej konserwacji.
  - 1.4.10. urządzeniach budowlanych - należy przez to rozumieć urządzenia techniczne związane z obiektem budowlanym zapewniające możliwość użytkowania obiektu zgodnie z jego przeznaczeniem, jak przyłącza i urządzenia instalacyjne, w tym służące oczyszczaniu lub gromadzeniu ścieków, a także przejazdy, ogrodzenia, place postojowe i place pod śmietniki.
  - 1.4.11. terenie budowy - należy przez to rozumieć przestrzeń, w której prowadzone są roboty budowlane wraz z przestrzenią zajmowaną przez urządzenia zaplecza budowy.
  - 1.4.12. prawie do dysponowania nieruchomością na cele budowlane - należy przez to rozumieć tytuł prawny wynikający z prawa własności, użytkowania wieczystego, zarządu, ograniczonego prawa rzeczowego albo stosunku zobowiązaniowego, przewidującego uprawnienia do wykonywania robót budowlanych.
  - 1.4.13. pozwoleniu na budowę - należy przez to rozumieć decyzję administracyjną zezwalającą na rozpoczęcie i prowadzenie budowy lub wykonywanie robót budowlanych innych niż budowa obiektu budowlanego.
  
  - 1.4.14. dokumentacji budowy - należy przez to rozumieć pozwolenie na budowę wraz z załączonym projektem budowlanym, dziennik budowy, protokoły odbiorów częściowych i końcowych, w miarę potrzeby, rysunki i opisy służące realizacji obiektu, operaty geodezyjne i książkę obmiarów, a w przypadku realizacji obiektów metodą montażu - także dziennik montażu.
  - 1.4.15. dokumentacji powykonawczej - należy przez to rozumieć dokumentację budowy z naniesionymi zmianami dokonanymi w toku wykonywania robót oraz geodezyjnymi pomiarami powykonawczymi.
  - 1.4.15. terenie zamkniętym - należy przez to rozumieć teren zamknięty, o którym mowa w przepisach prawa geodezyjnego i kartograficznego:
    - a) obronności lub bezpieczeństwa państwa, będący w dyspozycji jednostek organizacyjnych podległych Ministrowi Obrony Narodowej, Ministrowi Spraw Wewnętrznych i Administracji oraz Ministrowi Spraw Zagranicznych,
    - b) bezpośredniego wydobywania kopaliny ze złoża, będący w dyspozycji zakładu górniczego.
  - 1.4.17. aprobacie technicznej - należy przez to rozumieć pozytywną ocenę techniczną wyrobu, stwierdzającą jego przydatność do stosowania w budownictwie.
  - 1.4.18. właściwym organie - należy przez to rozumieć organ nadzoru architektoniczno-budowlanego lub organ specjalistycznego nadzoru budowlanego, stosownie do ich właściwości określonych w rozdziale 8.
  - 1.4.19. wyrobie budowlanym - należy przez to rozumieć wyrób w rozumieniu przepisów o ocenie zgodności, wytworzony w celu wbudowania, wmontowania, zainstalowania lub zastosowania w sposób trwały w obiekcie budowlanym, wprowadzany do obrotu jako wyrób pojedynczy lub jako zestaw wyborów do stosowania we wzajemnym połączeniu stanowiącym integralną całość użytkową.
  - 1.4.20. organie samorządu zawodowego - należy przez to rozumieć organy określone w ustawie z dnia 15 grudnia 2000 r. o samorządach zawodowych architektów, inżynierów budownictwa oraz urbanistów (Dz. U. z 2001 r. Nr 5, póź. 42 z późn. zm.).
  - 1.4.21. obszarze oddziaływania obiektu - należy przez to rozumieć teren wyznaczony w otoczeniu budowlanym na podstawie przepisów odrębnych, wprowadzających związane z tym obiektem ograniczenia w zagospodarowaniu tego terenu.
  - 1.4.22. opłacie - należy przez to rozumieć kwotę należności wnoszoną przez zobowiązanego za określone ustawą obowiązkowe kontrole dokonywane przez właściwy organ.



- 1.4.23. drodze tymczasowej (montażowej) - należy przez to rozumieć drogę specjalnie przygotowaną przeznaczoną do ruchu pojazdów obsługujących roboty budowlane na czas ich wykonywania, przewidzianą do usunięcia po ich zakończeniu.
- 1.4.24. dzienniku budowy - należy przez to rozumieć dziennik wydany przez właściwy organ zgodnie z obowiązującymi przepisami, stanowiący urzędowy dokument przebiegu robót budowlanych oraz zdarzeń i okoliczności zachodzących w czasie wykonywania robót.
- 1.4.25. kierowniku budowy - osoba wyznaczona przez Wykonawcę robót, upoważniona do kierowania robotami i do występowania w jego imieniu w sprawach realizacji kontraktu, ponosząca ustawową odpowiedzialność za prowadzoną budowę.
- 1.4.26. rejestrze obmiarów - należy przez to rozumieć - akceptowaną przez Inspektora nadzoru książkę z ponumerowanymi stronami, służącą do wpisywania przez Wykonawcę obmiaru dokonanych robót w formie wyliczeń, szkiców i ewentualnie dodatkowych załączników. Wpisy w rejestrze obmiarów podlegają potwierdzeniu przez Inspektora nadzoru budowlanego.
- 1.4.27. laboratorium - należy przez to rozumieć laboratorium jednostki naukowej, zamawiającego, wykonawcy lub inne laboratorium badawcze zaakceptowane przez Zamawiającego, niezbędne do przeprowadzania niezbędnych badań i prób związanych z oceną jakości stosowanych wyrobów budowlanych oraz rodzajów prowadzonych robót.
- 1.4.28. materiałach - należy przez to rozumieć wszelkie materiały naturalne i wytwarzane jak również różne tworzywa i wyroby niezbędne do wykonania robót zgodnie z dokumentacją projektową i specyfikacjami technicznymi zaakceptowane przez Inspektora nadzoru.
- 1.4.29. odpowiedniej zgodności - należy przez to rozumieć zgodność wykonanych robót dopuszczalnymi tolerancjami, a jeśli granice tolerancji nie zostały określone - z przeciętnymi tolerancjami przyjmowanymi zwyczajowo dla danego rodzaju robót budowlanych.
  
- 1.4.30. poleceniu Inspektora nadzoru - należy przez to rozumieć wszelkie polecenia przekazane Wykonawcy przez Inspektora nadzoru w formie pisemnej dotyczące sposobu realizacji robót lub innych spraw związanych z prowadzeniem budowy.
- 1.4.31. projektancie - należy przez to rozumieć uprawnioną osobę prawną lub fizyczną będącą autorem dokumentacji projektowej.
- 1.4.32. rekultywacji - należy przez to rozumieć roboty mające na celu uporządkowanie i przywrócenie pierwotnych funkcji terenu naruszonego w czasie realizacji budowy lub robót budowlanych.
- 1.4.33. części obiektu lub etapie wykonania - należy przez to rozumieć część obiektu budowlanego zdolną do spełniania przewidywanych funkcji techniczno-użytkowych i możliwą do odebrania i przekazania do eksploatacji.
- 1.4.34. ustaleniach technicznych - należy przez to rozumieć ustalenia podane w normach, aprobatkach technicznych i szczegółowych specyfikacjach technicznych.
- 1.4.35. grupach, klasach, kategoriach robót - należy przez to rozumieć grupy, klasy, kategorie określone w rozporządzeniu nr 2195/2002 z dnia 5 listopada 2002 r w sprawie Wspólnego Słownika Zamówień (Dz. Urz. L 340 z 16.12.2002 r, z późn. zm.).
- 1.4.36. inspektorze nadzoru inwestorskiego - osoba posiadająca odpowiednie wykształcenie techniczne i praktykę zawodową oraz uprawnienia budowlane, wykonująca samodzielne funkcje techniczne w budownictwie, której inwestor powierza nadzór nad budową obiektu budowlanego. Reprezentuje on interesy inwestora na budowie i wykonuje bieżącą kontrolę jakości i ilości wykonanych robót, bierze udział w sprawdzianach i odbiorach robót zakrywanych i zanikających, badaniu i odbiorze instalacji oraz urządzeń technicznych, jak również przy odbiorze gotowego obiektu.
- 1.4.37. instrukcji technicznej obsługi (eksploatacji) - opracowana przez projektanta lub dostawcę urządzeń technicznych i maszyn, określająca rodzaje i kolejność lub współzależność czynności obsługi, przeglądów i zabiegów konserwacyjnych, warunkujących ich efektywne i bezpieczne użytkowanie. Instrukcja techniczna obsługi (eksploatacji) jest również składnikiem dokumentacji powykonawczej obiektu budowlanego.
- 1.4.38. istotnych wymaganiach - oznaczają wymagania dotyczące bezpieczeństwa, zdrowia i pewnych innych aspektów interesu wspólnego, jakie mają spełniać roboty budowlane.
- 1.4.39. normach europejskich - oznaczają normy przyjęte przez Europejski Komitet Standaryzacji (CEN)

oraz Europejski Komitet Standaryzacji elektrotechnicznej (CENELEC) jako „standardy europejskie (EN)” lub „dokumenty harmonizacyjne (HD)”, zgodnie z ogólnymi zasadami działania tych organizacji.

- 1.4.40. przedmiarze robót - to zestawienie przewidzianych do wykonania robót podstawowych w kolejności technologicznej ich wykonania, ze szczegółowym opisem lub wskazaniem podstaw ustalających szczegółowy opis, oraz wskazanie szczegółowych specyfikacji technicznych wykonania i odbioru robót budowlanych, z wyliczeniem i zestawieniem ilości jednostek przedmiarowych robót podstawowych.
- 1.4.41. robocie podstawowej - minimalny zakres prac, które po wykonaniu są możliwe do odebrania pod względem ilości i wymogów jakościowych oraz uwzględniają przyjęty stopień scalenia robót
- 1.4.42. Wspólnym Słowniku Zamówień - jest systemem klasyfikacji produktów, usług i robót budowlanych, stworzonych na potrzeby zamówień publicznych. Składa się ze słownika głównego oraz słownika uzupełniającego. Obowiązuje we wszystkich krajach Unii Europejskiej. Zgodnie z postanowieniami rozporządzenia 2151/2003, stosowanie kodów CPV do określania przedmiotu zamówienia przez zamawiających z ówczesnych Państw Członkowskich UE stało się obowiązkowe z dniem 20 grudnia 2003 r.
- Polskie Prawo zamówień publicznych przewidziało obowiązek stosowania klasyfikacji CPV począwszy od dnia akcesji Polski do UE, tzn. od 1 maja 2004 r
- 1.4.43. Zarządzającym realizacją umowy - jest to osoba prawna lub fizyczna określona w istotnych postanowieniach umowy, zwana dalej zarządzającym, wyznaczona przez zamawiającego, upoważniona do nadzorowania realizacji robót i administrowania umową w zakresie określonym w udzielonym pełnomocnictwie (zarządzający realizacją nie jest obecnie prawnie określony w przepisach).

## **1.5. Ogólne wymagania dotyczące robót**

Wykonawca robót jest odpowiedzialny za jakość ich wykonania oraz za ich zgodność z dokumentacją projektową SST i poleceniami Inspektora nadzoru.

### **1.5.1. Przekazanie terenu budowy**

Zamawiający, w terminie określonym w dokumentach umowy przekaze Wykonawcy teren budowy wraz ze wszystkimi wymaganymi uzgodnieniami prawnymi i administracyjnymi, poda lokalizację i współrzędne punktów głównych obiektu oraz reperów, przekaze dziennik budowy oraz dwa egzemplarze dokumentacji projektowej i dwa komplety SST.

Na Wykonawcy spoczywa odpowiedzialność za ochronę przekazanych mu punktów pomiarowych do chwili odbioru końcowego robót. Uszkodzone lub zniszczone punkty pomiarowe Wykonawca odtworzy i utrwali na własny koszt

### **1.5.2. Dokumentacja projektowa**

Przekazana dokumentacja projektowa ma zawierać opis, część graficzną obliczenia i dokumenty, zgodne z wykazem podanym w szczegółowych warunkach umowy, uwzględniającym podział na dokumentację projektową:

- dostarczoną przez Zamawiającego,
- sporządzoną przez Wykonawcę.

### **1.5.3. Zgodność robót z dokumentacją projektową i SST**

Dokumentacja projektowa, SST oraz dodatkowe dokumenty przekazane Wykonawcy przez Inspektora nadzoru stanowią załączniki do umowy, a wymagania wyszczególnione w choćby jednym z nich są obowiązujące dla Wykonawcy tak, jakby zawarte były w całej dokumentacji.

W przypadku rozbieżności w ustaleniach poszczególnych dokumentów obowiązuje kolejność ich ważności wymieniona w „Ogólnych warunkach umowy”.

Wykonawca nie może wykorzystywać błędów lub opuszczeń w dokumentach kontraktowych, a o ich wykryciu winien natychmiast powiadomić Inspektora nadzoru, który dokona odpowiednich zmian i poprawek.

W przypadku stwierdzenia ewentualnych rozbieżności podane na rysunku wielkości liczbowe wymiarów są ważniejsze od odczytu ze skali rysunków.

^Wszystkie wykonane roboty i dostarczone materiały mają być zgodne z dokumentacją projektową i SST.

Wielkości określone w dokumentacji projektowej i w SST będą uważane za wartości docelowe, od których dopuszczalne są odchylenia w ramach określonego przedziału tolerancji. Cechy materiałów i elementów

budowli muszą być jednorodne i wykazywać zgodność z określonymi wymaganiami, a rozrzuty tych cech nie mogą przekraczać dopuszczalnego przedziału tolerancji.

W przypadku, gdy dostarczane materiały lub wykonane roboty nie będą zgodne z dokumentacją projektową lub SST i mają wpływ na niezadowalającą jakość elementu budowli, to takie materiały zostaną zastąpione innymi, a elementy budowli rozebrane i wykonane ponownie na koszt wykonawcy.

#### 1.5.4. Zabezpieczenie terenu budowy

Wykonawca jest zobowiązany do zabezpieczenia terenu budowy w okresie trwania realizacji kontraktu aż do zakończenia i odbioru ostatecznego robót.

Wykonawca dostarczy, zainstaluje i będzie utrzymywać tymczasowe urządzenia zabezpieczające, w tym: ogrodzenia, poręcze, oświetlenie, sygnały i znaki ostrzegawcze, dozorców, wszelkie inne środki niezbędne do ochrony robót, wygody społeczności i innych.

Koszt zabezpieczenia terenu budowy nie podlega odrębnej zapłacie i przyjmuje się, że jest włączony w cenę umowną.

#### 1.5.5. Ochrona środowiska w czasie wykonywania robót

Wykonawca ma obowiązek znać i stosować w czasie prowadzenia robót wszelkie przepisy dotyczące ochrony środowiska naturalnego.

W okresie trwania budowy i wykonywania robót wykończeniowych Wykonawca będzie:

- a) utrzymywać teren budowy i wykopy w stanie bez wody stojącej,
- b) podejmować wszelkie konieczne kroki mające na celu stosowanie się do przepisów i norm dotyczących ochrony środowiska na terenie i wokół terenu budowy oraz będzie unikać uszkodzeń lub uciążliwości dla osób lub własności społecznej, a wynikających ze skażenia, hałasu lub innych przyczyn powstałych w następstwie jego sposobu działania.

Stosując się do tych wymagań, Wykonawca, będzie miał szczególny wzgląd na:

- 1) lokalizację baz, warsztatów, magazynów, składowisk, ukopów i dróg dojazdowych,
- 2) środki ostrożności i zabezpieczenia przed:
  - a) zanieczyszczeniem zbiorników i cieków wodnych pyłami lub substancjami toksycznymi,
  - b) zanieczyszczeniem powietrza pyłami i gazami,
  - c) możliwością powstania pożaru.

#### 1.5.6. Ochrona przeciwpożarowa

Wykonawca będzie przestrzegać przepisy ochrony przeciwpożarowej.

Wykonawca będzie utrzymywać sprawny sprzęt przeciwpożarowy, wymagany odpowiednimi przepisami, na terenie baz produkcyjnych, w pomieszczeniach biurowych, mieszkalnych i magazynowych oraz w maszynach i pojazdach.

Materiały łatwopalne będą składowane w sposób zgodny z odpowiednimi przepisami i zabezpieczone przed dostępem osób trzecich.

Wykonawca będzie odpowiedzialny za wszelkie straty spowodowane pożarem wywołanym jako rezultat realizacji robót albo przez personel wykonawcy.

#### 1.5.7. Ochrona własności publicznej i prywatnej

Wykonawca odpowiada za ochronę instalacji i urządzeń zlokalizowanych na powierzchni terenu i pod jego poziomem, takie jak rurociągi, kable itp. Wykonawca zapewni właściwe oznaczenie i zabezpieczenie przed uszkodzeniem tych instalacji i urządzeń w czasie trwania budowy.

O fakcie przypadkowego uszkodzenia tych instalacji Wykonawca bezzwłocznie powiadomi Inspektora nadzoru i zainteresowanych użytkowników oraz będzie z nimi współpracował, dostarczając wszelkiej pomocy potrzebnej przy dokonywaniu napraw. Wykonawca będzie odpowiadać za wszelkie spowodowane przez jego działania uszkodzenia instalacji na powierzchni ziemi i urządzeń podziemnych wykazanych w dokumentach dostarczonych mu przez Zamawiającego.

#### 1.5.8 Ograniczenie obciążeń osi pojazdów

Wykonawca stosować się będzie do ustawowych ograniczeń obciążenia na oś przy transporcie gruntu, materiałów i wyposażenia na i z terenu robót. Uzyska on wszelkie niezbędne zezwolenia od władz co do przewozu nietypowych wagowo ładunków i w sposób ciągły będzie o każdym takim przewozie powiadamiał Inspektora nadzoru. Pojazdy i ładunki powodujące nadmierne obciążenie osiowe nie będą dopuszczone na świeżo ukończony fragment budowy w obrębie terenu budowy i wykonawca będzie odpowiadał za naprawę wszelkich robót w ten sposób uszkodzonych, zgodnie z poleceniami Inspektora nadzoru.

#### 1.5.9 Bezpieczeństwo i higiena pracy

Podczas realizacji robót wykonawca będzie przestrzegać przepisów dotyczących bezpieczeństwa i higieny pracy.

W szczególności wykonawca ma obowiązek zadbać, aby personel nie wykonywał pracy w warunkach niebezpiecznych, szkodliwych dla zdrowia oraz nie spełniających odpowiednich wymagań sanitarnych. Wykonawca zapewni i będzie utrzymywał wszelkie urządzenia zabezpieczające, socjalne oraz sprzęt i odpowiednią odzież dla ochrony życia i zdrowia osób zatrudnionych na budowie. się, że wszelkie koszty związane z wypełnieniem wymagań określonych powyżej nie podlegają odrębnej zapłacie i są uwzględnione w cenie umownej.

#### 1.5.10. Ochrona i utrzymanie robót

Wykonawca będzie odpowiedzialny za ochronę robót i za wszelkie materiały i urządzenia używane do robót od daty rozpoczęcia do daty odbioru ostatecznego.

#### 1.5.11. Stosowanie się do prawa i innych przepisów

Wykonawca zobowiązany jest znać wszelkie przepisy wydane przez organy administracji państwowej i samorządowej, które są w jakikolwiek sposób związane z robotami i będzie w pełni odpowiedzialny za przestrzeganie tych praw, przepisów i wytycznych podczas prowadzenia robót. Np. rozporządzenie Ministra Infrastruktury z dnia 6 lutego 2003 r. w sprawie bezpieczeństwa i higieny pracy podczas wykonywania robót budowlanych (Dz. U. z dn. 19.03.2003 r. Nr 47, póź. 401) oraz Ministra Pracy i Polityki Socjalnej z dnia 26 września 1997 r. w sprawie ogólnych przepisów bezpieczeństwa i higieny pracy (Dz. U. Nr 169 póź. 1650). Wykonawca będzie przestrzegać praw patentowych i będzie w pełni odpowiedzialny za wypełnienie wszelkich wymagań prawnych odnośnie wykorzystania opatentowanych urządzeń lub metod i w sposób ciągły będzie informować Inspektora nadzoru o swoich działaniach, przedstawiając kopie zezwoleń i inne odnośne dokumenty.

## 2. MATERIAŁY

### 2.1. Źródła uzyskania materiałów do elementów konstrukcyjnych

Wykonawca przedstawi Inspektorowi nadzoru szczegółowe informacje dotyczące, zamawiania lub wydobywania materiałów i odpowiednie aprobaty techniczne lub świadectwa badań laboratoryjnych oraz próbki do zatwierdzenia przez Inspektora nadzoru.

Wykonawca zobowiązany jest do prowadzenia ciągłych badań określonych w SST w celu udokumentowania, że materiały uzyskane z dopuszczalnego źródła spełniają wymagania SST w czasie postępu robót

Pozostałe materiały budowlane powinny spełniać wymagania jakościowe określone Polskimi Normami, aprobatami technicznymi, o których mowa w Szczegółowych Specyfikacjach Technicznych (SST).

### 2.2. Pozyskiwanie masowych materiałów pochodzenia miejscowego

Wykonawca odpowiada za uzyskanie pozwoleń od właścicieli i odnośnych władz na pozyskanie materiałów z jakichkolwiek źródeł miejscowych, włączając w to źródła wskazane przez Zamawiającego i jest zobowiązany dostarczyć Inspektorowi nadzoru wymagane dokumenty przed rozpoczęciem eksploatacji złoża.

Wykonawca przedstawi dokumentację zawierającą raporty z badań terenowych i laboratoryjnych oraz proponowaną przez siebie metodę wydobywania i selekcji do zatwierdzenia Inspektorowi nadzoru.

Wykonawca ponosi odpowiedzialność za spełnienie wymagań ilościowych i jakościowych materiałów z jakiegokolwiek złoża.

Wykonawca poniesie wszystkie koszty, a w tym: opłaty, wynagrodzenia i jakiegokolwiek inne koszty związane z dostarczeniem materiałów do robót, chyba że postanowienia ogólne lub szczegółowe warunków

umowy stanowią inaczej.

Humus i nadkład czasowo zdjęte z terenu wykopów, ukopów i miejsc pozyskania piasku i żwiru będą formowane w hałdy i wykorzystywane przy zasypce i rekultywacji terenu po ukończeniu robót.

Wszystkie odpowiednie materiały pozyskane z wykopów na terenie budowy lub z innych miejsc wskazanych w dokumentach umowy będą wykorzystane do robót lub odwiezione na odkład odpowiednio do wymagań umowy lub wskazań Inspektora nadzoru.

Eksploatacja źródeł materiałów będzie zgodna z wszelkimi regulacjami prawnymi obowiązującymi na danym obszarze.

### **2.3. Materiały nie odpowiadające wymaganiom jakościowym**

Materiały nie odpowiadające wymaganiom jakościowym zostaną przez Wykonawcę wywiezione z terenu budowy, bądź złożone w miejscu wskazanym przez Inspektora nadzoru.

Każdy rodzaj robót, w którym znajdują się nie zbadane i nie zaakceptowane materiały, Wykonawca wykonuje na własne ryzyko, licząc się z jego nie przyjęciem i nie zapłaceniem.

### **2.4. Przechowywanie i składowanie materiałów**

Wykonawca zapewni, aby tymczasowo składowane materiały, do czasu gdy będą one potrzebne do robót, były zabezpieczone przed zanieczyszczeniem, zachowały swoją jakość i właściwość do robót i były dostępne do kontroli przez Inspektora nadzoru.

Miejsca czasowego składowania materiałów będą zlokalizowane w obrębie terenu budowy w miejscach uzgodnionych z Inspektorem nadzoru.

### **2.5. Wariantowe stosowanie materiałów**

Jeśli dokumentacja projektowa lub SST przewidują możliwość zastosowania różnych rodzajów materiałów do wykonywania poszczególnych elementów robót Wykonawca powiadomi Inspektora nadzoru o zamiarze zastosowania konkretnego rodzaju materiału. Wybrany i zaakceptowany rodzaj materiału nie może być później zamieniany bez zgody Inspektora nadzoru.

## **3. SPRZĘT**

Wykonawca jest zobowiązany do używania jedynie takiego sprzętu, który nie spowoduje niekorzystnego wpływu na jakość wykonywanych robót. Sprzęt używany do robót powinien być zgodny z ofertą Wykonawcy i powinien odpowiadać pod względem typów i ilości wskazaniom zawartym w SST, programie zapewnienia jakości lub projekcie organizacji robót, zaakceptowanym przez Inspektora nadzoru.

Liczba i wydajność sprzętu będzie gwarantować przeprowadzenie robót, zgodnie z zasadami określonymi w dokumentacji projektowej, SST i wskazaniach Inspektora nadzoru w terminie przewidzianym umową.

Sprzęt będący własnością Wykonawcy lub wynajęty do wykonania robót ma być utrzymywany w dobrym stanie i gotowości do pracy. Będzie spełniał normy ochrony środowiska i przepisy dotyczące jego użytkowania.

Wykonawca dostarczy Inspektorowi nadzoru kopie dokumentów potwierdzających dopuszczenie sprzętu do użytkowania, tam gdzie jest to wymagane przepisami.

Jeżeli dokumentacja projektowa lub SST przewidują możliwość wariantowego użycia sprzętu przy wykonywanych robotach, wykonawca powiadomi Inspektora nadzoru o swoim zamiarze wyboru i uzyska jego akceptację przed użyciem sprzętu. Wybrany sprzęt, po akceptacji Inspektora nadzoru, nie może być później zmieniany bez jego zgody.

## 4. TRANSPORT

### 4.1. Ogólne wymagania dotyczące transportu

Wykonawca jest zobowiązany do stosowania jedynie takich środków transportu, które nie wpłyną niekorzystnie na jakość wykonywanych robót i właściwości przewożonych materiałów.

Liczba środków transportu będzie zapewniać prowadzenie robót zgodnie z zasadami określonymi w dokumentacji projektowej, SST i wskazaniach Inspektora nadzoru w terminie przewidzianym w umowie.

### 4.2 Wymagania dotyczące przewozu po drogach publicznych

Przy ruchu na drogach publicznych pojazdy będą spełniać wymagania dotyczące przepisów ruchu drogowego w odniesieniu do dopuszczalnych obciążeń na osie i innych parametrów technicznych. Środki transportu nie odpowiadające warunkom dopuszczalnych obciążeń na osie mogą być dopuszczone przez właściwy zarząd drogi pod warunkiem przywrócenia stanu pierwotnego użytkowanych odcinków dróg na koszt Wykonawcy.

Wykonawca będzie usuwać na bieżąco, na własny koszt, wszelkie zanieczyszczenia spowodowane jego pojazdami na drogach publicznych oraz dojazdach do terenu budowy.

## 5. WYKONANIE ROBÓT

### 5.1. Przed rozpoczęciem robót wykonawca opracuje:

- projekt zagospodarowania placu budowy, który powinien składać się z części opisowej i graficznej,
- plan bezpieczeństwa i ochrony zdrowia (plan bioz), projekt organizacji budowy,
- projekt technologii i organizacji montażu (dla obiektów prefabrykowanych lub elementów konstrukcyjnych o większych gabarytach lub masie).

### 5.2. Wykonawca jest odpowiedzialny za prowadzenie robót zgodnie z umową lub kontraktem oraz za jakość zastosowanych materiałów i wykonywanych robót, za ich zgodność z dokumentacją projektową, wymaganiami SST, PZJ, projektu projektem organizacji robót oraz poleceniami Inspektora nadzoru,

5.2.1. Wykonawca ponosi odpowiedzialność za pełną obsługę geodezyjną przy wykonywaniu wszystkich elementów robót określonych w dokumentacji projektowej lub przekazanych na piśmie przez Inspektora nadzoru.

5.2.2. Następstwa jakiegokolwiek błędu spowodowanego przez Wykonawcę w wytyczeniu i wykonywaniu robót zostaną, jeśli wymagać tego będzie Inspektor nadzoru, poprawione przez Wykonawcę na własny koszt

5.2.3. Decyzje Inspektora nadzoru dotyczące akceptacji lub odrzucenia materiałów i elementów robót będą oparte na wymaganiach sformułowanych w dokumentach umowy, dokumentacji projektowej i w SST, a także w normach i wytycznych.

5.2.4. Polecenia Inspektora nadzoru dotyczące realizacji robót będą wykonywane przez Wykonawcę nie później niż w czasie przez niego wyznaczonym, pod groźbą wstrzymania robót. Skutki finansowe z tytułu wstrzymania robót w takiej sytuacji ponosi Wykonawca.

## 6. KONTROLA JAKOŚCI ROBÓT

### 6.1. Program zapewnienia jakości

Do obowiązków Wykonawcy należy opracowanie i przedstawienie do zaakceptowania przez Inspektora nadzoru programu zapewnienia jakości (PZJ), w którym przedstawi on zamierzony sposób wykonania robót, możliwości techniczne, kadrowe i organizacyjne gwarantujące wykonanie robót zgodnie z dokumentacją projektową, SST.

Program zapewnienia jakości winien zawierać:

- organizację wykonania robót, w tym termin i sposób prowadzenia robót,

- organizację ruchu na budowie wraz z oznakowaniem robót,
- plan bezpieczeństwa i ochrony zdrowia,
- wykaz zespołów roboczych, ich kwalifikacje i przygotowanie praktyczne,
- wykaz osób odpowiedzialnych za jakość i terminowość wykonania poszczególnych elementów robót,
- system (sposób i procedurę) proponowanej kontroli i sterowania jakością wykonywanych robót,
- wyposażenie w sprzęt i urządzenia do pomiarów i kontroli (opis laboratorium własnego lub laboratorium, któremu Wykonawca zamierza zlecić prowadzenie badań),
- sposób oraz formę gromadzenia wyników badań laboratoryjnych, zapis pomiarów, a także wyciąganych wniosków i zastosowanych korekt w procesie technologicznym, proponowany sposób i formę przekazywania tych informacji Inspektorowi nadzoru,
- wykaz maszyn i urządzeń stosowanych na budowie z ich parametrami technicznymi oraz wyposażeniem w mechanizmy do sterowania i urządzenia pomiarowo-kontrolne, rodzaje i ilość środków transportu oraz urządzeń do magazynowania i załadunku materiałów, spoiw, lepiszczy, kruszyw itp.,
- sposób i procedurę pomiarów i badań (rodzaj i częstotliwość, pobieranie próbek, legalizacja i sprawdzanie urządzeń itp.) prowadzonych podczas dostaw materiałów, wytwarzania mieszanek i wykonywania poszczególnych elementów robót.

### 6.2. Zasady kontroli jakości robót

Wykonawca jest odpowiedzialny za pełną kontrolę jakości robót i stosowanych materiałów. Wykonawca zapewni odpowiedni system kontroli, włączając w to personel, laboratorium, sprzęt, zaopatrzenie i wszystkie urządzenia niezbędne do pobierania próbek i badań materiałów oraz robót

Wykonawca będzie przeprowadzać pomiary i badania materiałów oraz robót z częstotliwością zapewniającą stwierdzenie, że roboty wykonano zgodnie z wymaganiami zawartymi w dokumentacji projektowej i SST.

Minimalne wymagania co do zakresu badań i ich częstotliwości są określone w SST. W przypadku, gdy nie zostały one tam określone, Inspektor nadzoru ustali jaki zakres kontroli jest konieczny, aby zapewnić wykonanie robót zgodnie z umową.

Inspektor nadzoru będzie mieć nieograniczony dostęp do pomieszczeń laboratoryjnych Wykonawcy w celu ich inspekcji.

inspektor nadzoru będzie przekazywać Wykonawcy pisemne informacje o jakichkolwiek niedociągnięciach dotyczących urządzeń laboratoryjnych, sprzętu, zaopatrzenia laboratorium, pracy personelu lub metod badawczych. Jeżeli niedociągnięcia te będą tak poważne, że mogą wpłynąć ujemnie na wyniki badań, Inspektor nadzoru natychmiast wstrzyma użycie do robót badanych materiałów i dopuści je do użytku dopiero wtedy, gdy niedociągnięcia w pracy laboratorium Wykonawcy zostaną usunięte i stwierdzona zostanie odpowiednia jakość tych materiałów.

Wszystkie koszty związane z organizowaniem i prowadzeniem badań materiałów i robót ponosi Wykonawca.

### 6.3. Pobieranie próbek

Próbki będą pobierane losowo. Zaleca się stosowanie statystycznych metod pobierania próbek, opartych na zasadzie, że wszystkie jednostkowe elementy produkcji mogą być z jednakowym prawdopodobieństwem wytypowane do badań.

Inspektor nadzoru będzie mieć zapewnioną możliwość udziału w pobieraniu próbek. Na zlecenie Inspektora nadzoru Wykonawca będzie przeprowadzać dodatkowe badania tych materiałów, które budzą wątpliwości co do jakości, o ile kwestionowane materiały nie zostaną przez Wykonawcę usunięte lub ulepszone z własnej woli. Koszty tych dodatkowych badań pokrywa Wykonawca tylko w przypadku stwierdzenia usterek; w przeciwnym przypadku koszty te pokrywa Zamawiający.

Pojemniki do pobierania próbek będą dostarczone przez Wykonawcę i zatwierdzone przez Inspektora nadzoru. Próbki dostarczone przez Wykonawcę do badań będą odpowiednio opisane i oznakowane, w sposób zaakceptowany przez Inspektora nadzoru.

### 6.4. Badania i pomiary

Wszystkie badania i pomiary będą przeprowadzone zgodnie z wymaganiami norm. W przypadku, gdy normy nie obejmują jakiegokolwiek badania wymaganego w SST, stosować można wytyczne krajowe, albo inne procedury, zaakceptowane przez Inspektora nadzoru.

Przed przystąpieniem do pomiarów lub badań, Wykonawca powiadomi Inspektora nadzoru o rodzaju, miejscu i terminie pomiaru lub badania. Po wykonaniu pomiaru lub badania, Wykonawca przedstawi na piśmie ich wyniki do akceptacji Inspektora nadzoru.

#### **6.5. Raporty z badań**

Wykonawca będzie przekazywać Inspektorowi nadzoru kopie raportów z wynikami badań jak najszybciej, nie później jednak niż w terminie określonym w programie zapewnienia jakości.

Wyniki badań (kopie) będą przekazywane Inspektorowi nadzoru na formularzach według dostarczonego przez niego wzoru lub innych, przez niego zaakceptowanych.

#### **6.6. Badania prowadzone przez Inspektora nadzoru**

Ola celów kontroli jakości i zatwierdzenia. Inspektor nadzoru uprawniony jest do dokonywania kontroli, pobierania próbek i badania materiałów u źródła ich wytwarzania. Do umożliwienia jemu kontroli zapewniona będzie wszelka potrzebna do tego pomoc ze strony Wykonawcy i producenta materiałów.

Inspektor nadzoru, po uprzedniej weryfikacji systemu kontroli robót prowadzonego przez Wykonawcę, będzie oceniać zgodność materiałów i robót z wymaganiami SST na podstawie wyników badań dostarczonych przez Wykonawcę.

Inspektor nadzoru może pobierać próbki materiałów i prowadzić badania niezależnie od Wykonawcy, na swój koszt. Jeżeli wyniki tych badań wykażą, że raporty Wykonawcy są niewiarygodne, to Inspektor nadzoru poleci Wykonawcy lub zleci niezależnemu laboratorium przeprowadzenie powtórnych lub dodatkowych badań, albo oprze się wyłącznie na własnych badaniach przy ocenie zgodności materiałów i robót z

dokumentacją projektową i SST. W takim przypadku, całkowite koszty powtórnych lub dodatkowych badań i pobierania próbek poniesione zostaną przez Wykonawcę.

#### **6.7. Certyfikaty i deklaracje**

Inspektor nadzoru może dopuścić do użycia tylko te wyroby i materiały, które:

1. posiadają certyfikat na znak bezpieczeństwa wykazujący, że zapewniono zgodność z kryteriami technicznymi określonymi na podstawie Polskich Norm, aprobat technicznych oraz właściwych przepisów i informacji o ich istnieniu zgodnie z rozporządzeniem MSWiA z 1998 r. (Dz. U. 99/98),,
  2. posiadają deklarację zgodności lub certyfikat zgodności z:
  3. Polską Normą lub
  4. aprobatą techniczną w przypadku wyrobów, dla których nie ustanowiono Polskiej Normy, jeżeli nie są objęte certyfikacją określoną w pkt. 1 i które spełniają wymogi SST.
  5. znajdują się w wykazie wyrobów, o którym mowa w rozporządzeniu MSWiA z 1998 r. (Dz. U. 98/99).
- W przypadku materiałów, dla których ww. dokumenty są wymagane przez SST, każda ich partia dostarczona do robót będzie posiadać te dokumenty, określające w sposób jedno-znaczący jej cechy. Jakiegokolwiek materiały, które nie spełniają tych wymagań będą odrzucone.



## 6.8. Dokumenty budowy

### [1] Dziennik budowy

Dziennik budowy jest wymaganym dokumentem urzędowym obowiązującym Zamawiającego i Wykonawcę w okresie od przekazania wykonawcy terenu budowy do końca okresu gwarancyjnego. Prowadzenie dziennika budowy zgodnie z § 45 ustawy Prawo budowlane spoczywa na kierowniku budowy.

Zapisy w dzienniku budowy będą dokonywane na bieżąco i będą dotyczyć przebiegu robót, stanu bezpieczeństwa ludzi i mienia oraz technicznej strony budowy.

Zapisy będą czytelne, dokonane trwałą techniką, w porządku chronologicznym, bezpośrednio jeden pod drugim, bez przerw.

Załączone do dziennika budowy protokoły i inne dokumenty będą oznaczone kolejnym numerem załącznika i opatrzone datą i podpisem Wykonawcy i Inspektora nadzoru.

Do dziennika budowy należy wpisywać w szczególności:

- datę przekazania Wykonawcy terenu budowy,
- datę przekazania przez Zamawiającego dokumentacji projektowej,
- uzgodnienie przez Inspektora nadzoru programu zapewnienia jakości i harmonogramów robót,
- terminy rozpoczęcia i zakończenia poszczególnych elementów robót,
- przebieg robót, trudności i przeszkody w ich prowadzeniu, okresy i przyczyny przerw w robotach,
- uwagi i polecenia Inspektora nadzoru,
- daty zarządzenia wstrzymania robót, z podaniem powodu,
- zgłoszenia i daty odbiorów robót zanikających i ulegających zakryciu, częściowych i ostatecznych odbiorów robót,
- wyjaśnienia, uwagi i propozycje Wykonawcy,
- stan pogody i temperaturę powietrza w okresie wykonywania robót podlegających ograniczeniom lub wymaganiom w związku z warunkami klimatycznymi,
- zgodność rzeczywistych warunków geotechnicznych z ich opisem w dokumentacji projektowej,
- dane dotyczące czynności geodezyjnych (pomiarowych) dokonywanych przed i w trakcie wykonywania robót
- dane dotyczące sposobu wykonywania zabezpieczenia robót,
- dane dotyczące jakości materiałów, pobierania próbek oraz wyniki przeprowadzonych badań z podaniem kto je przeprowadzał,
- wyniki prób poszczególnych elementów budowli z podaniem kto je przeprowadzał,
- inne istotne informacje o przebiegu robót.

Propozycje, uwagi i wyjaśnienia Wykonawcy, wpisane do dziennika budowy będą przedłożone Inspektorowi nadzoru do ustosunkowania się.

Decyzje Inspektora nadzoru wpisane do dziennika budowy Wykonawca podpisuje z zaznaczeniem ich przyjęcia lub zajęciem stanowiska.

Wpis projektanta do dziennika budowy obliguje Inspektora nadzoru do ustosunkowania się. Projektant nie jest jednak stroną umowy i nie ma uprawnień do wydawania poleceń Wykonawcy robót.

### [2] Książka obmiarów

Książka obmiarów stanowi dokument pozwalający na rozliczenie faktycznego postępu każdego z elementów robót. Obmiary wykonanych robót przeprowadza się sukcesywnie w jednostkach przyjętych w kosztorysie lub w SST.

### [3] Dokumenty laboratoryjne

Dzienniki laboratoryjne, deklaracje zgodności lub certyfikaty zgodności materiałów, orzeczenia o jakości materiałów, recepty robocze i kontrolne wyniki badań Wykonawcy będą gromadzone w formie uzgodnionej w programie zapewnienia jakości. Dokumenty te stanowią załączniki do odbioru robót. Winny być udostępnione na każde życzenie Inspektora nadzoru.

[4] Pozostałe dokumenty budowy

Do dokumentów budowy zalicza się, oprócz wymienionych w punktach [1]-[3], następujące dokumenty:

- a) pozwolenie na budowę,
- b) protokoły przekazania terenu budowy,
- c) umowy cywilnoprawne z osobami trzecimi,
- d) protokoły odbioru robót,
- e) protokoły z porad i ustaleń,
- f) operaty geodezyjne,
- g) plan bezpieczeństwa i ochrony zdrowia.

[5] Przechowywanie dokumentów budowy

Dokumenty budowy będą przechowywane na terenie budowy w miejscu odpowiednio zabezpieczonym. Zaginięcie któregokolwiek z dokumentów budowy spowoduje jego natychmiastowe odtworzenie w formie

przewidzianej prawem.

Wszelkie dokumenty budowy będą zawsze dostępne dla Inspektora nadzoru i przedstawiane do wglądu na życzenie Zamawiającego.

## **7. OBMIAR ROBÓT**

### **7.1. Ogólne zasady obmiaru robót**

Obmiar robót będzie określać faktyczny zakres wykonywanych robót, zgodnie z dokumentacją projektową i SST, w jednostkach ustalonych w kosztorysie.

- Obmiaru robót dokonuje Wykonawca po pisemnym powiadomieniu Inspektora nadzoru o zakresie obmierzanych robót i terminie obmiaru, co najmniej na 3 dni przed tym terminem.
- Wyniki obmiaru będą wpisane do książki obmiarów.
- Jakikolwiek błąd lub przeoczenie (opuszczenie) w ilości robót podanych w kosztorysie ofertowym lub gdzie indziej w SST nie zwalnia Wykonawcy od obowiązku ukończenia wszystkich robót. Błędne dane zostaną poprawione wg ustaleń Inspektora nadzoru na piśmie. Obmiar gotowych robót będzie przeprowadzony z częstością wymaganą do celu miesięcznej płatności na rzecz Wykonawcy lub w innym czasie określonym w umowie.

### **7.2. Zasady określania ilości robót i materiałów**

Zasady określania ilości robót podane są w odpowiednich specyfikacjach technicznych i lub w KNR-ach oraz KNNR-ach.

Jednostki obmiaru powinny zgodnie z jednostkami określonymi w dokumentacji projektowej i kosztorysowej przedmiarze robót.

### **7.3. Urządzenia i sprzęt pomiarowy**

Wszystkie urządzenia i sprzęt pomiarowy, stosowany w czasie obmiaru robót będą zaakceptowane przez Inspektora nadzoru.

Urządzenia i sprzęt pomiarowy zostaną dostarczone przez Wykonawcę. Jeżeli urządzenia te lub sprzęt wymagają badań atestujących, to Wykonawca będzie posiadać ważne świadectwa legalizacji.

Wszystkie urządzenia pomiarowe będą przez Wykonawcę utrzymywane w dobrym stanie, w całym okresie trwania robót.

### **7.4. Wagi i zasady wdrażania**

Wykonawca dostarczy i zainstaluje urządzenia wagowe odpowiadające odnośnym wymaganiom SST. Będzie utrzymywać to wyposażenie, zapewniając w sposób ciągły zachowanie dokładności wg norm zatwierdzonych przez Inspektora nadzoru.

## **8. ODBIÓR ROBÓT**

### **8.1. Rodzaje odbiorów robót**

W zależności od ustaleń odpowiednich SST, roboty podlegają następującym odbiorom:

- a) odbiorowi robót zanikających i ulegających zakryciu,
- b) odbiorowi przewodów kominowych, instalacji i urządzeń technicznych,
- c) odbiorowi częściowemu,
- d) odbiorowi ostatecznemu (końcowemu),
- e) odbiorowi po upływie okresu rękojmi
- f) odbiorowi pogwarancyjnemu po upływie okresu gwarancji.

### **8.2. Odbiór robót zanikających i ulegających zakryciu**

Odbiór robót zanikających i ulegających zakryciu polega na finalnej ocenie jakości wykonywanych robót oraz ilości tych robót, które w dalszym procesie realizacji ulegną zakryciu.

Odbiór robót zanikających i ulegających zakryciu będzie dokonany w czasie umożliwiającym wykonanie ewentualnych korekt i poprawek bez hamowania ogólnego postępu robót. Odbioru tego dokonuje Inspektor nadzoru.

Gotowość danej części robót do odbioru zgłasza wykonawca wpisem do dziennika budowy i jednoczesnym powiadomieniem Inspektora nadzoru. Odbiór będzie przeprowadzony niezwłocznie, nie później jednak niż w ciągu 3 dni od daty zgłoszenia wpisem do dziennika budowy i powiadomienia o tym fakcie Inspektora nadzoru.

Jakość i ilość robót ulegających zakryciu ocenia Inspektor nadzoru na podstawie dokumentów zawierających komplet wyników badań laboratoryjnych i w oparciu o przeprowadzone pomiary, w konfrontacji z dokumentacją projektową SST i uprzednimi ustaleniami.

### **8.3. Odbiór częściowy**

Odbiór częściowy polega na ocenie ilości i jakości wykonanych części robót. Odbioru częściowego robót dokonuje się dla zakresu robót określonego w dokumentach umownych wg zasad jak przy odbiorze ostatecznym robót. Odbioru robót dokonuje Inspektor nadzoru.

### **8.4. Odbiór ostateczny (końcowy)**

#### **8.4.1. Zasady odbioru ostatecznego robót**

Odbiór ostateczny polega na finalnej ocenie rzeczywistego wykonania robót w odniesieniu do zakresu (ilości) oraz jakości.

Całkowite zakończenie robót oraz gotowość do odbioru ostatecznego będzie stwierdzona przez Wykonawcę wpisem do dziennika budowy.

Odbiór ostateczny robót nastąpi w terminie ustalonym w dokumentach umowy, licząc od dnia potwierdzenia przez Inspektora nadzoru zakończenia robót i przyjęcia dokumentów, o których mowa w punkcie 8.4.2.

Odbioru ostatecznego robót dokona komisja wyznaczona przez Zamawiającego w obecności Inspektora nadzoru i Wykonawcy. Komisja odbierająca roboty dokona ich oceny jakościowej na podstawie przedłożonych dokumentów, wyników badań i pomiarów, ocenie wizualnej oraz zgodności wykonania robót z dokumentacją projektową i SST.

W toku odbioru ostatecznego robót komisja zapozna się z realizacją ustaleń przyjętych w trakcie odbiorów robót zanikających i ulegających zakryciu oraz odbiorów częściowych, zwłaszcza w zakresie wykonania robót uzupełniających i robót poprawkowych.

W przypadkach nie wykonania wyznaczonych robót poprawkowych lub robót uzupełniających w poszczególnych elementach konstrukcyjnych i wykończeniowych, komisja przerwie swoje czynności i

ustali  
nowy termin odbioru ostatecznego.

W przypadku stwierdzenia przez komisję, że jakość wykonywanych robót w poszczególnych asortymentach nieznacznie odbiega od wymaganej dokumentacją projektową i SST z uwzględnieniem tolerancji i nie ma większego wpływu na cechy eksploatacyjne obiektu, komisja oceni pomniejszoną wartość wykonywanych robót w stosunku do wymagań przyjętych w dokumentach umowy.

#### 8.4.2. Dokumenty do odbioru ostatecznego (końcowe)

Podstawowym dokumentem jest protokół odbioru ostatecznego robót, sporządzony wg wzoru ustalonego przez Zamawiającego.

Do odbioru ostatecznego Wykonawca jest zobowiązany przygotować następujące dokumenty:

1. dokumentację powykonawczą tj. dokumentację budowy z naniesionymi zmianami dokonanymi w toku wykonania robót oraz geodezyjnymi pomiarami powykonawczymi,
2. szczegółowe specyfikacje techniczne (podstawowe z dokumentów umowy i ew. uzupełniające lub zamienne),
3. protokoły odbiorów robót ulegających zakryciu i zanikających,
4. protokoły odbiorów częściowych,
5. recepty i ustalenia technologiczne,
6. dzienniki budowy i książki obmiarów (oryginały),
7. wyniki pomiarów kontrolnych oraz badań i oznaczeń laboratoryjnych, zgodne z SST i programem zapewnienia jakości (PZJ),
8. deklaracje zgodności lub certyfikaty zgodności wbudowanych materiałów, certyfikaty na znak bezpieczeństwa zgodnie z SST i programem zabezpieczenia jakości (PZJ),
9. rysunki (dokumentacje) na wykonanie robót towarzyszących (np. na przełożenie linii telefonicznej, energetycznej, gazowej, oświetlenia itp.) oraz protokoły odbioru i przekazania tych robót właścicielom urzędów,
10. geodezyjną inwentaryzację powykonawczą robót i sieci uzbrojenia terenu,
11. kopię mapy zasadniczej powstałej w wyniku geodezyjnej inwentaryzacji powykonawczej.

W przypadku, gdy wg komisji, roboty pod względem przygotowania dokumentacyjnego nie będą gotowe do odbioru ostatecznego, komisja w porozumieniu z Wykonawcą wyznaczy ponowny termin odbioru ostatecznego robót

Wszystkie zarządzone przez komisję roboty poprawkowe lub uzupełniające będą zestawione wg wzoru ustalonego przez Zamawiającego.

Termin wykonania robót poprawkowych i robót uzupełniających wyznaczy komisja i stwierdzi ich wykonanie.

### 8.5. Odbiór pogwarancyjny po upływie okresu rękojmi i gwarancji

Odbiór pogwarancyjny po upływie okresu rękojmi i gwarancji polega na ocenie wykonanych robót związanych z usunięciem wad, które ujawnią się w okresie rękojmi i gwarancji.

Odbiór po upływie okresu rękojmi i gwarancji pogwarancyjny będzie dokonany na podstawie oceny

wizualnej obiektu

z uwzględnieniem zasad opisanych w punkcie 8.4. „Odbiór ostateczny robót(końcowy) robót”.

## 9. PODSTAWA PŁATNOŚCI

### 9.1. Ustalenia ogólne

Podstawą płatności jest cena jednostkowa skalkulowana przez wykonawcę za jednostkę obmiarową ustaloną dla danej pozycji kosztorysu przyjętą przez Zamawiającego w dokumentach umownych.

Dla robót wycenionych ryczałtowo podstawą płatności jest wartość (kwota) podana przez Wykonawcę i przyjęta przez Zamawiającego w dokumentach umownych (ofercie).

Cena jednostkowa pozycji kosztorysowej lub wynagrodzenie ryczałtowe będzie uwzględniać wszystkie czynności, wymagania i badania składające się na jej wykonanie, określone dla tej roboty w SST i w dokumentacji projektowej.

Ceny jednostkowe lub wynagrodzenie ryczałtowe robót będą obejmować:

- robocizną bezpośrednią wraz z narzutami,
- wartość zużytych materiałów wraz z kosztami zakupu, magazynowania, ewentualnych ubytków i transportu na teren budowy,
- wartość pracy sprzętu wraz z narzutami,
- koszty pośrednie i zysk kalkulacyjny,
- podatki obliczone zgodnie z obowiązującymi przepisami, ale z wyłączeniem podatku VAT.

## 9.2. Objazdy, przejazdy i organizacja ruchu

9.2.1 Koszt wybudowania objazdów/przejazdów i organizacji ruchu obejmuje:

- (a) opracowanie oraz uzgodnienie z Inspektorami nadzoru i odpowiedzialnymi instytucjami projektu organizacji ruchu na czas trwania budowy, wraz z dostarczeniem kopii projektu Inspektorowi nadzoru i wprowadzaniem dalszych zmian i uzgodnień wynikających z postępu robót
- (b) ustawienie tymczasowego oznakowania i oświetlenia zgodnie z wymaganiami bezpieczeństwa ruchu,
- (c) opłaty/dzierżawy terenu,
- (d) przygotowanie terenu,
- (e) konstrukcję tymczasowej nawierzchni, ramp, chodników, krawężników, barier, oznakowań i drenażu,
- (f) tymczasową przebudowę urządzeń obcych.

9.2.2 koszt utrzymania objazdów/przejazdów i organizacji ruchu obejmuje:

- (a) oczyszczanie, przestawienie, przykrycie i usunięcie tymczasowych oznakowań pionowych, poziomych, barier i świateł,
- (b) utrzymanie płynności ruchu publicznego.

9.2.3 .Koszt likwidacji objazdów/przejazdów i organizacji ruchu obejmuje:

- (a) usunięcie wbudowanych materiałów i oznakowania,
- (b) doprowadzenie terenu do stanu pierwotnego.

9.2.4. Koszt budowy, utrzymania i likwidacji objazdów, przejazdów i organizacji ruchu ponosi Zamawiający.

## 10. PRZEPISY ZWIĄZANE

### 10.1 Ustawy

- Ustawa z dnia 7 lipca 1994 r. - Prawo budowlane (jednolity tekst Dz. U. z 2003 r. Nr 207, póź. 2016 z późn. zm.).
- Ustawa z dnia 29 stycznia 2004 r. - Prawo zamówień publicznych (Dz. U. Nr 19, póź. 177).
- Ustawa z dnia 16 kwietnia 2004 r. - o wyborach budowlanych (Dz. U. Nr 92, póź. 881).
- Ustawa z dnia 24 sierpnia 1991 r. - o ochronie przeciwpożarowej (jednolity tekst Dz. U. z 2002 r. Nr 147, póź. 1229).
- Ustawa z dnia 21 grudnia 2000 r. - o dozorcze technicznym (Dz. U. Nr 122, póź. 1321 z późn. zm.).
- Ustawa z dnia 27 kwietnia 2001 r. - Prawo ochrony środowiska (Dz. U. Nr 62, póź. 627 z późn. zm.).
- Ustawa z dnia 21 marca 1985 r. - o drogach publicznych (jednolity tekst Dz. U. z 2004 r. Nr 204, póź. 2086).

## 10.2 Rozporządzenia

- Rozporządzenie Ministra Infrastruktury z dnia 2 grudnia 2002 r. - w sprawie systemów oceny zgodności wyrobów budowlanych oraz sposobu ich oznaczania znakowaniem CE (Dz. U. Nr 209, póź. 1779).
- Rozporządzenie Ministra Infrastruktury z dnia 2 grudnia 2002 r. - w sprawie określenia polskich jednostek organizacyjnych upoważnionych do wydawania europejskich aprobat technicznych, zakresu i formy aprobat oraz trybu ich udzielania, uchylania lub zmiany (Dz. U. Nr 209, póź. 1780).
  
- Rozporządzenie Ministra Pracy i Polityki Społecznej z dnia 26 września 1997 r. - w sprawie ogólnych przepisów bezpieczeństwa i higieny pracy (Dz. U. Nr 169, póź. 1650).
- Rozporządzenie Ministra Infrastruktury z dnia 6 lutego 2003 r. - w sprawie bezpieczeństwa i higieny pracy podczas wykonywania robót budowlanych (Dz. U. Nr 47, póź. 401).
- Rozporządzenie Ministra Infrastruktury z dnia 23 czerwca 2003 r. - w sprawie informacji dotyczącej bezpieczeństwa i ochrony zdrowia oraz planu bezpieczeństwa i ochrony zdrowia (Dz. U. Nr 120, póź. 1126).
- Rozporządzenie Ministra Infrastruktury z dnia 2 września 2004 r. - w sprawie szczegółowego zakresu i formy dokumentacji projektowej, specyfikacji technicznych wykonania i odbioru robót budowlanych oraz programu funkcjonalno-użytkowego (Dz. U. Nr 202, póź. 2072).
- Rozporządzenie Ministra Infrastruktury z dnia 11 sierpnia 2004 r. - w sprawie sposobów deklarowania wyrobów budowlanych oraz sposobu znakowania ich znakiem budowlanym (Dz. U. Nr 198, póź. 2041)
- Rozporządzenie Ministra infrastruktury z dnia 27 sierpnia 2004 r - zmieniające rozporządzenie w prawie dziennika budowy, montażu i rozbiórki, tablicy informacyjnej oraz ogłoszenia zamawiającego dane dotyczące bezpieczeństwa pracy i ochrony zdrowia (Dz. U. Nr 198, póź. 2042)

## 10.3 Inne dokumenty i instrukcje

- *Warunki techniczne wykonania i odbioru robót budowlano-montażowych*, (tom I, II, III, IV, V) Arkady, Warszawa 1989-1990.
- *Warunki techniczne wykonania i odbioru robót budowlanych*. Instytut Techniki Budowlanej, Warszawa 2003.
- *Warunki techniczne wykonania i odbioru sieci i instalacji*, Centralny Ośrodek Badawczo-Rozwojowy Techniki Instalacyjnej INSTAL, Warszawa, 2001.

**SZCZEGÓŁOWA SPECYFIKACJA TECHNICZNA  
WYKONANIA I ODBIORU ROBÓT BUDOWLANYCH**

**Kod CPV 4511200-0  
ROBOTY W ZAKRESIE PRZYGOTOWANIA TERENU POD  
BUDOWĘ I ROBOTY ZIEMNE**

## **SPIS TREŚCI**

1. WSTĘP
  - 1.1. Przedmiot ST
  - 1.2. Zakres stosowania ST
  - 1.3. Zakres robót objętych ST
  - 1.4 .Określenia podstawowe
  - 1.5. Ogólne wymagania dotyczące robót
2. MATERIAŁY
3. SPRZĘT
4. TRANSPORT
5. WYKONANIE ROBÓT
6. KONTROLA JAKOŚCI ROBÓT
7. OBMIAR ROBÓT
8. ODBIÓR ROBÓT
9. PODSTAWA PŁATNOŚCI
10. PRZEPISY ZWIĄZANE

Najważniejsze oznaczenia i skróty:

OST -Ogólna Specyfikacja Techniczna

SST - Szczegółowa Specyfikacja Techniczna

ITB - Instytut Techniki Budowlanej

PZJ - Program Zabezpieczenia Jakości

bhp - bezpieczeństwo i higiena pracy podczas wykonywania robót budowlanych



## **1. WSTĘP**

### **1.1. Przedmiot SST**

Przedmiotem niniejszej szczegółowej specyfikacji technicznej (SST) są wymagania dotyczące wykonania i odbioru robót ziemnych na obiekcie budowlanym pn „Sieć kanalizacji sanitarnej” gmina Zarszyn powiat sanocki województwo podkarpackie

### **1.2. Zakres stosowania SST**

Szczegółowa specyfikacja techniczna (SST) jest stosowana jako dokument przetargowy i kontraktowy przy zleceniu i realizacji robót wymienionych w pkt. 1.1.

### **1.3. Zakres robót objętych SST**

Roboty, których dotyczy specyfikacja obejmują wszystkie czynności umożliwiające i mające na celu wykonanie wykopów związanych z budową wymienioną w pkt. 1.1.

W zakres robót wchodzi:

- wykonanie wykopów nie obudowanych,
- wykonanie wykopów obudowanych,
- wykonanie wykopów w osłonie ścianek szczelnych.

### **1.4. Określenia podstawowe**

Określenia podane w niniejszej SST są zgodne z definicjami zawartymi w odpowiednich normach i wytycznych oraz określeniami podanymi w Ogólnej Specyfikacji Technicznej Wykonania i Odbioru Robót Budowlanych – Wymagania Ogólne

Ogólne wymagania dotyczące robót

Wykonawca jest odpowiedzialny za jakość wykonania robót, bezpieczeństwo wszelkich czynności na terenie budowy, metody użyte przy budowie oraz za ich zgodność z dokumentacją projektową, SST i poleceniami inspektora nadzoru.

Ogólne wymagania dotyczące robót podano w Ogólnej Specyfikacji Technicznej Wykonania i Odbioru Robót Budowlanych – Wymagania Ogólne.

## **2. MATERIAŁY**

### **2.1. Wymagania ogólne**

Wszystkie materiały stosowane do wykonania robót muszą być zgodne z wymaganiami niniejszej SST i dokumentacji projektowej.

Do wykonania robót mogą być stosowane wyroby budowlane spełniające warunki określone w:

Ustawie z dnia 1 lipca 1994 r. Prawo budowlane (tekst jednolity: Dz. U. Z 2003 r., Nr 201, poz. 2016, z późniejszymi zmianami),

Ustawie z dnia 10 kwietnia 2004 r. o wyrobach budowlanych (Dz. U. Z 2004 r., Nr 92, poz. 881 z późniejszymi zmianami),

Ustawie z dnia 30 sierpnia 2002 r. o systemie oceny zgodności (Dz. U. Z 2002 r., Nr 166, poz. 1360, z późniejszymi zmianami).

Na Wykonawcy spoczywa obowiązek posiadania dokumentacji wyrobu budowlanego wymaganej przez w/w ustawy lub rozporządzenia wydane na podstawie tych ustaw.

### **2.2. Wymagania szczegółowe**

Przy wykonaniu robót ziemnych, związanych z wykonaniem wykopów, materiały występują jako zabezpieczenie skarp wykopów i elementy odwodnienia.

Do umocnienia ścian wykopów należy stosować następujące materiały:

grodzice stalowe zgodne z dokumentacją projektową i odpowiadające wymaganiom norm: PN-EN 12063:2001, PN-EN 10248-1:1999, PN-EN 10248-2:1999, PN-EN 10249-1:2000, PN-EN 10249-2:2000,

pale szalunkowe zgodne z dokumentacją projektową,

inne elementy umacniające ściany wykopów – za zgodą inspektora nadzoru,

- elementy usztywniające i rozpierające z kształowników stalowych zgodne z dokumentacją projektową i odpowiadające wymaganiom podanym w SST dotyczącej konstrukcji stalowych.

Do odwodnienia wykopów należy stosować następujące materiały:

- rury drenarskie  $\varnothing$  100÷150 mm z tworzywa sztucznego,
- prefabrykowane elementy studni,
- geowłókniny odpowiadające wymaganiom normy PN-EN 13252:2002,
- kruszywo gruboziarniste odpowiadające wymaganiom normy PN-B-11111:1996.

Do zabezpieczenia skarp wykopów nie obudowanych należy stosować następujące materiały:

- geowłókniny odpowiadające wymaganiom normy PN-EN 13252:2002,
- czarne folie budowlane o grubości min. 0,2 mm.

### **3. SPRZĘT**

Roboty ziemne mogą być wykonywane ręcznie lub mechanicznie przy użyciu dowolnego sprzętu przeznaczonego do wykonywania zamierzonych robót.

Sprzęt wykorzystywany przez Wykonawcę powinien być sprawny technicznie i spełniać wymagania techniczne w zakresie BHP.

Ogólne wymagania dotyczące sprzętu podano w Ogólnej Specyfikacji Technicznej Wykonania i Odbioru Robót Budowlanych – Wymagania Ogólne.

### **4. TRANSPORT**

Materiały z wykopów mogą być przewożone dowolnymi środkami transportu, dopuszczonymi do wykonywania zamierzonych robót. Urobek należy umieścić równomiernie na całej powierzchni ładunkowej i zabezpieczyć przed spadaniem lub przesuwaniem. Wszelkie zanieczyszczenia lub uszkodzenia dróg publicznych i dojazdów do terenu budowy Wykonawca będzie usuwał na bieżąco i na własny koszt.

Wykonawca robót będący posiadaczem odpadów (wytwórca) zobowiązany jest posiadać stosowne pozwolenia na prowadzenie gospodarki odpadami, w tym na ich transport (ustawa z dnia 27.04.2001 r. o odpadach – Dz. U. Nr 62 poz. 628 z późniejszymi zmianami).

Środki transportu wykorzystywane przez Wykonawcę powinny być sprawne technicznie i spełniać wymagania techniczne w zakresie BHP oraz przepisów o ruchu drogowym.

Ogólne wymagania dotyczące transportu podano w Ogólnej Specyfikacji Technicznej Wykonania i Odbioru Robót Budowlanych – Wymagania Ogólne.

### **5. WYKONANIE ROBÓT**

#### **5.1. Wymagania ogólne**

Ogólne wymagania dotyczące wykonania robót podano w Ogólnej Specyfikacji Technicznej Wykonania i Odbioru Robót Budowlanych – Wymagania Ogólne

Wykonanie robót powinno być zgodne normami PN-B-06050:1999, PN-S-02205:1998 i BN-88/8932-02.

#### **5.2. Sprawdzenie zgodności warunków terenowych z projektowymi**

Przed przystąpieniem do wykonywania wykopów należy sprawdzić zgodność rzędnych terenu z danymi podanymi w projekcie. W tym celu należy wykonać kontrolny pomiar sytuacyjno-wysokościowy. W trakcie realizacji wykopów konieczne jest kontrolowanie warunków gruntowych w nawiązaniu do badań geologicznych.

W przypadku wystąpienia odmiennych warunków gruntowych od uwidoczonych w projekcie budowlanym Wykonawca powinien powiadomić o tym fakcie inspektora nadzoru i projektanta oraz wstrzymać prowadzenie robót, jeżeli dalsze ich prowadzenie może wpłynąć na bezpieczeństwo konstrukcji lub robót. Zgodę na wznowienie robót wydaje inspektor nadzoru na wniosek Wykonawcy po przedłożeniu przez Wykonawcę:

Opinii Projektanta co do sposobu dalszego prowadzenia robót oraz wprowadzenia ewentualnych zmian konstrukcyjnych,

Skutków finansowych wynikających z wykonania dalszych robót w sposób i w zakresie odmiennym od pierwotnego.

### 5.3. Roboty przygotowawcze

Przed rozpoczęciem robót związanych z budową, przebudową, modernizacją, remontem lub rozbiórką obiektu inżynierskiego powinno być wykonane przygotowanie terenu pod budowę.

Sposób wykonania dojazd do obiektu powinien zawierać projekt organizacji robót opracowany przez Wykonawcę i zaakceptowany przez inspektora nadzoru.

Roboty ziemne związane z wykonywaniem wykopów należy poprzedzić wykonaniem przekopów kontrolnych w celu zlokalizowania infrastruktury podziemnej w rejonie prowadzonych robót. Urządzenia usytuowane w najbliższym sąsiedztwie wykopów należy zabezpieczyć przed uszkodzeniem. Sposób zabezpieczenia powinien być zgodny z dokumentacją projektową, a jeżeli dokumentacja projektowa nie zawiera takiej informacji to sposób zabezpieczenia powinien być zaakceptowany przez inspektora nadzoru.

Przed rozpoczęciem i w trakcie wykonywania wykopów należy wykonywać pomiary geodezyjne związane z:

- wyznaczeniem osi i ustawieniem kołków kierunkowych,
- ustawieniem ław wysokościowych i reperów pomocniczych,
- wyznaczeniem krawędzi i załamania wykopów,
- niwelacją kontrolną robót ziemnych i dna wykopu,
- pomiarem nachylenia skarp wykopu.

### 5.4. Zasady wykonywania wykopów

W trakcie prowadzenia prac budowlanych Wykonawca zobowiązany jest uwzględnić ochronę środowiska na obszarze prowadzenia prac, a w szczególności ochronę gleby, zieleni, naturalnego ukształtowania terenu i stosunków wodnych (ustawa z dnia 27.04.2001 r. Prawo ochrony środowiska – Dz. U. Nr 62 poz. 627 z późniejszymi zmianami). Wykopy powinny być wykonywane bez naruszenia naturalnej struktury gruntu poniżej projektowanego poziomu posadowienia. Warstwa gruntu o grubości 20 cm położona nad projektowanym poziomem posadowienia powinna być usunięta bezpośrednio przed wykonaniem podsypki i ułożeniem rur.

Ściany wykopów należy tak kształtować lub obudować, aby nie nastąpiło obsunięcie się gruntu.

Technologia wykonywania wykopu musi umożliwiać jego odwodnienie w sposób zgodny ze zwyczajową praktyką inżynierską w całym okresie trwania robót ziemnych. Przyjęty sposób odwodnienia wykopu nie może powodować powstania w gruncie zjawisk niekorzystnych, np. takich jak:

- wytworzenie głębokich lejów depresyjnych,
- „rozpompowanie” warstwy wodonośnej,
- zmiana kierunków przepływu wód gruntowych,
- zwiększenie współczynnika filtracji gruntów.

Wykonywanie wykopów powinno postępować w kierunku podnoszenia się niwelety, aby umożliwić odpływ wód z wykopu. Wodę z wykopu należy odprowadzać poza teren robót. Należy przeciwdziałać powstawaniu zastoisk wody w wykopie oraz rozmywaniu skarp wykopu.

W przypadku przegłębienia wykopu poniżej przewidzianego poziomu, a zwłaszcza poniżej poziomu projektowanego posadowienia wg dokumentacji projektowej, należy porozumieć się z inspektorem nadzoru celem podjęcia odpowiednich decyzji.

### 5.5. Wykopy nie obudowane

Wykopy nie obudowane można wykonywać do głębokości 4,00 m od poziomu terenu otaczającego wykop.

Jeżeli w dokumentacji projektowej nie określono inaczej, dopuszcza się stosowanie następujących bezpiecznych nachyleń skarp:

- w gruntach spoistych (gliny, iły) o nachyleniu 2:1,
- w gruntach mało spoistych i słabych gruntach spoistych o nachyleniu 1:1,25,
- w gruntach niespoistych (piaski, żwiry, pospółki) o nachyleniu 1:1,5.

W wykopach ze skarpami o bezpiecznym nachyleniu powinny być stosowane następujące zabezpieczenia:

- w pasie terenu przylegającym do górnej krawędzi wykopu na szerokości równej 3-krotnej głębokości wykopu powierzchnia powinna być wolna od nasypów i materiałów, oraz mieć spadki umożliwiające odpływ wód opadowych,

- naruszenie stanu naturalnego skarpy, jak np. rozmycie przez wody opadowe, powinno być usuwane z zachowaniem bezpiecznych nachyleń,
- stan skarp należy okresowo sprawdzać w zależności od występowania niekorzystnych czynników.

- skarpy nasypu należy chronić przez ułożenie na nich geowłókniny lub czarnej folii budowlanej.

## 5.6. Wykopy obudowane

W przypadku wykonywania umocnień ścian wykopów w bezpośrednim sąsiedztwie torów kolejowych dla utrzymania ruchu na torze konieczne jest wykonanie konstrukcji odciążającej pod czynnymi torami.

Konstrukcja umocnienia ścian wykopu powinna być taka, aby zabezpieczyć ściany wykopu przed obsuwaniem się.

## 5.7. Wykopy w osłonie ścianek szczelnych

Ścianki szczelne należy wykonywać zgodnie z dokumentacją projektową i postanowieniami normy PN-EN 12063:2001.

W czasie wbijania elementów ścianki szczelnej należy prowadzić dziennik wbijania, w którym należy zawrzeć:

- ogólną charakterystykę urządzenia wbijającego ścianki szczelne,
- szkic usytuowania elementów ścianki szczelnej,
- dane odnośnie zagłębienia elementów i ewentualnych trudności wynikłych podczas wbijania.

Konstrukcja ścianek szczelnych powinna być taka, aby zabezpieczyć wykop przed napływem wody z zewnątrz, a ściany wykopu przed obsuwaniem się.

W przypadku wykorzystania ścianek szczelnych jako elementów przyszłej konstrukcji muszą one spełniać wymagania założone w dokumentacji projektowej.

## 5.8. Odwodnienie wykopów

Wykonawca robót powinien wykonać urządzenia, które zapewnią odprowadzenie wód gruntowych i opadowych poza obszar wykopu. W tym celu, w zależności od warunków gruntowych, może zastosować systemy igłofiltrów lub drenaż opaskowy ze studniami zbiorczymi, z których woda będzie odpompowywana poza wykop. Niedopuszczalne jest pompowanie wody bezpośrednio z wykopu. Odprowadzenie wód do istniejących zbiorników naturalnych i urządzeń odwadniających musi być poprzedzone uzgodnieniami z odpowiednimi instytucjami.

W przypadku prowadzenia robót ziemnych przy przebudowie, modernizacji, remoncie lub rozbiórce przepustów przed przystąpieniem do robót na wlocie i wylocie przepustu należy wykonać grodzie ziemne. W przypadku dużych cieków wodnych grodzie należy wzmocnić przez wbicie w poprzek rowu ścianki szczelnej.

## 5.9. Tolerancje wykonywania wykopów

Dopuszczalne odchyłki w wykonywaniu wykopów wynoszą:

- + 15 cm – dla wymiarów wykopów w planie,
- + 2 cm – dla ostatecznej rzędnej dna wykopu,
- + 10% – dla nachylenia skarp wykopów.

## 6. KONTROLA JAKOŚCI ROBÓT

Wymagania dla robót ziemnych związanych z wykonaniem wykopów podano w punkcie 5. Sprawdzenie jakościowe i odbiór robót ziemnych powinny być wykonane zgodnie z normami wyszczególnionymi w pkt. 10.

Sprawdzenie i kontrola w czasie wykonywania robót oraz po ich zakończeniu powinny obejmować:

- sprawdzenie zgodności wykonania robót z dokumentacją,
- kontrolę prawidłowości wytyczenia robót w terenie,
- sprawdzenie przygotowania terenu,
- kontrolę rodzaju i stanu gruntu w podłożu,

sprawdzenie wymiarów wykopów,  
sprawdzenie zabezpieczenia i odwodnienia wykopów.  
Ocena poszczególnych etapów robót potwierdzana jest wpisem do Dziennika Budowy.  
Ogólne wymagania dotyczące kontroli jakości robót podano w Ogólnej Specyfikacji Technicznej Wykonania i Odbioru Robót Budowlanych – Wymagania Ogólne

## **7. OBMIAR ROBÓT**

Ogólne wymagania dotyczące obmiaru robót podano w Ogólnej Specyfikacji Technicznej Wykonania i Odbioru Robót Budowlanych – Wymagania Ogólne  
Jednostką obmiarową jest m<sup>3</sup> (metr sześcienny) wykonanych wykopów.

## **8. ODBIÓR ROBÓT**

Ogólne wymagania dotyczące odbioru robót podano w Ogólnej Specyfikacji Technicznej Wykonania i Odbioru Robót Budowlanych – Wymagania Ogólne  
Roboty ziemne związane z wykonaniem wykopów uznaje się za wykonane zgodnie z dokumentacją projektową, niniejszą SST i wymaganiami inspektora nadzoru, jeżeli wszystkie pomiary i badania z zachowaniem tolerancji podanych w dokumentacji projektowej lub w punktach 5 i 6 niniejszej SST dały wyniki pozytywne.

## **9. PODSTAWA PŁATNOŚCI**

Ogólne wymagania dotyczące podstawy płatności podano w Ogólnej Specyfikacji Technicznej Wykonania i Odbioru Robót Budowlanych – Wymagania Ogólne

Podstawę płatności stanowi cena wykonania 1 m<sup>3</sup> wykopów w gruncie, w stanie rodzimym.

Cena jednostkowa obejmuje:

- prace pomiarowe i roboty przygotowawcze,
- oznakowanie robót,
- wyznaczenie zarysu wykopu,
- wykonanie umocnienia ścian wykopu przez wbicie ścianek szczelnych wraz wykonaniem elementów usztywniających i rozpierających oraz ich obcięciem lub wyciągnięciem,
- wykonanie umocnienia ścian wykopu palami szalunkowymi lub innymi elementami do umocnienia ścian wykopów wraz z elementami usztywniającymi i rozpierającymi oraz ich wyciągnięciem,
- odspojenie gruntu ze złożeniem na odkład lub załadowaniem na samochody i odwiezieniem na miejsce odwożenia mas ziemnych,
- odwodnienie wykopu,
- utrzymanie wykopu,
- przeprowadzenie niezbędnych pomiarów i badań wymaganych SST lub zleconych przez inspektora nadzoru,
- wykonanie, a następnie rozebranie dróg dojazdowych,
- oczyszczenie i uporządkowanie terenu robót.

## **10. PRZEPISY ZWIĄZANE**

### **10.1. Normy:**

- |    |                    |   |
|----|--------------------|---|
| 1. | PN-86/B-02480      | Grunty budowlane. Określenia, symbole, podział i opis gruntów.                      |
| 2. | PN-B-04452:2002    | Geotechnika. Badania polowe.  |
| 3. | PN-88/B-04481      | Grunty budowlane. Badania próbek gruntu.  |
| 4. | PN-B-06050:1999    | Geotechnika. Roboty ziemne. Wymagania ogólne.                                       |
| 5. | PN-S-02205:1998    | Drogi samochodowe. Roboty ziemne. Wymagania i badania.                              |
| 6. | BN-88/8932-02      | Podłoże i podłoże kolejowe. Roboty ziemne. Wymagania i badania.                     |
| 7. | PN-EN 12063:2001   | Wykonawstwo specjalnych robót geotechnicznych. Ścianki szczelne.                    |
| 8. | PN-EN 10248-1:1999 | Grodzice walcowane na gorąco ze stali niestopowych. Techniczne warunki dostawy.     |
| 9. | PN-EN 12048-2:1999 | Grodzice walcowane na gorąco ze stali niestopowych. Tolerancje kształtu i wymiarów. |

- |     |                    |  |
|-----|--------------------|--|
| 10. | PN-EN 10249-1:2000 | Grodzice kształtowane na zimno ze stali niestopowych. Techniczne warunki dostawy.                                  |
| 11. | PN-EN 10249-2:2000 | Grodzice kształtowane na zimno ze stali niestopowych. Tolerancje kształtu i wymiarów.                              |
| 12. | PN-EN 13252:2002   | Geotekstylia i wyroby pokrewne. Właściwości wymagane w odniesieniu do wyrobów stosowanych w systemach drenarskich. |
| 13. | PN-B-11111:1996    | Kruszywa mineralne. Kruszywa naturalne do nawierzchni drogowych. Żwir i mieszanka.                                 |

## **10.2. Inne dokumenty:**

1. Ustawa z dnia 1 lipca 1994 r. Prawo budowlane (tekst jednolity: Dz. U. z 2003 r., Nr 207, poz. 2016; z późniejszymi zmianami),
2. Ustawa z dnia 16 kwietnia 2004 r. o wyrobach budowlanych (Dz. U. z 2004 r., Nr 92, poz. 881),
3. Ustawa z dnia 30 sierpnia 2002 r. o systemie oceny zgodności (Dz. U. z 2002 r. Nr 166, poz. 1360, z późniejszymi zmianami),
4. Ustawa z dnia 21.04.2001 r. o odpadach (Dz. U. z 2001 r. Nr 62, poz. 628, z późniejszymi zm.),
5. Ustawa z dnia 21.04.2001 r. Prawo ochrony środowiska (Dz. U. z 2001 r. Nr 62, poz. 621, z późniejszymi zmianami),
6. Rozporządzenie Ministra Transportu i Gospodarki Morskiej z dnia 10.09.1998 r. w sprawie warunków technicznych, jakim powinny odpowiadać budowle kolejowe i ich usytuowanie (Dz. U. z 1998 r. Nr 151, poz. 981),
7. Warunki techniczne dla kolejowych obiektów inżynierskich,
8. Warunki techniczne utrzymania podtorza kolejowego.

**Tablica 1. Podział gruntów na kategorie**

Kategoria	Rodzaj i charakterystyka gruntu lub materiału	Gęstość objętościowa w stanie naturalnym kN/m <sup>3</sup>	Przeciętne spulchnienie po odspojeniu w % od pierwotnej objętości ' '
1	Piasek suchy bez spoiwa Gleba uprawna zaorana lub ogrodowa Torf bez korzeni popioły lotne nie zleżałe	15,7 11,8 9,8 11,8	od 5 do 15 od 5 do 15 od 20 do 30 od 5 do 15
2	Piasek wilgotny Piasek gliniasty, pył i lessy wilgotne, twaroplastyczne i plastyczne Gleba uprawna z darnią lub korzeniami grubości do 30 mm Torf z korzeniami grubości do 30 mm nasyp z piasku oraz piasku gliniastego z gruzem, tłuczniem lub odpadkami drewna Żwir bez spoiwa lub mało spoisty	16,7 17,7 12,7 10,8 16,7 16,7	od 15 do 25 od 15 do 25 od 15 do 25 od 20 do 30 od 15 do 25 od 15 do 25
3	Piasek gliniasty, pył i lessy mało wilgotne, półzwarte Gleba uprawna z korzeniami grubości ponad 30 mm Torf z korzeniami grubości ponad 30 mm Nasyp zleżały z piasku gliniastego, pyłu i lessu z gruzem, tłuczniem lub odpadkami drewna Rumosz skalny zwietrzeli nowy z otoczkami o wymiarach do 40 mm Gлина, glina ciężka i ility wilgotne, twaroplastyczne i plastyczne, bez gładów Mady i namuły gliniaste rzeczne popioły lotne zleżałe	18,6 13,7 13,7 18,6 17,7 19,6 17,7 19,6 17,7 19,6	od 20 do 30 od 20 do 30 od 20 do 30 od 20 do 30 od 20 do 30 od 20 do 30 od 20 do 30 od 20 do 30
4	Less suchy zwarty Nasyp zleżały z gliny lub ilitu z gruzem, tłuczniem i odpadkami drewna lub gładami o masie do 25 kg, stanowiącymi do 10% objętości gruntu Gлина, glina ciężka i ility mało wilgotne, półzwarte i zwarte Gлина zwałowa z gładami do 50 kg stanowiącymi do 10% objętości gruntu Gruz ceglany i rumowisko budowlane z blokami do 50 kg iłołupek miękki Grube otoczki lub rumosz o wymiarach do 90 mm lub z gładami o masie do 10 kg	18,6 19,6 20,6 20,6 16,7 19,6 19,6	od 25 do 35 od 25 do 35 od 25 do 35 od 25 do 35 od 25 do 35 od 25 do 35 od 25 do 35
5	Żużel hutniczy nie zwietrzały Blina zwałowa z gładami do 50 kg stanowiącymi 10-30% objętości gruntu	14,7 19,6 20,6	od 30 do 45 od 30 do 45

	Rumosz skalny zwietrzeli nowy o wymiarach ponad 90 mm	17,7	od 30 do 45
	Gruz ceglany i rumowisko budowlane silnie scementowane lub w blokach ponad 50 kg	17,7	od 30 do 45
	Margle miękkie lub średnio twarde słabo spękane	16,7	od 30 do 45
		22,6	
	Węgiel kamienny i brunatny	41,8	od 30 do 45
	Iły przewarstwione łupkiem	14,7	od 30 do 45
		19,6	
	Łołupek twardy, lecz rozsypliwy	19,6	od 30 do 45
	Zlepieńce słabo scementowane	20,6	od 30 do 45
	Gips	21,6	od 30 do 45
	Tuf wulkaniczny, częściowo sypki	15,7	od 30 do 45
6	Łołupek twardy	26,5	od 30 do 45
	Łupek miękki i piaszczysty nie spękany	22,6	od 45 do 50
	Margiel twardy	23,5	od 30 do 45
	Wapień marglisty	22,6	od 45 do 50
	Piaskowiec o spoiwie ilastym	21,6	od 30 do 50
	Zlepieńce otoczków głównie skał osadowych	21,6	od 30 do 45
	Anhydryt	24,5	od 45 do 50
	Tuf wulkaniczny zbity	18,6	od 45 do 50
7	Łupek piaszczysto-wapnisty	23,5	od 45 do 50
	Piaskowiec ilasto-wapnisty twardy	23,5	od 45 do 50
	Zlepieńce z otoczków głównie skał osadowych o spoiwie		
	Krzemionkowym	23,5	od 45 do 50
	Wapień nie zwietrzały	23,5	od 45 do 50
	Magnezyt	28,4	od 45 do 50
	Granit i gnejs silnie zwietrzałe	23,5	od 45 do 50
8	Łupek plastyczny twardy nie spękany	24,5	od 45 do 50
	Piaskowiec twardy o spoiwie wapiennym	24,5	od 45 do 50
	Wapień twardy nie zwietrzały	24,5	od 45 do 50
	Marmur i wapień krystaliczny	25,5	od 45 do 50
	Dolomit niezbyt twardy	24,5	od 45 do 50
9	Piaskowiec kwarcytowy lub o spoiwie ilasto-krzemionkowym	25,5	od 45 do 50
	Zlepieńce z otoczków skał głównie krystalicznych o spoiwie wapiennym lub krzemionkowym	25,5	od 45 do 50
	Dolomit bardzo twardy	25,5	od 45 do 50
	granit gruboziarnisty nie zwietrzały	25,5	od 45 do 50
	Sjenit gruboziarnisty	25,5	od 45 do 50
	Serpentyn	24,5	od 45 do 50
	Wapień bardzo twardy	24,5	od 45 do 50
	3nejs	25,5	od 45 do 50
10	Granit średnio- i drobnoziarnisty	25,5	od 45 do 50
		26,5	
	Sjenit średniarnisty	25,5	od 45 do 50
	Gnejs twardy	26,5	od 45 do 50
	Porfir	24,5	od 45 do 50
	Trachit, liparyt i skały pokruszone	26,5	od 45 do 50
	Granitognejs	25,5	od 45 do 50
	Wapień krzemienisty i rogowy bardzo twardy	27,4	od 45 do 50
	Andezyt, bazalt, rogowiec w ławicach	26,5	od 45 do 50
	Gabro	26,5	od 45 do 50
	Gabrodiabaz i kwarcyt	27,4	od 45 do 50



Bazalt	25,5	od 45 do 50
	27,4	

<sup>11</sup> Mniejsze wartości stosować przy obliczaniu ilości materiałów na warstwy nasypów przed ich zagęszczeniem, większe wartości przy obliczaniu objętości i ilości środków przewozowych

**Tablica 2. Podział gruntów pod względem wysadzinowości wg PN-S-02205**

Lp.	Wyszczególnienie właściwości	Jednostki	Grupy gruntów		
			niewysadzinowe	wątpliwe	wysadzinowe
1	Rodzaj gruntu		-rumosz niegliniasty - żwir - pos półka - piasek gruby - piasek średni - piasek drobny - żużel nierozpadowy	- piasek pulasty - zwietrzelina gliniasta -żwir gliniasty - pospółka gliniasta	mało wysadzinowe - glina piaszczysta zwięzła, glina zwięzła, glina pylasta zwięzła - il, il piaszczysty, il pylasty bardzo wysadzinowe - piasek gliniasty - pył, pył piaszczysty - glina piaszczysta, glina pyłasta - il warstwowy
2	Zawartość cząstek ś 0,075 mm <, 0,02 mm	%	<15 <3	od 15 do 30 od 3 do 10	>30 > 10
3	Kapilarność bierna H*.	m	<1,0	Z 1,0	>1,0
4	Wskaźnik piaskowy WP		>35	od 25 do 35	<25

SZCZEGÓŁOWA SPECYFIKACJA TECHNICZNA  
WYKONANIA I ODBIORU ROBÓT  
BUDOWLANYCH

Kod CPV 45231300-8  
ROBOTY BUDOWLANE W ZAKRESIE BUDOWY  
WODOCIĄGÓW I RUROCIĄGÓW DO ODPROWADZANIA  
ŚCIEKÓW

## SPIS TREŚCI

1. WSTĘP
  - 1.1. Przedmiot ST
  - 1.2. Zakres stosowania ST
  - 1.3. Zakres robót objętych ST
  - 1.4. Określenia podstawowe
  - 1.5. Ogólne wymagania dotyczące robót
2. MATERIAŁY
3. SPRZĘT
4. TRANSPORT
5. WYKONANIE ROBÓT
6. KONTROLA JAKOŚCI ROBÓT
7. OBMIAR ROBÓT
8. ODBIÓR ROBÓT
8. PODSTAWA PŁATNOŚCI
10. PRZEPISY ZWIĄZANE

Najważniejsze oznaczenia i skróty:

OST - Ogólna Specyfikacja Techniczna

SST - Szczegółowa Specyfikacja Techniczna

PZJ - Program Zabezpieczenia Jakości

bhp – bezpieczeństwo i higiena pracy podczas wykonywania robót budowlanych

## 1. WSTĘP

### 1.1. Przedmiot SST

Przedmiotem niniejszej szczegółowej specyfikacji technicznej (SST) są wymagania dotyczące wykonania i odbioru robót na obiekcie budowlanym pn „Sieć kanalizacji sanitarnej” gmina Besko powiat sanocki województwo podkarpackie

### 1.2. Zakres stosowania SST

Specyfikacja Techniczna jest stosowana jako dokument w postępowaniu przetargowym i przy realizacji umowy na wykonanie robót związanych z realizacją przedsięwzięcia wymienionego w punkcie 1.2.

Odstępstwa od wymagań podanych w niniejszej specyfikacji mogą mieć miejsce tylko w przypadkach małych, prostych i drugorzędnych robót o niewielkim znaczeniu, dla których istnieje pewność, że podstawowe wymagania będą spełnione przy zastosowaniu metod wykonania wynikających z doświadczenia i przy przestrzeganiu zasad sztuki budowlanej.

### 1.3. Przedmiot i zakres robót objętych SST

Roboty, których dotyczy Specyfikacja obejmują wszystkie czynności podstawowe występujące przy montażu sieci kanalizacyjnych z tworzyw sztucznych oraz obiektów i urządzeń na tych sieciach, a także roboty tymczasowe oraz prace towarzyszące.

Robotami tymczasowymi przy budowie sieci kanalizacyjnych wymienionych wyżej są: wykopy, umocnienia ścian wykopów, odwodnienie wykopów na czas montażu rurociągów w przypadku wystąpienia wysokiego poziomu wód gruntowych (względnie opadowych), wykonanie podłoża, zasypanie wykopów wraz z zagęszczeniem obsypki i zasyпки.

Do prac towarzyszących należy zaliczyć między innymi geodezyjne wytyczenie tras kanalizacyjnych oraz ich inwentaryzację powykonawczą

### 1.4 Określenia podstawowe

Określenia podstawowe przyjęte w niniejszej specyfikacji technicznej są zgodne z określeniami przyjętymi w zeszycie nr 9 „Warunków Technicznych Wykonania i Odbioru (WTWiO) Sieci Kanalizacyjnych" wydanych przez Centralny Ośrodek Badawczo-Rozwojowy Techniki Instalacyjnej **INSTAL**, odpowiednimi normami oraz określeniami podanymi w Ogólnej Specyfikacji Technicznej Kod CPV 45000000-7 „Wymagania ogólne" pkt. 1.4.

**System kanalizacyjny** - sieć rurociągów i urządzeń lub obiektów pomocniczych, które służą do odprowadzania ścieków i/lub wód powierzchniowych od przykanalików do oczyszczalni lub innego miejsca utylizacji.

**System grawitacyjny** - system kanalizacyjny, w którym przepływ odbywa się dzięki sile ciężkości, a przewody są projektowane do pracy w normalnych warunkach w przypadku częściowego napełnienia.

**Sieć kanalizacyjna ogólnospławna** - sieć przeznaczona do odprowadzania ścieków bytowo-gospodarczych, przemysłowych i opadowych.

**Sieć kanalizacyjna ściekowa** - sieć przeznaczona do odprowadzania ścieków bytowo-gospodarczych i przemysłowych.

**Sieć deszczowa** - sieć przeznaczona do odprowadzania ścieków opadowych.

**Studzienka monolityczna** - studzienka, której co najmniej komora robocza jest wykonana w konstrukcji monolitycznej.

**Studzienka prefabrykowana** - studzienka, której co najmniej zasadnicza część komory roboczej i komin włazowy są wykonane z prefabrykatów.

**Studzienka murowana** - studzienka, której co najmniej zasadnicza część komory roboczej wykonana jest z cegły.

**Studzienka włazowa** - studzienka przystosowana do wchodzenia i wychodzenia dla wykonywania

czynności eksploatacyjnych w kanale.

**Studzienka inspekcyjna (przeładowa)** - studzienka niewłazowa przystosowana do wykonywania czynności eksploatacyjnych i kontrolnych z powierzchni terenu za pomocą urządzeń hydraulicznych (czyszczenie kanałów) oraz techniki video do przeładow kanałów.

**Komora robocza** - część studzienki przeznaczona do wykonywania czynności eksploatacyjnych.

**Komin włazowy** - szyb łączący komorę roboczą z powierzchnią terenu, przeznaczony do wchodzenia i wychodzenia obsługi.

**Kineta** - wprofilowane koryto w dnie studzienki, przeznaczone do przepływu ścieków.

## 1.5 Ogólne wymagania dotyczące robót

Wykonawca robót jest odpowiedzialny za jakość wykonania robót oraz za zgodność z dokumentacją projektową, postanowieniami zawartymi w zeszycie nr 9 WTWiO dla sieci kanalizacyjnych, SST i poleceniami Inspektora nadzoru oraz ze sztuką budowlaną. Ogólne wymagania dotyczące robót podano w ST Kod CPV 45000000-7 „Wymagania ogólne” pkt 1.5.

### 1.5.1 Dokumentacja robót montażowych sieci kanalizacyjnych

Dokumentację robót montażowych sieci kanalizacyjnych stanowią:

- Projekt budowlany, opracowany zgodnie z rozporządzeniem Ministra Infrastruktury z dnia 03.07.2003 r. „w sprawie szczegółowego zakresu i formy projektu budowlanego (Dz. U. z 2003 r. Nr 120, póź. 1133), dla przedmiotu zamówienia dla którego wymagane jest uzyskanie pozwolenia na budowę,
- (projekt wykonawczy w zakresie wynikającym z rozporządzenia Ministra Infrastruktury z 02.09.2004 r. w sprawie szczegółowego zakresu i formy dokumentacji projektowej, specyfikacji technicznych wykonania i odbioru robót budowlanych oraz programu funkcjonalno-użytkowego (Dz. U. z 2004 r. Nr 202, póź. 2072),
- (specyfikacja techniczna wykonania i odbioru robót (obligatoryjna w przypadku zamówień publicznych), sporządzona zgodnie z rozporządzeniem Ministra Infrastruktury z dnia 02.09.2004 r. w sprawie szczegółowego zakresu i formy dokumentacji projektowej, specyfikacji technicznych wykonania i odbioru robót budowlanych oraz programu funkcjonalno-użytkowego (Dz. U. z 2004 r. Nr 202, póź. 2072),
- (dziennik budowy prowadzony zgodnie z rozporządzeniem Ministra Infrastruktury z dnia 26 czerwca 2002 r. w sprawie dziennika budowy, montażu i rozbiórki, tablicy informacyjnej oraz ogłoszenia zawierającego dane dotyczące bezpieczeństwa pracy i ochrony zdrowia (Dz. U. z 2002 r. Nr 108, póź. 953 z późn. zmianami),
- (dokumenty świadczące o dopuszczeniu do obrotu i powszechnego lub jednostkowego zastosowania użytych wyrobów budowlanych, zgodnie z ustawą z 16 kwietnia 2004 r. o wyrobach budowlanych (Dz. U. z 2004 r. Nr 92, póź. 881),
- (protokoły odbiorów częściowych, końcowych i robót zanikających, z załączonymi protokołami z badań kontrolnych,
- (dokumentacja powykonawcza czyli wcześniej wymienione części składowe dokumentacji robót z naniesionymi zmianami dokonanymi w toku wykonywania robót (zgodnie z art. 3, pkt 14 ustawy Prawo budowlane z dnia 7 lipca 1994 r. - tekst jednolity Dz. U. z 2003 r. Nr 207, póź. 2016 z późniejszymi zmianami).

Roboty należy wykonywać na podstawie dokumentacji projektowej i specyfikacji technicznej wykonania i odbioru robót budowlanych opracowanych dla realizacji konkretnego zadania.

## 2. MATERIAŁY

### 2.1. Ogólne wymagania dotyczące materiałów, ich pozyskiwania i składowania podano w OST Kod CPV 45000000-7 „Wymagania ogólne” pkt 2

Materiały stosowane do budowy sieci kanalizacyjnych powinny mieć:

oznakowanie znakiem CE co oznacza, że dokonano oceny ich zgodności ze zharmonizowaną normą europejską wprowadzoną do zbioru Polskich Norm, z europejską aprobatą techniczną lub krajową specyfikacją techniczną państwa członkowskiego Unii Europejskiej lub Europejskiego Obszaru

Gospodarczego, uznaną przez Komisję Europejską za zgodną z wymaganiami podstawowymi, lub

- deklarację zgodności z uznanymi regułami sztuki budowlanej wydaną przez producenta, jeżeli dotyczy ona wyrobu umieszczonego w wykazie wyrobów mających niewielkie znaczenie dla zdrowia i bezpieczeństwa określonym przez Komisję Europejską lub (oznakowanie znakiem budowlanym, co oznacza że są to wyroby nie podlegające obowiązkowemu oznakowaniu CE, dla których dokonano oceny zgodności z Polską Normą lub aprobatą techniczną bądź uznano za „regionalny wyrób budowlany”.

## 2.2. Rodzaje materiałów

### 2.2.1. Rury i kształtki z niezmiękczonego polichlorku winylu (PVC~U)

Rury i kształtki z nie zmiękczonego polichlorku winylu (PVC-U) do kanalizacji muszą spełniać warunki określone w PN-EN 1401-1:1999.

Dane fizyko-mechaniczne rur z PVC

- gęstość 1,38-1,4 g/cm<sup>3</sup>
- wytrzymałość na rozciąganie 55 MPa
- wydłużenie przy zerwaniu min 15%
- rozszerzalność liniowa 0,08mm/m deg
- moduł sprężystości E (Younga) 3200 MPa (3min)                      1400 MPa (50lat)
- temperatura mięknięcia wg Vicata > 79 C
- przewodność cieplna 0,013 kcal / (m h deg)
- mała odporność na zamarzanie wody w przewodzie
- palność materiał samogasnący

Do budowy kanalizacji należy użyć następujące rodzaje rur:

1. Rury kanalizacyjne PCV kielichowane na uszczelkę Typ średni N SDR 41 o średnicy 315x7,7mm do kanalizacji zewnętrznej
2. Rury kanalizacyjne PCV kielichowane na uszczelkę Typ średni N SDR 41 o średnicy 250x6,2mm do kanalizacji zewnętrznej
3. Rury kanalizacyjne PCV kielichowane na uszczelkę Typ średni N SDR 41 o średnicy 200x4,9mm do kanalizacji zewnętrznej
4. Rury kanalizacyjne PCV kielichowane na uszczelkę Typ średni N SDR 41 o średnicy 160x4,0mm do kanalizacji zewnętrznej
5. Rury kanalizacyjne PCV kielichowane na uszczelkę Typ ciężki S SDR 34 o średnicy 315x9,2mm do kanalizacji zewnętrznej
6. Rury kanalizacyjne PCV kielichowane na uszczelkę Typ ciężki S SDR 34 o średnicy 250x7,3mm do kanalizacji zewnętrznej
7. Rury kanalizacyjne PCV kielichowane na uszczelkę Typ ciężki S SDR 34 o średnicy 200x5,9mm do kanalizacji zewnętrznej
8. Rury kanalizacyjne PCV kielichowane na uszczelkę Typ ciężki S SDR 34 o średnicy 160x4,7mm do kanalizacji zewnętrznej
9. Rury polietylenowe śr. 50 – 160mm PE

### 2.2.2. Studzienki kanalizacyjne

Studzienki kanalizacyjne muszą spełniać warunki określone w PN-EN 10729:1999.

Studzienki kanalizacyjne powinny być wykonane z materiałów trwałych. Zaleca się: tworzywa sztuczne, takie jak PVC-U, PP, PE .

### 2.2.3. Przepompownie ścieków z polimerobetonu

### 2.2.4. Oczyszczalnia ścieków o przepustowości = 4,6m<sup>3</sup>/d

### 2.2.5. Pozostałe materiały

Pełne zestawienie materiałów z określonymi parametrami technicznymi zawiera przedmiar robót

## 3. SPRZĘT

### 3.1. Ogólne wymagania dotyczące sprzętu podane zostały w ST Kod CPV 45000000-7 „Wymagania ogólne” pkt 3

Do wykonania robót należy stosować jedynie taki sprzęt, który nie spowoduje niekorzystnego wpływu na jakość wykonywanych robót. Sprzęt używany do robót powinien być zgodny z ofertą Wykonawcy i powinien odpowiadać pod względem typów i ilości wskazaniom zawartym w SST, PZJ lub projekcie organizacji robót, zaakceptowanym przez inwestora. W przypadku braku ustaleń w takich dokumentach sprzęt powinien być uzgodniony i zaakceptowany przez inwestora.

Sprzęt stosowany do wykonania robót musi być utrzymywany w dobrym stanie i gotowości do pracy, oraz spełniać normy ochrony środowiska i przepisy dotyczące jego użytkowania.

Wykonawca powinien dostarczyć kopie dokumentów potwierdzających dopuszczenie sprzętu do użytkowania, tam gdzie jest to wymagane przepisami

Zestawienie sprzętu zawiera przedmiar robót dokumentacja projektowa lub SST przewidują możliwość wariantowego użycia sprzętu przy wykonywanych robotach, wykonawca powiadomi inwestora o swoim zamiarze wyboru i uzyska jego akceptację przed użyciem sprzętu. Wybrany sprzęt, po akceptacji nie może być później zmieniany bez jego zgody.

## 4. TRANSPORT

### 4.1. Ogólne wymagania dotyczące transportu podane zostały w OST Kod CPV 45000000-7 „Wymagania ogólne” pkt 4

### 4.2. Wymagania dotyczące przewozu rur z tworzyw sztucznych

Ze względu na specyficzne cechy rur należy spełnić następujące dodatkowe wymagania:

- rury należy przewozić wyłącznie samochodami skrzyniowymi lub pojazdami posiadającymi boczne wsporniki o maksymalnym rozstawie 2 m, a wystające poza pojazd końce rur nie mogą być dłuższe niż 1 m,
- jeżeli przewożone są luźne rury, to przy ich układaniu w stosy na samochodzie wysokość ładunku nie powinna przekraczać 1 m,
- podczas transportu rury powinny być zabezpieczone przed uszkodzeniem przez metalowe części środków transportu jak śruby, łańcuchy, itp. Luźno układane rury powinny być zabezpieczone przed zarysowaniem przez podłożenie tektury falistej i desek pod łańcuch spinający boczne ściany skrzyni samochodu,
- podczas transportu rury powinny być zabezpieczone przed zmianą położenia. Platforma samochodu powinna być ustawiona w poziomie.

Według istniejących zaleceń przewóz powinien odbywać się przy temperaturze otoczenia -5°C do +30°C.

### **4.3. Wymagania dotyczące przewozu studzienek kanalizacyjnych**

4.3.1. Wymagania dotyczące przewozu studzienek kanalizacyjnych z tworzyw sztucznych  
Studzienki podczas transportu muszą być zabezpieczone przed uszkodzeniem. Powinny być ułożone ściśle obok siebie i zabezpieczone przed przesuwaniem się (wyłącznie materiałami niemetalowymi - najlepiej taśmami parcianymi).

Powierzchnie pojazdów przewożących studzienki muszą być równe i pozbawione ostrych lub wystających krawędzi.

4.3.2. Wymagania dotyczące przewozu studzienek kanalizacyjnych prefabrykowanych i ich elementów prefabrykowanych

Studzienki kanalizacyjne prefabrykowane należy przewozić w pozycji ich wbudowania. Podczas transportu muszą być zabezpieczone przed możliwością przesunięcia się. Przy transporcie prefabrykatów w pozycji pionowej na kołowych środkach transportu powinny być one układane na elastycznych podkładach.

### **4.4. Składowanie materiałów**

4.4.1. Składowanie rur i kształtek w wiązkach lub luzem

Rury i kształtki należy w okresie przechowywania chronić przed bezpośrednim działaniem promieniowania słonecznego i temperaturą przekraczającą 40°C.

Przy długotrwałym składowaniu (kilka miesięcy lub dłużej) rury powinny być chronione przed działaniem światła słonecznego przez przykrycie składu plandekami brezentowymi lub innym materiałem (np. folią nieprzeźroczystą z PVC lub PE) lub wykonanie zadaszenia. Należy zapewnić cyrkulację powietrza pod powłoką ochronną aby rury nie nagrzewały się i nie ulegały deformacji.

Oryginalnie zapakowane wiązki rur można składować po trzy, jedna na drugiej do wysokości maksymalnej 3 m, przy czym ramki wiązek winny spoczywać na sobie, luźne rury lub niepełne wiązki można składować w stosach na równym podłożu, na podkładkach drewnianych o szerokości min. 10 cm, grubości min. 2,5 cm i rozstawie co 1-2 m. Stosy powinny być z boku zabezpieczone przez drewniane wsporniki, zamocowane w odstępach co 1-2 m. Wysokość układania rur w stosy nie powinna przekraczać 7 warstw rur i 1,5 m wysokości. Rury o różnych średnicach winny być składowane odrębnie.

Rury kielichowe układać kielichami naprzemianlegle lub kolejne warstwy oddzielać przekładkami drewnianymi.

Stos należy zabezpieczyć przed przypadkowym ześlizgnięciem się rury poprzez ograniczenie jego szerokości przy pomocy pionowych wsporników drewnianych zamocowanych w odstępach 1, 2 m.

4.4.2. Składowanie studzienek z tworzyw sztucznych

Składować należy w miejscach wyznaczonych tak, aby wszystkie elementy studzienek nie były narażone na uszkodzenia. Mogą być przechowywane na wolnym powietrzu, lecz w temperaturze poniżej 40°C. Studzienki należy chronić przed kontaktem z olejami i smarami.

4.4.3. Składowanie studzienek prefabrykowanych

Elementy prefabrykowane należy składować na placu składowym o wyrównanej i odwodnionej powierzchni. Prefabrykaty drobnowymiarowe mogą być układane w stosach o wysokości do 1,80 m. Stosy powinny być zabezpieczone przed przewróceniem.

## **5. WYKONANIE ROBÓT**

**5.1. Ogólne zasady wykonania robót podane zostały w ST Kod CPV 45000000-7**

**„Wymagania ogólne” pkt 5**



## **5.2. Warunki przystąpienia do robót**

Przed przystąpieniem do montażu sieci kanalizacyjnej należy:

- a) dokonać geodezyjnego wytyczenia trasy rurociągu,
- b) wykonać wykopy z ewentualnym umocnieniem ich ścian zgodnie z PN-B-10736:1999,
- c) obniżyć poziom wody gruntowej na czas wykonywania robót podstawowych (w przypadku wystąpienia wysokiego poziomu wód gruntowych lub opadowych),
- d) przygotować podłoże pod rurociąg zgodnie z dokumentacją.

## **5.3 Montaż rurociągów**

Rury w wykopie powinny być ułożone w osi montowanego przewodu z zachowaniem spadków. Na całej długości powinny przylegać do podłoża na co najmniej 1/4 obwodu

## **5.4. Połączenia rur i kształtek z PVC-U i PP**

Przed montażem rur i kształtek z PVC-U i PP należy dokonać ich oględzin. Powierzchnie wewnętrzne i zewnętrzne rur oraz kształtek powinny być gładkie, czyste, bez przypaleń, pozbawione nierówności, porów i jakichkolwiek innych uszkodzeń w stopniu uniemożliwiającym spełnienie wymagań określonych w normach PN-EN 1401-1:1999, PN-EN 1401-3:2002(U) oraz PN-EN 1852-1999, PN-EN 1852/A1:2004.

### **5.4.1. Połączenia kielichowe na wcisk**

Montaż połączeń kielichowych polega na wsunięciu (wciśnięciu) końca rury w kielich, z osadzoną uszczelką (pierścieniem elastomerowym), do określonej głębokości. Dopuszczalne jest stosowanie środka smarującego ułatwiającego wsuwanie. Należy zwrócić szczególną uwagę na osiowe wprowadzenie końca rury w kielich.

## **5.5. Studzienki kanalizacyjne**

Studzienki kanalizacyjne powinny być szczelne i muszą spełniać wymagania określone w PN-B/10729:1999.

Elementy prefabrykowane studzienek, a także studzienki z tworzyw sztucznych powinny być montowane zgodnie z instrukcjami producentów.

## **6. KONTROLA JAKOŚCI ROBÓT**

**6.1. Ogólne zasady kontroli jakości robót podane zostały w OST Kod CPV 45000000-7 „Wymagania ogólne” pkt 6**

**6.2. Kontrolę wykonania sieci kanalizacyjnych należy przeprowadzić zgodnie z zaleceniami określonymi w zeszycie nr 9 „Warunków Technicznych Wykonania i Odbioru Sieci Kanalizacyjnych” pkt 7 „Kontrola i badania przy odbiorze”.**

### **6.3.**

Szczelność przewodów wraz z podłączeniami i studzienkami należy zbadać zgodnie z zasadami określonymi w PN-EN 1610:2002. Badanie to powinno być przeprowadzone z użyciem powietrza (metoda L) lub wody (metoda W).

Metoda badań wskazana w dokumentacji projektowej i szczegółowej specyfikacji technicznej (SST). Przewód kanalizacyjny spełnia wymagania określone w normie (podczas badania szczelności przy użyciu powietrza), gdy spadek ciśnienia zmierzony po upływie czasu badań jest mniejszy niż określony w tabeli 3 PN-EN 1610:2002.

Jeżeli w czasie wykonywania próby szczelności z użyciem powietrza występują uszkodzenia, należy przeprowadzić badanie wodą i wyniki te powinny być decydujące.

Wymagania dotyczące badania szczelności przy pomocy wody, są spełnione, jeżeli ilość wody dodanej (podczas wykonywania badań) nie przekracza:

- 0,15 l/m<sup>2</sup> w czasie 30 min. dla przewodów,
- 0,20 l/m<sup>2</sup> w czasie 30 min. dla przewodów wraz ze studzienkami włączowymi,
- 0,40 l/m<sup>2</sup> w czasie 30 min. dla studzienek kanalizacyjnych,
- m<sup>2</sup> - odnosi się do wewnętrznej powierzchni zwilżonej rur i studzienek.

## 7. OBMIAR ROBÓT

### 7.1. Ogólne zasady obmiaru robót podane zostały w ST Kod CPV 45000000-7 „Wymagania ogólne” pkt 7

#### 7.2. Jednostki i zasady obmiaru robót

Obmiar robót będzie określać faktyczny zakres wykonanych robót, zgodnie z dokumentacją projektową i SST, w jednostkach ustalonych w kosztorysie.

##### 7.2.1. Jednostki i zasady obmiaru robót tymczasowych

Robotami tymczasowymi przy montażu sieci wodociągowych są roboty ziemne (wykopy), umocnienia ich pionowych ścian, wykonanie podłoża pod rurociągi oraz zasypanie z zagęszczeniem gruntu. Zasady obmiaru tych robót należy przyjąć takie same jak dla robót ziemnych określone w odpowiednich katalogach.

Jednostkami obmiaru są:

- a) wykopy i zasyпка - m<sup>3</sup>,
- b) umocnienie ścian wykopów - m<sup>2</sup>,
- c) wykonanie podłoża - m<sup>3</sup> (lub m<sup>2</sup> i grubość warstwy w m).

##### 7.2.2. Jednostki i zasady obmiaru robót podstawowych

Obmiaru robót podstawowych sieci i przyłączy kanalizacyjnych (w przypadku wyceny robót w oparciu o KNR 2-18 lub KNNR 4) dokonuje się z uwzględnieniem podziału na:

- rodzaj rur i ich średnice,
  - rodzaj wykopu - o ścianach pionowych lub skarpowych,
  - głębokość posadowienia rurociągu licząc od powierzchni terenu,
  - poziom wody gruntowej.
- długość kanałów obmierza się w metrach wzdłuż osi. Do długości kanałów nie wlicza się komór i studni rewizyjnych (licząc ich wymiar wewnętrzny). Zwężki zalicza się do przewodów o większej średnicy. Podłoża pod rurociągi obmierza się w metrach kwadratowych, a obetonowanie kanałów – w metrach sześciennych zużytego betonu. Kształtek nie wlicza się do długości rurociągu, a oblicza się ich liczbę w sztukach. Studnie rewizyjne z prefabrykatów betonowych i tworzyw sztucznych określa się w kompletach zależnie od średnicy, rodzaju gruntów (dla studni wykonywanych metodą studniarską) i głębokości.
- Głębokość studni określa się jako różnicę rzędnych wjazdu i dna studni.
  - długość odcinków kanałów i kolektorów poddanych próbie szczelności należy mierzyć między osiami studzienek rewizyjnych, ograniczających odcinek poddany próbie.

## 8. ODBIÓR ROBÓT

### 9.1. Ogólne zasady odbioru robót podano w ST Kod CPV 45000000-7 „Wymagania ogólne” pkt 8

**8.2. Badanie przy odbiorze sieci kanalizacyjnych należy przeprowadzić zgodnie z ustaleniami podanymi w pkt. 7.2. WTWiO sieć kanalizacyjna System kanalizacyjny** - sieć rurociągów i urządzeń lub obiektów pomocniczych, które służą do odprowadzania ścieków i/lub wód powierzchniowych od przykanalików do oczyszczalni lub innego miejsca utylizacji.

#### 8.3. Badania przy odbiorze - rodzaje badań

Badania przy odbiorze przewodów sieci kanalizacyjnej zależne są od rodzaju odbioru technicznego robót. Odbiory techniczne robót składają się z odbioru technicznego częściowego dla robót zanikających i odbioru technicznego końcowego po zakończeniu budowy.

Badania przy odbiorze powinny być zgodne z PN-EN 1610.

#### 8.4. Odbiór techniczny częściowy

Badania przy odbiorze technicznym częściowym polegają na:

- a) zbadaniu zgodności usytuowania i długości przewodu z dokumentacją. Dopuszczalne odchylenie w planie osi przewodu od osi wytyczonej nie powinno przekraczać  $\pm 2$  cm. Dopuszczalne odchylenie rzędnych ułożonego przewodu od przewidzianych w projekcie nie powinno przekraczać  $\pm 1$  cm,
- b) zbadaniu podłoża naturalnego przez sprawdzenie nienaruszenia gruntu. W przypadku naruszenia podłoża naturalnego, sposób jego zagęszczenia powinien być uzgodniony z projektantem lub nadzorem,

- c) zbadaniu podłoża wzmocnionego przez sprawdzenie jego grubości i rodzaju, zgodnie z dokumentacją,
- d) zbadaniu materiału ziemnego użytego do podsypki i obsypki przewodu, który powinien być drobny i średnioziarnisty, bez grud i kamieni. Materiał ten powinien być zagęszczony,
- e) zbadaniu szczelności przewodu. Badanie szczelności należy przeprowadzić zgodnie z PN-EN 1610 dla kanalizacji grawitacyjnej.

Szczelność przewodów i studzienek kanalizacji grawitacyjnej powinna gwarantować utrzymanie przez okres 30 minut ciśnienia próbnego, wywołanego wypełnieniem badanego odcinka przewodu wodą do poziomu terenu. Ciśnienie to nie może być mniejsze niż 10 kPa i większe niż 50 kPa, licząc od poziomu wierzchu rury. Dopuszcza się wykonywanie próby szczelności za pomocą powietrza wg PN-EN 1610.

Wyniki badań, powinny być wpisane do dziennika budowy, który z protokołem próby szczelności przewodu, inwentaryzacją geodezyjną (dopuszcza się inwentaryzację szkicową) oraz certyfikatami i deklaracjami zgodności z polskimi normami i aprobatami technicznymi, dotyczącymi rur i kształtek, studzienek kanalizacyjnych, zwieńczeń wpustów i studzienek kanalizacyjnych jest przedłożony podczas spisania protokołu odbioru technicznego - częściowego (załącznik 1), który stanowi podstawę do decyzji o możliwości zasypywania odebranego odcinka przewodu sieci kanalizacyjnej.

Wymagane jest także dokonanie wpisu do dziennika budowy o wykonaniu odbioru technicznego częściowego. Kierownik budowy jest zobowiązany, zgodnie z art. 22 ustawy Prawo budowlane, przy odbiorze technicznym - częściowym przewodu kanalizacyjnego, zgłosić inwestorowi do odbioru roboty ulegające zakryciu, zapewnić dokonanie prób i sprawdzenie przewodu, zapewnić geodezyjną inwentaryzację przewodu, przygotować dokumentację powykonawczą.

## **8.5. Odbiór techniczny końcowy**

Badania przy odbiorze technicznym końcowym polegają na:

- a) zbadaniu zgodności dokumentacji technicznej ze stanem faktycznym i inwentaryzacji geodezyjną
- b) zbadaniu zgodności protokołu odbioru wyników badań stopnia zagęszczenia gruntu zasypki wykopu,
- c) zbadaniu rozstawu studzienek kanalizacyjnych,
- d) zbadaniu protokołów odbiorów prób szczelności przewodów kanalizacyjnych.

Wyniki badań powinny być wpisane do dziennika budowy, który z:

- a) protokołami odbiorów technicznych częściowych przewodu kanalizacyjnego (załącznik 1),
- b) projektem ze zmianami wprowadzonymi podczas budowy,
- c) wynikami badań stopnia zagęszczenia gruntu zasypki wykopu,
- d) inwentaryzacją geodezyjną
- e) protokołem szczelności systemu kanalizacji grawitacyjnej (załącznik 2), należy przekazać inwestorowi wraz z wykonanym przewodem sieci kanalizacyjnej.

Konieczne jest dokonanie wpisu do dziennika budowy o wykonaniu odbioru technicznego końcowego.

Teren po budowie przewodu kanalizacyjnego powinien być doprowadzony do pierwotnego stanu. Kierownik budowy przekazuje inwestorowi instrukcję obsługi określonego systemu kanalizacyjnego. Kierownik budowy jest zobowiązany, zgodnie z art. 57 ust. 1 p. 2 ustawy Prawo budowlane, przy odbiorze końcowym *złożyć* oświadczenia:

- o wykonaniu przewodu kanalizacyjnego zgodnie z dokumentacją projektową i warunkami pozwolenia na budowę,
- o doprowadzeniu do należytego stanu i porządku terenu budowy, a także - w razie korzystania - ulicy i sąsiadującej z budową nieruchomości.

## **9. PODSTAWA PŁATNOŚCI**

### **9.1. Ogólne ustalenia dotyczące podstawy płatności podano w OST Kod CPV 45000000-7 „Wymagania ogólne” pkt 9**

### **9.2. Zasady rozliczenia i płatności**

Rozliczenie robót montażowych sieci kanalizacyjnych z tworzyw sztucznych może być dokonane

jednorazowo po wykonaniu pełnego zakresu robót i ich końcowym odbiorze lub etapami określonymi w umowie, po dokonaniu odbiorów częściowych robót.

Ostateczne rozliczenie umowy pomiędzy zamawiającym a wykonawcą następuje po dokonaniu odbioru końcowego.

Podstawę rozliczenia oraz płatności wykonanego i odebranego zakresu robót stanowi wartość tych robót obliczona na podstawie:

- określonych w dokumentach umownych (ofercie) cen jednostkowych i ilości robót potwierdzonych przez zamawiającego lub
  - ustalonej w umowie kwoty ryczałtowej za określony zakres robót.
- Ceny jednostkowe wykonania robót lub kwoty ryczałtowe obejmujące roboty montażowe sieci kanalizacyjnych z tworzyw sztucznych uwzględniają:
- przygotowanie stanowiska roboczego,
  - dostarczenie materiałów, narzędzi i sprzętu,
  - obsługę sprzętu nieposiadającego etatowej obsługi,
  - przenoszenie podręcznych urządzeń i sprzętu w miarę postępu robót,
  - wykonanie robót ziemnych,
  - montaż rurociągów i obiektów sieciowych i urządzeń,
  - wykonanie prób szczelności,
  - usunięcie wad i usterek powstałych w czasie wykonywania robót,
  - doprowadzenie terenu po budowie przewodów kanalizacyjnych do stanu pierwotnego.

### **9.3. Objazdy, przejazdy i organizacja ruchu**

9.3.1. Koszt wybudowania objazdów/przejazdów i organizacji ruchu obejmuje:

- opracowanie oraz uzgodnienie z odpowiednimi instytucjami projektu organizacji ruchu na czas trwania budowy, oraz jego aktualizację stosownie do postępu robót,
- ustawienie tymczasowego oznakowania i oświetlenia zgodnie z zatwierdzonym projektem organizacji ruchu i wymaganiami bezpieczeństwa ruchu,
- opłaty za zajęcia terenu,
- przygotowanie terenu,
- konstrukcję tymczasowej nawierzchni, ramp, chodników, krawężników, barier, oznakowań i drenażu,
- tymczasową przebudowę urządzeń obcych.

9.3.2. Koszt utrzymania objazdów/przejazdów i organizacji ruchu obejmuje:

- oczyszczanie, przestawianie, przykrycie i usunięcie tymczasowych oznakowań pionowych, poziomych, barier i świateł,
- utrzymanie płynności ruchu publicznego,

9.3.3. Koszt likwidacji objazdów/przejazdów i organizacji ruchu obejmuje:

- usunięcie wbudowanych materiałów i oznakowań,
- doprowadzenie terenu do stanu pierwotnego.

9.3.4. Koszt budowy, utrzymania t likwidacji objazdów, przejazdów i organizacji ruchu ponosi Zamawiający.

## **10. PRZEPISY ZWIĄZANE**

### **10.1. Ustawy**

- Ustawa z dnia 7 lipca 1994 r. - Prawo budowlane (jednolity tekst Dz. U. z 2003 r. Nr 207, póź. 2016 z późn. zm.),
- Ustawa z dnia 29 stycznia 2004 r. - Prawo zamówień publicznych (Dz. U. Nr 19, póź. 177),
- Ustawa z dnia 16 kwietnia 2004 r. - o wyrobach budowlanych (Dz. U. Nr 92, póź. 881),
- Ustawa z dnia 24 sierpnia 1991 r. - o ochronie przeciwpożarowej (jednolity tekst

Dz. U. z 2002 r. Nr 147, póź. 1229).

- Ustawa z dnia 21 grudnia 20004 r. - o dozorze technicznym (Dz. U. Nr 122, poz 1321 zpóźn. zm.).
- Ustawa z dnia 27 kwietnia 2001 r. - Prawo ochrony środowiska (Dz. U. Nr 62, póź. 627 z późn. zm.).
- Ustawa z dnia 21 marca 1985 r. - o drogach publicznych (jednolity tekst Dz. U. z 2004 r. Nr 204, póź. 2086).
- Ustawa z dnia 7 czerwca 2001 r. - o zbiorowym zaopatrzeniu w wodę i zbiorowym odprowadzeniu ścieków (Dz. U. Nr 72, póź. 747).

### **10.2. Rozporządzenia**

- Rozporządzenie Ministra Rozwoju Regionalnego i Budownictwa z dnia 2 kwietnia 2001 r. - w sprawie geodezyjnej ewidencji sieci uzbrojenia terenu oraz zespołów uzgadniania dokumentacji projektowej (Dz. U. Nr 38, póź. 455).
- Rozporządzenie Ministra Infrastruktury z dnia 2 grudnia 2002 r. - w sprawie systemów oceny zgodności wyrobów budowlanych oraz sposobu ich oznaczania znakowaniem CE (Dz. U. Nr 209, póź. 1779).
- Rozporządzenie Ministra Infrastruktury z dnia 2 grudnia 2002 r. - w sprawie określenia polskich jednostek organizacyjnych upoważnionych do wydawania europejskich aprobat technicznych, zakresu i formy aprobat oraz trybu ich udzielania, uchylania lub zmiany (Dz. U. Nr 209, póź. 1780).
- Rozporządzenie Ministra Pracy i Polityki Społecznej z dnia 26 września 1997 r. - w sprawie ogólnych przepisów bezpieczeństwa i higieny pracy (Dz. U. Nr 169, póź. 1650).
- Rozporządzenie Ministra Infrastruktury z dnia 6 lutego 2003 r. - w sprawie bezpieczeństwa i higieny pracy podczas wykonywania robót budowlanych (Dz. U. Nr 47, póź. 401).
- Rozporządzenie Ministra Infrastruktury z dnia 23 czerwca 2003 r. - w sprawie informacji dotyczącej bezpieczeństwa i ochrony zdrowia oraz planu bezpieczeństwa i ochrony zdrowia (Dz. U. Nr 120, póź. 1126).
- Rozporządzenie Ministra Infrastruktury z dnia 11 sierpnia 2004 r. - w sprawie sposobów deklarowania wyrobów budowlanych oraz sposobu znakowania ich znakiem budowlanym (Dz. U. Nr 198, póź. 2041).
- Rozporządzenie Ministra Infrastruktury z dnia 27 sierpnia 2004 r. - zmieniające rozporządzenie w sprawie dziennika budowy, montażu i rozbiórki, tablicy informacyjnej oraz ogłoszenia zamawiającego dane dotyczące bezpieczeństwa pracy i ochrony zdrowia (Dz. U. Nr 198, póź. 2042).
- Rozporządzenie Ministra Infrastruktury z dnia 2 września 2004 r. - w sprawie szczegółowego zakresu i formy dokumentacji projektowej, specyfikacji technicznych wykonania i odbioru robót budowlanych oraz programu funkcjonalno-użytkowego (Dz. U. Nr 202, póź. 2072).

### **10.3. Normy**

PN-EN 161 0:2002 Budowa i badania przewodów kanalizacyjnych

PN-EN 752-1 :2000f Zewnętrzne systemy kanalizacyjne. Pojęcia ogólne i definicje

PN-EN 752-2:2000 Zewnętrzne systemy kanalizacyjne. Wymagania PN-EN 1401-1:1999

Systemy przewodowe z tworzyw sztucznych. Podziemne bezciśnieniowe systemy przewodowe z niezmiękczanego polichlorku winylu (PVC-U) do odwadniania i kanalizacji. Wymagania dotyczące rur, kształtek i systemu

PN-ENV 1401-3:2002 (U) Systemy przewodów rurowych z tworzyw sztucznych do podziemnej bezciśnieniowej kanalizacji deszczowej i ściekowej. Nieplastyfikowany polichlorek winylu (PVC-U). Część 3; Zalecenia dotyczące wykonania instalacji

PN-EN 1852-1:1999 Systemy przewodowe z tworzyw sztucznych. Podziemne bezciśnieniowe systemy przewodowe z polipropylenu (PP) do odwadniania i kanalizacji. Wymagania dotyczące rur, kształtek i systemu

PN-EN 1852-1:1999/A1:2004 Systemy przewodowe z tworzyw sztucznych. Podziemne bezciśnieniowe systemy przewodowe z polipropylenu (PP) do odwadniania i kanalizacji. Wymagania dotyczące rur, kształtek i systemu (Zmiana A1)

PN-ENV 1852-2:2003 Systemy przewodów z tworzyw sztucznych do podziemnej bezciśnieniowej kanalizacji deszczowej i sanitarnej. Polipropylen (PP). Część 2: Zalecenia dotyczące oceny zgodności

PN-EN 588-1:2000 Rury włókno-cementowe do kanalizacji. Rury, złącza i kształtki do systemów grawitacyjnych

PN-EN 588-2:2000 Rury włókno-cementowe do kanalizacji. Część 2: Studzienki włączowe i niewłączowe

PN-EN 124:2000 Zwieńczenia wpustów i studzienek kanalizacyjnych do nawierzchni dla ruchu pieszego i kołowego. Zasady konstrukcji, badania typu, znakowanie, sterowanie jakością

PN-64/H-74086 Stopnie żeliwne do studzienek kontrolnych

PN-B 10729:1999 Kanalizacja. Studzienki kanalizacyjne

PN-B 12037:1998 Wyroby budowlane ceramiczne. Cegły kanalizacyjne

PN-EN 476:2001 Wymagania ogólne dotyczące elementów stosowanych w systemach kanalizacji grawitacyjnej

PN-EN 681-1:2002| Uszczelnienia z elastomerów. Wymagania materiałowe dotyczące uszczelek złączy rur wodociągowych i odwadniających. Część 1: Guma

PN-EN 681-2:2002 Uszczelnienia z elastomerów. Wymagania materiałowe dotyczące uszczelek złączy rur wodociągowych i odwadniających. Część 2: Elastomery termoplastyczn

## **10.4 Technologia układania i montażu rur z PVC**

10.4.1 Transport, składowanie, przenoszenie i obsługa.

10.4.2 Roboty ziemne, układanie i montaż rurociągów.

10.4.3 Odbiór , próba szczelności



#### 10.4.1 Transport, składowanie, przenoszenie i obsługa

Rury z PVC podatne są na uszkodzenia mechaniczne, dlatego też należy je chronić przed uszkodzeniami pochodzącymi od podłoża, na którym są przewożone lub składowane, zawiesi transportowych oraz od stosowania niewłaściwych urządzeń i metod przeładunku.

Rury produkowane przez producentów dostarczane są do odbiorcy w fabrycznie zapakowanych wiązkach, co zapewnia odpowiednie zabezpieczenie podczas transportu, przeładunku i składowania, należy jedynie zapewnić ich poziome ułożenie (rys. III.1).

rys. III.1

Wiązka rur z PVC

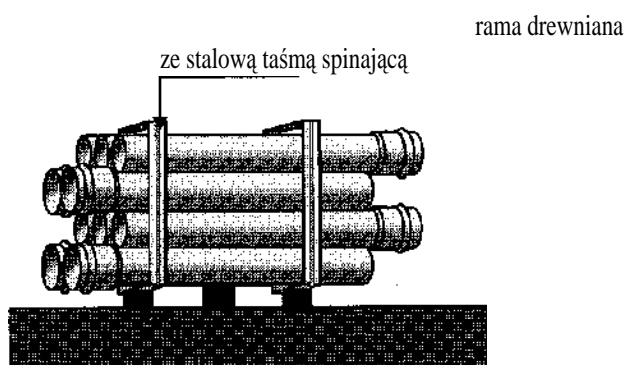

##### 10.4.1.1. Transport

Przewóz rur samochodami uregulowany jest odnośnymi przepisami ruchu kołowego po drogach publicznych.

Ze względu na specyficzne cechy rur PVC należy przestrzegać następujących dodatkowych wymagań:

1. Rury należy przewozić wyłącznie samochodami skrzyniowymi lub pojazdami posiadającymi boczne wsporniki o maksymalnym rozstawie 2 m. Wystające poza pojazd końce nie mogą być dłuższe niż 1 metr.
2. Jeżeli przewożone są luźne rury, to przy ich układaniu w stosy na samochodzie obowiązują te same zasady co przy składowaniu, z tym że wysokość ładunku na samochodzie nie powinna przekraczać 1 metra.
3. Luźno układane rury powinny być zabezpieczone przed zarysowaniem przez podłożenie tektury falistej i desek pod łańcuch spinający boczne ściany skrzyni samochodu.

rys. III. 2.

Prawidłowy przewóz rur z PVC

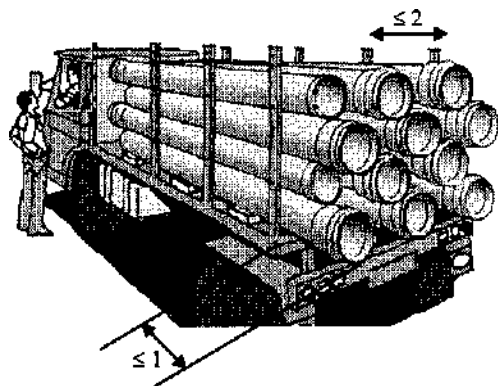

**Bezpieczny i prawidłowy transport to:**

- podparcie ładunku na całej długości,
- podpory umieszczone na skrzyni,
- właściwie wysunięte kielichy poza końce bosc rur.

#### 10.4.1.2. Składowanie

Jako generalną zasadę należy przyjąć, że rury z PVC dostarczane są w oryginalnych fabrycznych wiązkach

rys.  
Skł

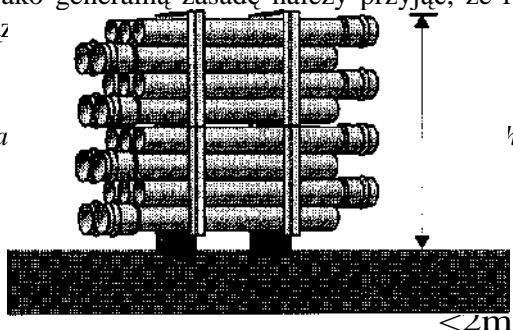

podłoże równe, pozbawione kamieni i ostrych

Rury składowane luzem:

1. Rury układać w stosach na podkładkach drewnianych o szerokości co najmniej 10 cm, grubości co najmniej 2,5 cm;
2. W stosie nie powinno znajdować się więcej niż 7 warstw, a wysokość stosu nie powinna przekroczyć 1,5 m;
3. Rury układać kielichami naprzemianlegle lub kolejne warstwy oddzielać przekładkami drewnianymi;
4. Stos należy zabezpieczyć przed przypadkowym ześlizgnięciem się rur poprzez ograniczenie jego szerokości przy pomocy pionowych wsporników drewnianych.



---

rys. III.4.

Prawidłowe składowanie rur z PVC na placu budowy

a. składowanie z zastosowaniem przekładek

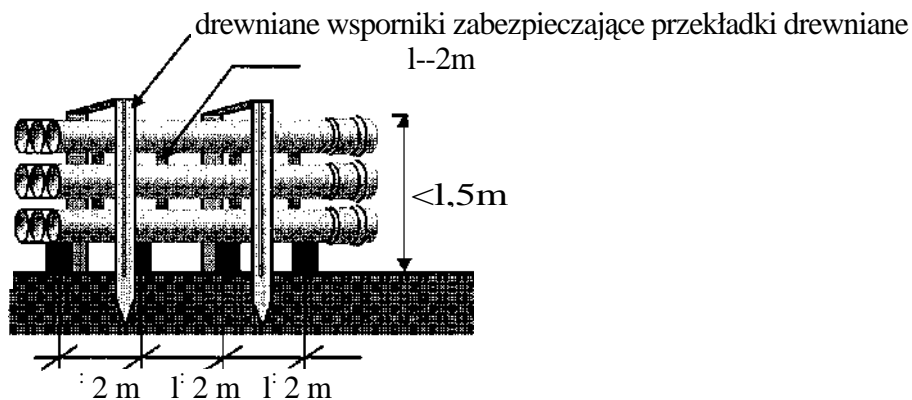

b. składowanie naprzemianległe

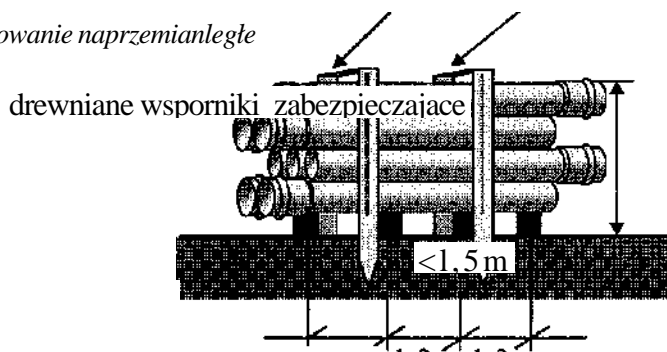

zabezpieczające przekładki drewniane  
 $1-2\text{m}$

Jeżeli składowane rury nie zostaną wbudowane w ciągu 12 miesięcy należy nakryć je nieprzezroczystą folią z PVC lub PE, celem ochrony przed wpływem promieniowania UV lub wykonać zadaszenie. Przykrycie powinno być tak wykonane, aby zapewniało przepływ powietrza. Ewentualne zmiany intensywności barwy rur pod wpływem nasłonecznienia nie oznaczają utraty ich wytrzymałości lub odporności.

#### 10.4.1.3. Obsługa

##### **Rozładunek, przenoszenie i układanie w stopy kompletnych wiązek:**

przy pomocy podnośnika widłowego z płaskimi widłami;

przy pomocy żurawia - do tego celu należy używać lin taśmowych z niemetalowego splotu, a taśmy należy umieszczać na zewnątrz drewnianych listew.

**Rozładunek, opuszczanie do wykopu pojedynczych rur:**

**rury o średnicy do 315 mm (włącznie)** - prace mogą być wykonywane ręcznie przez jednego lub dwóch pracowników.

*rys. III. 5.*

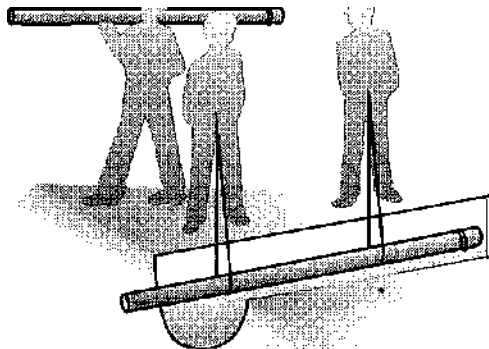

**rury o średnicy 400 mm i większe** - prace można prowadzić przy pomocy żurawia, do tego celu należy użyć zawiesia dwucięgnowe-go i trawersy z dwoma ciągnami z miękkiej liny, np. bawełnianej - konopnej;

**Nie wolno stosować zawiesi z lin metalowych lub łańcuchowych. Rur z PVC nie wolno:**

1. **Obciążać innymi materiałami podczas transportu.**
2. **Wlec po podłożu ani wrzucać do wykopu.**
3. **Przetaczać po pochylni ani zrzucić z samochodu**

*Prawidłowy transport rury przy pomocy trawersy*

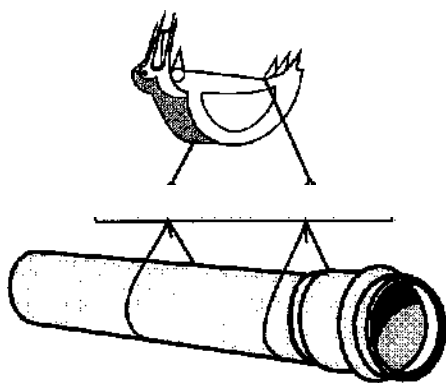

W. 7.  
*Nieprawidłowe postępowanie z rurami*  
*a. przy przewozie*

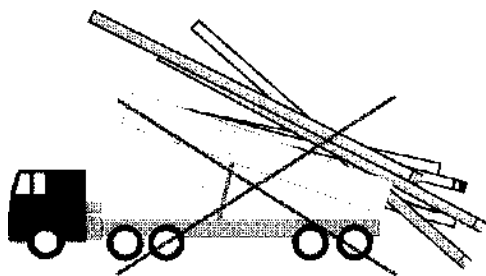
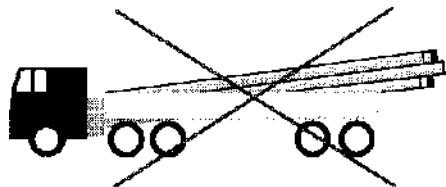

*b. przy rozładunku*

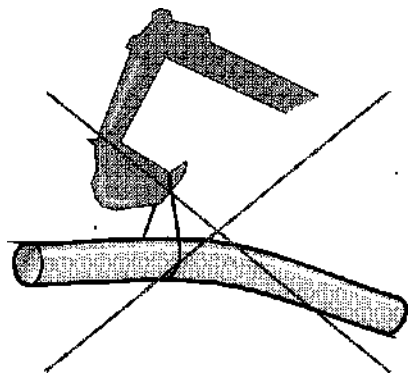

## 10.4.2 Roboty ziemne, układanie i montaż rurociągów

Roboty ziemne związane z układaniem i montażem przewodów kanalizacyjnych z tworzyw sztucznych (PVC) należy wykonywać w zasadzie zgodnie z ustaleniami normy branżowej [1]. Przepisy dotyczące BHP w zakresie prac transportowych oraz robót montażowych odnoszą się również do wykonawstwa rurociągów z tworzyw sztucznych.

Odmienne właściwości fizyko - mechaniczne rur z tworzyw sztucznych w stosunku do rur z materiałów tradycyjnych takich jak: beton, kamionka, żeliwo, powodują, że budowa przewodów z PVC w zakresie wykonywania wykopów, układania i ob-sypki, odbiega od warunków i sposobów stosowanych przy budowie przewodów z materiałów tradycyjnych.

Z tego względu, w niniejszym rozdziale zwrócono uwagę, jak też uzupełniono lub omówiono ustalenia normy [1] w zakresie szczegółowych wymagań dotyczących rurociągów z tworzyw sztucznych.

### Wykopy, przygotowanie podłoża, układanie rur

Rodzaj, szerokość wykopu oraz zabezpieczenie ścian zależą od warunków lokalizacyjnych i hydrogeologicznych oraz od głębokości wykopu i określone są w dokumentacji technicznej.

Przy budowie przewodów kanalizacyjnych z tworzyw sztucznych najczęściej stosowane są wykopy wąskoprzestrzenne; o ścianach pionowych, odeskowanych i rozpartych lub o ścianach skarpowych bez obudowy. Stosowane są również wykopy kombinowane wąskoprzestrzenne w strefie ochrony rury, a powyżej - szerokoprzestrzenne o ścianach skarpowych (rys. III.8).

Uwzględniając warunki wykonywania późniejszej obsypki, obudowę ścian wykopu w strefie ochronnej rury zaleca się wykonywać z desek o szerokości 10-15 cm.

Rozdeskowywanie wykopu w strefie rurociągu należy wykonywać równoległe z zagęszczeniem obsypki, wyjmując kolejną deskę przed zagęszczeniem następnej warstwy.

rys. III. 8. Wykop kombinowany

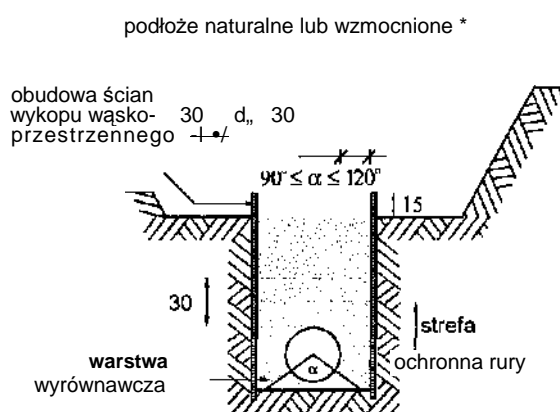

wymiary podano w [cm]

Przy odsypaniu gruntu, profilowaniu dna wykopu oraz układaniu rur należy stosować się do poniższych zaleceń:

1. Wykop należy rozpocząć od najniższego punktu, aby zapewnić grawitacyjny odpływ wody z wykopu w dół po jego dnie.
2. Spód wykopu wykonywanego ręcznie należy pozostawić na poziomie wyższym od projektowanego o około 5 cm, a w gruntach nawodnionych - o około 20 cm wyższym.



3. Przy wykopie wykonywanym mechanicznie należy pozostawić warstwę gruntu, ponad projektowaną rzędną dna wykopu, o grubości co najmniej 20 cm, niezależnie od rodzaju gruntu. Nie wybraną warstwę gruntu należy usunąć z dna wykopu, najlepiej sposobem ręcznym.
4. Z dna wykopu należy usunąć kamienie i grudy, dno wyrównać, a następnie przystąpić do wykonywania podłoża, zgodnie z dokumentacją techniczną.
5. W trakcie wykonywania robót ziemnych nie wolno dopuścić do naatszenia (rozluźnienia, roz-moczenia lub zamarznięcia) rodzimego podłoża w dnie wykopu. W tym celu prace ziemne należy prowadzić starannie, możliwie szybko, nie trzymając zbyt długo otwartego wykopu.
6. Grunty naruszone należy usunąć z dna wykopu, zastępując je wykonaniem podłoża wzmocnionego w postaci zagęszczonej ławy piaskowej o grubości (po zagęszczeniu) co najmniej 20 cm. Ten sam rodzaj podłoża należy wykonać w sytuacji, kiedy doszło do przegłębienia dna wykopu, tj. wybrania warstwy gruntu poniżej projektowanego poziomu posadowienia rurociągu.
7. Podłoże wraz z warstwą wyrównawczą należy profilować w miarę układania kolejnych odcinków rurociągu.
8. Przewód po ułożeniu powinien ściśle przylegać do podłoża na całej swej długości na co najmniej 1/4 swego obwodu, tzn. należy bardzo starannie zagęścić gruntu
10. **Niedopuszczalne jest podkładanie pod rury kawałków drewna, kamieni lub gruzu w celu uzyskania odpowiedniego spadku rurociągu lub wyrównywania kierunku ułożenia przewodów.**
10. Do budowy przewodu należy stosować tylko elementy nie wykazujące uszkodzeń na ich powierzchniach (np. wgniecień, pęknięć, rys).

#### 10.4.2.2. Wypełnienie wykopu i zagęszczenie gruntu

Do wykonywania warstw wypełniających wykop, należy przystąpić natychmiast po dokonaniu i zatwierdzeniu częściowego odbioru robót w zakresie zakończonego posadowienia rurociągu.

Wypełnienie wykopu należy wykonywać w dwóch etapach (rys. III.9):

I etap: wypełnienie wykopu w strefie ochronnej rury, czyli tzw. obsypka rurociągu;

II etap: wypełnianie wykopu nad strefą ochronną rury, czyli tzw. zasypka rurociągu.

#### 10.4.2.3. Obsypka rurociągu

Przy odsypaniu gruntu, profilowaniu dna wykopu oraz układaniu rur należy stosować się do poniższych zaleceń:

1. Obsypkę wykonywać z gruntu mineralnego, sykiego (zwykle piasku lub żwiru), którego wielkość ziaren, w bezpośredniej bliskości rury, nie powinna przekraczać 10% nominalnej średnicy rury lecz nigdy nie może być większa niż 60 mm (nawet dla dużych rur).
2. Materiał obsypki nie może być zmrożony ani też zawierać ostrych kamieni lub innego łamanego materiału.
3. W celu zapewnienia całkowitej stabilności rurociągu, konieczne jest zadbanie o to, aby materiał obsypki szczelnie wypełniał przestrzeń nad rurą. Do ubijania warstw obsypki nad rurą można użyć ubijaków drewnianych.

rys. III. 9. Wypełnienie wykopu

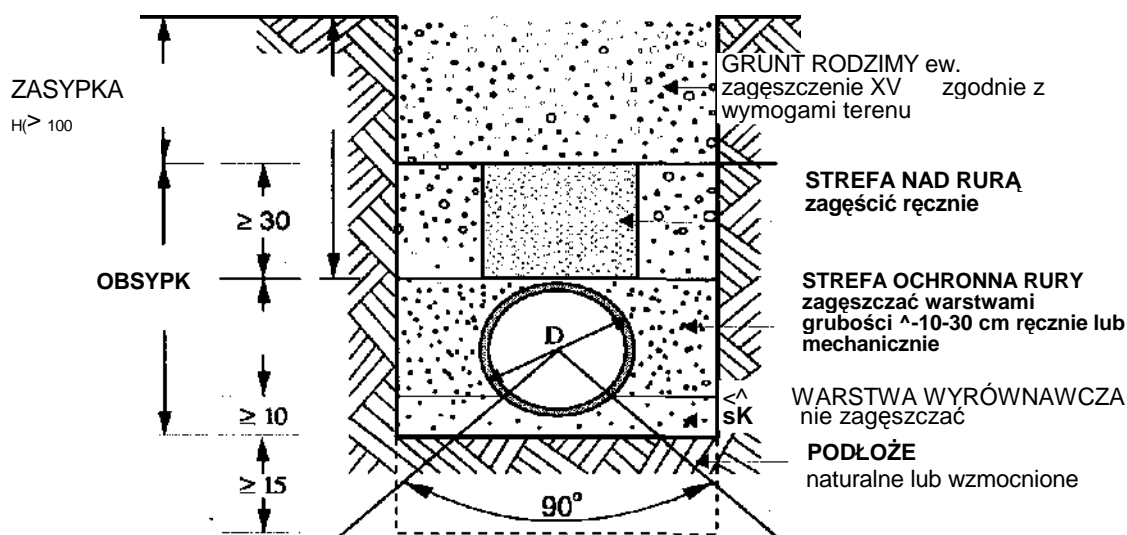

\* wymiary podano w [cm]

Obsypkę wykonywać warstwami, równoległe po obu bokach rur, każdą warstwę zagęszczając. Grubość Warstw nie powinna przekraczać 1/3 średnicy rury lub niepowinno być większa niż 30 cm.

Jednocześnie z wykonywaniem poszczególnych warstw obsypki należy usuwać ewentualne odeskowanie wykopu, zwracając przy tym uwagę na staranne wypełnienie wykopu i zagęszczenie przestrzeni zajmowanej uprzednio przez umocnienie wykopu.

Nie należy usuwać ścianek szczelnych, zastosowanych ze względu na warunki gruntowe i wysoki poziom wód gruntowych. Obsypkę należy prowadzić aż do uzyskania górnego poziomu strefy ochronnej rurociągu, tj. warstwy o grubości po zagęszczeniu, co najmniej 30 cm ponad wierzch rury. Niedopuszczalne jest wykonywanie obsypki przez bezpośrednie spuszczenie mas ziemi na rurociąg z samochodów wywrotek.

#### 10.4.2.4 Zagęszczanie gruntu

Wymagania dotyczące stopnia zagęszczenia powinny być podane w dokumentacji technicznej. Sposób osiągnięcia stopnia zagęszczenia 85% i 90% (wartość wg zmodyfikowanej próby Proctora określa tabela

Podczas wykonywania zagęszczenia należy przestrzegać następujących zasad:

1. Przy ręcznym zagęszczaniu (przez ubijanie lub udeptywanie) maksymalna grubość warstw obsypki nie powinna być większa niż 10-15 cm; przy zagęszczaniu mechanicznym - maksymalna grubość warstw nie powinna przekraczać wartości podanych w tab. III. 1.
2. Zaleca się stosowanie sprzętu do zagęszczania, który może pracować jednocześnie po obu stronach przewodu.
3. Należy pamiętać o dokładnym zagęszczeniu - podbiciu gruntu w tzw. pachach rurociągu.

Podbijanie należy wykonywać przy użyciu ubi-jaków drewnianych. Stosowanie ubijaków metalowych dopuszczalne jest w odległości co najmniej 10 cm od rurociągu.

Pierwsze warstwy aż do osi rury powinny być zagęszczane bardzo ostrożnie, by uniknąć uniesienia się rury. Po wykonaniu obsypki do 1/2 wysokości rury, wszelkie ubijanie warstw powinno być wykonywane w kierunku od ścian wykopu do rurociągu.

Mechaniczne zagęszczanie nad rurą można rozpocząć dopiero, gdy nad jej wierzchołkiem została wykonana warstwa ochronna o grubości minimalnej podanej w lab. III. 1.

#### 10.4.2.5 Zasyпка wykopu

Do wykonywania wypełnienia wykopu nad strefą ochronną rurociągu można przystąpić po dokonaniu kontroli stopnia zagęszczenia obsypki. Kontrola taka powinna być przeprowadzona przez uprawnioną jednostkę geotechniczną.

Zasypkę rurociągu należy wykonywać z takiego materiału i w taki sposób, aby spełniać wymagania stawiane przy rekonstrukcji danego terenu (drogi, chodniki, tereny zielone).

Do zasyпки można użyć gruntu rodzimego, o ile odpowiada warunkom podanym w dokumentacji technicznej. Do zasyпки nie należy używać gruntu zawierającego duże kamienie i głązy.

Rozbiórka ewentualnego odeskowania wykopu powinna następować równoległe z zasypką, przy zachowaniu szczególnej ostrożności, ze względu na możliwość obsunięcia się ścian wykopu.

#### 10.4.2.6 Montaż rurociągu

Przewody z PVC zaleca się wykonywać przy temperaturach powietrza od 0 do 30°C.

Dla rur z PVC dopuszcza się wykonywanie rurociągu przy szerszym zakresie temperatur otoczenia (również ujemnych, pod warunkiem, że technologia wykonawstwa zostanie Uzgodniona i zaakceptowana przez producenta rur).

Budowę danego odcinka sieci kanalizacyjnej należy rozpocząć od rozmieszczania w planie, a następnie zastabilizowania sytuacyjno - wysokościowego wszystkich punktów węzłowych (np. studzienek kanalizacyjnych) przewidzianych w dokumentacji.

Po wstępnym rozmieszczeniu rur w wykopie należy przystąpić do montażu rurociągu.

Montaż należy prowadzić zgodnie z projektowanym spadkiem pomiędzy węzłami od punktu o rzędnej niższej do wyższej.

Przed połączeniem rur, bosc końce należy smarować środkami ułatwiającymi poślizg.

Bosc końce rur należy wciskać w kielich do miejsca zaznaczonego na rurze (patrz: r.II, p.2 Rozszerzalność liniowa).

Przed przystąpieniem do wykonywania kolejnego złącza, każda ostatnia rura, do kielicha której wciskany będzie bosy koniec następnej rury, powinna być uprzednio zastabilizowana przez wykonanie obsypki, zgodnie z zasadami podanymi w 2.2.

### **10.4.3 Odbiór robót, próby szczelności**

#### 10.4.3.1.Odbiory techniczne

Odbiory robót związanych z instalowaniem przewodów kanalizacyjnych z tworzyw sztucznych należy przeprowadzać w oparciu o ustalenia [2] oraz warunki i zalecenia zawarte w niniejszym katalogu.

Ze względu na specyficzne wymagania dotyczące budowy przewodów z tworzyw sztucznych, odbiorom technicznym podlegają w szczególności:

- wykopy: utrzymanie sztywności gruntu rodzimego w obrębie obsypki;
- dno wykopu: zachowanie nienaruszalności gruntu rodzimego, ewentualne wzmocnienie podłoża zgodnie z projektem, sprawdzanie wyprofilowania;
- obsypka: zgodność z projektem co do wymiarów, materiału oraz stopnia zagęszczenia;
- szczelność przewodu: próby na eksfiltrację i infiltrację;
- zasypka rurociągu: materiał, stopień zagęszczenia;
- deformacja rury: zgodność odkształcenia początkowego (ugięcia) z dopuszczalnym dla danego materiału.

Zależnie od przyjętej technologii i organizacji robót w procesie realizacji budowy mają miejsce odbiory częściowe i odbiory końcowe.

Odbiory częściowe odnoszą się do poszczególnych etapów robót podlegających zakryciu przed zakończeniem budowy kolejnych odcinków przewodu.

Odbiór końcowy obejmuje odbiór przewodu lub jego odcinka przed przekazaniem go do eksploatacji.

#### 10.4.3.2 Próby szczelności przewodów kanalizacyjnych

##### Próba szczelności na eksfiltrację

Przewody kanalizacyjne należy poddać badaniom w zakresie szczelności na eksfiltrację ścieków do gruntu oraz infiltrację wód gruntowych do przewodu. Jako pierwsze badanie należy wykonać próbę szczelności na eksfiltrację:

1. Próbę należy przeprowadzić odcinkami o długości równej odległości między studzienkami rewizyjnymi (ok.50 m).
2. Cały badany odcinek przewodu powinien być zastabilizowany przez wykonanie obsypki, a w miejscach łuków i dłuższych odgałęzień, czasowo zabezpieczony przed rozszczelnieniem się złącz podczas wykonywania próby szczelności.
3. Producent dopuszcza zakrycie gruntem (obsypką) całych rurociągów przed wykonaniem prób szczelności. Szczegółowych wytycznych udziela producent
4. Wszystkie otwory badanego odcinka powinny być dokładnie zaślepione przy pomocy balonu gumowego, korka lub tarczy odpowiednio uszczelnionych oraz umocowanych w sposób zabezpieczający złącza przed rozluźnieniem pod czas próby.
5. Podczas próby poziom zwierciadła wody gruntowej należy obniżyć co najmniej 0,5 m poniżej dna wykopu.
6. Poziom zwierciadła wody w studzience wyżej położonej, powinien mieć rzędną niższą o co najmniej 0,5 m w stosunku do rzędnej terenu przy dolnej studzience.
7. Po napełnieniu przewodu wodą i osiągnięciu w studzience górnej poziomu zwierciadła wody na wysokości 0,5 m ponad górną krawędź otworu wylotowego, należy przerwać dopływ wody i tak całkowicie napełniony odcinek przewodu pozostawić przez 1 godzinę w celu należytego odpowietrzenia i ustabilizowania się poziomu wody w studzienkach.
8. Po tym czasie, podczas trwania próby szczelności, nie powinno być ubytku wody w studzience górnej. Czas próby wynosi:
  - 30 min - dla odcinka przewodu do 50 m,
  - 60 min - dla odcinka powyżej 50 m.

## Próba szczelności na infiltrację

Złącza kielichowe z uszczelnieniem w postaci uszczelki gumowej o specjalnej konstrukcji posiadają działanie dwustronne o jednakowej jakości, tj. zabezpieczają szczelność w obu kierunkach zarówno przy eksfiltracji, jak i infiltracji.

Pozytywna próba szczelności na infiltrację wskazuje również, że przewód zachowuje szczelność na infiltrację, wobec czego wykonywanie jej może zostać zaniechane.

### Próba szczelności z zastosowaniem powietrza

Cały badany odcinek przewodu (między studzienkami) powinien być przygotowany jak przy próbie na eksfiltrację.

Powietrze należy dostarczać do przewodu pod ciśnieniem 1,1 m s.w., a następnie zamknąć jego dopływ. Kiedy ciśnienie spadnie do 1,0 kPa należy przystąpić do pomiaru czasu i spadku ciśnienia.

Spadek ciśnienia 0,1 m s.w. (dla I klasy szczelności) oraz 0,3 m s.w. (dla II klasy szczelności) może nastąpić w czasie nie krótszym niż:

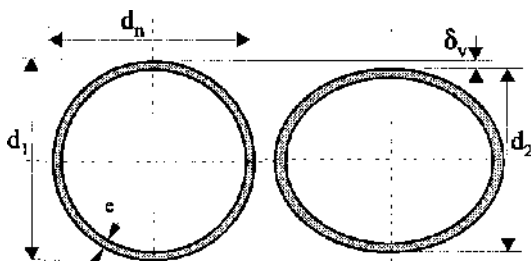

rys. III.10 Najkrótszy dopuszczalny czas dla spadku ciśnienia

rys. III. 11 Pomiar ugięcia

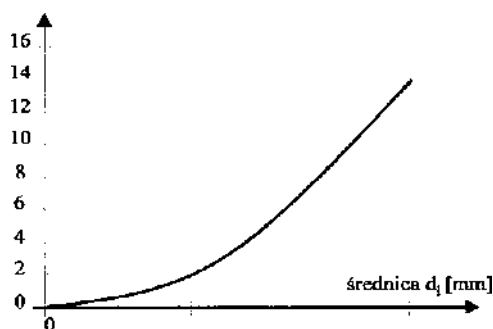

### 4.3.3. Pomiar wielkości ugięcia początkowego rury

W przypadku, gdy głębokość przykrycia układanych rur przekracza 3-4 m, wskazane jest sprawdzanie, czy dopuszczalna wielkość ugięcia długotrwałego (ostatecznego) nie zostanie przekroczona.

W tym celu, w ciągu dnia po całkowitym zasypaniu wykopu, należy zmierzyć rzeczywistą wielkość ugięcia początkowego rury.

Aby wyznaczyć wartość ugięcia początkowego należy dokonać pomiaru pionowej średnicy wewnętrznej  $d_1$  przed wykonaniem zasypania wykopu, a następnie dokonać takiego samego pomiaru  $d_2$  po 10-24 godzinach od zakończenia zasypania wykopu, kiedy rura jest całkowicie obciążona (rys.10.11).

Zmiana średnicy pionowej wyrażona jest jako procent średniej średnicy rury nieodkształconej, jest wtedy ugięciem początkowym.

## **10.5 System i technologia wykonania studzienek kanalizacyjnych**

10.5.1 charakterystyka systemu studzienek

10.5.2 budowa studzienki

10.5.3 montaż studzienek

10.5.4 studzienki kaskadowe

### **10.5.1 charakterystyka systemu studzienek**

Wieloletnie doświadczenia w rozwijaniu tworzywowych systemów kanalizacji sanitarnej i deszczowej, wodociągowych, drenaży i innych, doprowadziły do opracowania nowej generacji studzienek. Ideą jest wysoki poziom unifikowania wyrobów tak, aby te same elementy systemu miały zastosowanie

w różnych sieciach, np. kanalizacji sanitarnej, deszczowej, drenażowej itp.

Testy w skali półtechnicznej i badania eksploatacyjne w różnych warunkach klimatycznych i gruntowych, potwierdziły dobrą trwałość i funkcjonalność nowych rozwiązań.

System obejmuje cztery rodzaje kompletnych studzienek:

- studzienki kanalizacyjne bez osadnika;
- studzienki kanalizacyjne z osadnikiem;
- studzienki kaskadowe;
- studzienki drenażowe.

Kompletne studzienki składają się z następujących elementów:

- kinety (w pełnej gamie średnic i dopływów bocznych);
- rury trzonowej;
- teleskopu zakończonego żeliwną pokrywą, odpowiadającą do danego zastosowania;
- pokrywy do zamykania studzienek drenażowych.

Studzienki zostały zaprojektowane jako nieprzelazowe i dostarczane są w trzech wariantach rur trzonowych, a mianowicie: 110 mm, 200 mm i 400 mm.

### 10.5.2 Budowa studzienki

Kompletna studzienka bez osadnika przedstawia się następująco:

*Studzienka teleskopowa*

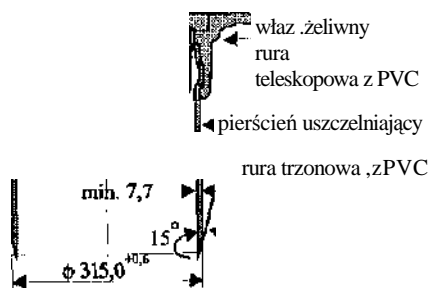

Kineta wykonana jest z polipropylenu (PP) formowanego wtryskowe. Kineta posiada specjalnie wyprofilowane dno, co w połączeniu z gładką powierzchnią gwarantuje bardzo dobrą charakterystykę hydrauliczną.

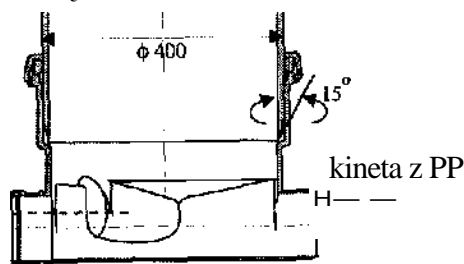

Wysoką sprawność hydrauliczną kinet zapewnia również odpowiednie skonstruowanie bocznych wlotów.

Wloty boczne o średnicach 110 - 160 - 200 mm standardowo usytuowane są o 25 mm powyżej dna kanału przelotowego o odpowiedniej średnicy 110 - 160 - 200 mm. Natomiast oś boczego wlotu o średnicy 110 mm w stosunku do osi kanału przelotowego 250 - 315 - 400 mm usytuowana jest 75 mm powyżej, a oś wlotu o średnicy 160 mm - 43 mm powyżej.

**Wykonanie kinet z PP sprawia, że są one wyjątkowo odporne mechanicznie nawet w niskich temperaturach.**

Przypadkowy upadek lub uderzenie nie powoduje pęknięcia lub zniszczenia kinety nawet w niskich temperaturach. Jednocześnie polipropylen jest bardzo odporny na oddziaływanie wysokich temperatur. Te cechy znacznie podnoszą walory użytkowe kinet wyprodukowanych z PP.

Kinety wyposażone są fabrycznie w specjalne uszczelki z uszlachetnionego kauczuku syntetycznego. Taki sposób połączenia zapewnia pozytywne przejście przez próby szczelności, wymagające utrzymania ciśnienia 5 m słupa wody. Oznacza to, że studzienki chronią system kanalizacji przed infiltracją wód gruntowych do kanalizacji a także przed eksfiltracją ścieków do gruntu.

Kinety studzienek produkowane są jako:

- kinety przelotowe,
- kinety zbiorcze.

### **Kinety przelotowe**

Rozróżnia się trzy rodzaje kinet przelotowych:

- małe kinety o średnicy górnego kielicha rury trzonowej 200 mm i średnicy króćców przelotowych 110 - 160 - 200 mm oraz o średnicy górnego kielicha rury trzonowej 110 mm i średnicy króćców przelotowych 110 mm;

### **Kinety zbiorcze**

Rozróżnia się trzy rodzaje kinet zbiorczych: - kinety o średnicy górnego kielicha rury trzonowej 400mm z dopływem prawym i lewym o średnicy 110- 160-200 mm;

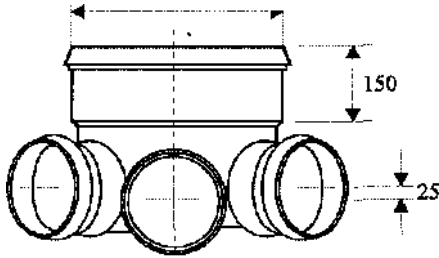

### **Rura trzonowa**

Rurę trzonową stanowi gładka, bez kielicha rura kanalizacyjna o średnicy 200 lub 400 mm, w zależności od zastosowanej kinety.

Rury trzonowe dostarczane są w standardowych długościach: 2 i 6 metrów.

Do żądanej (potrzebnej klientowi) długości rury trzonowe mogą być przycinane na budowie za pomocą piły ręcznej lub mechanicznej.

Miejsce cięcia należy zawsze ogradować.

### **Teleskopowe złączenie studzienki**

Ten element studzienki kanalizacyjnej stanowi zintegrowane (trwałe) połączenia rury teleskopowej z PVC o średnicy 160 mm lub 315 mm z włazem żeliwnym. Każdy teleskop wyposażony jest w specjalny, profilowany pierścień uszczelniający, umożliwiającą elastyczne połączenie teleskopu z rurą trzonową.

Rozróżnia się następujące rodzaje włazów żeliwnych:

- T20 - właz żeliwny okrągły z pokrywą pełną, o nośności 40 ton,
- T30 - właz żeliwny kwadratowy z pokrywą pełną, o nośności 12,5 tony,
- T40 - właz żeliwny okrągły z pokrywą pełną, o nośności 40 ton,
- T5 - właz żeliwny z pokrywą pełną prostokątny, o nośności 5 ton

Wysoki stopień unifikacji produktów sprawia, że projektant może dobierać i zestawiać teleskopy (z odpowiednim włazem) rury trzonowe oraz kinety w dowolnych konfiguracjach, w zależności od aktualnych potrzeb.

### **Zastosowanie**

#### **Studzienki kanalizacyjne bez osadnika**

Studzienki kanalizacyjne tego typu mogą znaleźć zastosowanie w zależności od konfiguracji połączenia kinety i teleskopu:

- małe kinety o średnicy górnego kielicha 200 mm i średnicy rur przelotowych 110 - 160 - 200mm z teleskopem T20, zalecane są do stosowania jako studzienki rewizyjne i na przyłączach przy domowych,
- pozostałe kinety stosowane są na kanałach głównych, a zastosowanie odpowiedniego teleskopu wiąże się z miejscem posadowienia studzienki:
- T30 - właz żeliwny stosowany w warunkach niewielkiego natężenia ruchu kołowego;
- T40 - właz żeliwny stosowany w warunkach dużego natężenia ruchu kołowego: drogi, chodniki place, itp;
- T5 - właz żeliwny stosowany w terenach zielonych, gdzie nie występuje ruch kołowy.

#### 10.5.3 Montaż studzienek

Ze względu na wysoką unifikację wyrobów, montaż różnego typu studzienek zasadniczo nie



różni się od siebie. Kolejne czynności przedstawiono poniżej.

### Roboty ziemne

Szerokość wykopu musi być wystarczająca dla swobodnego wykonania połączenia rur ze studzienką. Połączenie to wykonuje się analogicznie do połączenia rur kielichowych (kineta posiada system uszczelek wargowych). Grubość podsypki pod studzienką powinna być taka, jak grubość podsypki pod rurociągiem. Najczęściej jest to warstwa o grubości 15 cm. Podsypka, na której ma być posadowiona studzienka może być formowana na dwa sposoby:

1. Wykop należy pogłębić, a studzienkę należy posadowić na podsypce z materiału odkładanego z wykopu po odpowiedniej jego selekcji i zagęszczeniu.

2. Przywieziony z zewnątrz materiał sypki należy umieścić w wykopie i lekko zagęścić.

Właściwy materiał na podsypkę i wypełnienie wokół rury trzonowej studzienki może być uzyskany przez odpowiednią selekcję gruntu wydobytego z wykopu lub dowieziony. Materiał użyty na obsypkę studzienki (w tym rury trzonowej) musi być taki sam, jak materiał użyty do wykonania obsypki rurociągu.

Materiał użyty do zasypania wykopu nie powinien zawierać głazów, ostrych kamieni, brył gliny, kredy lub zmrożonej ziemi.

Jeżeli rurociąg wymaga wykonania dodatkowego fundamentu, to taki sam fundament musi posiadać studzienka. Zarówno w przypadku rurociągu z PVC, jak i studzienki, należy wykonać odpowiednią warstwę wyrównawczą na fundamencie. Szczegóły wykonania, granulacje itp. są takie same jak opisano to przy układaniu rurociągów z PVC.

### Montaż studzienki

1. Kinetę posadawia się sztywno na właściwie przygotowanej podsypce, poprzez wciśnięcie tak, aby wypełnić puste przestrzenie w jej dnie. Kinetę łączy się z rurociągiem analogicznie do łączenia rur z PVC. Tak posadowioną kinetę zasypuje się do wysokości ok. 15 cm powyżej wlotów kinety (analogicznie, jak w r.II. p.6.3; 7.3 ir.III p.21.).
2. Następnie należy przygotować kinetę do montażu rury trzonowej, którą trzeba najpierw przyciąć piłą ręczną lub mechaniczną na potrzebną długość. Uszczelkę kinety należy oczyścić i po smarować środkiem poślizgowym.
3. Kończącą część rury trzonowej należy przeszlifować szlifierką w celu usunięcia zadziorów.
4. Przed umieszczeniem rury trzonowej w kinecie, należy zmierzyć głębokość, na jakiej rura będzie umieszczona w kinecie (odległość pomiędzy wewnętrznym zwężeniem kinety a jej górną krawędzią). Tak zmierzony odcinek należy zaznaczyć na rurze pionowej.
5. Przygotowaną rurę trzonową należy ręcznie umieścić w kinecie, a następnie docisnąć do wcześniej zaznaczonej głębokości.
6. Wokół kinety i rury trzonowej należy bardzo starannie wykonać obsypkę i zasypanie wykopu z wymaganym stopniem zagęszczenia. Prace te należy wykonać analogicznie jak dla kolektorów.
7. Pierścień uszczelniający rury teleskopowej należy oczyścić i posmarować środkiem poślizgowym od środka, w miejscu, gdzie przesuwa się teleskop.
8. Umieścić teleskop w rurze trzonowej i włożyć dowłazu pokrywę.
9. Po zamontowaniu rury teleskopowej należy ustalić poziom włazu żeliwnego za pomocą łaty niwelacyjnej.

**Przy zasypywaniu należy zwrócić szczególną uwagę na to, aby wypełnienie wokół górnej części studzienki było rozłożone równomiernie. Materiał wypełniający powinien być bardzo dobrze zagęszczony, aby umożliwić przenoszenie zakładanych obciążeń.**

Montaż innych studzienek, głównie z częścią osadową i studzienek drenarskich, przebiega analogicznie. Zamianie podlega jedynie kineta na pokrywę z PP lub PVC oraz dochodzi konieczność wykonania odpowiednich otworów wlotowych i wylotowych. Sposób ich wykonania podano przy opisie odpowiedniej studzienki. Pozostałe warunki muszą być zachowane zgodnie z powyższym opisem.

### Montaż teleskopu

Montaż włazu w jezdni

min. 100 mm osadzenia w asfalcie

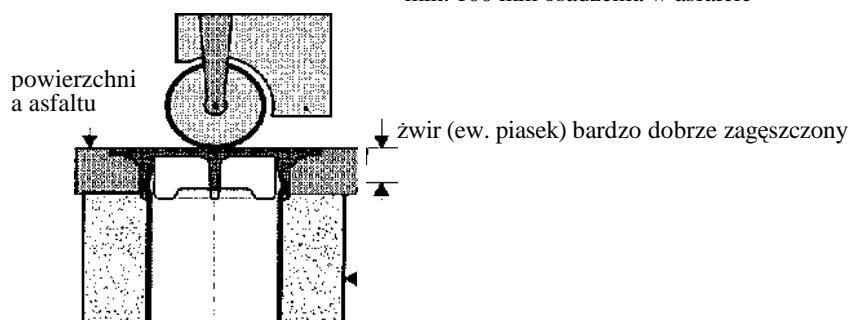

#### 7.5.4 Studzienki kaskadowe

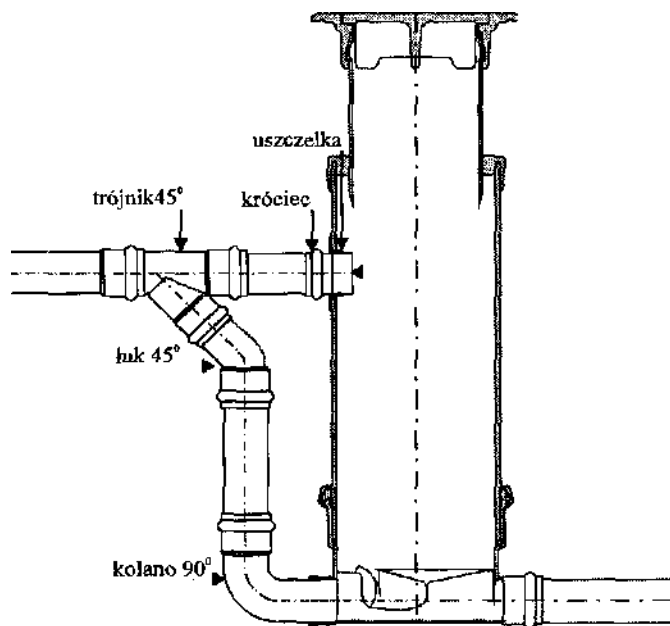

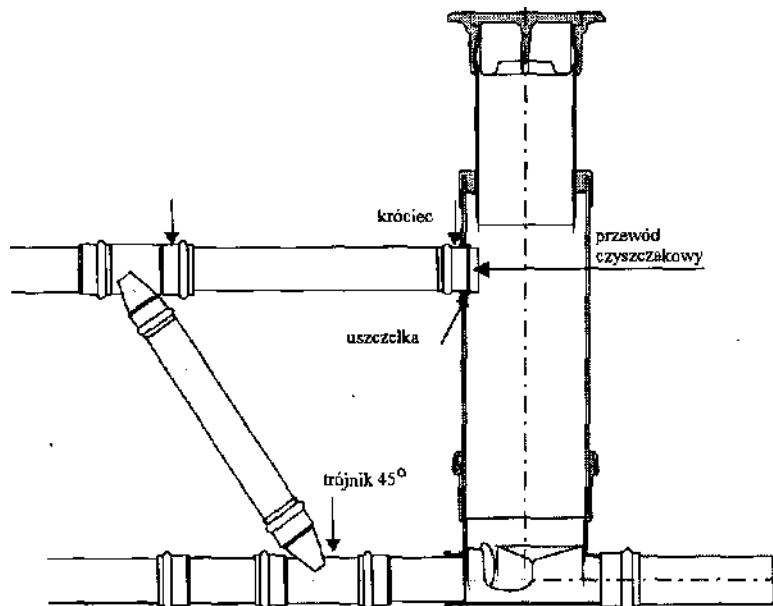

**SZCZEGÓŁOWA SPECYFIKACJA TECHNICZNA  
WYKONANIA I ODBIORU ROBÓT BUDOWLANYCH**

**Kod CPV 45223500-1  
KONSTRUKCJE Z BETONU ZBROJONEGO**

## SPIS TREŚCI

### 1. WSTĘP

- 1.1 Przedmiot ST
- 1.2 Zakres stosowania ST
- 1.3 Zakres robót objętych ST
- 1.4 Określenia podstawowe
- 1.5 Ogólne wymagania dotyczące robót

### 2 MATERIAŁY

### 3 SPRZĘT

### 4 TRANSPORT

### 5 WYKONANIE ROBÓT

### 6 KONTROLA JAKOŚCI ROBÓT

### 7 OBMIAR ROBÓT

### 8 ODBIÓR ROBÓT

### 9 PODSTAWA PŁATNOŚCI

### 10 PRZEPISY ZWIĄZANE

Najważniejsze oznaczenia i skróty:

OST – Ogólna Specyfikacja Techniczna

SST - Szczegółowa Specyfikacja Techniczna

ITB - Instytut Techniki Budowlanej

PZJ - Program Zabezpieczenia Jakości

bhp - bezpieczeństwo i higiena pracy podczas wykonywania robót budowlanych

## 1. WSTĘP

### 1.1. Przedmiot SST

Przedmiotem niniejszej szczegółowej specyfikacji technicznej (SST) są wymagania dotyczące wykonania i odbioru konstrukcji betonowych i żelbetowych na obiekcie budowlanym pn „Sieć kanalizacji sanitarnej” gmina Besko powiat sanocki województwo podkarpackie

### 1.2. Zakres stosowania SST

Szczegółowa specyfikacja techniczna (SST) jest stosowana jako dokument przetargowy i kontraktowy przy zlecaniu i realizacji robót wymienionych w pkt. 1.1.

### 1.3. Zakres robót objętych SST

Roboty, których dotyczy specyfikacja obejmują wszystkie czynności umożliwiające i mające na celu wykonanie konstrukcji betonowych i żelbetowych związanych z Budowa sieci kanalizacyjnej w Besku”

### 1.4. Określenia podstawowe

Określenia podane w niniejszej SST są zgodne z definicjami zawartymi w odpowiednich normach i wytycznych oraz określeniami podanymi w OST

Konstrukcje betonowe – konstrukcje z betonu niezbrojonego lub wykonane z zastosowaniem zbrojenia wiotkimi prętami stalowymi w ilości mniejszej od minimalnej dla konstrukcji żelbetowych.

Konstrukcje żelbetowe – konstrukcje betonowe, zbrojone wiotkimi prętami stalowymi współpracującymi z betonem w ilości nie mniejszej od ilości określonej jako minimalnej dla konstrukcji żelbetowych.

Beton zwykły – beton o gęstości powyżej 1,8 kg/dcm<sup>3</sup> wykonany z cementu, wody, kruszywa mineralnego o frakcjach piaskowych i grubszych oraz ewentualnych dodatków mineralnych i domieszek chemicznych.

Mieszanka betonowa – mieszanina wszystkich składników przed związaniem betonu.

Beton towarowy – mieszanka betonowa wykonana i dostarczona przez wytwórcę zewnętrznego.

Zaczyn cementowy – mieszanina cementu i wody.

Zaprawa – mieszanina cementu, wody, składników mineralnych i ewentualnych dodatków przechodzących przez sito kontrolne o boku oczka kwadratowego 2 mm.

w/c – wskaźnik wodno-cementowy; stosunek wody do cementu w zaczynie cementowym.

Rusztowania montażowe – pomocnicze budowle służące do przenoszenia obciążeń od konstrukcji montowanej z gotowych elementów lub wykonywanej na miejscu.

Rusztowania robocze – pomocnicze budowle służące do przenoszenia ciężaru ludzi i sprzętu.

Deskowania – pomocnicze budowle służące do formownia elementów betonowych wykonywanych na miejscu.

### 1.5. Ogólne wymagania dotyczące robót

Wykonawca jest odpowiedzialny za jakość wykonania robót, bezpieczeństwo wszelkich czynności na terenie budowy, metody użyte przy budowie oraz za ich zgodność z dokumentacją projektową, SST i poleceniami Inżyniera.

Ogólne wymagania dotyczące robót podano w OST

## 2. MATERIAŁY

### 2.1. Wymagania ogólne

Wszystkie materiały stosowane do wykonania robót muszą być zgodne z wymaganiami niniejszej SST i dokumentacji projektowej.

Do wykonania robót mogą być stosowane wyroby budowlane spełniające warunki określone w:

- ustawie z dnia 7 lipca 1994 r. Prawo budowlane (tekst jednolity; Dz. U. z 2003 r. Nr 207, poz. 2016; z późniejszymi zmianami),
- ustawie z dnia 16 kwietnia 2004 r. o wyrobach budowlanych (Dz. U. z 2004 r. Nr 92, poz. 881),
- ustawie z dnia 30 sierpnia 2002 r. o systemie oceny zgodności (Dz. U. z 2002 r. Nr 166, poz. 1360, z późniejszymi zmianami).

Na Wykonawcy spoczywa obowiązek posiadania dokumentacji wyrobu budowlanego wymaganej przez ww. ustawy lub rozporządzenia wydane na podstawie tych ustaw.

Materiały stosowane do wykonywania konstrukcji betonowych i żelbetowych powinny odpowiadać wymaganiom zawartym w normach: PN-S-10040:1999, PN-88/B-06250 lub PN-ENV 206-1:2002 oraz warunkach technicznych D2.

## 2.2. Wymagania szczegółowe

### 2.2.1. Składniki mieszanki betonowej

#### 2.2.1.1. Cement

##### a) Rodzaje cementu

Dopuszczalne jest stosowanie jedynie cementu portlandzkiego czystego, tj. bez dodatków wg norm PN-EN 197-1:2002 i PN 197-2:2002 o następujących klasach wytrzymałościowych:

- klasa 32,5 – do betonu klasy B 25,
- klasa 42,5 – do betonu klasy B 30 i wyższej,
- klasa 52,5 – do betonu klasy B 30 i wyższej.

##### b) Wymagania dotyczące składu cementu

Skład cementu powinien odpowiadać wymaganiom norm PN-EN 197-1:2002, PN-S-10040:1999 oraz warunków technicznych D2.

##### c) Oznakowanie opakowania

W przypadku cementu workowanego na opakowaniu powinien być umieszczony trwały, wyraźny napis zawierający następujące dane:

- oznaczenie,
- nazwa wytwórni i miejscowości,
- masa worka z cementem,
- data wysyłki,
- termin trwałości cementu.

##### d) Świadectwo jakości cementu

Każda partia dostarczonego cementu musi posiadać świadectwo jakości (atest) wraz z wynikami badań.

##### e) Akceptowanie poszczególnych partii cementu

Każda partia cementu przed jej użyciem do betonu musi uzyskać akceptację Inżyniera.

##### f) Bieżąca kontrola podstawowych parametrów cementu

Cement pochodzący z każdej dostawy musi być poddany badaniom wg normy PN-EN 197-2:2002, a wyniki ocenione wg normy PN-EN 197-1:2002.

Zakres badań cementu pochodzącego z dostawy, dla której jest atest z wynikami badań cementowni, można ograniczyć i wykonać tylko badania podstawowe.

Ponadto przed użyciem cementu do wykonania mieszanki betonowej zaleca się przeprowadzenie kontroli obejmującej:

- oznaczenie czasu wiązania wg PN-EN 196-3:1996,
- oznaczenie zmiany objętości wg PN-EN 196-3:1996,
- sprawdzenie zawartości grudek (zbryleń cementu niedających się rozgnieść w palcach i nie rozpadających się w wodzie).

W przypadku, gdy wyżej wymieniona kontrola wykaże niezgodność z normami, cement nie może być użyty do betonu.

##### g) Warunki magazynowania i okres składowania

Miejsca przechowywania cementu mogą być następujące:

dla cementu pakowanego (workowanego):

- składy otwarte (wydzielone miejsca zadaszone na otwartym terenie, zabezpieczone z boków przed opadami),
- magazyny zamknięte (budynki lub pomieszczenia o szczelnym dachu i ścianach),

dla cementu luzem:

- magazyny specjalne (zbiorniki stalowe, żelbetowe lub betonowe przystosowane do pneumatycznego załadunku i wyładunku cementu luzem, zaopatrzone w urządzenia do przeprowadzenia kontroli objętości cementu znajdującego się w zbiorniku lub otwory do przeprowadzenia pomiarów poziomu cementu, włączy do czyszczenia oraz klamry na zewnętrznych ścianach).

Cement nie może być użyty do betonu po okresie:

- 1) 10 dni – w przypadku przechowywania go w zadaszonych składach otwartych,
- 2) po upływie okresu trwałości podanego przez wytwórcę – w przypadku przechowywania w składach zamkniętych.

Każda partia cementu posiadająca oddzielne świadectwo jakości powinna być przechowywana w sposób umożliwiający jej łatwe rozróżnienie.

#### 2.2.1.2. Kruszywo do betonu

Kruszywo do betonu powinno charakteryzować się stałością cech fizycznych i jednorodnością uziarnienia pozwalającą na wykonanie partii betonu o stałej jakości. Poszczególne rodzaje i frakcje kruszywa muszą być na placu budowy składane oddzielnie na umocnionym i czystym podłożu w taki sposób, aby nie ulegały zanieczyszczeniu i nie mieszały się.

Zapasy kruszywa powinny być tak duże, aby zapewniały wykonanie wszystkich potrzebnych badań i testów i nie zakłócały rytmu budowy.

#### 2.2.1.2.1. Kruszywo grube

Dopuszcza się stosowanie kruszywa grubego spełniającego wymagania normy: PN-86/B-06712, PN-79/B-06711 oraz PN-S-10040:1999.

Dostawca kruszywa jest zobowiązany do przekazania dla każdej partii kruszywa wyników jego pełnych badań wg PN-86/B-06712 oraz wyników badania specjalnego dotyczącego reaktywności alkalicznej w terminach przewidzianych przez Inżyniera.

Na budowie dla każdej partii kruszywa należy wykonać kontrolne badania niepełne obejmujące:

- oznaczenie składu ziarnowego wg PN-78/B-06714/15 (PN-EN 933-1:2000),
- oznaczenie zawartości ziaren nieforemnych wg PN-78/B-06714/16, (PN-EN 933-4:2001),
- oznaczenie zawartości zanieczyszczeń obcych wg PN-78/B-06714/12,
- oznaczenie zawartości grudek gliny wg PN-88/B-06714/48,
- oznaczenie zawartości pyłów mineralnych wg PN-78/B-06714/13.

W przypadku, gdy kontrola wykaże niezgodności cech danego kruszywa z wymaganiami wg PN-86/B-06712 użycie takiego kruszywa może nastąpić po jego uszlachetnieniu (np. przez płukanie lub dodanie odpowiednich frakcji kruszywa) i ponownym sprawdzeniu.

Należy prowadzić bieżącą kontrolę wilgotności kruszywa wg PN-77/B-06714/18 (PN-EN 1925:2001) dla korygowania recepty roboczej betonu.

#### 2.2.1.2.2. Kruszywo drobne.

Dopuszcza się stosowanie kruszywa drobnego spełniającego wymagania norm: PN-79/B-06711, PN-86/B-06712 i PN-S-10040:1999.

Piasek pochodzący z każdej dostawy musi być poddany badaniom niepełnym obejmującym:

- oznaczenie zawartości zanieczyszczeń obcych wg PN-76/B-06714/12,
- oznaczenie zawartości pyłów mineralnych wg PN-78/B-06714/13,
- oznaczenie składu ziarnowego – wg PN-78/B-06714/15 (PN-EN 933-1:2000),
- oznaczenie zawartości grudek gliny – wg PN-88/B-06714/48.

Niezależnie od podanych wyżej wymagań betonu klasy B35 i wyższe wykonywać należy z kruszywa o uziarnieniu ustalonym doświadczalnie, podczas projektowania składu mieszanki betonowej.

Do betonów klasy B30 i B25 należy stosować kruszywo o łącznym uziarnieniu mieszczącym się w granicach podanych w normie PN-S-10040:1999.

Zobowiązuje się dostawcę do przekazywania, dla każdej partii piasku, wyników badań pełnych wg PN-86/B-06712 oraz okresowo wyników badania specjalnego dotyczącego reaktywności alkalicznej.

W celu umożliwienia korekty recepty roboczej mieszanki betonowej należy prowadzić bieżącą kontrolę wilgotności kruszywa wg PN-77/B-06714/18 (PN-EN 1925:2001) i stałości zawartości frakcji 0-2 mm.

#### 2.2.1.3. Woda

Woda do produkcji betonu powinna odpowiadać wymaganiom normy PN-88/B-32250. Zaleca się stosowanie wody wodociągowej pitnej. Stosowanie jej nie wymaga przeprowadzania badań. Należy pobierać ją ze zbiornika pośredniego.

W przypadku poboru wody z innego źródła należy przeprowadzić bieżącą kontrolę zgodnie z wyżej wymienioną normą.

#### 2.2.1.4. Domieszki do betonów

Dopuszcza się stosowanie domieszek spełniających wymagania norm: PN-EN 934-2:2002 i PN-EN 934-6:2002.

Do produkcji mieszanek betonowych wymaga się stosowania domieszek tylko w uzasadnionych przypadkach i pod warunkiem przeprowadzenia kontroli skutków ubocznych, takich jak: zmniejszenie wytrzymałości, zwiększenie nasiąkliwości i skurczu po stwardnieniu betonu. Należy też ocenić wpływ domieszek na zmniejszenie trwałości betonu.

Do produkcji mieszanek betonowych stosuje się domieszki o działaniu upłynniającym, napowietrzającym, przyspieszającym wiązanie lub opóźniającym wiązanie.

Domieszki do betonów mostowych muszą posiadać Aprobata Techniczną wydaną przez IBDiM do ich stosowania w budownictwie obiektów mostowych (inżynieryjnych). Domieszki posiadające tylko Aprobata ITB mogą być stosowane jedynie za zgodą Inżyniera.

#### 2.2.2. Mieszanka betonowa

Do wykonywania konstrukcji betonowych i żelbetowych można stosować mieszankę betonową wykonywaną samodzielnie przez Wykonawcę lub mieszankę betonową wykonywaną w Wytwórni (tzw. „beton towarowy”).



Składniki mieszanki betonowej jak i sama mieszanka muszą być zgodne z wymaganiami niniejszej SST i dokumentacji projektowej.

Mieszanka betonowa powinna odpowiadać wymaganiom norm: PN-S-10040:1999, PN-881-06250 lub PN-ENV 206-1 oraz warunków technicznych D2.

Produkcja mieszanki betonowej powinna się odbywać na podstawie receptury laboratoryjnej opracowanej przez Wykonawcę lub na jego zlecenie i zatwierdzonej przez Inżyniera. Wykonawca musi posiadać własne laboratorium lub też, za zgodą Inżyniera, zleci nadzór laboratoryjny niezależnemu laboratorium.

#### 2.2.3. Stal zbrojeniowa

Stal do zbrojenia betonu powinna spełniać wymagania norm: PN-S-10040:1999, PN-91/S-10042 oraz warunków technicznych D2, a ponadto norm: PN-ISO 6935-1:1998, PN-ISO 6935-1/Ak:1998, PN-ISO 6935-2:1998, PN-ISO 6935-2/Ak:1998, PN-89/H-84023.06, PN-82/H-93215.

#### Odbiór stali zbrojeniowej na budowie

Odbiór stali na budowie powinien być dokonany na podstawie atestu hutniczego dołączonego przez wytwórcę stali. Treść atestu powinna być zgodna z postanowieniami powyżej przytoczonych norm.

Cechowanie wiązek i kręgów powinno być zgodne z postanowieniami powyżej przytoczonych norm.

Stal zbrojeniowa powinna być magazynowana pod zadaszeniem w przegrodach lub stojakach, z podziałem wg wymiarów i gatunków. Należy dążyć, by stal była magazynowana w miejscu nie narażonym na nadmierne zawilgocenie lub zanieczyszczenie.

Do montażu prętów zbrojenia należy używać wyżarzonego drutu stalowego, tzw. wiązałkowego, o średnicy nie mniejszej niż 1,0 mm.

Przy średnicach prętów większych niż 12 mm stosować drut wiązałkowy o średnicy 1,5 mm.

#### 2.2.4. Materiały spawalnicze

Do spawania należy używać elektrody odpowiednie do gatunku stali z której wykonane jest zbrojenie oraz odpowiadające wymaganiom normy PN-91/M-69430.

#### 2.2.5. Podkładki dystansowe

Dopuszcza się stosowanie stabilizatorów i podkładek dystansowych z betonu lub zaprawy oraz z tworzyw sztucznych.

Podkładki dystansowe muszą być mocowane do prętów. Nie dopuszcza się stosowania podkładek dystansowych z drewna, cegły lub prętów stalowych.

#### 2.2.6. Deskowania

Do wykonywania deskowań należy stosować materiały zgodne z wymaganiami normy PN-S-10040:1999, a ponadto:

- drewno powinno odpowiadać wymaganiom norm: PN-92/D-95017, PN-91/D-95018, PN-75/D-96000, PN-72/D-96002, PN-63/B-06251,
- sklejka powinna odpowiadać wymaganiom norm: PN-EN 313-1:2001, PN-EN 313-2:2001 oraz PN-EN 636-3:2001,
- gwoździe budowlane powinny odpowiadać wymaganiom normy PN-84/M-81000,
- deskowania uniwersalne powinny być w dobrym stanie technicznym,
- do smarowania elementów deskowań stykających się z betonem należy stosować środki antyadhezyjne parafinowe, przeznaczone do tego typu zastosowań.

Materiały stosowane na deskowania nie mogą deformować się pod wpływem warunków atmosferycznych, ani na skutek zetknięcia się z mieszanką betonową.

#### 2.2.7. Rusztowania

Do wykonania rusztowań należy stosować materiały zgodnie z SST dotyczącą wykonania rusztowań.

### 3. SPRZĘT

Roboty związane z wykonaniem konstrukcji betonowych i żelbetowych mogą być wykonywane ręcznie lub mechanicznie przy użyciu dowolnego sprzętu przeznaczonego do wykonywania zamierzonych robót.

Wykonawca powinien dysponować m.in.:

- 1) do przygotowania mieszanki betonowej:
  - betoniarkami o wymuszonym działaniu,
  - dozownikami wagowymi o odpowiedniej dokładności z aktualnym świadectwem legalizacji,
  - odpowiednio przeszkoloną obsługą.
- 2) do wykonania deskowań:
  - sprzętem ciesielskim,
  - samochodem skrzyniowym,
  - żurawiem o udźwigu dostosowanym do ciężaru elementów deskowań.
- 3) do przygotowania zbrojenia:
  - giętarkami,
  - nożycami,

- prostowarkami i innym sprzętem stanowiącym wyposażenie zbrojarni.
- 4) do układania mieszanki betonowej:
- pojemnikami do betonu,
  - pompami do betonu,
  - wibratorami wgłębnymi o odpowiedniej średnicy,
  - wibratorami przyczepnymi,
  - łątami wibracyjnymi,
  - zacieraczkami do betonu.
- 5) do obróbki i pielęgnacji betonu:
- szlifierkami do betonu.

Sprzęt wykorzystywany przez Wykonawcę powinien być sprawny technicznie i spełniać wymagania techniczne w zakresie BHP.

Ogólne wymagania dotyczące sprzętu podano w OST

## 4. TRANSPORT

Środki transportu wykorzystywane przez Wykonawcę powinny być sprawne technicznie i spełniać wymagania techniczne w zakresie BHP oraz przepisów o ruchu drogowym.

Ogólne wymagania dotyczące transportu podano w OST

### 4.1. Transport składników mieszanki betonowej

Składniki mieszanki betonowej mogą być przewożone dowolnymi środkami transportu, przeznaczonymi do wykonywania zamierzonych robót. Kruszywo przewożone na samochodach ciężarowych należy umieścić równomiernie na całej powierzchni ładunkowej i zabezpieczyć przed spadaniem lub przesuwaniami.

Wszelkie zanieczyszczenia dróg publicznych Wykonawca będzie usuwał na bieżąco i na własny koszt.

### 4.2. Transport, podawanie i układanie mieszanki betonowej

Mieszanki betonowe mogą być transportowane mieszalnikami samochodowymi. Ilość samochodów należy dobrać tak, aby zapewnić wymaganą szybkość betonowania z uwzględnieniem odległości dowozu, czasu twardnienia betonu oraz koniecznej rezerwy w przypadku awarii samochodu. W czasie transportu w mieszance nie może nastąpić: segregacja, zmiana konsystencji i składu.

Czas transportu i wbudowania mieszanki betonowej nie powinien być dłuższy od wartości podanych w normie PN-S-10040:1999.

Wszelkie zanieczyszczenia dróg publicznych Wykonawca będzie usuwał na bieżąco i na własny koszt.

## 5. WYKONANIE ROBÓT

### 5.1. Wymagania ogólne

Ogólne wymagania dotyczące wykonania robót podano w OST

Wykonanie robót powinno być zgodne normami PN-S-10040:1999, PN-S-10042:1991, PN-88/B 06250 lub PN-ENV 206-1, PN-63/B-06251 oraz warunkami technicznymi D2.

Wykonawca przedstawi Inżynierowi do akceptacji „Projekt organizacji robót” uwzględniający wszystkie warunki, w jakich będą wykonywane roboty związane z wykonaniem konstrukcji betonowych i żelbetowych, uwzględniając planowany termin rozebrania deskowania i rusztowań, jak również plan przeprowadzania badań.

### 5.2. Zakres wykonania robót

Roboty związane z wykonaniem elementów konstrukcyjnych należy prowadzić zgodnie z opracowaną przez Wykonawcę i zaakceptowaną przez inspektora nadzoru „Dokumentacją technologiczną”.

Betonowanie można rozpocząć po uzyskaniu zezwolenia inspektora nadzoru, potwierdzonego wpisem do Dziennika Budowy.

#### 5.2.1. Wykonanie deskowań

Deskowania elementów licowych powinny być wykonywane z elementów deskowań uniwersalnych umożliwiających uzyskanie estetycznej faktury zewnętrznej. Deskowania powinny spełniać warunki podane w normie PN-S-10040:1999.

Elementy dodatkowe można wykonać z drewna w postaci tarcicy lub sklejk. Materiały stosowane na deskowania nie mogą deformować się pod wpływem warunków atmosferycznych, ani na skutek zetknięcia się z masą betonową.

Elementy ulegające zakryciu można deskować przy użyciu tarcicy. Deskowania z tarcicy należy wykonać z desek drzew iglastych klasy nie niższej niż K33. Deski grubości nie mniejszej niż 18 mm i szerokości nie większej niż 18 cm, powinny być jednostronne strugane i przygotowane do zestawienia na pióro i wpust. W przypadku stosowania desek bez wpustu i pióra należy szczeliny między deskami uszczelnić taśmami z blachy metalowej lub z tworzyw sztucznych albo masami uszczelniającymi z tworzyw sztucznych. Należy zwrócić szczególną uwagę na uszczelnienie styków ścian z dnem deskowania.

Szczególną uwagę przy wykonywaniu deskowań należy zwrócić na elementy tworzące fakturę ścian licowych i zapewniające niezmienność przekroju poprzecznego elementów konstrukcji.

Zaleca się stosowanie fazowania krawędzi elementu betonowego listwami o wymiarach od 2-4 cm na stykach dwóch prostokątnych do siebie ścian, szczególnie w stykach wklęsłych. Można takie fazowania wykonywać również wtedy, gdy nie przewidziano ich w projekcie. W takim przypadku należy przeprowadzić, w razie potrzeby, korektę rozmieszczenia zbrojenia. Zmianę rozmieszczenia zbrojenia powinien zatwierdzić Inżynier.

Przy podparciu deskowania rusztowaniem należy unikać punktowego przekazywania sił. Po zmontowaniu deskowania powierzchnię styku z betonem pokrywać trzeba środkami o działaniu antyadhezyjnym. Środki te nie mogą powodować plam ani zmian w odcieniach powierzchni betonu.

Przed przystąpieniem do betonowania należy usunąć z powierzchni deskowania wszelkie zanieczyszczenia (wióry, wodę, lód, liście, elektrody, gwoździe, drut wiązałkowy itp.).

Dopuszczalne odchylenia od wymiarów nominalnych przewidzianych projektem należy przyjmować zgodnie z odpowiednimi normami.

#### 5.2.2. Rusztowania

Rusztowania należy wykonywać zgodnie z SST dotyczącą wykonania rusztowań.

#### 5.2.3. Przygotowanie zbrojenia

Pręty i walcówki przed ich użyciem do zbrojenia konstrukcji należy oczyścić z zardzy, luźnych płatków rdzy, kurzu i błota. Pręty zbrojenia zanieczyszczone tłuszczem (smary, oliwa) lub farbą olejną należy opalać np. lampami lutowniczymi, aż do całkowitego usunięcia zanieczyszczeń.

Czyszczenie prętów powinno być dokonywane metodami nie powodującymi zmian we właściwościach technicznych stali ani późniejszej korozji.

Stal pokrytą rdzą oczyszcza się szczotkami ręcznie lub mechanicznie. Po oczyszczeniu należy sprawdzić wymiary przekroju poprzecznego prętów. Stal tylko zabłoconą można zmywać strumieniem wody. Pręty oblodzone odmraża się strumieniem ciepłej wody. Stal narażoną na choćby chwilowe działanie słonej wody należy zmyć wodą słodką.

Dopuszczalna wielkość miejscowego wykrzywienia prętów nie powinna przekraczać 4 mm, w przypadku większych odchyłek stal zbrojeniową należy prostować.

Pręty ucina się z dokładnością do 1 cm. Cięcie przeprowadza się przy pomocy mechanicznych noży.

Dopuszcza się również cięcie palnikiem acetylenowym.

Haki, odgięcia i rozmieszczenie zbrojenia należy wykonywać wg dokumentacji projektowej, z równoczesnym zachowaniem postanowień normy PN-91/S-10042.

Gięcie prętów należy wykonać zgodnie z dokumentacją projektową i normą PN-91/S-10042.

Należy zwrócić uwagę przy odbiorze haków i odgięć na ich stronę zewnętrzną. Niedopuszczalne są tam pęknięcia powstałe podczas wyginania.

#### 5.2.4. Montaż zbrojenia

Zbrojenie należy układać po sprawdzeniu i odbiorze deskowań.

Nie należy podwieszać i mocować do zbrojenia deskowań, pomostów transportowych, urządzeń wytwórczych i montażowych.

Montaż zbrojenia z pojedynczych prętów powinien być dokonywany bezpośrednio w deskowaniu.

Montaż zbrojenia bezpośrednio w deskowaniu zaleca się wykonywać przed ustawieniem szalowania bocznego. Montaż zbrojenia fundamentów wykonać na podbetonie.

Dla zachowania właściwej otuliny należy układać w deskowaniu zbrojenie podierać podkładkami betonowymi lub z tworzyw sztucznych o grubości równej grubości otulenia. Stosowanie innych sposobów zapewnienia otuliny, a szczególnie podkładek z prętów stalowych, jest niedopuszczalne. Na wysokości ścian licowych wykonuje się konieczne otulenie za pomocą podkładek plastikowych pierścieniowych.

Rodzaj podkładek dystansowych podlega akceptacji przez Inżyniera.

Szkielety zbrojenia powinny być, o ile to możliwe, prefabrykowane na zewnątrz. W szkieletach tych węzły na przecięciach prętów powinny być połączone przez spawanie, zgrzewanie lub wiązanie na podwójny krzyż wyżarzonym drutem wiązałkowym:

- przy średnicy prętów do 12 mm – o średnicy nie mniejszej niż 1,0 mm,
- przy średnicy prętów powyżej 12 mm – o średnicy nie mniejszej niż 1,5 mm.

Układ zbrojenia konstrukcji musi umożliwić jego dokładne otoczenie przez jednorodny beton. Po ułożeniu zbrojenia w deskowaniu, rozmieszczenie prętów względem siebie i względem deskowania nie może ulec zmianie.

Rozstaw zbrojenia, średnice i otuliny powinny być zgodne z dokumentacją projektową i normą PN-91/S-10442.

Układanie zbrojenia bezpośrednio na deskowaniu i podnoszenie na odpowiednią wysokość w trakcie betonowania jest nie dopuszczalne.

Łączenie prętów należy wykonywać zgodnie z PN-91/S-10042. Do zgrzewania i spawania prętów mogą być dopuszczeni tylko spawacze mający odpowiednie uprawnienia. Skrzyżowania prętów należy wiązać miękkim drutem lub spawać w ilości min 30% skrzyżowań. Minimalna odległość od krzywizny pręta do miejsca gdzie można na nim położyć spoinę wynosi 10 d.

#### 5.2.5. Wbudowanie mieszanki betonowej

##### 5.2.5.1. Podawanie i układanie mieszanki betonowej

Roboty związane z podawaniem i układaniem mieszanki betonowej powinny być wykonywane zgodnie z wymaganiami normy PN-S-10040:1999.

Przed przystąpieniem do układania betonu należy sprawdzić: położenie zbrojenia, zgodność rzędnych z projektem, czystość deskowania oraz obecność wkładek dystansowych zapewniających wymaganą wielkość otuliny.

##### 5.2.5.2. Zagęszczenie betonu:

Roboty związane z zagęszczaniem betonu powinny być wykonywane zgodnie z wymaganiami normy PN-S-10040:1999.

##### 5.2.5.3. Przerwy w betonowaniu

Przerwy w betonowaniu należy sytuować w miejscach uprzednio przewidzianych w dokumentacji projektowej lub w dokumentacji technologicznej uzgodnionej z Projektantem.

Ukształtowanie powierzchni betonu w przerwie roboczej powinno być uzgodnione z Projektantem, a w prostszych przypadkach można się kierować zasadą, że powinna ona być prostopadła do kierunku naprężeń głównych.

Powierzchnia betonu w miejscu przerwania betonowania powinna być starannie przygotowana do połączenia betonu stwardniałego ze świeżym przez:

- usunięcie z powierzchni betonu stwardniałego, luźnych okruchów betonu oraz warstwy pozostałego szkliva cementowego,
- obfite zwilżenie wodą i narzucenie kilkumilimetrowej warstwy zaprawy cementowej o stosunku zbliżonym do zaprawy w betonie wykonywanym albo też narzucenie cienkiej warstwy zaczynu cementowego.

Powyższe zabiegi należy wykonać bezpośrednio przed rozpoczęciem betonowania.

W przypadku przerwy w układaniu betonu zagęszczonego przez wibrowanie, wznowienie betonowania nie powinno się odbyć później niż w ciągu 3 godzin lub po całkowitym stwardnieniu betonu.

Jeżeli temperatura powietrza jest wyższa niż 20°C to czas trwania przerwy nie powinien przekraczać 2 godzin. Po wznowieniu betonowania należy unikać dotykania wibratorem deskowania, zbrojenia i poprzednio ułożonego betonu.

##### 5.2.5.4. Wymagania przy pracy w nocy

W przypadku, gdy betonowanie konstrukcji wykonywane jest także w nocy, konieczne jest wcześniejsze przygotowanie odpowiedniego oświetlenia zapewniającego prawidłowe wykonawstwo robót i dostateczne warunki bezpieczeństwa pracy.

#### 5.2.6. Warunki atmosferyczne przy układaniu mieszanki betonowej i wiązaniu betonu

##### 5.2.6.1. Temperatura otoczenia.

Betonowanie należy wykonywać wyłącznie w temperaturach nie niższych niż +5°C, zachowując warunki umożliwiające uzyskanie przez beton wytrzymałości co najmniej 15 MPa przed pierwszym zamarznięciem.

W wyjątkowych przypadkach dopuszcza się betonowanie w temperaturze do -5°C, jednak wymaga to zgody Inżyniera, potwierdzonej wpisem do Dziennika Budowy. Jednocześnie należy zapewnić mieszankę betonową o temperaturze +20°C w chwili układania i zabezpieczenie uformowanego elementu przed utratą ciepła w czasie co najmniej 7 dni lub uzyskania przez beton wytrzymałości co najmniej 15 MPa.

##### 5.2.6.2. Zabezpieczenie podczas opadów

Przed przystąpieniem do betonowania należy przygotować sposób postępowania na wypadek wystąpienia ulewnego deszczu. Konieczne jest przygotowanie odpowiedniej ilości osłon wodoszczelnych dla zabezpieczenia odkrytych powierzchni świeżego betonu.

##### 5.2.6.3. Zabezpieczenie betonu przy niskich temperaturach otoczenia.

Przy niskich temperaturach otoczenia ułożony beton powinien być chroniony przed zamarznięciem przez okres pozwalający na uzyskanie wytrzymałości co najmniej 15 MPa.

Uzyskanie wytrzymałości 15 MPa powinno być zbadane na próbkach przechowywanych w takich samych warunkach jak zabetonowana konstrukcja.

Przy przewidywaniu spadku temperatury poniżej 0°C w okresie twardnienia betonu należy wcześniej podjąć działania organizacyjne pozwalające na odpowiednie osłonięcie i podgrzanie zabetonowanej konstrukcji.

#### 5.2.7. Pielęgnacja betonu

Roboty związane z pielęgnacją betonu powinny być wykonywane zgodnie z wymaganiami normy PN-S-10040:1999.

Woda stosowana do polewania betonu powinna spełniać wymagania normy PN-88/B-32250.

W czasie dojrzewania betonu elementy powinny być chronione przed uderzeniami i drganiami.

Rozformowanie konstrukcji może nastąpić po osiągnięciu przez beton wytrzymałości rozformowania dla konstrukcji monolitycznych (zgodnie z normą PN-63/B-06251) lub wytrzymałości manipulacyjnej dla prefabrykatów.

## 6. KONTROLA JAKOŚCI ROBÓT

### 6.1. Wymagania ogólne

Kontrola jakości wykonania konstrukcji betonowych i żelbetowych polega na sprawdzeniu zgodności z dokumentacją projektową oraz wymaganiami podanymi w normie PN-S-10040:1999 oraz niniejszej SST.

Kontrola powinna być prowadzona wg ustalonego „Planu kontroli”, obejmującego między innymi podział obiektu na części podlegające osobnej ocenie oraz szczegółowe określenie zakresu, celu kontroli, częstotliwości badań, sposobu i ilości pobierania próbek.

Na Wykonawcy spoczywa obowiązek sporządzenia „Planu kontroli”, który podlega zatwierdzeniu przez Inżyniera.

Ocena poszczególnych etapów robót potwierdzana jest wpisem do Dziennika Budowy. Ogólne wymagania dotyczące kontroli jakości robót podano w OST

### 6.2. Zakres kontroli i badań

#### 6.2.1. Deskowanie

Kontrola deskowania przed przystąpieniem do betonowania musi być dokonana przez Inżyniera i potwierdzona wpisem do Dziennika Budowy.

Deskowanie powinno odpowiadać wymaganiom zawartym w normach PN-S-10040:1999 i PN-93/S-10080 oraz niniejszej SST.

Sprawdzenie polega na:

- sprawdzeniu stanu technicznego deskowań uniwersalnych przed zastosowaniem,
- sprawdzeniu cech geometrycznych deskowania przed betonowaniem,
- sprawdzeniu stateczności deskowania,
- sprawdzeniu szczelności deskowania,
- sprawdzeniu czystości deskowania,
- sprawdzeniu powierzchni deskowania,
- sprawdzeniu pokrycia deskowania środkiem antyadhezyjnym,
- sprawdzeniu klasy drewna i jego wad,
- sprawdzeniu geodezyjnym poziomu dolnej powierzchni deskowania,
- sprawdzeniu geodezyjnym położenia górnego poziomu betonowania.

Wymagania i tolerancje podaje norma PN-S-10040:1999.

#### 6.2.2. Rusztowania

Rusztowania należy kontrolować zgodnie z SST dotyczącą wykonania rusztowań.

#### 6.2.3. Zbrojenie

Kontrola zbrojenia przed przystąpieniem do betonowania musi być dokonana przez Inżyniera i potwierdzona wpisem do Dziennika Budowy.

Zbrojenie powinno być zgodne z dokumentacją projektową oraz odpowiadać wymaganiom zawartym w normach PN-S-10040:1999 i PN-91/S-10042, a także niniejszej SST.

Zakres sprawdzenia oraz wymagania i tolerancje podają powyżej przytoczone normy.

#### 6.2.4. Składniki mieszanki betonowej

Na Wykonawcy spoczywa obowiązek zapewnienia wykonania badań laboratoryjnych przewidzianych normami PN-S-10040:1999, PN-88/B-08250 i niniejszą SST, oraz gromadzenie, przechowywanie i okazywanie Inżynierowi wszystkich wyników badań dotyczących jakości stosowanych materiałów.

Wykonawca musi posiadać własne laboratorium lub też, za zgodą Inżyniera, zleci nadzór laboratoryjny niezależnemu laboratorium. Wykonawca powinien umożliwić udział w badaniach Inżynierowi.

Należy opracować „Plan kontroli” jakości betonu uwzględniający badanie składników mieszanki betonowej, dostosowany do wymagań technologii produkcji. W „Planie kontroli” powinny być uwzględnione badania przewidziane normami PN-S-10040:1999, PN-88/B-06250 i niniejszą SST, oraz ewentualne inne konieczne do potwierdzenia prawidłowości zastosowanych materiałów, a wymagane przez Inżyniera.

W celu wykonania badań składników mieszanki betonowej należy pobierać próbki. Ilość pobranych próbek powinna być określona w „Planie kontroli” jakości betonu, który podlega zatwierdzeniu przez Inżyniera.

#### 6.2.5. Mieszanka betonowa

Na Wykonawcy spoczywa obowiązek zapewnienia wykonania badań laboratoryjnych przewidzianych normami PN-S-10040:1999, PN-88/B-06250 i niniejszą SST, oraz gromadzenie, przechowywanie i okazywanie Inżynierowi wszystkich wyników badań dotyczących jakości betonu i stosowanych materiałów.

Wykonawca musi posiadać własne laboratorium lub też, za zgodą Inżyniera, zleci nadzór laboratoryjny niezależnemu laboratorium. Wykonawca powinien umożliwić udział w badaniach Inżynierowi.

Należy opracować „Plan kontroli” jakości betonu dostosowany do wymagań technologii produkcji. W „Planie kontroli” powinny być uwzględnione badania przewidziane normami PN-S-10040:1999, PN-88/B-06250 i niniejszą SST, oraz ewentualne inne konieczne do potwierdzenia prawidłowości zastosowanych zabiegów technologicznych, a wymagane przez Inżyniera.

W celu wykonania badań mieszanki betonowej należy pobierać próbki. Ilość pobranych próbek powinna być określona w „Planie kontroli” jakości betonu, który podlega zatwierdzeniu przez Inżyniera.

Mieszanka betonowa powinna mieć właściwości zgodne z postanowieniami normy PN-S-10040:1999 oraz niniejszej SST.

#### 6.2.6. Wbudowanie mieszanki betonowej

Warunki wbudowania mieszanki betonowej powinny być zgodne z normą PN-S-10040:1999 oraz niniejszą SST.

Zakres sprawdzenia i wymagania podaje powyżej przytoczona norma.

#### 6.2.7. Pielęgnacja betonu

Warunki pielęgnacji betonu powinny być zgodne z normą PN-S-10040:1999 oraz niniejszą SST.

Zakres sprawdzenia i wymagania podaje powyżej przytoczona norma.

#### 6.2.8. Beton

Na Wykonawcy spoczywa obowiązek zapewnienia wykonania badań laboratoryjnych przewidzianych normami PN-S-10040:1999, PN-88/B-06250 i niniejszą SST, oraz gromadzenie, przechowywanie i okazywanie Inżynierowi wszystkich wyników badań dotyczących jakości betonu i stosowanych materiałów.

Wykonawca musi posiadać własne laboratorium lub też, za zgodą Inżyniera, zleci nadzór laboratoryjny niezależnemu laboratorium. Wykonawca powinien umożliwić udział w badaniach Inżynierowi.

Należy opracować „Plan kontroli” jakości betonu dostosowany do wymagań technologii produkcji. W „Planie kontroli” powinny być uwzględnione badania przewidziane normami PN-S-10040:1999, PN-88/B-06250 i niniejszą SST, oraz ewentualne inne konieczne do potwierdzenia prawidłowości zastosowanych zabiegów technologicznych, a wymagane przez Inżyniera.

W celu wykonania badań betonu należy pobierać próbki. Ilość pobranych próbek powinna być określona w „Planie kontroli” jakości betonu, który podlega zatwierdzeniu przez Inżyniera.

Beton powinien mieć właściwości zgodne postanowieniami normy PN-S-10040:1999 oraz niniejszej SST.

#### 6.2.9. Kontrola wykończenia powierzchni betonu

Wykończenie powierzchni betonu powinno być zgodne z dokumentacją projektową, postanowieniami normy PN-S-10040:1999 oraz niniejszej SST.

Zakres sprawdzenia, wymagania i tolerancje podaje powyżej przytoczona norma.

#### 6.2.10. Kontrola sprzętu

Sprzęt powinien być zgodny z postanowieniami niniejszej SST. Sprawdzenie polega na:

- kontroli miejsca przechowywania czynników produkcji,
- sprawdzeniu urządzeń do ważenia i mieszania,
- sprawdzeniu betoniarki,
- sprawdzeniu samochodów do przewozu mieszanki betonowej,

- sprawdzeniu pomp do podawania mieszanki betonowej,
- sprawdzeniu urządzeń do zagęszczania mieszanki betonowej,
- sprawdzeniu urządzeń do pielęgnacji i obróbki betonu.

Wszystkie roboty ujęte w niniejszej SST podlegają odbiorowi, a ocena poszczególnych etapów robót potwierdzana jest wpisem do Dziennika Budowy.

## 7. OBMIAR ROBÓT

Ogólne wymagania dotyczące obmiaru robót podano w OST

Jednostką obmiarową jest m<sup>3</sup> (metr sześcienny) wykonanych konstrukcji betonowych i żelbetowych zgodnie z dokumentacją projektową i obmiarem w terenie.

## 8. ODBIÓR ROBÓT

Ogólne wymagania dotyczące odbioru robót podano w OST

Konstrukcje betonowe i żelbetowe uznaje się za wykonane zgodnie z dokumentacją projektową, niniejszą SST i wymaganiami Inżyniera, jeżeli wszystkie pomiary i badania z zachowaniem tolerancji podanych w dokumentacji projektowej, przywołanych normach lub w punktach 2, 5 i 6 niniejszej SST dały wyniki pozytywne.

## 9. PODSTAWA PŁATNOŚCI

Ogólne wymagania dotyczące podstawy płatności podano w OST

Podstawę płatności stanowi cena wykonania 1 m<sup>3</sup> konstrukcji betonowej lub żelbetowej, zgodnie z dokumentacją projektową, obmiarem w terenie i oceną jakości wykonania robót na podstawie wyników pomiarów i badań laboratoryjnych.

Cena jednostkowa obejmuje:

- dostarczenie i składowanie niezbędnych czynników produkcji,
- prace pomiarowe i przygotowawcze,
- wykonanie „Projektu technologii betonowania”,
- wykonanie „Planu kontroli” materiałów i robót,
- wykonanie „Projektu deskowania i rusztowania”,
- oczyszczenie podłoża,
- wykonanie deskowania z rusztowaniem,
- pokrycie deskowań środkiem antyadhezyjnym,
- oczyszczenie i wyprostowanie zbrojenia,
- przycięcie, wygięcie i łączenie zbrojenia,
- montaż zbrojenia w deskowaniu wraz z jego stabilizacją i zapewnieniem odpowiednich otulin,
- oczyszczenie deskowań bezpośrednio przed ułożeniem mieszanki betonowej,
- przygotowanie mieszanki betonowej,
- ułożenie mieszanki betonowej, z wykonaniem projektowanych otworów, zabetonowaniem zakotwień i marek, zagęszczeniem i wyrównaniem powierzchni,
- pielęgnację betonu,
- rozbiórkę deskowania i rusztowań,
- usunięcie niedoskonałości powierzchni,
- oczyszczenie terenu robót z odpadów i usunięcie ich poza teren robót,
- wykonanie i dokumentację niezbędnych badań laboratoryjnych i pomiarów wymaganych Specyfikacją lub zleconych przez Inżyniera.

Cena zawiera również zapas na odpady i ubytki materiałowe.

## 10. PRZEPISY ZWIĄZANE

### 10.1. Normy:

- |    |                   |  |
|----|-------------------|--|
| 1. | PN-S-10040:1999   | Obiekty mostowe. Konstrukcje betonowe, żelbetowe i sprężone. Wymagania i badania.              |
| 2. | PN-88/B-06250     | Beton zwykły.  |
| 3. | PN-ENV 206-1:2002 | Beton. Część 1: Wymagania, właściwości, produkcja i zgodność.                                  |
| 4. | PN-EN 197-1:2002  | Cement. Część 1: Skład, wymagania i kryteria zgodności dotyczące cementów powszechnego użytku. |
| 5. | PN-EN 197-2:2002  | Cement. Część 2: Ocena zgodności.  |
| 6. | PN-EN 196-3:1996  | Metody badania cementu. Oznaczenie czasu wiązania i stałości objętości.                        |
| 7. | PN-86/B-06712     | Kruszywa mineralne do betonu.  |
| 8. | PN-79/B-06711     | Kruszywa mineralne. Piaski do zapraw budowlanych.  |

9.	PN-B-11112:1996	Kruszywa mineralne. Kruszywa łamane do nawierzchni drogowych.
10.	PN-91/B-06714/34	Kruszywa mineralne. Badania. Oznaczenie reaktywności alkaicznej.
11.	PN-78/B-06714/15	Kruszywa mineralne. Badania. Oznaczenie składu ziarnowego.
12.	PN-EN 933-1:2000	Badania geometrycznych właściwości kruszyw. Część 1: Oznaczenie składu ziarnowego. Metoda przesiewu.
13.	PN-78/B-06714/16	Kruszywa mineralne. Badania. Oznaczenie kształtu ziarn.
14.	PN-EN 933-4:2001	Badania geometrycznych właściwości kruszyw. Część 4: Oznaczenie kształtu ziarn.
15.	PN-78/B-06714/12	Kruszywa mineralne. Badania. Oznaczenie zawartości zanieczyszczeń obcych.
16.	PN-88/B-06714/48	Kruszywa mineralne. Badania. Oznaczenie zawartości zanieczyszczeń w postaci gliny.
17.	PN-78/B-06714/13	Kruszywa mineralne. Badania. Oznaczenie zawartości pyłów mineralnych.
18.	PN-77/B-06714/18	Kruszywa mineralne. Badania. Oznaczenie nasiąkliwości.
19.	PN-EN 1925:2001	Metody badań kamienia naturalnego. Oznaczenie współczynnika nasiąkliwości kapilarnej.
20.	PN-88/B-32250	Materiały budowlane. Woda do betonów i zapraw.
21.	PN-EN 934-2:2002	Domieszki do betonu, zapraw i zaczynu. Część 2: Domieszki do betonu. Definicje, wymagania, zgodność, znakowanie i etykietowanie.
22.	PN-EN 934-6:2002	Domieszki do betonu, zapraw i zaczynu. Część 6: Pobieranie próbek, kontrola zgodności i ocena zgodności.
23.	PN-91/S-10042	Obiekty mostowe. Konstrukcje betonowe, żelbetowe i sprężone. Projektowanie.
24.	PN-ISO 6935-1:1998	Stal do zbrojenia betonu. Pręty gładkie.
25.	PN-ISO 6935-1/Ak:1998	Stal do zbrojenia betonu. Pręty gładkie. Dodatkowe wymagania stosowane w kraju.
26.	PN-ISO 6935-2:1995	Stal do zbrojenia betonu. Pręty żebrowane.
27.	PN-ISO 6935-2/Ak:1998	Stal do zbrojenia betonu. Pręty żebrowane. Dodatkowe wymagania stosowane w kraju.
28.	PN-89/H-84023.06	Stal określonego zastosowania. Stal do zbrojenia betonu.
29.	PN-82/H-93215	Walcówka i pręty stalowe do zbrojenia betonu.
30.	PN-91/M-69430	Spawalnictwo. Elektrody stalowe otulone do spawania i napawania. Ogólne wymagania i badania.
31.	PN-92/D-95017	Surowiec drzewny. Drewno wielkowymiarowe iglaste. Wspólne wymagania i badania.
32.	PN-91/D-95018	Surowiec drzewny. Drewno średniowymiarowe. Wspólne wymagania i badania.
33.	PN-75/D-96000	Tarcica iglasta ogólnego przeznaczenia.
34.	PN-72/D-90002	Tarcica liściasta ogólnego przeznaczenia.
35.	PN-63/B-06251	Roboty betonowe i żelbetowe. Wymagania techniczne.
36.	PN-EN 313-1:2001	Sklejka. Klasyfikacja i terminologia. Część 1: Klasyfikacja.
37.	PN-EN 313-2:2001	Sklejka. Klasyfikacja i terminologia. Część 1: Terminologia.
38.	PN-EN 636-3:2001	Sklejka. Wymagania techniczne. Część 3: wymagania dla sklejki użytkowanej w warunkach zewnętrznych.
39.	PN-84/M-81000	Gwoździe. Ogólne wymagania i badania.
40.	PN-93/S-10080	Obiekty mostowe. Konstrukcje drewniane.

## 10.2. Inne dokumenty:

1. Ustawa z dnia 1 lipca 1994 r. Prawo budowlane (tekst jednolity: Dz. U. z 2003 r., Nr 201, poz. 2016; z późniejszymi zmianami),
2. Ustawa z dnia 18 kwietnia 2004 r. o wyrobach budowlanych (Dz. U. z 2004 r., Nr 92, poz. 881),
3. Ustawa z dnia 30 sierpnia 2002 r. o systemie oceny zgodności (Dz. U. z 2002 r., Nr 166, poz. 360, z późniejszymi zmianami).



# SZCZEGÓŁOWA SPECYFIKACJA TECHNICZNA WYKONANIA I ODBIORU ROBÓT BUDOWLANYCH

## Kod CPV 45317000-2 INSTALACJE ELEKTRYCZNE W OBIEKTACH KUBATUROWYCH

### **1. Wstęp**

#### 1.1. Przedmiot SST

Przedmiotem niniejszej szczegółowej specyfikacji technicznej (SST) są wymagania dotyczące wykonania i odbioru robót związanych z instalacją elektryczną w obiektach kubaturowych.

#### 1.2. Zakres stosowania SST

Szczegółowa Specyfikacja Techniczna jest stosowana jako dokument przetargowy przy zleceniu i realizacji robót wymienionych w pkt. 1.1.

#### 1.3. Zakres robót objętych SST

Roboty, których dotyczy specyfikacja obejmują wszystkie czynności umożliwiające i mające na celu wykonanie instalacji elektrycznych w obiekcie.

Zakres robót obejmuje:

- a) instalacje elektryczne oświetleniowe
- b) instalacje elektryczne gniazd wtyczkowych
- c) instalacje elektryczne siłowe
- d) instalacje sterowania wentylacją
- e) montaż tablicy rozdzielczej budynku, głównej oraz tablic lokalnych
- f) montaż złącza kablowego
- g) instalacje uziemienia i połączeń wyrównawczych
- h) instalację piorunochronną
- i) demontaż instalacji elektrycznych

#### 1.4. Określenia podstawowe

Określenia podane w niniejszej SST są zgodne z określeniami ujętymi w odpowiednich normach i przepisach, których zestawienie podano w p-kcie 10 SST.

#### 1.5. Ogólne wymagania dotyczące robót

Wykonawca robót jest odpowiedzialny za jakość ich wykonania oraz za zgodność z dokumentacją projektową.

Rodzaje (typy) urządzeń, osprzętu i materiałów pomocniczych zastosowanych do wykonywania instalacji powinny być zgodne z podanymi w dokumentacji projektowej. Zastosowanie do wykonania instalacji innych rodzajów (typów) urządzeń i osprzętu niż wymienione w projekcie dopuszczalne jest jedynie pod warunkiem wprowadzenia do dokumentacji projektowej zmian uzgodnionych w obowiązującym trybie z Inżynierem.

## **2. Materiały**

2.1. Tablica rozdzielczą główna oraz tablice lokalne z wyposażeniem projektowanym indywidualnie wg dyspozycji podanych w dokumentacji projektowej.

2.2. Złącze kablowe lub tablica przyłączająca w obudowie metalowej lub z tworzywa sztucznego o prądzie do 200 A, jedno-, dwu- lub trzyodpływowe, z układem samoczynnego załączania rezerwy (SZR) lub bez układu SZR.

2.3. Przewód instalacyjny izolacji i powłoce polwinitowej na napięcie znamionowe 450/750 V z żyłami miedzianymi o przekroju do 2,5 mm<sup>2</sup> i ilości żył 3÷5 wg PN-87/E-90056.

2.4. Przewód z żyłą miedzianą, jednodrutową o przekroju do 2,5 mm<sup>2</sup> na napięcie znamionowe 250 V o izolacji polwinitowej według PN-87/E-90054.

2.5. Oprawy fluorescencyjne 1×40 W, 2×40 W, 4×20 W (do wnętrza) – nasufitowe wyposażone, lub nie, we własny układ zasilania awaryjnego o czasie podtrzymania 2 h.

2.6. Oprawy fluorescencyjne 1×40 W, 2×40 W (bryzgoodporne) wyposażone we własny układ zasilania awaryjnego jak w p.2.5.

2.7. Oprawy fluorescencyjne 2×40 W, 4×20 W do wnętrza, przeznaczone do wbudowania w sufity podwieszane wyposażone we własny układ zasilania awaryjnego jak w p. 2.5.

2.8. Oprawy do żarówek 60 W i 100 W (bryzgoodporne), plafoniery do 60 W (ewakuacyjne) i oprawy do świetlówek kompaktowych.

2.9. Obudowy z przyciskami sterowniczymi i stycznikami do mocowania na cegle lub betonie.

2.10. Odgałęźniki instalacyjne w obudowie z tworzywa z zaciskami do 2,5 mm<sup>2</sup>, 380 V (do instalacji szczelnych).

2.11. Puszki instalacyjne z tworzywa – końcowe o średnicy 60 mm i rozgałęźne o średnicy 80 mm.

2.12. Gniazda wtyczkowe podtynkowe dwubiegunowe z uziemieniem 10/16 A, 250 V.

2.13. Gniazda wtyczkowe natynkowe dwubiegunowe z uziemieniem bryzgoodporne 10/16 A, 250 V.

2.14. Łączniki i przełączniki jednobiegunowe 6 A, 250 V do mocowania w puszkach pod tynkiem.

2.15. Łączniki jednobiegunowe 6 A, 250 V bryzgoodporne, do mocowania na cegle lub betonie.

2.16. Gniazda wtyczkowe 16 A, 500 V, 3-fazowe, pięciostykowe do mocowania na cegle lub betonie.

2.17. Rury winidurowe instalacyjne o średnicy do 20 mm.

2.18. Drut stalowy ocynkowany o średnicy 6 mm.

2.19. Płaskownik stalowy, ocynkowany 30×4 mm.

2.20. Grzejniki elektryczne konwektorowe, kumulacyjne na napięciu 230 V 50 Hz o mocy wg dokumentacji projektowej.

2.21. Złącza kontrolne instalacji piorunochronnej

(1) Odbiór materiałów na budowie

- Materiały takie jak tablica rozdzielcza, oprawy oświetleniowe, przewody należy dostarczać na budowę wraz ze świadectwami jakości, kartami gwarancyjnymi, protokołami odbioru technicznego.
- Dostarczone na miejsce budowy materiały należy sprawdzić pod względem kompletności i zgodności z danymi wytwórcy.
- W przypadku stwierdzenia wad lub nasuwających się wątpliwości mogących mieć wpływ na jakość wykonania robót, materiały należy przed ich wbudowaniem poddać badaniom określonym przez dozór techniczny robót.

(2) Składowanie materiałów na budowie

- Składowanie materiałów powinno odbywać się zgodnie z zaleceniami producentów, w warunkach zapobiegających zniszczeniu, uszkodzeniu lub pogorszeniu się właściwości technicznych na skutek wpływu czynników atmosferycznych lub fizykochemicznych. Należy zachować wymagania wynikające ze specjalnych właściwości materiałów oraz wymagania w zakresie bezpieczeństwa przeciwpożarowego.

### **3. Sprzęt**

Do wykonania instalacji elektroenergetycznych przewiduje się użycie następującego sprzętu:

- samochód dostawczy do 0,9 t,
- spawarka transformatorowa do 500 A.

### **4. Transport**

Materiały na budowę powinny być przywożone odpowiednimi środkami transportu, zabezpieczone w sposób zapobiegający uszkodzeniu oraz zgodnie z przepisami BHP i ruchu drogowego.

### **5. Wykonanie robót**

5.1. Wykonawca przedstawi do akceptacji projekt organizacji i harmonogram robót uwzględniający wszystkie warunki, w jakich będą wykonywane roboty instalacyjne.

5.2. Trasowanie

Trasa instalacji elektrycznych powinna przebiegać bezkolizyjnie z innymi instalacjami i urządzeniami, powinna być przejrzysta, prosta i dostępna dla prawidłowej konserwacji oraz remontów. Wskazane jest aby przebiegała w liniach poziomych i pionowych.

5.3. Montaż konstrukcji wsporczych oraz uchwytów

Konstrukcje wsporcze i uchwyty przewidziane do ułożenia na nich instalacji elektrycznych, bez względu na rodzaj instalacji, powinny być zamocowane do podłoża w sposób trwały, uwzględniający

warunki lokalne i technologiczne, w jakich dana instalacja będzie pracować, oraz sam rodzaj instalacji.

#### 5.4. Przejścia przez ściany i stropy

Przejścia przez ściany i stropy powinny spełniać następujące wymagania:

- wszystkie przejścia obwodów instalacji elektrycznych przez ściany, stropy itp. muszą być chronione przed uszkodzeniami.
- przejścia te należy wykonywać w przepustach rurowych,
- przejścia pomiędzy pomieszczeniami o różnych atmosferach powinny być wykonywane w sposób szczelny, zapewniający nieprzedostawanie się wycieków,
- obwody instalacji elektrycznych przechodząc przez podłogi muszą być chronione do wysokości bezpiecznej przed przypadkowymi uszkodzeniami. Jako osłony przed uszkodzeniami mechanicznymi należy stosować rury stalowe, rury z tworzyw sztucznych, korytka blaszane itp.

#### 5.5. Montaż sprzętu, osprzętu i opraw oświetleniowych

Sprzęt i osprzęt instalacyjny należy mocować do podłoża w sposób trwały zapewniający mocne i bezpieczne jego osadzenie.

Do mocowania sprzętu i osprzętu mogą służyć konstrukcje wsporcze lub konsolki osadzone na podłożu, przyspawane do stalowych elementów konstrukcji budowlanych lub przykręcone do podłoża za pomocą kołków i śrub rozporowych oraz kołków wstrzeliwanych. Uchwyty (haki) dla opraw zwieszakowych montowane w stropach należy mocować przez wkręcanie w metalowy kołek rozporowy lub wbetonowanie. Nie dopuszcza się mocowania haków za pomocą kołków rozporowych z tworzywa sztucznego.

Zawieszenie opraw zwieszakowych powinno umożliwiać ruch wahadłowy oprawy.

Przewody opraw oświetleniowych należy łączyć z przewodami wypustów za pomocą złączy świecznikowych.

#### 5.6. Podejście do odbiorników

Podejścia instalacji elektrycznych do odbiorników należy wykonywać w miejscach bezkolizyjnych, bezpiecznych oraz w sposób estetyczny.

Podejścia do przewodów ułożonych w podłodze należy wykonywać w rurach stalowych, zamocowanych pod powierzchnią podłogi, albo w specjalnie do tego celu przewidzianych kanałach. Rury i kanały muszą spełniać odpowiednie warunki wytrzymałościowe i być wyprowadzone ponad podłogę do wysokości koniecznej dla danego odbiornika.

Do odbiorników zasilanych od góry należy stosować podejścia zwieszakowe. Są to najczęściej oprawy oświetleniowe lub odbiorniki zasilane z instalacji zawieszonych na drabinkach lub korytkach kablowych. Podejścia zwieszakowe należy wykonywać jako sztywne, lub elastyczne w zależności od warunków technologicznych i rodzaju wykonywanej instalacji.

Do odbiorników zamocowanych na ścianach, stropach lub konstrukcjach podejścia należy wykonywać przewodami ułożonymi na tych ścianach, stropach lub konstrukcjach budowlanych, a także na innego rodzaju podłożach np. kształtowniki, korytka itp.

#### 5.7. Układanie przewodów

##### 5.7.1. Przewody izolowane jednożyłowe w rurkach

- a) Układanie rur

Rury należy układać na przygotowanej i wytrasowanej trasie na uchwytych osadzonych w podłożu. Końce rur przed połączeniem powinny być pozbawione ostrych krawędzi. Zależnie od przyjętej technologii montażu i rodzaju tworzywa łączenie rur ze sobą oraz sprzętem i osprzętem należy wykonywać przez:

- wsuwanie w otwory lub kielichy z równoczesnym uszczelnianiem połączeń,
- wkręcanie nagwintowanych końców rur,
- wkręcanie nagrzaných końców rur.

Łuki na rurach należy wykonywać tak aby spłaszczenie przekroju nie przekraczało 15% wewnętrznej średnicy. Promień gięcia powinien zapewniać swobodne wciąganie przewodów. Cała instalacja rurowa powinna być wykonana ze spadkiem 0.1% aby umożliwić odprowadzenie wody powstałej z ewentualnej kondensacji. Zabrania się układania rur z wciągniętymi w nie przewodami.

#### b) wciąganie przewodów

Przed przystąpieniem do wciągania przewodów należy sprawdzić prawidłowość wykonanego rurowania, zamocowania sprzętu i osprzętu, jego połączeń z rurami oraz przelotowość.

Wciąganie przewodów należy wykonać za pomocą specjalnego osprzętu montażowego. Nie wolno do tego celu stosować przewodów, które później zostaną użyte w instalacji. Łączenie przewodów wykonać wg wcześniej opisanych zasad.

#### 5.7.2. Przewody izolowane kabelkowe na uchwytych

W zależności od rodzaju pomieszczeń instalację należy wykonać:

- w wykonaniu zwykłym,
- w wykonaniu szczelnym.

Stosuje się następujące rodzaje instalacji:

- bezpośrednio na podłożu za pomocą uchwytych pojedynczych lub zbiorczych,
- na uchwytych odległościowych (dystansowych) pojedynczych lub zbiorczych,
- pod tynkiem z osprzętem zwykłym lub bryzgoszczelnym,
- na korytkach prefabrykowanych metalowych,
- w listwach PCW.

Przy wykonywaniu instalacji jako szczelnej należy:

przewody i kable uszczelniać w sprzęcie i osprzęcie oraz aparatach za pomocą dławików. Średnica dławicy i otworu uszczelniającego pierścienia powinna być dostosowana do średnicy zewnętrznej przewodu lub kabla. Po dokręceniu dławic zaleca się dodatkowe uszczelnianie ich za pomocą odpowiednich uszczelniaczy.

- Układanie przewodów na uchwytych

Na przygotowanej trasie należy zamontować uchwyty wg wcześniejszego opisu. Odległości od uchwytych nie powinny być większe od 0,5 m dla przewodów kabelkowych i 1.0 m. dla kabli. Rozstawienie uchwytych powinno być takie aby odległości między nimi ze względów estetycznych były jednakowe, uchwyty między innymi znajdowały się w pobliżu sprzętu i osprzętu do którego dany przewód jest wprowadzony oraz aby zwisy przewodów pomiędzy uchwytych nie były widoczne.

- Wykonanie instalacji p/t wymagać będzie:

- ułożenia przewodów i zainstalowania osprzętu przed wykonaniem tynkowania. W przypadku wykonywania instalacji na istniejących ścianach niezbędne będzie wykucie odpowiednich bruzd pod przewody i ślepych wnęk pod osprzęt oraz ich zatynkowanie.

Przed wykonaniem instalacji jako szczelnej należy przewody i kable uszczelniać w osprzęcie oraz aparatach za pomocą dławników.

Średnica głowicy i otworu uszczelniającego pierścienia powinna być dostosowana do średnicy zewnętrznej przewodu lub kabla.

Po dokręceniu dławic zaleca się dodatkowe uszczelnienie ich za pomocą odpowiednich uszczelnień.

- Wykonanie instalacji w korytkach prefabrykowanych wymagać będzie:
  - zamontowania konstrukcji wsporczych dla korytek do istniejącego podłoża, ułożenie korytek na konstrukcjach wsporczych, ułożenie przewodów w korytku wraz z założeniem pokrywy.
- Wykonanie instalacji w listwach PCW wymagać będzie:
  - zamontowania listwy PCW na ścianie lub stropie za pomocą kołków rozporowych przykręcanych do podłoża, ułożenie przewodów w listwie, zamocowanie pokrywy z założeniem pokrywy.

#### 5.8. Łączenie przewodów

W instalacjach elektrycznych wewnętrznych łączenia przewodów należy dokonywać w sprężenie i osprężenie instalacyjnym i w odbiornikach. Nie wolno stosować połączeń skręcanych. W przypadku gdy odbiorniki elektryczne mają wyprowadzone fabrycznie na zewnątrz przewody, a samo ich podłączenie do instalacji nie zostało opracowane w projekcie, sposób podłączenia należy uzgodnić z projektantem lub kompetentnym przedstawicielem Inżyniera.

Przewody muszą być ułożone swobodnie i nie mogą być narażone na naciągi i dodatkowe naprężenia. Do danego zacisku należy przyłączyć przewody o rodzaju wykonania, przekroju i liczbie dla jakich zacisk ten jest przygotowany.

W przypadku zastosowania zacisków, do których przewody są przyłączone za pomocą oczek, pomiędzy oczkiem a nakrętką oraz pomiędzy oczkami powinny znajdować się podkładki metalowe zabezpieczone przed korozją w sposób umożliwiający przepływ prądu. Długość odizolowanej żyły przewodu powinna zapewniać prawidłowe przyłączenie.

Zdejmowanie izolacji i oczyszczenie przewodu nie może powodować uszkodzeń mechanicznych. W przypadku stosowania żył ocynowanych proces czyszczenia nie powinien uszkadzać warstwy cyny. Końce przewodów miedzianych z żyłami wielodrutowymi (linek) powinny być zabezpieczone zaprasowanymi tulejkami lub ocynowane (zaleca się zastosowanie tulejek zamiast cynowania).

#### 5.9. Przyłączanie odbiorników

Miejsca połączeń żył przewodów z zaciskami odbiorników powinny być dokładnie oczyszczone. Samo połączenie musi być wykonane w sposób pewny, pod względem elektrycznym i mechanicznym oraz zabezpieczone przed osłabieniem siły docisku, korozją itp.

Połączenia mogą być wykonywane jako sztywne lub elastyczne w zależności od konstrukcji odbiornika i warunków technologicznych. Przyłączenia sztywne należy wykonywać w rurach sztywnych wprowadzonych bezpośrednio do odbiorników oraz przewodami kabelkowymi i kablami. Połączenia elastyczne stosuje się gdy odbiorniki narażone są na drgania o dużej amplitudzie lub przystosowane są do przesunięć lub przemieszczeń. Połączenia te należy wykonać:

- przewodami izolowanymi wielożyłowymi giętkimi lub oponowymi,
- przewodami izolowanymi jednożyłowymi w rurach elastycznych,
- przewodami izolowanymi wielożyłowymi giętkimi lub oponowymi w rurach elastycznych.

#### 5.10. Montaż tablicy rozdzielczej i złącza kablowego

Przed przystąpieniem do montażu urządzeń przykręcanych na konstrukcjach wsporczych dostarczanych oddzielnie należy konstrukcje te mocować do podłoża w sposób podany w dokumentacji.

Urządzenia skrzynkowe dostarczone na miejsce montażu wraz z przykręconą do nich konstrukcją wsporczą należy wstawić w przygotowane otwory i zalać betonem.

Tablice w obudowie naściennej lub zagłębionej należy przykręcać do kotew lub konstrukcji wsporczych zamocowanych w podłożu.

Po zamontowaniu urządzenia należy:

- zainstalować aparaty zdjęte na czas transportu i dostarczone w oddzielnych opakowaniach,
- dokręcić w sposób pewny wszystkie śruby i wkręty w połączeniach elektrycznych i mechanicznych,
- założyć osłony zdjęte w czasie montażu
- podłączyć obwody zewnętrzne
- podłączyć przewody ochronne

#### 5.11. Montaż sztucznych zwodów piorunowych na obiekcie

##### a) Zwody poziome

Sztuczne zwody piorunochronne należy instalować na stałe przy użyciu odpowiednich wsporników. Wymiary poprzeczne powinny być zgodne z normą. Zwody poziome należy instalować co najmniej 2 cm od powierzchni dachu przy pokryciach niepalnych i trudno zapalnych oraz 40 cm przy pokryciach łatwo zapalnych.

##### b) Przewody odprowadzające

Przewody odprowadzające powinny być układane na zewnętrznych ścianach budynku na wspornikach i uchwytach. Odległość od ścian budynku powinna być taka sama jak przy zwodach poziomych.

Przewody odprowadzające powinny być prowadzone po najkrótszej trasie pomiędzy zwodem, a przewodem uziemiającym. Połączenia przewodów odprowadzających z uziomami sztucznymi należy wykonać przy pomocy złączy probierczych.

##### c) Uziomy

Uziomy sztuczne należy wykonywać jako uziomy poziome otokowe, promieniowe lub pionowe.

Uziomów tych nie wolno zabezpieczać przed korozją powłokami nie przewodzącymi. Do uziomu należy połączyć wszystkie pobliskie podziemne urządzenia metalowe.

### 5.12. Próby montażowe

Po zakończeniu robót należy przeprowadzić próby montażowe obejmujące badania i pomiary. Zakres prób montażowych należy uzgodnić z inwestorem. Zakres podstawowych prób obejmuje:

- pomiar rezystancji izolacji instalacji
- pomiar rezystancji izolacji odbiorników
- pomiary impedancji pętli zwarciovych
- pomiary rezystancji uziemień

### 5.13. Demontaż instalacji elektrycznych

W budynkach lub pomieszczeniach adaptowanych dla nowych potrzeb należy wykonać demontaż instalacji wraz z osprzętem.

Po zdemontowanych instalacjach i osprzęcie należy odtworzyć ubytki tynków.

## **6. Kontrola jakości robót**

- (1) Sprawdzenie i odbiór robót powinno być wykonane zgodnie z normami [4], [5] i przepisów [6].
- (2) Sprawdzeniu i kontroli w czasie wykonywania robót oraz po ich zakończeniu powinno podlegać:
  - zgodność wykonania robót z dokumentacją projektową,
  - właściwe podłączenie przewodu fazowego i neutralnego do gniazd
  - załączanie punktów świetlnych zgodnie z założonym programem
  - wykonanie pomiarów rezystancji uziemienia, izolacji, pomiarów skuteczności ochrony przeciwporażeniowej z przekazaniem wyników do protokołu odbioru.

## **7. Obmiar robót**

Obmiar robót obejmuje całość instalacji elektroenergetycznych.

Jednostką obmiarową jest komplet robót.

## **8. Odbiór robót**

### 8.1. Odbiór robót zanikających i ulegających zakryciu

### 8.2. Odbiory częściowe

### 8.3. Odbiory końcowe

### 8.4. Odbiory 8.4. ostateczne

## **9. Podstawa płatności**

Podstawę płatności stanowi komplet wykonanych robót i pomiarów pomontażowych.

## **10. Przepisy związane**

- [1] PN-87/E-90056. Przewody elektroenergetyczne ogólnego przeznaczenia do układania na stałe. Przewody o izolacji i powłoce polwinitowej, okrągłe.
- [2] PN-87/E-90054. Przewody elektroenergetyczne ogólnego przeznaczenia do układania na stałe. Przewody jednożyłowe o izolacji polwinitowej.
- [3] PN-76/E-90301. Kable elektroenergetyczne i sygnalizacyjne o izolacji z tworzyw termoplastycznych i powłoce polwinitowej na napięcie znamionowe 0.6/1 kV.
- [4] PN-EN 12464-1:2004. Światło i oświetlenie. Oświetlenie miejsc pracy.  
Część 1: Miejsca pracy we wnętrzach.



- [5] PN-86/E-05003.01. Ochrona odgromowa obiektów budowlanych. Wymagania ogólne.
- [6] Przepisy budowy urządzeń elektroenergetycznych. Instytut Energetyki 1988 r.

**SZCZEGÓŁOWA SPECYFIKACJA TECHNICZNA  
WYKONANIA I ODBIORU ROBÓT BUDOWLANYCH**

**Kod CPV 45232152-2  
PRZEPOMPOWNIE – OBIEKTY INŻYNIERSKIE**

**6.1 Roboty ziemne – wykopy**

**6.2 Konstrukcje betonowe i żelbetowe**

**6.3 Zbrojenie betonu**

**6.4 Konstrukcje stalowe**

**6.5 Izolacje przeciwwodne i przeciwwilgociowe**

**6.6 Zabezpieczenie antykorozyjne konstrukcji stalowych**

**6.7 Naprawa konstrukcji betonowych i żelbetowych**

**6.8 Ścianki szczelne jako konstrukcje docelowe**

# **6.1. SZCZEGÓŁOWA SPECYFIKACJA TECHNICZNA**

## **ROBOTY ZIEMNE**

### **WYKOPY**

#### **1. Wstęp**

##### 1.1. Przedmiot SST

Przedmiotem niniejszej szczegółowej specyfikacji technicznej (SST) są wymagania dotyczące wykonania i odbioru robót ziemnych związanych z wykonaniem wykopów.

##### 1.2. Zakres stosowania SST

Szczegółowa specyfikacja techniczna (SST) jest stosowana jako dokument przetargowy i kontraktowy przy zlecaniu i realizacji robót wymienionych w pkt. 1.1.

##### 1.3. Zakres robót objętych SST

Roboty, których dotyczy specyfikacja obejmują wszystkie czynności umożliwiające i mające na celu wykonanie wykopów związanych z budową, przebudową, modernizacją, remontem i rozbiórką obiektów inżynierskich

W zakres robót wchodzi:

- wykonanie wykopów nieobudowanych,
- wykonanie wykopów obudowanych,
- wykonanie wykopów w osłonie ścianek szczelnych.

##### 1.4. Określenia podstawowe

Określenia podane w niniejszej SST są zgodne z definicjami zawartymi w odpowiednich normach i wytycznych oraz określeniami podanymi w SST Część G: „Wymagania ogólne”.

##### 1.5. Ogólne wymagania dotyczące robót

Wykonawca jest odpowiedzialny za jakość wykonania robót, bezpieczeństwo wszelkich czynności na terenie budowy, metody użyte przy budowie oraz za ich zgodność z dokumentacją projektową, SST i poleceniami Inżyniera.

Ogólne wymagania dotyczące robót podano w SST Część G „Wymagania ogólne”.

#### **2. Materiały**

##### 2.1. Wymagania ogólne

Wszystkie materiały stosowane do wykonania robót muszą być zgodne z wymaganiami niniejszej SST i dokumentacji projektowej.

Do wykonania robót mogą być stosowane wyroby budowlane spełniające warunki określone w:

- Ustawie z dnia 1 lipca 1994 r. Prawo budowlane (tekst jednolity: Dz. U. z 2003 r., Nr 201, poz. 2016, z późniejszymi zmianami),
- Ustawie z dnia 10 kwietnia 2004 r. o wyrobach budowlanych (Dz. U. z 2004 r., Nr 92, poz. 881),

- Ustawie z dnia 30 sierpnia 2002 r. o systemie oceny zgodności (Dz. U. z 2002 r., Nr 166, poz. 1360, z późniejszymi zmianami).

Na Wykonawcy spoczywa obowiązek posiadania dokumentacji wyrobu budowlanego wymaganej przez w/w ustawy lub rozporządzenia wydane na podstawie tych ustaw.

## 2.2. Wymagania szczegółowe

Przy wykonaniu robót ziemnych, związanych z wykonaniem wykopów, materiały występują jako zabezpieczenie skarp wykopów i elementy odwodnienia.

Do umocnienia ścian wykopów należy stosować następujące materiały:

- grodzice stalowe zgodne z dokumentacją projektową i odpowiadające wymaganiom norm: PN-EN 12063:2001, PN-EN 10248-1:1999, PN-EN 10248-2:1999, PN-EN 10249-1:2000, PN-EN 10249-2:2000,
- pale szalunkowe zgodne z dokumentacją projektową,
- inne elementy umacniające ściany wykopów – za zgodą Inżyniera,
- elementy usztywniające i rozpierające z kształtowników stalowych zgodne z dokumentacją projektową i odpowiadające wymaganiom podanym w SST dotyczącej konstrukcji stalowych.

Do odwodnienia wykopów należy stosować następujące materiały:

- rury drenarskie  $\varnothing$  100÷150 mm z tworzywa sztucznego,
- prefabrykowane elementy studni,
- geowłókniny odpowiadające wymaganiom normy PN-EN 13252:2002,
- kruszywo gruboziarniste odpowiadające wymaganiom normy PN-B-11111:1996.

Do zabezpieczenia skarp wykopów nieobudowanych należy stosować następujące materiały:

- geowłókniny odpowiadające wymaganiom normy PN-EN 13252:2002,
- czarne folie budowlane o grubości min. 0,2 mm.

## **3. Sprzęt**

Roboty ziemne mogą być wykonywane ręcznie lub mechanicznie przy użyciu dowolnego sprzętu przeznaczonego do wykonywania zamierzonych robót.

Sprzęt wykorzystywany przez Wykonawcę powinien być sprawny technicznie i spełniać wymagania techniczne w zakresie BHP.

Ogólne wymagania dotyczące sprzętu podano w SST Część G „Wymagania ogólne”.

## **4. Transport**

Materiały z wykopów mogą być przewożone dowolnymi środkami transportu, dopuszczonymi do wykonywania zamierzonych robót. Urobek należy umieścić równomiernie na całej powierzchni ładunkowej i zabezpieczyć przed spadaniem lub przesuwaniem. Wszelkie zanieczyszczenia lub uszkodzenia dróg publicznych i dojazdów do terenu budowy Wykonawca będzie usuwał na bieżąco i na własny koszt.

Wykonawca robót będący posiadaczem odpadów (wytwórca) zobowiązany jest posiadać stosowne pozwolenia na prowadzenie gospodarki odpadami, w tym na ich transport (ustawa z dnia 27.04.2001 r. o odpadach – Dz. U. Nr 62 poz. 628 z późniejszymi zmianami).

Środki transportu wykorzystywane przez Wykonawcę powinny być sprawne technicznie i spełniać wymagania techniczne w zakresie BHP oraz przepisów o ruchu drogowym.

Ogólne wymagania dotyczące transportu podano w SST Część G „Wymagania ogólne”.

## **5. Wykonanie robót**

### 5.1. Wymagania ogólne

Ogólne wymagania dotyczące wykonania robót podano w SST Część G „Wymagania ogólne”.

Wykonanie robót powinno być zgodne normami PN-B-06050:1999, PN-S-02205:1998 i BN-88/8932-02.

### 5.2. Sprawdzenie zgodności warunków terenowych z projektowymi

Przed przystąpieniem do wykonywania wykopów należy sprawdzić zgodność rzędnych terenu z danymi podanymi w projekcie. W tym celu należy wykonać kontrolny pomiar sytuacyjno-wysokościowy. W trakcie realizacji wykopów konieczne jest kontrolowanie warunków gruntowych w nawiązaniu do badań geologicznych.

W przypadku wystąpienia odmiennych warunków gruntowych od uwidoczniionych w projekcie budowlanym Wykonawca powinien powiadomić o tym fakcie Inżyniera i Projektanta oraz wstrzymać prowadzenie robót, jeżeli dalsze ich prowadzenie może wpłynąć na bezpieczeństwo konstrukcji lub robót. Zgodę na wznowienie robót wydaje Inżynier na wniosek Wykonawcy po przedłożeniu przez Wykonawcę:

- opinii Projektanta co do sposobu dalszego prowadzenia robót oraz wprowadzenia ewentualnych zmian konstrukcyjnych,
- skutków finansowych wynikających z wykonania dalszych robót w sposób i w zakresie odmiennym od pierwotnego.

### 5.3. Roboty przygotowawcze

Przed rozpoczęciem robót związanych z budową, przebudową, modernizacją, remontem lub rozbiórką obiektu inżynierskiego powinno być wykonane przygotowanie terenu pod budowę.

Sposób wykonania dojazd do obiektu powinien zawierać projekt organizacji robót opracowany przez Wykonawcę i zaakceptowany przez Inżyniera.

Roboty ziemne związane z wykonywaniem wykopów należy poprzedzić wykonaniem przekopów kontrolnych w celu zlokalizowania infrastruktury podziemnej w rejonie prowadzonych robót. Urządzenia usytuowane w najbliższym sąsiedztwie wykopów należy zabezpieczyć przed uszkodzeniem. Sposób zabezpieczenia powinien być zgodny z dokumentacją projektową, a jeżeli dokumentacja projektowa nie zawiera takiej informacji to sposób zabezpieczenia powinien być zaakceptowany przez Inżyniera.

Przed rozpoczęciem i w trakcie wykonywania wykopów należy wykonywać pomiary geodezyjne związane z:

- wyznaczeniem osi i ustawieniem kołków kierunkowych,
- ustawieniem łąw wysokościowych i reperów pomocniczych,
- wyznaczeniem krawędzi i załamania wykopów,
- niwelacją kontrolną robót ziemnych i dna wykopu,
- pomiarem nachylenia skarp wykopu.

#### 5.4. Zasady wykonywania wykopów

W trakcie prowadzenia prac budowlanych Wykonawca zobowiązany jest uwzględnić ochronę środowiska na obszarze prowadzenia prac, a w szczególności ochronę gleby, zieleni, naturalnego ukształtowania terenu i stosunków wodnych (ustawa z dnia 27.04.2001 r. Prawo ochrony środowiska – Dz. U. Nr 62 poz. 627 z późniejszymi zmianami). Wykopy powinny być wykonywane bez naruszenia naturalnej struktury gruntu poniżej projektowanego poziomu posadowienia. Warstwa gruntu o grubości 20 cm położona nad projektowanym poziomem posadowienia powinna być usunięta bezpośrednio przed wykonaniem fundamentu.

Ściany wykopów należy tak kształtować lub obudować, aby nie nastąpiło obsunięcie się gruntu.

Technologia wykonywania wykopu musi umożliwiać jego odwodnienie w sposób zgodny ze zwyczajową praktyką inżynierską w całym okresie trwania robót ziemnych. Przyjęty sposób odwodnienia wykopu nie może powodować powstania w gruncie zjawisk niekorzystnych, np. takich jak:

- wytworzenie głębokich lejów depresyjnych w gruntach zagrożonych sufozją,
- „rozpompowanie” warstwy wodonośnej,
- zmiana kierunków przepływu wód gruntowych,
- zwiększenie współczynnika filtracji gruntów.

Wykonywanie wykopów powinno postępować w kierunku podnoszenia się niwelety, aby umożliwić odpływ wód z wykopu. Wodę z wykopu należy odprowadzać poza teren robót. Należy przeciwdziałać powstawaniu zastoisk wody w wykopie oraz rozmywaniu skarp wykopu.

W przypadku przegłębienia wykopu poniżej przewidzianego poziomu, a zwłaszcza poniżej poziomu projektowanego posadowienia wg dokumentacji projektowej, należy porozumieć się z Inżynierem celem podjęcia odpowiednich decyzji.

#### 5.5. Wykopy nieobudowane

Wykopy nieobudowane można wykonywać do głębokości 4,00 m od poziomu terenu otaczającego wykop.

Jeżeli w dokumentacji projektowej nie określono inaczej, dopuszcza się stosowanie następujących bezpiecznych nachyleń skarp:

- w gruntach spoistych (gliny, ropy) o nachyleniu 2:1,
- w gruntach mało spoistych i słabych gruntach spoistych o nachyleniu 1:1,25,
- w gruntach niespoistych (piaski, żwiry, pospółki) o nachyleniu 1:1,5.

W wykopach ze skarpami o bezpiecznym nachyleniu powinny być stosowane następujące zabezpieczenia:

- w pasie terenu przylegającym do górnej krawędzi wykopu na szerokości równej 3-krotnej głębokości wykopu powierzchnia powinna być wolna od nasypów i materiałów, oraz mieć spadki umożliwiające odpływ wód opadowych,
- naruszenie stanu naturalnego skarpy, jak np. rozmycie przez wody opadowe, powinno być usuwane z zachowaniem bezpiecznych nachyleń,
- stan skarp należy okresowo sprawdzać w zależności od występowania niekorzystnych czynników.
- skarpy nasypu należy chronić przez ułożenie na nich geowłókniny lub czarnej folii budowlanej.

### 5.6. Wykopy obudowane

W przypadku wykonywania umocnień ścian wykopów w bezpośrednim sąsiedztwie torów dla utrzymania ruchu na drodze konieczne jest wykonanie konstrukcji odciążającej

Konstrukcja umocnienia ścian wykopu powinna być taka, aby zabezpieczyć ściany wykopu przed obsuwaniem się.

### 5.7. Wykopy w osłonie ścianek szczelnych

Ścianki szczelne należy wykonywać zgodnie z dokumentacją projektową i postanowieniami normy PN-EN 12063:2001.

W czasie wbijania elementów ścianki szczelnej należy prowadzić dziennik wbijania, w którym należy zawrzeć:

- ogólną charakterystykę urządzenia wbijającego ścianki szczelne,
- szkic usytuowania elementów ścianki szczelnej,
- dane odnośnie zagłębienia elementów i ewentualnych trudności wynikłych podczas wbijania.

W przypadku wykonywania ścianek szczelnych w bezpośrednim sąsiedztwie torów kolejowych, dla utrzymania ruchu na torze konieczne jest wykonanie konstrukcji odciążającej pod czynnymi torami zgodnie z SST M.14.41.

Konstrukcja ścianek szczelnych powinna być taka, aby zabezpieczyć wykop przed napływem wody z zewnątrz, a ściany wykopu przed obsuwaniem się.

W przypadku wykorzystania ścianek szczelnych jako elementów przyszłej konstrukcji muszą one spełniać wymagania założone w dokumentacji projektowej.

### 5.8. Odwodnienie wykopów

Wykonawca robót powinien wykonać urządzenia, które zapewnią odprowadzenie wód gruntowych i padowych poza obszar wykopu. W tym celu, w zależności od warunków gruntowych, może zastosować systemy igłofiltrów lub drenaż opaskowy ze studniami zbiorczymi, z których woda będzie odpompowywana poza wykop. Niedopuszczalne jest pompowanie wody bezpośrednio z wykopu. Odprowadzenie wód do istniejących zbiorników naturalnych i urządzeń odwadniających musi być poprzedzone uzgodnieniami z odpowiednimi instytucjami.

W przypadku prowadzenia robót ziemnych przy przebudowie, modernizacji, remoncie lub rozbiórce przepustów przed przystąpieniem do robót na wlocie i wylocie przepustu należy wykonać grodzie ziemne. W przypadku dużych cieków wodnych grodzie należy wzmocnić przez wbicie w poprzek rowu ścianki szczelnej.

Wodę na drugą stronę torowiska należy przepompowywać za pomocą pomp i węży lub ująć w rurociąg poprowadzony w świetle istniejącego obiektu.

### 5.9. Tolerancje wykonywania wykopów

Dopuszczalne odchyłki w wykonywaniu wykopów wynoszą:

- + 15 cm – dla wymiarów wykopów w planie,
- + 2 cm – dla ostatecznej rzędnej dna wykopu,
- + 10% – dla nachylenia skarp wykopów.



## 6. Kontrola jakości robót

Wymagania dla robót ziemnych związanych z wykonaniem wykopów podano w punkcie 5. Sprawdzenie jakościowe i odbiór robót ziemnych powinny być wykonane zgodnie z normami wyszczególnionymi w pkt. 10.

Sprawdzenie i kontrola w czasie wykonywania robót oraz po ich zakończeniu powinny obejmować:

sprawdzenie zgodności wykonania robót z dokumentacją,

kontrolę prawidłowości wytyczenia robót w terenie,

sprawdzenie przygotowania terenu,

kontrolę rodzaju i stanu gruntu w podłożu,

sprawdzenie wymiarów wykopów,

sprawdzenie zabezpieczenia i odwodnienia wykopów.

Ocena poszczególnych etapów robót potwierdzana jest wpisem do Dziennika Budowy.

Ogólne wymagania dotyczące kontroli jakości robót podano w SST Część G „Wymagania ogólne”.

## 7. Obmiar robót

Ogólne wymagania dotyczące obmiaru robót podano w SST Część G „Wymagania ogólne”.

Jednostką obmiarową jest m<sup>3</sup> (metr sześcienny) wykonanych wykopów.

## 8. Odbiór robót

Ogólne wymagania dotyczące odbioru robót podano w SST Część G „Wymagania ogólne”.

Roboty ziemne związane z wykonaniem wykopów uznaje się za wykonane zgodnie z dokumentacją projektową, niniejszą SST i wymaganiami Inżyniera, jeżeli wszystkie pomiary i badania z zachowaniem tolerancji podanych w dokumentacji projektowej lub w punktach 5 i 6 niniejszej SST dały wyniki pozytywne.

## 9. Podstawa płatności

Ogólne wymagania dotyczące podstawy płatności podano w SST Część G „Wymagania ogólne”.

Podstawę płatności stanowi cena wykonania 1 m<sup>3</sup> wykopów w gruncie, w stanie rodzimym.

Cena jednostkowa obejmuje:

prace pomiarowe i roboty przygotowawcze,

oznakowanie robót,

wyznaczenie zarysu wykopu,

wykonanie umocnienia ścian wykopu przez wbicie lub wwibrowanie ścianek szczelnych wraz z wykonaniem elementów usztywniających i rozpierających oraz ich obciążeniem lub wyciągnięciem,

wykonanie umocnienia ścian wykopu palami szalunkowymi lub innymi elementami do umocnienia ścian wykopów wraz z elementami usztywniającymi i rozpierającymi oraz ich wyciągnięciem,

odspojenie gruntu ze złożeniem na odkład lub załadowaniem na samochody i odwiezieniem na miejsce odwożenia mas ziemnych,

odwodnienie wykopu,

utrzymanie wykopu,

przeprowadzenie niezbędnych pomiarów i badań wymaganych SST lub zleconych przez Inżyniera,

wykonanie, a następnie rozebranie dróg dojazdowych,  
oczyszczenie i uporządkowanie terenu robót.

## 10. Przepisy związane

### 14.1. Normy:

1. PN-86/B-02480 Grunty budowlane. Określenia, symbole, podział i opis gruntów.
2. PN-B-04452:2002 Geotechnika. Badania polowe.
3. PN-88/B-04481 Grunty budowlane. Badania próbek gruntu.
4. PN-B-06050:1999 Geotechnika. Roboty ziemne. Wymagania ogólne.
5. PN-S-02205:1998 Drogi samochodowe. Roboty ziemne. Wymagania i badania.
6. BN-88/8932-02 Podłoże i podłoże kolejowe. Roboty ziemne. Wymagania i badania.
7. PN-EN 12063:2001 Wykonawstwo specjalnych robót geotechnicznych. Ścianki szczelne.
8. PN-EN 10248-1:1999 Grodzice walcowane na gorąco ze stali niestopowych. Techniczne warunki dostawy.
9. PN-EN 12048-2:1999 Grodzice walcowane na gorąco ze stali niestopowych. Tolerancje kształtu i wymiarów.
10. PN-EN 10249-1:2000 Grodzice kształtowane na zimno ze stali niestopowych. Techniczne warunki dostawy.
11. PN-EN 10249-2:2000 Grodzice kształtowane na zimno ze stali niestopowych. Tolerancje kształtu i wymiarów.
12. PN-EN 13252:2002 Geotekstylia i wyroby pokrewne. Właściwości wymagane w odniesieniu do wyrobów stosowanych w systemach drenarskich.
13. PN-B-11111:1996 Kruszywa mineralne. Kruszywa naturalne do nawierzchni drogowych. Żwir i mieszanka.

### 10.2. Inne dokumenty:

1. Ustawa z dnia 1 lipca 1994 r. Prawo budowlane (tekst jednolity: Dz. U. z 2003 r., Nr 207, poz. 2016; z późniejszymi zmianami),
2. Ustawa z dnia 16 kwietnia 2004 r. o wyrobach budowlanych (Dz. U. z 2004 r., Nr 92, poz. 881),
3. Ustawa z dnia 30 sierpnia 2002 r. o systemie oceny zgodności (Dz. U. z 2002 r. Nr 166, poz. 1360, z późniejszymi zmianami),
4. Ustawa z dnia 21.04.2001 r. o odpadach (Dz. U. z 2001 r. Nr 62, poz. 628, z późniejszymi zm.),
5. Ustawa z dnia 21.04.2001 r. Prawo ochrony środowiska (Dz. U. z 2001 r. Nr 62, poz. 621, z późniejszymi zmianami),
6. Rozporządzenie Ministra Transportu i Gospodarki Morskiej z dnia 10.09.1998 r. w sprawie warunków technicznych, jakim powinny odpowiadać budowle kolejowe i ich usytuowanie (Dz. U. z 1998 r. Nr 151, poz. 981),
7. Warunki techniczne dla kolejowych obiektów inżynierskich,
8. Warunki techniczne utrzymania podtorza kolejowego.



## 6.2.SZCZEGÓŁOWA SPECYFIKACJA TECHNICZNA KONSTRUKCJE BETONOWE I ŻELBETOWE

### 1. Wstęp

#### 1.1. Przedmiot SST

Przedmiotem niniejszej szczegółowej specyfikacji technicznej (SST) są wymagania dotyczące wykonania i odbioru robót związanych z wykonaniem konstrukcji betonowych i żelbetowych.

#### 1.2. Zakres stosowania SST

Szczegółowa specyfikacja techniczna (SST) jest stosowana jako dokument przetargowy i kontraktowy przy zlecaniu i realizacji robót wymienionych w pkt. 1.1.

#### 1.3. Zakres robót objętych SST

Roboty, których dotyczy specyfikacja obejmują wszystkie czynności umożliwiające i mające na celu wykonanie konstrukcji betonowych i żelbetowych związanych z budową, przebudową, modernizacją i remontem obiektów inżynierskich.

#### 1.4. Określenia podstawowe

Określenia podane w niniejszej SST są zgodne z definicjami zawartymi w odpowiednich normach i wytycznych oraz określeniami podanymi w SST Część G: „Wymagania ogólne”:

Konstrukcje betonowe – konstrukcje z betonu niezbrojonego lub wykonane z zastosowaniem zbrojenia wiotkimi prętami stalowymi w ilości mniejszej od minimalnej dla konstrukcji żelbetowych.

Konstrukcje żelbetowe – konstrukcje betonowe, zbrojone wiotkimi prętami stalowymi współpracującymi z betonem w ilości nie mniejszej od ilości określonej jako minimalnej dla konstrukcji żelbetowych.

Beton zwykły – beton o gęstości powyżej 1,8 kg/dcm<sup>3</sup> wykonany z cementu, wody, kruszywa mineralnego o frakcjach piaskowych i grubszych oraz ewentualnych dodatków mineralnych i domieszek chemicznych.

Mieszanka betonowa – mieszanina wszystkich składników przed związaniem betonu.

Beton towarowy – mieszanka betonowa wykonana i dostarczona przez wytwórcę zewnętrznego.

Zaczyn cementowy – mieszanina cementu i wody.

Zaprawa – mieszanina cementu, wody, składników mineralnych i ewentualnych dodatków przechodzących przez sito kontrolne o boku oczka kwadratowego 2 mm.

w/c – wskaźnik wodno-cementowy; stosunek wody do cementu w zaczynie cementowym.

Rusztowania montażowe – pomocnicze budowle służące do przenoszenia obciążeń od konstrukcji montowanej z gotowych elementów lub wykonywanej na miejscu.

Rusztowania robocze – pomocnicze budowle służące do przenoszenia ciężaru ludzi i sprzętu.

Deskowania – pomocnicze budowle służące do formownia elementów betonowych wykonywanych na miejscu.

### 1.5. Ogólne wymagania dotyczące robót

Wykonawca jest odpowiedzialny za jakość wykonania robót, bezpieczeństwo wszelkich czynności na terenie budowy, metody użyte przy budowie oraz za ich zgodność z dokumentacją projektową, SST i poleceniami Inżyniera.

Ogólne wymagania dotyczące robót podano w SST Część G „Wymagania ogólne”.

## **2. Materiały**

### 2.1. Wymagania ogólne

Wszystkie materiały stosowane do wykonania robót muszą być zgodne z wymaganiami niniejszej SST i dokumentacji projektowej.

Do wykonania robót mogą być stosowane wyroby budowlane spełniające warunki określone w:

- ustawie z dnia 7 lipca 1994 r. Prawo budowlane (tekst jednolity; Dz. U. z 2003 r. Nr 207, poz. 2016; z późniejszymi zmianami),
- ustawie z dnia 16 kwietnia 2004 r. o wyrobach budowlanych (Dz. U. z 2004 r. Nr 92, poz. 881),
- ustawie z dnia 30 sierpnia 2002 r. o systemie oceny zgodności (Dz. U. z 2002 r. Nr 166, poz. 1360, z późniejszymi zmianami).

Na Wykonawcy spoczywa obowiązek posiadania dokumentacji wyrobu budowlanego wymaganej przez ww. ustawy lub rozporządzenia wydane na podstawie tych ustaw.

Materiały stosowane do wykonywania konstrukcji betonowych i żelbetowych powinny odpowiadać wymaganiom zawartym w normach: PN-S-10040:1999, PN-88/B-06250 lub PN-ENV 206-1:2002 oraz warunkach technicznych D2.

### 2.2. Wymagania szczegółowe

#### 2.2.1. Składniki mieszanki betonowej

##### 2.2.1.1. Cement

###### a) Rodzaje cementu

Dopuszczalne jest stosowanie jedynie cementu portlandzkiego czystego, tj. bez dodatków wg norm PN-EN 197-1:2002 i PN 197-2:2002 o następujących klasach wytrzymałościowych:

- klasa 32,5 – do betonu klasy B 25,
- klasa 42,5 – do betonu klasy B 30 i wyższej,
- klasa 52,5 – do betonu klasy B 30 i wyższej.

###### b) Wymagania dotyczące składu cementu

Skład cementu powinien odpowiadać wymaganiom norm PN-EN 197-1:2002, PN-S-10040:1999 oraz warunków technicznych D2.

###### c) Oznakowanie opakowania

W przypadku cementu workowanego na opakowaniu powinien być umieszczony trwały, wyraźny napis zawierający następujące dane:

- oznaczenie,
- nazwa wytwórni i miejscowości,
- masa worka z cementem,
- data wysyłki,

termin trwałości cementu.

d) Świadectwo jakości cementu

Każda partia dostarczonego cementu musi posiadać świadectwo jakości (atest) wraz z wynikami badań.

e) Akceptowanie poszczególnych partii cementu

Każda partia cementu przed jej użyciem do betonu musi uzyskać akceptację Inżyniera.

f) Bieżąca kontrola podstawowych parametrów cementu

Cement pochodzący z każdej dostawy musi być poddany badaniom wg normy PN-EN 197-2:2002, a wyniki ocenione wg normy PN-EN 197-1:2002.

Zakres badań cementu pochodzącego z dostawy, dla której jest atest z wynikami badań cementowni, można ograniczyć i wykonać tylko badania podstawowe.

Ponadto przed użyciem cementu do wykonania mieszanki betonowej zaleca się przeprowadzenie kontroli obejmującej:

- oznaczenie czasu wiązania wg PN-EN 196-3:1996,
- oznaczenie zmiany objętości wg PN-EN 196-3:1996,
- sprawdzenie zawartości grudek (zbryleń cementu niedających się rozgnieść w palcach i nie rozpadających się w wodzie).

W przypadku, gdy wyżej wymieniona kontrola wykaże niezgodność z normami, cement nie może być użyty do betonu.

g) Warunki magazynowania i okres składowania

Miejsca przechowywania cementu mogą być następujące:

dla cementu pakowanego (workowanego):

- składy otwarte (wydzielone miejsca zadaszone na otwartym terenie, zabezpieczone z boków przed opadami),
- magazyny zamknięte (budynki lub pomieszczenia o szczelnym dachu i ścianach),

dla cementu luzem:

- magazyny specjalne (zbiorniki stalowe, żelbetowe lub betonowe przystosowane do pneumatycznego załadunku i wyładunku cementu luzem, zaopatrzone w urządzenia do przeprowadzenia kontroli objętości cementu znajdującego się w zbiorniku lub otwory do przeprowadzenia pomiarów poziomu cementu, włączy do czyszczenia oraz kłamy na zewnętrznych ścianach).

Cement nie może być użyty do betonu po okresie:

- 1) 10 dni – w przypadku przechowywania go w zadaszonych składach otwartych,
- 2) po upływie okresu trwałości podanego przez wytwórcę – w przypadku przechowywania w składach zamkniętych.

Każda partia cementu posiadająca oddzielne świadectwo jakości powinna być przechowywana w sposób umożliwiający jej łatwe rozróżnienie.

### 2.2.1.2. Kruszywo do betonu

Kruszywo do betonu powinno charakteryzować się stałością cech fizycznych i jednorodnością uziarnienia pozwalającą na wykonanie partii betonu o stałej jakości. Poszczególne rodzaje i frakcje

kruszywa muszą być na placu budowy składane oddzielnie na umocnionym i czystym podłożu w taki sposób, aby nie ulegały zanieczyszczeniu i nie mieszały się.

Zapasy kruszywa powinny być tak duże, aby zapewniały wykonanie wszystkich potrzebnych badań i testów i nie zakłócały rytmu budowy.

#### 2.2.1.2.1. Kruszywo grube

Dopuszcza się stosowanie kruszywa grubego spełniającego wymagania normy: PN-86/B-06712, PN-79/B-06711 oraz PN-S-10040:1999.

Dostawca kruszywa jest zobowiązany do przekazania dla każdej partii kruszywa wyników jego pełnych badań wg PN-86/B-06712 oraz wyników badania specjalnego dotyczącego reaktywności alkalicznej w terminach przewidzianych przez Inżyniera.

Na budowie dla każdej partii kruszywa należy wykonać kontrolne badania niepełne obejmujące:

- oznaczenie składu ziarnowego wg PN-78/B-06714/15 (PN-EN 933-1:2000),
- oznaczenie zawartości ziaren nieforemnych wg PN-78/B-06714/16, (PN-EN 933-4:2001),
- oznaczenie zawartości zanieczyszczeń obcych wg PN-78/B-06714/12,
- oznaczenie zawartości grudek gliny wg PN-88/B-06714/48,
- oznaczenie zawartości pyłów mineralnych wg PN-78/B-06714/13.

W przypadku, gdy kontrola wykaże niezgodności cech danego kruszywa z wymaganiami wg PN-86/B-06712 użycie takiego kruszywa może nastąpić po jego uszlachetnieniu (np. przez płukanie lub dodanie odpowiednich frakcji kruszywa) i ponownym sprawdzeniu.

Należy prowadzić bieżącą kontrolę wilgotności kruszywa wg PN-77/B-06714/18 (PN-EN 1925:2001) dla korygowania recepty roboczej betonu.

#### 2.2.1.2.2. Kruszywo drobne.

Dopuszcza się stosowanie kruszywa drobnego spełniającego wymagania norm: PN-79/B-06711, PN-86/B-06712 i PN-S-10040:1999.

Piasek pochodzący z każdej dostawy musi być poddany badaniom niepełnym obejmującym:

- oznaczenie zawartości zanieczyszczeń obcych wg PN-76/B-06714/12,
- oznaczenie zawartości pyłów mineralnych wg PN-78/B-06714/13,
- oznaczenie składu ziarnowego – wg PN-78/B-06714/15 (PN-EN 933-1:2000),
- oznaczenie zawartości grudek gliny – wg PN-88/B-06714/48.

Niezależnie od podanych wyżej wymagań betony klasy B35 i wyższe wykonywać należy z kruszywa o uziarnieniu ustalonym doświadczalnie, podczas projektowania składu mieszanki betonowej.

Do betonów klasy B30 i B25 należy stosować kruszywo o łącznym uziarnieniu mieszczącym się w granicach podanych w normie PN-S-10040:1999.

Zobowiązuje się dostawcę do przekazywania, dla każdej partii piasku, wyników badań pełnych wg PN-86/B-06712 oraz okresowo wyników badania specjalnego dotyczącego reaktywności alkalicznej.

W celu umożliwienia korekty recepty roboczej mieszanki betonowej należy prowadzić bieżącą kontrolę wilgotności kruszywa wg PN-77/B-06714/18 (PN-EN 1925:2001) i stałości zawartości frakcji 0-2 mm.

#### 2.2.1.3. Woda

Woda do produkcji betonu powinna odpowiadać wymaganiom normy PN-88/B-32250. Zaleca się stosowanie wody wodociągowej pitnej. Stosowanie jej nie wymaga przeprowadzania badań. Należy pobierać ją ze zbiornika pośredniego.

W przypadku poboru wody z innego źródła należy przeprowadzić bieżącą kontrolę zgodnie z wyżej wymienioną normą.

#### 2.2.1.4. Domieszki do betonów

Dopuszcza się stosowanie domieszek spełniających wymagania norm: PN-EN 934-2:2002 i PN-EN 934-6:2002.

Do produkcji mieszanek betonowych wymaga się stosowania domieszek tylko w uzasadnionych przypadkach i pod warunkiem przeprowadzenia kontroli skutków ubocznych, takich jak: zmniejszenie wytrzymałości, zwiększenie nasiąkliwości i skurczu po stwardnieniu betonu. Należy też ocenić wpływ domieszek na zmniejszenie trwałości betonu.

Do produkcji mieszanek betonowych stosuje się domieszki o działaniu upłynniającym, napowietrzającym, przyspieszającym wiązanie lub opóźniającym wiązanie.

Domieszki do betonów mostowych muszą posiadać Aprobatek Techniczną wydaną przez IBDiM do ich stosowania w budownictwie obiektów mostowych (inżynieryjnych). Domieszki posiadające tylko Aprobatek ITB mogą być stosowane jedynie za zgodą Inżyniera.

#### 2.2.2. Mieszanka betonowa

Do wykonywania konstrukcji betonowych i żelbetowych można stosować mieszankę betonową wykonywaną samodzielnie przez Wykonawcę lub mieszankę betonową wykonywaną w Wytwórni (tzw. „beton towarowy”).

Składniki mieszanki betonowej jak i sama mieszanka muszą być zgodne z wymaganiami niniejszej SST i dokumentacji projektowej.

Mieszanka betonowa powinna odpowiadać wymaganiom norm: PN-S-10040:1999, PN-881-06250 lub PN-ENV 206-1 oraz warunków technicznych D2.

Produkcja mieszanki betonowej powinna się odbywać na podstawie receptury laboratoryjnej opracowanej przez Wykonawcę lub na jego zlecenie i zatwierdzonej przez Inżyniera. Wykonawca musi posiadać własne laboratorium lub też, za zgodą Inżyniera, zleci nadzór laboratoryjny niezależnemu laboratorium.

#### 2.2.3. Stal zbrojeniowa

Stal do zbrojenia betonu powinna spełniać wymagania norm: PN-S-10040:1999, PN-91/S-10042 oraz warunków technicznych D2, a ponadto norm: PN-ISO 6935-1:1998, PN-ISO 6935-1/Ak:1998, PN-ISO 6935-2:1998, PN-ISO 6935-2/Ak:1998, PN-89/H-84023.06, PN-82/H-93215.

#### Odbiór stali zbrojeniowej na budowie

Odbiór stali na budowie powinien być dokonany na podstawie atestu hutniczego dołączonego przez wytwórcę stali. Treść atestu powinna być zgodna z postanowieniami powyżej przytoczonych norm.

Cechowanie wiązek i kręgów powinno być zgodne z postanowieniami powyżej przytoczonych norm.



Stal zbrojeniowa powinna być magazynowana pod zadaszeniem w przegrodach lub stojakach, z podziałem wg wymiarów i gatunków. Należy dążyć, by stal była magazynowana w miejscu nie narażonym na nadmierne zawilgocenie lub zanieczyszczenie.

Do montażu prętów zbrojenia należy używać wyżarzonego drutu stalowego, tzw. wiązałkowego, o średnicy nie mniejszej niż 1,0 mm.

Przy średnicach prętów większych niż 12 mm stosować drut wiązałkowy o średnicy 1,5 mm.

#### 2.2.4. Materiały spawalnicze

Do spawania należy używać elektrody odpowiednie do gatunku stali z której wykonane jest zbrojenie oraz odpowiadające wymaganiom normy PN-91/M-69430.

#### 2.2.5. Podkładowe dystansowe

Dopuszcza się stosowanie stabilizatorów i podkładek dystansowych z betonu lub zaprawy oraz z tworzyw sztucznych.

Podkładowe dystansowe muszą być mocowane do prętów. Nie dopuszcza się stosowania podkładek dystansowych z drewna, cegły lub prętów stalowych.

#### 2.2.6. Deskowania

Do wykonywania deskowań należy stosować materiały zgodne z wymaganiami normy PN-S-10040:1999, a ponadto:

- drewno powinno odpowiadać wymaganiom norm: PN-92/D-95017, PN-91/D-95018, PN-75/D-96000, PN-72/D-96002, PN-63/B-06251,
- sklejka powinna odpowiadać wymaganiom norm: PN-EN 313-1:2001, PN-EN 313-2:2001 oraz PN-EN 636-3:2001,
- gwoździe budowlane powinny odpowiadać wymaganiom normy PN-84/M-81000,
- deskowania uniwersalne powinny być w dobrym stanie technicznym,
- do smarowania elementów deskowań stykających się z betonem należy stosować środki antyadhezyjne parafinowe, przeznaczone do tego typu zastosowań.

Materiały stosowane na deskowania nie mogą deformować się pod wpływem warunków atmosferycznych, ani na skutek zetknięcia się z mieszkanką betonową.

#### 2.2.7. Rusztowania

Do wykonania rusztowań należy stosować materiały zgodnie z SST dotyczącą wykonania rusztowań.

### 3. Sprzęt

Roboty związane z wykonaniem konstrukcji betonowych i żelbetowych mogą być wykonywane ręcznie lub mechanicznie przy użyciu dowolnego sprzętu przeznaczonego do wykonywania zamierzonych robót.

Wykonawca powinien dysponować m.in.:

1) do przygotowania mieszanki betonowej:

- betoniarkami o wymuszonym działaniu,
- dozownikami wagowymi o odpowiedniej dokładności z aktualnym świadectwem legalizacji,
- odpowiednio przeszkoloną obsługą.

2) do wykonania deskowań:

- sprzętem ciesielskim,

- samochodem skrzyniowym,
  - żurawiem o udźwigu dostosowanym do ciężaru elementów deskowań.
- 3) do przygotowania zbrojenia:
- giętarkami,
  - nożycami,
  - prostowarkami i innym sprzętem stanowiącym wyposażenie zbrojarni.
- 4) do układania mieszanki betonowej:
- pojemnikami do betonu,
  - pompami do betonu,
  - wibratorami wgłębnymi o odpowiedniej średnicy,
  - wibratorami przyczepnymi,
  - łątami wibracyjnymi,
  - zacieraczkami do betonu.
- 5) do obróbki i pielęgnacji betonu:
- szlifierkami do betonu.

Sprzęt wykorzystywany przez Wykonawcę powinien być sprawny technicznie i spełniać wymagania techniczne w zakresie BHP.

Ogólne wymagania dotyczące sprzętu podano w SST Część G „Wymagania ogólne”.

## **4. Transport**

Środki transportu wykorzystywane przez Wykonawcę powinny być sprawne technicznie i spełniać wymagania techniczne w zakresie BHP oraz przepisów o ruchu drogowym.

Ogólne wymagania dotyczące transportu podano w SST Część G „Wymagania ogólne”.

### 4.1. Transport składników mieszanki betonowej

Składniki mieszanki betonowej mogą być przewożone dowolnymi środkami transportu, przeznaczonymi do wykonywania zamierzonych robót. Kruszywo przewożone na samochodach ciężarowych należy umieścić równomiernie na całej powierzchni ładunkowej i zabezpieczyć przed spadaniem lub przesuwaniem.

Wszelkie zanieczyszczenia dróg publicznych Wykonawca będzie usuwał na bieżąco i na własny koszt.

### 4.2. Transport, podawanie i układanie mieszanki betonowej

Mieszanki betonowe mogą być transportowane mieszalnikami samochodowymi. Ilość samochodów należy dobrać tak, aby zapewnić wymaganą szybkość betonowania z uwzględnieniem odległości dowozu, czasu twardnienia betonu oraz koniecznej rezerwy w przypadku awarii samochodu. W czasie transportu w mieszance nie może nastąpić: segregacja, zmiana konsystencji i składu.

Czas transportu i wbudowania mieszanki betonowej nie powinien być dłuższy od wartości podanych w normie PN-S-10040:1999.

Wszelkie zanieczyszczenia dróg publicznych Wykonawca będzie usuwał na bieżąco i na własny koszt.

## 5. Wykonanie robót

### 5.1. Wymagania ogólne

Ogólne wymagania dotyczące wykonania robót podano w SST Część G „Wymagania ogólne”.

Wykonanie robót powinno być zgodne normami PN-S-10040:1999, PN-S-10042:1991, PN-88/B 06250 lub PN-ENV 206-1, PN-63/B-06251 oraz warunkami technicznymi D2.

Wykonawca przedstawi Inżynierowi do akceptacji „Projekt organizacji robót” uwzględniający wszystkie warunki, w jakich będą wykonywane roboty związane z wykonaniem konstrukcji betonowych i żelbetowych, uwzględniając planowany termin rozebrania deskowania i rusztowań, jak również plan przeprowadzania badań.

### 5.2. Zakres wykonania robót

Roboty związane z wykonaniem elementów konstrukcyjnych należy prowadzić zgodnie z opracowaną przez Wykonawcę i zaakceptowaną przez Inżyniera „Dokumentacją technologiczną”.

Betonowanie można rozpocząć po uzyskaniu zezwolenia Inżyniera, potwierdzonego wpisem do Dziennika Budowy.

#### 5.2.1. Wykonanie deskowań

Deskowania elementów licowych powinny być wykonywane z elementów deskowań uniwersalnych umożliwiających uzyskanie estetycznej faktury zewnętrznej. Deskowania powinny spełniać warunki podane w normie PN-S-10040:1999.

Elementy dodatkowe można wykonać z drewna w postaci tarcicy lub sklejki. Materiały stosowane na deskowania nie mogą deformować się pod wpływem warunków atmosferycznych, ani na skutek zetknięcia się z masą betonową.

Elementy ulegające zakryciu można deskować przy użyciu tarcicy. Deskowania z tarcicy należy wykonać z desek drzew iglastych klasy nie niższej niż K33. Deski grubości nie mniejszej niż 18 mm i szerokości nie większej niż 18 cm, powinny być jednostronne strugane i przygotowane do zestawienia na pióro i wpust. W przypadku stosowania desek bez wpustu i pióra należy szczeliny między deskami uszczelnić taśmami z blachy metalowej lub z tworzyw sztucznych albo masami uszczelniającymi z tworzyw sztucznych. Należy zwrócić szczególną uwagę na uszczelnienie styków ścian z dnem deskowania.

Szczególną uwagę przy wykonywaniu deskowań należy zwrócić na elementy tworzące fakturę ścian licowych i zapewniające niezmienność przekroju poprzecznego elementów konstrukcji.

Zaleca się stosowanie fazowania krawędzi elementu betonowego listwami o wymiarach od 2-4 cm na stykach dwóch prostokątnych do siebie ścian, szczególnie w stykach wklęsłych. Można takie fazowania wykonywać również wtedy, gdy nie przewidziano ich w projekcie. W takim przypadku należy przeprowadzić, w razie potrzeby, korektę rozmieszczenia zbrojenia. Zmianę rozmieszczenia zbrojenia powinien zatwierdzić Inżynier.

Przy podparciu deskowania rusztowaniem należy unikać punktowego przekazywania sił. Po zmontowaniu deskowania powierzchnię styku z betonem pokrywać trzeba środkami o działaniu antyadhezyjnym. Środki te nie mogą powodować plam ani zmian w odcieniach powierzchni betonu.

Przed przystąpieniem do betonowania należy usunąć z powierzchni deskowania wszelkie zanieczyszczenia (wióry, wodę, lód, liście, elektrody, gwoździe, drut wiązałkowy itp.).

Dopuszczalne odchylenia od wymiarów nominalnych przewidzianych projektem należy przyjmować zgodnie z odpowiednimi normami.

#### 5.2.2. Rusztowania

Rusztowania należy wykonywać zgodnie z SST dotyczącą wykonania rusztowań.

#### 5.2.3. Przygotowanie zbrojenia

Pręty i walcówki przed ich użyciem do zbrojenia konstrukcji należy oczyścić z zardzy, luźnych płatków rdzy, kurzu i błota. Pręty zbrojenia zanieczyszczone tłuszczem (smary, oliwa) lub farbą olejną należy opalać np. lampami lutowniczymi, aż do całkowitego usunięcia zanieczyszczeń.

Czyszczenie prętów powinno być dokonywane metodami niepowodującymi zmian we właściwościach technicznych stali ani późniejszej korozji.

Stal pokrytą rdzą oczyszcza się szczotkami ręcznie lub mechanicznie. Po oczyszczeniu należy sprawdzić wymiary przekroju poprzecznego prętów. Stal tylko zabłoconą można zmywać strumieniem wody. Pręty oblodzone odmraża się strumieniem ciepłej wody. Stal narażoną na choćby chwilowe działanie słonej wody należy zmyć wodą słodką.

Dopuszczalna wielkość miejscowego wykrzywienia prętów nie powinna przekraczać 4 mm, w przypadku większych odchyłek stal zbrojeniową należy prostować.

Pręty ucina się z dokładnością do 1 cm. Cięcie przeprowadza się przy pomocy mechanicznych noży.

Dopuszcza się również cięcie palnikiem acetylenowym.

Haki, odgięcia i rozmieszczenie zbrojenia należy wykonywać wg dokumentacji projektowej, z równoczesnym zachowaniem postanowień normy PN-91/S-10042.

Gięcie prętów należy wykonać zgodnie z dokumentacją projektową i normą PN-91/S-10042.

Należy zwrócić uwagę przy odbiorze haków i odgięć na ich stronę zewnętrzną. Niedopuszczalne są tam pęknięcia powstałe podczas wyginania.

#### 5.2.4. Montaż zbrojenia

Zbrojenie należy układać po sprawdzeniu i odbiorze deskowań.

Nie należy podwieszać i mocować do zbrojenia deskowań, pomostów transportowych, urządzeń wytwórczych i montażowych.

Montaż zbrojenia z pojedynczych prętów powinien być dokonywany bezpośrednio w deskowaniu.

Montaż zbrojenia bezpośrednio w deskowaniu zaleca się wykonywać przed ustawieniem szalowania bocznego. Montaż zbrojenia fundamentów wykonać na podbetonie.

Dla zachowania właściwej otuliny należy układać w deskowaniu zbrojenie podpierac podkładkami betonowymi lub z tworzyw sztucznych o grubości równej grubości otulenia. Stosowanie innych sposobów zapewnienia otuliny, a szczególnie podkładek z prętów stalowych, jest niedopuszczalne. Na wysokości ścian licowych wykonuje się konieczne otulenie za pomocą podkładek plastikowych pierścieniowych.

Rodzaj podkładek dystansowych podlega akceptacji przez Inżyniera.

Szkielety zbrojenia powinny być, o ile to możliwe, prefabrykowane na zewnątrz. W szkieletach tych węzły na przecięciach prętów powinny być połączone przez spawanie, zgrzewanie lub wiązanie na podwójny krzyż wyżarzonym drutem wiązałkowym:

- przy średnicy prętów do 12 mm – o średnicy nie mniejszej niż 1,0 mm,
- przy średnicy prętów powyżej 12 mm – o średnicy nie mniejszej niż 1,5 mm.

Układ zbrojenia konstrukcji musi umożliwić jego dokładne otoczenie przez jednorodny beton. Po ułożeniu zbrojenia w deskowaniu, rozmieszczenie prętów względem siebie i względem deskowania nie może ulec zmianie.

Rozstaw zbrojenia, średnice i otuliny powinny być zgodne z dokumentacją projektową i normą PN-91/S-10442.

Układanie zbrojenia bezpośrednio na deskowaniu i podnoszenie na odpowiednią wysokość w trakcie betonowania jest nie dopuszczalne.

Łączenie prętów należy wykonywać zgodnie z PN-91/S-10042. Do zgrzewania i spawania prętów mogą być dopuszczeni tylko spawacze mający odpowiednie uprawnienia. Skrzyżowania prętów należy wiązać miękkim drutem lub spawać w ilości min 30% skrzyżowań. Minimalna odległość od krzywizny pręta do miejsca gdzie można na nim położyć spoinę wynosi 10 d.

#### 5.2.5. Wbudowanie mieszanki betonowej

##### 5.2.5.1. Podawanie i układanie mieszanki betonowej

Roboty związane z podawaniem i układaniem mieszanki betonowej powinny być wykonywane zgodnie z wymaganiami normy PN-S-10040:1999.

Przed przystąpieniem do układania betonu należy sprawdzić: położenie zbrojenia, zgodność rzędnych z projektem, czystość deskowania oraz obecność wkładek dystansowych zapewniających wymaganą wielkość otuliny.

##### 5.2.5.2. Zagęszczenie betonu:

Roboty związane z zagęszczaniem betonu powinny być wykonywane zgodnie z wymaganiami normy PN-S-10040:1999.

##### 5.2.5.3. Przerwy w betonowaniu

Przerwy w betonowaniu należy sytuować w miejscach uprzednio przewidzianych w dokumentacji projektowej lub w dokumentacji technologicznej uzgodnionej z Projektantem.

Ukształtowanie powierzchni betonu w przerwie roboczej powinno być uzgodnione z Projektantem, a w prostszych przypadkach można się kierować zasadą, że powinna ona być prostopadła do kierunku naprężeń głównych.

Powierzchnia betonu w miejscu przerywania betonowania powinna być starannie przygotowana do połączenia betonu stwardniałego ze świeżym przez:

- usunięcie z powierzchni betonu stwardniałego, luźnych okruchów betonu oraz warstwy pozostałego szkliva cementowego,
- obfite zwilżenie wodą i narzucenie kilkumilimetrowej warstwy zaprawy cementowej o stosunku zbliżonym do zaprawy w betonie wykonywanym albo też narzucenie cienkiej warstwy zaczynu cementowego.

Powyższe zabiegi należy wykonać bezpośrednio przed rozpoczęciem betonowania.

W przypadku przerwy w układaniu betonu zagęszczonego przez wibrowanie, wznowienie betonowania nie powinno się odbyć później niż w ciągu 3 godzin lub po całkowitym stwardnieniu betonu.

Jeżeli temperatura powietrza jest wyższa niż 20°C to czas trwania przerwy nie powinien przekraczać 2 godzin. Po wznowieniu betonowania należy unikać dotykania wibratorem deskowania, zbrojenia i poprzednio ułożonego betonu.

#### 5.2.5.4. Wymagania przy pracy w nocy

W przypadku, gdy betonowanie konstrukcji wykonywane jest także w nocy, konieczne jest wcześniejsze przygotowanie odpowiedniego oświetlenia zapewniającego prawidłowe wykonawstwo robót i dostateczne warunki bezpieczeństwa pracy.

#### 5.2.6. Warunki atmosferyczne przy układaniu mieszanki betonowej i wiązaniu betonu

##### 5.2.6.1. Temperatura otoczenia.

Betonowanie należy wykonywać wyłącznie w temperaturach nie niższych niż +5°C, zachowując warunki umożliwiające uzyskanie przez beton wytrzymałości co najmniej 15 MPa przed pierwszym zamarznięciem.

W wyjątkowych przypadkach dopuszcza się betonowanie w temperaturze do -5°C, jednak wymaga to zgody Inżyniera, potwierdzonej wpisem do Dziennika Budowy. Jednocześnie należy zapewnić mieszankę betonową o temperaturze +20°C w chwili układania i zabezpieczenie uformowanego elementu przed utratą ciepła w czasie co najmniej 7 dni lub uzyskania przez beton wytrzymałości co najmniej 15 MPa.

##### 5.2.6.2. Zabezpieczenie podczas opadów

Przed przystąpieniem do betonowania należy przygotować sposób postępowania na wypadek wystąpienia ulewnego deszczu. Konieczne jest przygotowanie odpowiedniej ilości osłon wodoszczelnych dla zabezpieczenia odkrytych powierzchni świeżego betonu.

##### 5.2.6.3. Zabezpieczenie betonu przy niskich temperaturach otoczenia.

Przy niskich temperaturach otoczenia ułożony beton powinien być chroniony przed zamarznięciem przez okres pozwalający na uzyskanie wytrzymałości co najmniej 15 MPa.

Uzyskanie wytrzymałości 15 MPa powinno być zbadane na próbkach przechowywanych w takich samych warunkach jak zabetonowana konstrukcja.

Przy przewidywaniu spadku temperatury poniżej 0°C w okresie twardnienia betonu należy wcześniej podjąć działania organizacyjne pozwalające na odpowiednie osłonięcie i podgrzanie zabetonowanej konstrukcji.

#### 5.2.7. Pielęgnacja betonu

Roboty związane z pielęgnacją betonu powinny być wykonywane zgodnie z wymaganiami normy PN-S-10040:1999.

Woda stosowana do polewania betonu powinna spełniać wymagania normy PN-88/B-32250.

W czasie dojrzewania betonu elementy powinny być chronione przed uderzeniami i drganiami.

Rozformowanie konstrukcji może nastąpić po osiągnięciu przez beton wytrzymałości rozformowania dla konstrukcji monolitycznych (zgodnie z normą PN-63/B-06251) lub wytrzymałości manipulacyjnej dla prefabrykatów.

## 6. Kontrola jakości

### 6.1. Wymagania ogólne

Kontrola jakości wykonania konstrukcji betonowych i żelbetowych polega na sprawdzeniu zgodności z dokumentacją projektową oraz wymaganiami podanymi w normie PN-S-10040:1999 oraz niniejszej SST.

Kontrola powinna być prowadzona wg ustalonego „Planu kontroli”, obejmującego między innymi podział obiektu na części podlegające osobnej ocenie oraz szczegółowe określenie zakresu, celu kontroli, częstotliwości badań, sposobu i ilości pobierania próbek.

Na Wykonawcy spoczywa obowiązek sporządzenia „Planu kontroli”, który podlega zatwierdzeniu przez Inżyniera.

Ocena poszczególnych etapów robót potwierdzana jest wpisem do Dziennika Budowy. Ogólne wymagania dotyczące kontroli jakości robót podano w SST Część G: „Wymagania ogólne”.

### 6.2. Zakres kontroli i badań

#### 6.2.1. Deskowanie

Kontrola deskowania przed przystąpieniem do betonowania musi być dokonana przez Inżyniera i potwierdzona wpisem do Dziennika Budowy.

Deskowanie powinno odpowiadać wymaganiom zawartym w normach PN-S-10040:1999 i PN-93/S-10080 oraz niniejszej SST.

Sprawdzenie polega na:

- sprawdzeniu stanu technicznego deskowań uniwersalnych przed zastosowaniem,
- sprawdzeniu cech geometrycznych deskowania przed betonowaniem,
- sprawdzeniu stateczności deskowania,
- sprawdzeniu szczelności deskowania,
- sprawdzeniu czystości deskowania,
- sprawdzeniu powierzchni deskowania,
- sprawdzeniu pokrycia deskowania środkiem antyadhezyjnym,
- sprawdzeniu klasy drewna i jego wad,
- sprawdzeniu geodezyjnym poziomu dolnej powierzchni deskowania,
- sprawdzeniu geodezyjnym położenia górnego poziomu betonowania.

Wymagania i tolerancje podaje norma PN-S-10040:1999.

#### 6.2.2. Rusztowania

Rusztowania należy kontrolować zgodnie z SST dotyczącą wykonania rusztowań.

#### 6.2.3. Zbrojenie

Kontrola zbrojenia przed przystąpieniem do betonowania musi być dokonana przez Inżyniera i potwierdzona wpisem do Dziennika Budowy.

Zbrojenie powinno być zgodne z dokumentacją projektową oraz odpowiadać wymaganiom zawartym w normach PN-S-10040:1999 i PN-91/S-10042, a także niniejszej SST.

Zakres sprawdzenia oraz wymagania i tolerancje podają powyżej przytoczone normy.

#### 6.2.4. Składniki mieszanki betonowej

Na Wykonawcy spoczywa obowiązek zapewnienia wykonania badań laboratoryjnych przewidzianych normami PN-S-10040:1999, PN-88/B-08250 i niniejszą SST, oraz gromadzenie, przechowywanie i okazywanie Inżynierowi wszystkich wyników badań dotyczących jakości stosowanych materiałów.

Wykonawca musi posiadać własne laboratorium lub też, za zgodą Inżyniera, zleci nadzór laboratoryjny niezależnemu laboratorium. Wykonawca powinien umożliwić udział w badaniach Inżynierowi.

Należy opracować „Plan kontroli” jakości betonu uwzględniający badanie składników mieszanki betonowej, dostosowany do wymagań technologii produkcji. W „Planie kontroli” powinny być uwzględnione badania przewidziane normami PN-S-10040:1999, PN-88/B-06250 i niniejszą SST, oraz ewentualne inne konieczne do potwierdzenia prawidłowości zastosowanych materiałów, a wymagane przez Inżyniera.

W celu wykonania badań składników mieszanki betonowej należy pobierać próbki. Ilość pobranych próbek powinna być określona w „Planie kontroli” jakości betonu, który podlega zatwierdzeniu przez Inżyniera.

#### 6.2.5. Mieszanka betonowa

Na Wykonawcy spoczywa obowiązek zapewnienia wykonania badań laboratoryjnych przewidzianych normami PN-S-10040:1999, PN-88/B-06250 i niniejszą SST, oraz gromadzenie, przechowywanie i okazywanie Inżynierowi wszystkich wyników badań dotyczących jakości betonu i stosowanych materiałów.

Wykonawca musi posiadać własne laboratorium lub też, za zgodą Inżyniera, zleci nadzór laboratoryjny niezależnemu laboratorium. Wykonawca powinien umożliwić udział w badaniach Inżynierowi.

Należy opracować „Plan kontroli” jakości betonu dostosowany do wymagań technologii produkcji. W „Planie kontroli” powinny być uwzględnione badania przewidziane normami PN-S-10040:1999, PN-88/B-06250 i niniejszą SST, oraz ewentualne inne konieczne do potwierdzenia prawidłowości zastosowanych zabiegów technologicznych, a wymagane przez Inżyniera.

W celu wykonania badań mieszanki betonowej należy pobierać próbki. Ilość pobranych próbek powinna być określona w „Planie kontroli” jakości betonu, który podlega zatwierdzeniu przez Inżyniera.

Mieszanka betonowa powinna mieć właściwości zgodne z postanowieniami normy PN-S-10040:1999 oraz niniejszej SST.

#### 6.2.6. Wbudowanie mieszanki betonowej

Warunki wbudowania mieszanki betonowej powinny być zgodne z normą PN-S-10040:1999 oraz niniejszą SST.

Zakres sprawdzenia i wymagania podaje powyżej przytoczona norma.

#### 6.2.7. Pielęgnacja betonu

Warunki pielęgnacji betonu powinny być zgodne z normą PN-S-10040:1999 oraz niniejszą SST.

Zakres sprawdzenia i wymagania podaje powyżej przytoczona norma.



#### 6.2.8. Beton

Na Wykonawcy spoczywa obowiązek zapewnienia wykonania badań laboratoryjnych przewidzianych normami PN-S-10040:1999, PN-88/B-06250 i niniejszą SST, oraz gromadzenie, przechowywanie i okazywanie Inżynierowi wszystkich wyników badań dotyczących jakości betonu i stosowanych materiałów.

Wykonawca musi posiadać własne laboratorium lub też, za zgodą Inżyniera, zleci nadzór laboratoryjny niezależnemu laboratorium. Wykonawca powinien umożliwić udział w badaniach Inżynierowi.

Należy opracować „Plan kontroli” jakości betonu dostosowany do wymagań technologii produkcji. W „Planie kontroli” powinny być uwzględnione badania przewidziane normami PN-S-10040:1999, PN-88/B-06250 i niniejszą SST, oraz ewentualne inne konieczne do potwierdzenia prawidłowości zastosowanych zabiegów technologicznych, a wymagane przez Inżyniera.

W celu wykonania badań betonu należy pobierać próbki. Ilość pobranych próbek powinna być określona w „Planie kontroli” jakości betonu, który podlega zatwierdzeniu przez Inżyniera.

Beton powinien mieć właściwości zgodne postanowieniami normy PN-S-10040:1999 oraz niniejszej SST.

#### 6.2.9. Kontrola wykończenia powierzchni betonu

Wykończenie powierzchni betonu powinno być zgodne z dokumentacją projektową, postanowieniami normy PN-S-10040:1999 oraz niniejszej SST.

Zakres sprawdzenia, wymagania i tolerancje podaje powyżej przytoczona norma.

#### 6.2.10. Kontrola sprzętu

Sprzęt powinien być zgodny z postanowieniami niniejszej SST. Sprawdzenie polega na:

- kontroli miejsca przechowywania czynników produkcji,
- sprawdzeniu urządzeń do ważenia i mieszania,
- sprawdzeniu betoniarki,
- sprawdzeniu samochodów do przewozu mieszanki betonowej,
- sprawdzeniu pomp do podawania mieszanki betonowej,
- sprawdzeniu urządzeń do zagęszczania mieszanki betonowej,
- sprawdzeniu urządzeń do pielęgnacji i obróbki betonu.

Wszystkie roboty ujęte w niniejszej SST podlegają odbiorowi, a ocena poszczególnych etapów robót potwierdzana jest wpisem do Dziennika Budowy.

## 7. Obmiar robót

Ogólne wymagania dotyczące obmiaru robót podano w SST Część G „Wymagania ogólne”.

Jednostką obmiarową jest m<sup>3</sup> (metr sześcienny) wykonanych konstrukcji betonowych i żelbetowych zgodnie z dokumentacją projektową i obmiarem w terenie.

## 8. Odbiór robót

Ogólne wymagania dotyczące odbioru robót podano w SST Część G „Wymagania ogólne”.

Konstrukcje betonowe i żelbetowe uznaje się za wykonane zgodnie z dokumentacją projektową, niniejszą SST i wymaganiami Inżyniera, jeżeli wszystkie pomiary i badania z zachowaniem

tolerancji podanych w dokumentacji projektowej, przywołanych normach lub w punktach 2, 5 i 6 niniejszej SST dały wyniki pozytywne.

## 9. Podstawa płatności

Ogólne wymagania dotyczące podstawy płatności podano w SST Część G „Wymagania ogólne”.

Podstawę płatności stanowi cena wykonania 1 m<sup>3</sup> konstrukcji betonowej lub żelbetowej, zgodnie z dokumentacją projektową, obmiarem w terenie i oceną jakości wykonania robót na podstawie wyników pomiarów i badań laboratoryjnych.

Cena jednostkowa obejmuje:

dostarczenie i składowanie niezbędnych czynników produkcji,  
prace pomiarowe i przygotowawcze,  
wykonanie „Projektu technologii betonowania”,  
wykonanie „Planu kontroli” materiałów i robót,  
wykonanie „Projektu deskowania i rusztowania”,  
oczyszczenie podłoża,  
wykonanie deskowania z rusztowaniem,  
pokrycie deskowań środkiem antyadhezyjnym,  
oczyszczenie i wyprostowanie zbrojenia,  
przycięcie, wygięcie i łączenie zbrojenia,  
montaż zbrojenia w deskowaniu wraz z jego stabilizacją i zapewnieniem odpowiednich otulin,  
oczyszczenie deskowań bezpośrednio przed ułożeniem mieszanki betonowej,  
przygotowanie mieszanki betonowej,  
ułożenie mieszanki betonowej, z wykonaniem projektowanych otworów, zabetonowaniem zakotwień i marek, zagęszczeniem i wyrównaniem powierzchni,  
pielęgnację betonu,  
rozbiórkę deskowania i rusztowań,  
usunięcie niedoskonałości powierzchni,  
oczyszczenie terenu robót z odpadów i usunięcie ich poza teren robót,  
wykonanie i dokumentację niezbędnych badań laboratoryjnych i pomiarów wymaganych Specyfikacją lub zleconych przez Inżyniera.

Cena zawiera również zapas na odpady i ubytki materiałowe.

## 10. Przepisy związane

### 10.1. Normy:

- |    |                   |  |
|----|-------------------|--|
| 1. | PN-S-10040:1999   | Obiekty mostowe. Konstrukcje betonowe, żelbetowe i sprężone. Wymagania i badania.              |
| 2. | PN-88/B-06250     | Beton zwykły.  |
| 3. | PN-ENV 206-1:2002 | Beton. Część 1: Wymagania, właściwości, produkcja i zgodność.                                  |
| 4. | PN-EN 197-1:2002  | Cement. Część 1: Skład, wymagania i kryteria zgodności dotyczące cementów powszechnego użytku. |
| 5. | PN-EN 197-2:2002  | Cement. Część 2: Ocena zgodności.  |

6. PN-EN 196-3:1996 Metody badania cementu. Oznaczenie czasu wiązania i stałości objętości.
7. PN-86/B-06712 Kruszywa mineralne do betonu.
8. PN-79/B-06711 Kruszywa mineralne. Piaski do zapraw budowlanych.
9. PN-B-11112:1996 Kruszywa mineralne. Kruszywa łamane do nawierzchni drogowych.
10. PN-91/B-06714/34 Kruszywa mineralne. Badania. Oznaczenie reaktywności alkaicznej.
11. PN-78/B-06714/15 Kruszywa mineralne. Badania. Oznaczenie składu ziarnowego.
12. PN-EN 933-1:2000 Badania geometrycznych właściwości kruszyw.  
Część 1: Oznaczenie składu ziarnowego. Metoda przesiewu.
13. PN-78/B-06714/16 Kruszywa mineralne. Badania. Oznaczenie kształtu ziarn.
14. PN-EN 933-4:2001 Badania geometrycznych właściwości kruszyw.  
Część 4: Oznaczenie kształtu ziarn.
15. PN-78/B-06714/12 Kruszywa mineralne. Badania. Oznaczenie zawartości zanieczyszczeń obcych.
16. PN-88/B-06714/48 Kruszywa mineralne. Badania. Oznaczenie zawartości zanieczyszczeń w postaci gliny.
17. PN-78/B-06714/13 Kruszywa mineralne. Badania. Oznaczenie zawartości pyłów mineralnych.
18. PN-77/B-06714/18 Kruszywa mineralne. Badania. Oznaczenie nasiąkliwości.
19. PN-EN 1925:2001 Metody badań kamienia naturalnego. Oznaczenie współczynnika nasiąkliwości kapilarnej.
20. PN-88/B-32250 Materiały budowlane. Woda do betonów i zapraw.
21. PN-EN 934-2:2002 Domieszki do betonu, zapraw i zaczynu. Część 2: Domieszki do betonu. Definicje, wymagania, zgodność, znakowanie i etykietowanie.
22. PN-EN 934-6:2002 Domieszki do betonu, zapraw i zaczynu. Część 6: Pobieranie próbek, kontrola zgodności i ocena zgodności.
23. PN-91/S-10042 Obiekty mostowe. Konstrukcje betonowe, żelbetowe i sprężone. Projektowanie.
24. PN-ISO 6935-1:1998 Stal do zbrojenia betonu. Pręty gładkie.
25. PN-ISO 6935-1/Ak:1998 Stal do zbrojenia betonu. Pręty gładkie. Dodatkowe wymagania stosowane w kraju.
26. PN-ISO 6935-2:1995 Stal do zbrojenia betonu. Pręty żebrowane.
27. PN-ISO 6935-2/Ak:1998 Stal do zbrojenia betonu. Pręty żebrowane. Dodatkowe wymagania stosowane w kraju.
28. PN-89/H-84023.06 Stal określonego zastosowania. Stal do zbrojenia betonu.
29. PN-82/H-93215 Walcówka i pręty stalowe do zbrojenia betonu.
30. PN-91/M-69430 Spawalnictwo. Elektrody stalowe otulone do spawania i napawania. Ogólne wymagania i badania.
31. PN-92/D-95017 Surowiec drzewny. Drewno wielkowymiarowe iglaste. Wspólne wymagania i badania.

- |                      |   |
|----------------------|---|
| 32. PN-91/D-95018    | Surowiec drzewny. Drewno średniowymiarowe. Wspólne wymagania i badania.                             |
| 33. PN-75/D-96000    | Tarcica iglasta ogólnego przeznaczenia.   |
| 34. PN-72/D-90002    | Tarcica liściasta ogólnego przeznaczenia.   |
| 35. PN-63/B-06251    | Roboty betonowe i żelbetowe. Wymagania techniczne.  |
| 36. PN-EN 313-1:2001 | Sklejka. Klasyfikacja i terminologia. Część 1: Klasyfikacja.  |
| 37. PN-EN 313-2:2001 | Sklejka. Klasyfikacja i terminologia. Część 1: Terminologia.  |
| 38. PN-EN 636-3:2001 | Sklejka. Wymagania techniczne. Część 3: wymagania dla sklejki użytkowanej w warunkach zewnętrznych. |
| 39. PN-84/M-81000    | Gwoździe. Ogólne wymagania i badania.   |
| 40. PN-93/S-10080    | Obiekty mostowe. Konstrukcje drewniane.   |

#### 10.2. Inne dokumenty:

1. Ustawa z dnia 1 lipca 1994 r. Prawo budowlane (tekst jednolity: Dz. U. z 2003 r., Nr 201, poz. 2016; z późniejszymi zmianami),
2. Ustawa z dnia 18 kwietnia 2004 r. o wyrobach budowlanych (Dz. U. z 2004 r., Nr 92, poz. 881),
3. Ustawa z dnia 30 sierpnia 2002 r. o systemie oceny zgodności (Dz. U. z 2002 r., Nr 166, poz. 360, z późniejszymi zmianami).

## 6.3. SZCZEGÓŁOWA SPECYFIKACJA TECHNICZNA ZBROJENIE BETONU

### 1. Wstęp

#### 1.1. Przedmiot Szczegółowej Specyfikacji Technicznej

Przedmiotem niniejszej Specyfikacji Technicznej są wymagania dotyczące zbrojenia betonu w konstrukcjach żelbetowych – prefabrykowanych i wykonywanych na mokro, stalą A-II i A-III.

#### 1.2. Zakres stosowania Szczegółowej Specyfikacji Technicznej

Specyfikacja Techniczna jest stosowana jako dokument przetargowy i kontraktowy przy zleceniu i realizacji robót wymienionych w punkcie 1.1.

#### 1.3. Zakres robót objętych Szczegółową Specyfikacją Techniczną

Roboty, których dotyczy specyfikacja, obejmują wszystkie czynności umożliwiające i mające na celu wykonanie zbrojenia betonu w obiektach inżynierskich.

#### 1.4. Określenia podstawowe

Określenia podane w niniejszej Szczegółowej Specyfikacji Technicznej są zgodne z obowiązującymi normami, wytycznymi i określeniami podanymi w SST Część G „Wymagania ogólne”.

#### 1.5. Ogólne wymagania

Wykonawca robót jest odpowiedzialny za jakość ich wykonania oraz za zgodność z dokumentacją projektową, SST i poleceniami inżyniera. Ogólne wymagania dotyczące robót podano w SST Część G „Wymagania ogólne”.

### 2. Materiały

#### 2.1. Stal zbrojeniowa

Klasy i gatunki stali zbrojeniowej wg dokumentacji technicznej i wg PN-89/H-84023/06.

Klasa stali	Wytrzymałość charakterystyczna (MPa)	Znak gatunku stali	Postać handlowa		Średnica (mm)
A-III	355	18 G2	żebrowanie jednoskośne	walcówka pręty	6 – 12 10 – 32
		20 G2Y		walcówka pręty	6 – 12 10 – 28
A-III	410	34 GS	żebrowanie dwuskośne	walcówka pręty	6 – 12 10 – 32
		BSt500S		pręty	6 – 28
A-IIIN	490	20G2VY	żebrowanie dwuskośne	walcówka pręty	6 – 28 10 – 28
		BSt500S		pręty	6 – 28

## Własności mechaniczne i technologiczne stali

Własności mechaniczne i technologiczne dla walcówki i prętów powinny odpowiadać wymaganiom podanym w PN-81/H-84023. Najważniejsze wymagania podano w tabeli poniżej.

Gatunek stali	Średnica pręta	Granica plastyczna	Wytrzymałość na rozciąganie	Wydłużenie trzpienia	Zginanie a średnica
	mm	MPa	MPa	%	d – próbki
18G2-b6–32355					
34G5-b	6-32	410	Min. 590	16	d = 3a(90°)

W technologicznej próbie zginania powierzchnia próbek nie powinna wykazywać pęknięć, naderwań i rozwarstwień.

### Wady powierzchniowe

Powierzchnia walcówki i prętów powinna być bez pęknięć, pęcherzy i naderwań.

Na powierzchni czołowej prętów niedopuszczalne są pozostałości jamy usadowej, rozwarstwienia i pęknięcia widoczne gołym okiem.

Wady powierzchniowe, takie jak rysy, drobne łuski i zawalcowania, wtrącenia niemetaliczne, wżery, wypukłości, wgniecenia, zgorzeli i chropowatości są dopuszczalne:

- jeżeli nie przekraczają 0,5 mm dla walcówki i prętów żebranych o średnicy nominalnej do 25 mm, zaś 0,7 mm dla prętów o większych średnicach.

### Odbiór stali na budowie

Odbiór stali na budowie powinien być dokonany na podstawie atestu hutniczego dołączonego przez wytwórcę stali. Atest ten powinien zawierać:

- nazwę wytwórcy,
- oznaczenie wyrobu wg PN-82/H-93215,
- wszystkie wyniki przeprowadzonych badań oraz skład chemiczny wg analizy wytopowej,
- masa partii,
- numer wytopu lub numer partii,
- rodzaj obróbki cieplnej.

Cechowanie wiązek i kręgów powinno być dokonane na przewieszkach metalowych po 2 sztuki dla każdej wiązki czy kręgu.

Na przywieszkach metalowych muszą znajdować się następujące informacje:

- znak wytwórcy,
- średnica minimalna,
- znak stali,
- numer wytopu lub numer partii,
- znak obróbki cieplnej.

Każda wiązka i krąg prętów powinny mieć oznakowanie farbą olejną.

Przy odbiorze stali należy przeprowadzić następujące badania:

- sprawdzenia zgodności przywieszek z zamówieniem – sprawdzenie stanu powierzchni wg PN-82/H-93215,
- sprawdzenie wymiarów wg PN-82/H-93215,
- sprawdzenie masy wg PN-82/H-93215,

- sprawdzenie stanu powierzchni wg PN-82/H-93215,
- próba rozciągania wg PN-91/H-04310,
- próba zginania na zimno wg PN-90/H-04408.

Do badania należy pobrać minimum 3 próbki z każdego kręgu lub wiązki. Jakość prętów należy ocenić pozytywnie jeżeli wszystkie badania odbiorcze dadzą wynik pozytywny.

Wygląd zewnętrzny prętów zbrojeniowych dostarczonej partii powinien być następujący:

- na powierzchni prętów nie powinno być zgorzeliny, odpadającej rdzy, tłuszczów,
- farb lub innych zanieczyszczeń,
- odchyłki wymiarów przekroju poprzecznego prętów i ożebrowania powinny się mieścić w granicach określonych dla danej klasy stali w normach państwowych,
- pręty dostarczone w wiązkach nie powinny wykazywać odchylenia od linii prostej większego niż 5 mm na 1 m długości pręta.

Magazynowanie stali zbrojeniowej

Stal zbrojeniowa powinna być magazynowana pod zadaszeniem w przegrodach lub stojakach z podziałem wg wymiarów i gatunku. Należy dążyć, by stal była magazynowana w miejscu nie narażonym na nadmierne zawilgocenie lub zanieczyszczenie. Zabezpieczeniem przed nadmierną korozją stali zbrojeniowej na otwartym powietrzu, może być powłoka wykonana z mleczka cementowego.

## 2.2. Drut montażowy

Do montażu prętów zbrojenia należy używać wyżarzonego drutu stalowego, tzw. wiązałkowego, o średnicy nie mniejszej niż 1,0 mm.

Przy średnicach prętów zbrojeniowych większych niż 12 mm stosować drut wiązałkowy o średnicy 1,5 mm.

## 2.3. Materiały spawalnicze

Należy stosować elektrody odpowiednie do gatunku stali łączonych prętów zbrojeniowych.

## 2.4. Podkładki dystansowe

Dopuszcza się stosowanie stabilizatorów i podkładek dystansowych z betonu lub zaprawy z tworzyw sztucznych.

Podkładki dystansowe muszą być mocowane do prętów.

Nie dopuszcza się stosowania podkładek dystansowych z drewna, cegły lub prętów stalowych.

## **3. Sprzęt**

Roboty mogą być wykonane ręcznie lub mechanicznie przy użyciu sprzętu zaakceptowanego przez inżyniera.

Prace zbrojarskie wykonywać specjalistycznymi urządzeniami giętarskimi, prostowarkami, nożycami i innymi stanowiącymi wyposażenie zbrojarni.

Sprzęt powinien być sprawny technicznie.

## **4. Transport**

Stal zbrojeniowa powinna być przewożona odpowiednimi środkami transportu, żeby uniknąć trwałych odkształceń oraz zgodnie z przepisami BHP i ruchu drogowego. Stal zbrojeniową podczas

transportu należy ułożyć równomiernie na całej powierzchni ładunkowej, obok siebie i zabezpieczyć przed możliwością przesuwania się. Podczas transportu przestrzegać wymagań PN-88/H-01105.

## 5. Wykonanie robót

### 5.1. Ogólne warunki wykonania robót

Wykonawca przedstawi inżynierowi do akceptacji projekt organizacji i harmonogram robót uwzględniający wszystkie warunki, w jakich będą wykonywane roboty zbrojarskie.

### 5.2. Zakres wykonywania robót

#### 5.2.1. Przygotowanie zbrojenia

Przygotowanie, montaż i odbiór zbrojenia powinien odpowiadać wymaganiom PN-91/S-10042.

Pręty i walcówki przed ich użyciem do zbrojenia konstrukcji należy oczyścić z zardzy, luźnych płatków rdzy, kurzu i błota. Pręty zbrojenia zanieczyszczone tłuszczem (smary, oliwa) lub farbą olejną należy opalać np. lampami lutowniczymi, aż do całkowitego usunięcia zanieczyszczeń.

Czyszczenie prętów powinno być dokonywane metodami nie powodującymi zmian we właściwościach technicznych stali ani późniejszej ich korozji.

Stal pokrytą rdzą oczyszcza się szczotkami ręcznie lub mechanicznie. Po oczyszczeniu należy sprawdzić wymiary przekroju poprzecznego prętów. Stal tylko zabłoconą można zmywać strumieniem wody. Pręty oblodzone odmraża się strumieniem wody cieplej. Stal narażoną na choćby chwilowe działanie słonej wody należy zmyć wodą słodką.

Dopuszczalna wielkość miejscowego wykrzywienia prętów nie powinna przekraczać 4 mm, w przypadku większych odchyłek stal zbrojeniową należy prostować.

Pręty ucina się z dokładnością do 1 cm. Cięcie przeprowadza się przy pomocy mechanicznych noży. Dopuszcza się również cięcie palnikiem acetylenowym.

Haki, odgięcia i rozmieszczenie zbrojenia należy wykonywać wg dokumentacji projektowej, z jednoczesnym zachowaniem postanowień normy PN-84/B-03264. Łączenie prętów należy wykonywać zgodnie z postanowieniami normy PN-84/B-03264. Gięcie prętów należy wykonać zgodnie z rysunkami i normą PN-91/S-10042. Na zimno na budowie można wykonywać odgięcia prętów o średnicy  $d \leq 12$  mm. Pręty o średnicy  $d > 12$  mm powinny być odginane z kontrolowanym podgrzewaniem, wydłużanie prętów [cm] powstaje podczas ich odginania o dany kąt.

Średnica pręta w mm	Kąt odgięcia			
	46°	90°	135°	180°
6	–	0,5	0,5	1,0
8	–	1,0	1,0	1,0
10	0,5	1,0	1,0	1,5
12	0,5	1,0	1,0	1,5
14	0,5	1,5	1,5	2,0
16	0,5	1,5	1,5	2,5
20	1,0	1,5	2,0	3,0
22	1,0	2,0	3,0	4,0
25	1,5	2,5	3,5	4,5
28	2,0	3,0	4,0	5,0
32	2,5	3,5	5,0	6,0



## Minimalne średnice trzpienia używane przy wykonywaniu haków zbrojenia.

Średnica pręta zginanego w mm	Stal gładka miękka $R_{ak} = 400$ MPa
$D \leq 10$	$d_o = 3$ d
$10 < d \leq 20$	$d_o = 4$ d
$20 < d \leq 28$	$d_o = 6$ d

Wewnętrzna średnica odcięcia prętów zbrojenia głównego, poza odgięciem w obrębie haka, powinna być nie mniejsza niż 10 d dla stali A-II i A-III. W miejscach zagięć i załamania elementów konstrukcji, w których zagięciu ulegają jednocześnie wszystkie pręty zbrojenia rozciąganego, należy stosować średnicę zagięcia równą co najmniej 20 d. Należy zwrócić uwagę przy odbiorze haków i odgięć na ich zewnętrzną stronę. Niedopuszczalne są tam pęknięcia powstałe podczas wyginania.

Minimalna odległość od krzywizny pręta do miejsca, gdzie można na nim położyć spoinę wynosi 10 d.

Łączenie prętów należy wykonać zgodnie z PN-91/S-10042. Do zgrzewania i spawania prętów mogą być dopuszczeni tylko spawacze mający odpowiednie uprawnienia. Skrzyżowania prętów należy wiązać miękkim drutem lub spawać w ilości min. 30% skrzyżowań.

### 5.2.2. Montaż zbrojenia

Zbrojenie należy układać po sprawdzeniu i odbiorze deskowań.

Nie należy podwieszać i mocować do zbrojenia deskowań, pomostów transportowych, urządzeń wytwórczych i montażowych.

Montaż zbrojenia z pojedynczych prętów powinien być dokonywany bezpośrednio w deskowaniu.

Montaż zbrojenia bezpośrednio w deskowaniu zaleca się wykonywać przed ustawieniem szalowania bocznego.

Montaż zbrojenia fundamentów wykonać na podbetonie.

Dla zachowania właściwej otuliny należy układać w deskowaniu zbrojenie podierać podkładkami betonowymi lub z tworzyw sztucznych o grubości równej grubości otulenia. Stosowanie innych sposobów zapewnienia otuliny, a szczególnie podkładek z prętów stalowych, jest niedopuszczalne.

Na wysokości ścian pionowych stosuje się koniecznie otulenie za pomocą podkładek plastikowych pierścieniowych. Na dnie formy powinny być stosowane podkładki dystansowe typu zatwierdzonego przez inżyniera.

Szkielety zbrojenia powinny być, o ile to możliwe, prefabrykowane na zewnątrz. W szkieletach tych węzły na przecięciach prętów powinny być połączone przez spawanie, zgrzewanie lub wiązanie na podwójny krzyż wyżarzonym drutem wiązałkowym:

- przy średnicy prętów do 12 mm – o średnicy nie mniejszej niż 1,0 mm,
- przy średnicy prętów powyżej 12 mm – o średnicy nie mniejszej niż 1,5 mm.

Układ zbrojenia konstrukcji musi umożliwić jego dokładne otoczenie przez jednorodny beton.

Po ułożeniu zbrojenia w deskowaniu, rozmieszczanie prętów względem siebie i względem deskowania nie może ulec zmianie.

Rozstaw zbrojenia i średnice powinny być zgodne z PN-91/S-10042.

Minimalna grubość otuliny zewnętrznej w świetle prętów i powierzchni przekroju elementu żelbetowego powinna wynosić co najmniej:

- 0,07 m – dla zbrojenia głównego i podpór masywnych,
- 0,055 m – dla strzemion fundamentów i podpór masywnych,
- 0,05 m – dla prętów głównych lekkich podpór i pali,
- 0,3 m – dla zbrojenia głównego dźwigarów,
- 0,025 m – dla strzemion głównych i zbrojenia płyt pomostów.

Układanie zbrojenia bezpośrednio na deskowaniu i podnoszenie na odpowiednią wysokość w trakcie betonowania jest niedopuszczalne.

Łączenie prętów za pomocą spawania

W konstrukcjach żelbetowych dopuszcza się następujące rodzaje spawanych połączeń prętów:

- czołowe, elektryczne, oporowe,
- nakładkowe spoiny jednostronne – łukiem elektrycznym,
- nakładkowe spoiny dwustronne – łukiem elektrycznym,
- zakładkowe spoiny jednostronne – łukiem elektrycznym,
- zakładkowe spoiny dwustronne – łukiem elektrycznym,
- czołowe, wzmocnione spoinami bocznymi z blachą półkolistą,
- czołowe, wzmocnione jednostronną spoiną z płaskownikiem,
- czołowe, wzmocnione dwustronną spoiną z płaskownikiem,
- zakładkowe wzmocnione jednostronną spoiną z płaskownikiem.

## 6. Kontrola jakości

Kontrola zbrojenia, przed przystąpieniem do betonowania, musi być dokonana przez Inżyniera i potwierdzona wpisem do Dziennika Budowy.

Zleceniodawca winien stwierdzić zgodność ułożenia zbrojenia z projektem i z normami w zakresie:

- gatunku stali,
- ilości stali,
- ich średnic,
- długości, rozstawu i zakotwień,
- prawidłowego otulenia i pewności utrzymania położenia prętów w trakcie betonowania,
- sprawdzenia grubości otuliny (może być dokonywane przez Inżyniera również po betonowaniu, przy użyciu przyrządów magnetycznych).

Dopuszczalne tolerancje:

- odchylenia strzemion od linii prostopadłej do zbrojenia głównego nie powinno przekraczać 3%,
- różnica w wymiarach siatki nie więcej niż  $\pm 3$  mm,
- liczba uszkodzonych skrzyżowań w dostarczonych na budowie siatkach nie powinna przekraczać 20% wszystkich skrzyżowań,
- dopuszczalna różnica w wykonaniu siatki na jej długości nie powinna przekraczać  $\pm 25$  mm,
- różnice w rozstawie między prętami głównymi w belkach nie powinny przekraczać  $\pm 0,5$  mm,
- różnica w rozstawie strzemion nie powinna przekraczać  $\pm 20$  mm.

## Dopuszczalne tolerancje wymiarów w zakresie cięcia, gięcia i rozmieszczenia zbrojenia

Cięcie prętów L – długość pręta wg projektu	dla $L \leq 6,00$ m		$w = \pm 20$ mm	
	dla $L > 6,00$ m		$w = \pm 20$ mm	
Odgięcie (odchylenie w stosunku do położenia określonego w projekcie)	dla $L \leq 0,5$ m	$w = \pm 10$ mm		
	dla $0,5 \text{ m} < L \leq 1,5$ m	$w = \pm 15$ mm		
	dla $L > 1,5$ m	$w = \pm 20$ mm		
Usytuowanie prętów a) otulenie – mniejszenie w stosunku do wymagań	$w = \leq 5$ mm			
b) odchylenie plusowe (h – całkowita grubość elementu)	dla $L \leq 0,5$ m	$w = \pm 10$ mm		
	dla $0,5 \text{ m} < L \leq 1,5$ m	$w = \pm 15$ mm		
	dla $L > 1,5$ m	$w = \pm 20$ mm		
c) odstęp pomiędzy sąsiednimi równoległymi prętami (a – odległość projektowana pomiędzy powierzchniami przyległych prętów)	dla $a \leq 0,05$ m	$a \leq 0,20$ m	$a \leq 0,05$ m	$a \leq 0,40$ m
	$w = \pm 5$ mm	$w = \pm 10$ mm	$w = \pm 20$ mm	$w = \pm 30$ mm
d) odchylenie w relacji do grubości lub szerokości w każdym punkcie zbrojenia (b – całkowita grubość lub szerokość elementu)	dla $a \leq 0,25$ m	$a \leq 0,50$ m	$a \leq 1,50$ m	$a \leq 1,50$ m
	$w = \pm 10$ mm	$w = \pm 15$ mm	$w = \pm 20$ mm	$w = \pm 30$ mm

### 7. Obmiar robót

Jednostką obmiaru jest 1 tona wykonanego zbrojenia, zgodnie z dokumentacją projektową i pomiarami w terenie. Do obliczania należności przyjmuje się teoretyczną ilość (t) zmontowanego zbrojenia, tj. łączną długość prętów poszczególnych średnic pomnożoną przez ich ciężar jednostkowy t/mb.

Nie dolicza się stali użytej na zakłady przy łączeniu prętów, przekładek montażowych ani drutu wiązałkowego.

Nie uwzględnia się też zwiększonej ilości materiału w wyniku stosowania przez wykonawcę prętów o średnicach większych od wymaganych w projekcie.

### 8. Odbiór robót

Wszystkie roboty objęte M.03.02.00. podlegają zasadom odbioru robót zanikających wg zasad ujętych w SST Część G „Wymagania ogólne” oraz zasad podanych w niniejszej specyfikacji pkt. 5.

Odbiór zbrojenia przed przystąpieniem do betonowania powinien być dokonany przez Inżyniera oraz wpisany do Dziennika Budowy.

Odbiór powinien polegać na sprawdzeniu zgodności zbrojenia z rysunkami roboczymi konstrukcji żelbetowej i postanowieniami niniejszej specyfikacji, zgodności z rysunkami liczby prętów w poszczególnych przekrojach, rozstawu strzemion, wykonania haków złącz i długości zakotwień prętów oraz możliwości dobrego otulenia prętów betonem.

### 9. Podstawa płatności

Ogólne wymagania dotyczące płatności wg zasad ujętych w Szczegółowej Specyfikacji Technicznej Część G „Wymagania ogólne”.

Podstawę płatności wg M.03.02.40 Zbrojenie betonu stalą klasy A-II i A-III stanowi cena jednostkowa za 1 tonę wykonanego zbrojenia.

Cena obejmuje:

- prace pomiarowe i przygotowawcze,
- transport i składowanie materiałów,

- oczyszczenie i wyprostowanie prętów,
- wygięcie, przycinanie i łączenie prętów,
- montaż zbrojenia przy pomocy drutu wiązałkowego i spawania wraz z jego stabilizacją oraz zabezpieczeniem odpowiednich otulin zewnętrznych betonu,
- czyszczenie terenu robót z odpadów zbrojenia i usunięcie ich poza teren robót,
- wykonanie niezbędnych badań i pomiarów wymaganych Specyfikacją lub zleconych przez inżyniera.

## 10. Przepisy związane

- PN-89/H-84023/01 Stal określonego zastosowania. Wymagania ogólne. Gatunki.
- PN-89/H-84023/06 Stal określonego zastosowania. Stal do zbrojenia ochronna. Gatunki.
- PN-81/H-92120 Blachy grube i uniwersalne ze stali konstrukcyjnej węglowej zwykłej jakości i niskostopowej.
- PN-84/H-93000 Stal węglowa niskostopowa. Walcówka i pręty wykonane na gorąco zwykłej jakości i niskostopowych o podwyższonej wytrzymałości. Wymagania i badania.
- PN-82/H-93215 Walcówka i pręty stalowe do zbrojenia betonu.
- PN-91/S-10042 Obiekty mostowe. Konstrukcje betonowe, żelbetowe i sprężone. Projektowanie.
- PN-91/H-04310 Próba statyczna rozciągania metali.
- PN-90/H-04408 Metale. Technologiczna próba zginania.
- PN-90/H-01103 Stal. Półwyroby i wyroby hutnicze. Cechowanie barwne.
- PN-87/H-01104 Stal. Półwyroby i wyroby hutnicze. Cechowanie.
- PN-88/H-01105 Stal. Półwyroby i wyroby hutnicze. Pakowanie, przechowywanie i transport.
- PB-75/H-93200/00 Walcówka i pręty stalowe walcowane na gorąco. Wymiary.
- PB-75/H-93200/06 Walcówka i pręty stalowe walcowane na gorąco. Walcówka i pręty do wyrobu śrub i nakrętek na gorąco. Wymiary.

## **6.4. SZCZEGÓŁOWA SPECYFIKACJA TECHNICZNA**

### **KONSTRUKCJE STALOWE**

#### **1. Wstęp**

##### 1.1. Przedmiot SST

Przedmiotem niniejszej szczegółowej specyfikacji technicznej (SST) są wymagania dotyczące wykonania i odbioru robót związanych z wykonaniem remontu, modernizacji oraz budową nowych konstrukcji stalowych.

##### 1.2. Zakres stosowania SST

Szczegółowa specyfikacja techniczna (SST) jest stosowana jako dokument przetargowy i kontraktowy przy zlecaniu i realizacji robót wymienionych w pkt. 1.1.

##### 1.3. Zakres robót objętych SST

Roboty, których dotyczy specyfikacja, obejmują wszystkie czynności umożliwiające i mające na celu wykonanie i montaż elementów konstrukcji stalowych podlegających remontowi, modernizacji oraz budowanych od nowa, związanych z budową, przebudową, modernizacją i remontem obiektów inżynierskich

##### 1.4. Określenia podstawowe

Określenia podane w niniejszej SST są zgodne z definicjami zawartymi w odpowiednich normach i wytycznych oraz określeniami podanymi w SST Część G: „Wymagania ogólne”.

##### 1.5. Ogólne wymagania dotyczące robót

Wykonawca jest odpowiedzialny za jakość wykonania robót, bezpieczeństwo wszelkich czynności na terenie budowy, metody użyte przy budowie oraz za ich zgodność z dokumentacją projektową, SST i poleceniami Inżyniera.

Ogólne wymagania dotyczące robót podano w SST Część G „Wymagania ogólne”.

#### **2. Materiały**

##### 2.1. Wymagania ogólne

Wszystkie materiały stosowane do wykonania robót muszą być zgodne z wymaganiami niniejszej SST i dokumentacji projektowej.

Do wykonania robót mogą być stosowane wyroby budowlane spełniające warunki określone w:

- ustawie z dnia 7 lipca 1994 r. Prawo budowlane (tekst jednolity: Dz. U. z 2003 r. Nr 201, poz. 2016; z późniejszymi zmianami),
- ustawie z dnia 16 kwietnia 2004 r. o wyrobach budowlanych (Dz. U. z 2004 r. Nr 92, poz. 881),
- ustawie z dnia 30 sierpnia 2002 r. o systemie oceny zgodności (Dz. U. z 2002 r. Nr 166, poz. 1360, z późniejszymi zmianami).

Na Wykonawcy spoczywa obowiązek posiadania dokumentacji wyrobu budowlanego wymaganej przez ww. ustawy lub rozporządzenia wydane na podstawie tych ustaw.

Materiały stosowane do wykonywania elementów konstrukcji stalowych powinny odpowiadać wymaganiom zawartym w normach PN-S-10050:1989 i PN-82/S-10052 oraz warunkach technicznych D2.

## 2.2. Wymagania szczegółowe

### 2.2.1. Stal konstrukcyjna

Stal konstrukcyjna stosowana do wykonywania elementów konstrukcji stalowych powinna odpowiadać wymaganiom norm powyżej przytoczonych oraz norm: PN-EN 10020:2003, PN-EN 10027-1:1994, PN-EN 10027-2:1994, PN-EN 10021:1997, PN-EN 10079:1996, PN-EN 10204+Ak:1997, PN-90/H-01103, PN-87/H-01104, PN-88/H-01105, a ponadto:

#### 2.2.1.1. Wyroby walcowane – kształtowniki:

- dwuteowniki powinny odpowiadać wymaganiom norm: PN-91/H-93407, PN-H-93419:1997, PN-H-93452:1997 oraz PN-EN 10024:1998,
- ceowniki powinny odpowiadać wymaganiom norm: PN-71/H-93451 PN-H-93400:2003 oraz PN-EN 10279:2003,
- teowniki powinny odpowiadać wymaganiom norm: PN-91/H-93406 oraz PN-EN 10055:1999,
- kątowniki powinny odpowiadać wymaganiom norm: PN-EN 10056-1:2000 oraz PN-EN 10056-2:1998, PN-EN 10056-2:1998/Ap1:2003,
- grodzice powinny odpowiadać wymaganiom norm: PN-EN 10248-1:1999, PN-EN 10248-2:1999,
- rury powinny odpowiadać wymaganiom norm PN-EN 10210-1:2000 oraz PN-EN 10210-2:2000.

Kształtowniki stosowane do wykonania konstrukcji stalowych powinny ponadto odpowiadać następującym wymaganiom:

- mieć atesty hutnicze i zaświadczenia odbioru,
- mieć trwałe ocechowanie,
- mieć wybite znaki cechowe.

#### 2.2.1.2. Wyroby walcowane – blachy:

- blachy uniwersalne powinny odpowiadać wymaganiom normy: PN-H-92203:1994,
- blachy grube powinny odpowiadać wymaganiom normy: PN-H-92200:1994,
- blachy żeberkowe powinny odpowiadać wymaganiom normy: PN-73/H-92127,
- bednarka powinna odpowiadać wymaganiom normy: PN-76/H-92325.

Blachy stosowane do wykonania konstrukcji stalowych powinny ponadto odpowiadać następującym wymaganiom:

- mieć atesty hutnicze i zaświadczenia odbioru,
- mieć trwałe ocechowanie,
- mieć wybite znaki cechowe.

#### 2.2.1.3. Wyroby zimnogięte – kształtowniki:

- kształtowniki zamknięte powinny odpowiadać wymaganiom norm: PN-EN 10219-1:2000 oraz PN-EN 10219-2:2000,

- kształtowniki otwarte powinny odpowiadać wymaganiom norm PN-73/H-93460.00, PN-73/H-93460.01, PN-73/H-93460.02, PN-73/H-93460.03, PN-73/H-93460.04, PN-73/H-93460.05 oraz PN-73/H-93460.06,
- grodzice stalowe powinny odpowiadać wymaganiom norm: PN-EN 10249-1:2000, PN-EN 10249-2:2000 oraz PN-76/H-93461.03.

#### 2.2.1.4. Inne materiały:

- stalowe kratki pomostowe zgodne z dokumentacją projektową.

#### 2.2.2. Łączniki

Śruby, nakrętki, nity i inne akcesoria do łączenia konstrukcji stalowych powinny odpowiadać wymaganiom norm: PN-ISO 1891:1999, PN-ISO 8992:1996 oraz PN-82/M-82054.20, a ponadto:

- śruby powinny odpowiadać wymaganiom norm: PN-EN ISO 4014:2002, PN-61/M-82331, PN-91/M-82341, PN-91/M-82342 oraz PN-83/M-82343,
- nakrętki powinny odpowiadać wymaganiom normy: PN-83/M-82171,
- podkładki powinny odpowiadać wymaganiom norm: PN-EN ISO 887:2002, PN-ISO 10673:2002, PN-77/M-82008, PN-79/M-82009, PN-79/M-82018 oraz PN-83/M-82039,
- nity powinny odpowiadać wymaganiom norm: PN-88/M-82952 oraz PN-88/M-82954.

#### 2.2.3. Materiały do spawania

Materiały do spawania konstrukcji stalowych powinny odpowiadać wymaganiom normy: PN-EN 759:2000, a ponadto:

- elektrody powinny odpowiadać wymaganiom normy: PN-91/M-69430,
- drut spawalniczy powinien odpowiadać wymaganiom normy: PN-EN 12070:2002,
- topniki do spawania elektrycznego powinny odpowiadać wymaganiom norm: PN-73/M-69355 oraz PN-67/M-69356.

#### 2.2.4. Składowanie materiałów i konstrukcji

Elementy konstrukcji stalowych i materiały dostarczone na budowę powinny być wyładowywane dźwigami. Elementy ciężkie, długie i wiotkie należy przenosić za pomocą zawiesi i usztywnić przed odkształcaniem. Elementy układać w sposób umożliwiający odczytanie znakowania. Na miejscu składowania należy rejestrować konstrukcje niezwłocznie po ich nadejściu, segregować i układać na wyznaczonym miejscu na podkładach drewnianych z bali lub desek na wyrównanej do poziomu ziemi w odległości 2,0 do 3,0 m od siebie oraz oczyszczać i naprawiać powstałe w czasie transportu ewentualne uszkodzenia.

Elektrody składać w magazynie w oryginalnych opakowaniach, zabezpieczonych przed zawilgoceniem.

Łączniki składać w magazynie w oryginalnych opakowaniach lub skrzynkach.

### 3. Sprzęt

Roboty związane z wykonaniem remontu, modernizacji oraz budową nowych konstrukcji stalowych mogą być wykonywane ręcznie lub mechanicznie przy użyciu dowolnego sprzętu przeznaczonego do wykonywania zamierzonych robót.

Wykonawca do montażu lub demontażu elementów konstrukcji stalowej powinien dysponować m.in.:

- spawarkami,
- palnikami gazowymi,
- żurawiami samochodowymi o udźwigu 10 Mg,
- żurawiami samochodowymi lub kolejowymi o udźwigu dostosowanym do ciężaru poszczególnych elementów konstrukcji (40 do 100 Mg).

Sprzęt wykorzystywany przez Wykonawcę powinien być sprawny technicznie i spełniać wymagania techniczne w zakresie BHP.

Ogólne wymagania dotyczące sprzętu podano w SST Część G „Wymagania ogólne”.

## **4. Transport**

Środki transportu wykorzystywane przez Wykonawcę powinny być sprawne technicznie i spełniać wymagania techniczne w zakresie BHP oraz przepisów o ruchu drogowym.

Ogólne wymagania dotyczące transportu podano w SST Część G „Wymagania ogólne”.

Elementy konstrukcji stalowej załadowane na środki transportu powinny odpowiadać wymogom skrajni i być trwale mocowane, aby w drodze nie uległy zsunięciu, odkształceniu, przewróceniu itp. Sposób załadunku, transportowania i rozładunku nie powinien powodować powstania nadmiernych deformacji, naprężeń i uszkodzeń. Elementy wiotkie powinny być odpowiednio zabezpieczone przed odkształceniem i zdeformowaniem.

Wykonawca powinien wykonać „Projekt organizacji transportu” elementów konstrukcji stalowej z Wytwórni na miejsce wbudowania. Projekt podlega pisemnej akceptacji przez Inżyniera.

„Projekt organizacji transportu” powinien zawierać:

- harmonogram realizacji transportu,
- określenie gabarytów i masy transportowanych elementów,
- sposób za i wyładunku elementów stalowych,
- rodzaj środków transportowych,
- w przypadku elementów, których gabaryty przekraczają skrajnię drogową lub torową, należy podać planowaną trasę transportu wraz ze wszystkimi wymaganymi przepisami, pozwoleniami i uzgodnieniami,
- sposób oznakowania transportu elementów, których gabaryty przekraczają skrajnię drogową lub torową, zgodnie z przepisami o ruchu drogowym lub przepisami kolejowymi.

Wszelkiego rodzaju opracowania (projekty, ekspertyzy, opinie) wymagane przez jednostki uzgadniające trasę konwoju lub transportu, wykonawca powinien wykonać we własnym zakresie i na własny koszt.

Wszelkie uszkodzenia dróg publicznych, linii kolejowej lub innych budowli i urządzeń powstałe w trakcie transportu Wykonawca będzie usuwać na bieżąco i na własny koszt.

## **5. Wykonanie robót**

### 5.1. Ogólne warunki wykonywania robót

Ogólne wymagania dotyczące wykonania robót podano w SST Część G „Wymagania ogólne”. Wykonanie robót powinno być zgodne normami PN-89/S-10050, PN-82/S-10052 oraz warunkami technicznymi D2.



Wykonawca przedstawi Inżynierowi do akceptacji projekt organizacji i harmonogram robót uwzględniający wszystkie warunki, w jakich będą wykonywane roboty związane z wykonaniem i montażem elementów konstrukcji stalowej.

Elementy konstrukcji stalowych ustrojów nośnych dla obiektów mostowych objętych kontraktem mogą być wykonywane tylko w Wytwórniach zakwalifikowanych przez Komisję Kwalifikacyjną Ministerstwa Infrastruktury. Wykonawca powinien dostarczyć Inżynierowi kopię Świadectwa Komisji dla wytwórni wykonującej elementy konstrukcji stalowej ustroju nośnego.

Wykonawca nie może przenieść wytwarzania elementów konstrukcji nośnej do innej Wytwórni bez zgody Zamawiającego.

Elementy drugorzędne mogą być wykonywane przez spawaczy posiadających odpowiednie uprawnienia w Wytwórniach nie posiadających Świadectwa Kwalifikacji Ministerstwa Infrastruktury – tylko za zgodą Inżyniera.

Do elementów drugorzędnych zalicza się elementy nieobciążone (podkładki wyrównania, wypełnienia) oraz elementy przeznaczone do przejęcia obciążeń innych niż obciążenia podstawowe rozważanej konstrukcji w rozumieniu normy PN-85/S-10030 (elementy poręczy, chodników służbowych, osłony trakcji elektrycznej, wsporniki kablowe itp.).

## 5.2. Zakres wykonywania robót w Wytwórni

### 5.2.1. Wymagania ogólne

Rozpoczęcie robót poprzedza wykonanie przez Wytwórnę „Projekt organizacji robót” związanych z wykonaniem elementów konstrukcji stalowej. Projekt podlega pisemnej akceptacji przez Inżyniera, a rozpoczęcie robót może nastąpić po dokonaniu odpowiedniego wpisu do Dziennika Budowy przez Inżyniera.

„Projekt organizacji robót” powinien zawierać:

- harmonogram realizacji robót,
- projekt technologii spawania,
- harmonogram i sposób przeprowadzania badań materiałów i spoin wymaganych odpowiednimi normami i niniejszą SST,
- określenie odpowiedzialnych za wykonanie robót ze strony Wytwórni,
- określenie Podwykonawców,
- określenie kwalifikacji osób wykonujących konstrukcję (spawaczy),
- określenie źródeł zaopatrzenia w stal konstrukcyjną,
- określenie źródeł zaopatrzenia w inne czynniki produkcji (elektrody, druty, topniki, śruby itp.),
- określenie sprzętu przewidzianego do wykonania konstrukcji,
- określenie sposobu i trybu usuwania usterek,
- inne informacje, których wymaga Inżynier.

„Projekt technologii spawania” powinien zawierać:

- metodę spawania,
- stosowany sprzęt,
- rodzaj stosowanych materiałów,
- kolejność wykonywania spoin,
- pozycję łączonych elementów podczas spawania,

- sposób przygotowania brzegów elementów i rowków do spawania,
- rodzaje obróbki spoin,
- metody kontroli i badań.

Technologia spawania powinna zapewniać minimalizację naprężeń spawalniczych i odkształceń.

Wytwórca powinien zobowiązać się do znajomości i przestrzegania ustaleń zawartych w SST i dokumentacji projektowej, co potwierdza pisemnie złożeniem odpowiedniej deklaracji Inżynierowi.

### 5.2.2. Przygotowanie i obróbka elementów

Wyroby hutnicze stosowane do wykonania elementów konstrukcji stalowej przed wbudowaniem powinny być sprawdzone pod względem:

- gatunku stali,
- asortymentu,
- własności,
- wymiarów i prostoliniowości.

Elementy, których odchyłki wymiarowe pod względem prostoliniowości przekraczają dopuszczalne odchyłki wg PN-89/S-10050, powinny podlegać prostowaniu. Elementy stalowe konstrukcji poddane prostowaniu lub gięciu nie powinny wykazywać pęknięć. Wystąpienie tego rodzaju uszkodzeń powoduje odrzucenie wykonanych elementów. Sprzęt używany do prostowania i gięcia elementów stalowych powinien być zaakceptowany i sprawdzony przez Inżyniera.

Cięcie elementów i sposób obrobienia brzegów powinien być wykonany zgodnie z ustaleniami dokumentacji projektowej, z zachowaniem wymagań wg PN-89/S-10050.

Przed przystąpieniem do składania elementów konstrukcji Inżynier przeprowadza odbiór elementów w zakresie usunięcia rdzy, oczyszczenia i oszlifowania powierzchni przylegających i brzegów styków – z zachowaniem wymagań wg PN-89/S-10050, PN-87/M-04251 i PN-EN ISO 9013:2002.

### 5.2.3. Składanie konstrukcji

#### 5.2.3.1. Spawanie

Spawanie winno odbywać się zgodnie z normą PN-89/S-10050.

Scalanie elementów konstrukcji stalowej przez spawanie powinno być wykonane zgodnie z zaakceptowanym przez Inżyniera „Projektem technologii spawania”.

Osoby kierujące spawaniem i spawacze powinny posiadać odpowiednie uprawnienia państwowe.

Elementy stalowe konstrukcji spawane są w Wytwórni w elementy montażowe zgodnie z dokumentacją projektową.

Wszystkie spoiny po wykonaniu podlegają badaniu, ocenie jakościowej i odbiorowi zgodnie z „Projektem technologii spawania”. Badania wstępne wykonuje Wykonawca lub jednostka wskazana przez Wykonawcę, a wyniki w formie protokołów przekazywane są Inżynierowi.

Badania ostateczne spoin, polegające na oględzinach i makroskopowych badaniach nieniszczących wg PN-75/M-69703 i PN-85/M-69775 (PN-EN 970:1999) prowadzi jednostka wskazana przez Inżyniera lub Inżynier osobiście.

Badania ostateczne spoin: radiograficzne i ultradźwiękowe wg PN-87/M-69776, PN-EN 1435:2001 i PN-EN 1712:2001, wykonywać mogą jedynie laboratoria posiadające Świadectwo Komisji Kwalifikacyjnej Ministerstwa Infrastruktury i zaakceptowane przez Inżyniera.

W każdej fazie wykonywania konstrukcji stalowej Inżynier może zarządzić kontrolę stosowanych materiałów spawalniczych i sprawdzenie poprawności wykonywanych złączy spawanych.

W wyniku spawania powstają naprężenia spawalnicze powodujące odkształcenia elementów konstrukcji stalowej. Sposób usunięcia odkształceń konstrukcji określa „Projekt technologii spawania” w zgodzie z zaleceniami PN-59/S-10050.

#### 5.2.3.2. Połączenia na śruby

Elementy konstrukcji stalowej przeznaczone do łączenia na śruby powinny być odpowiednio przygotowane, i tak:

- trzpienie trzeba tak dopasować do otworu, aby śruba wchodziła w otwór po lekkim uderzeniu młotkiem,
- gwint należy naciąć na takiej długości, aby zwoje nie wchodziły w otwór części łączonych, co najmniej dwa zwoje znajdowały się nad górną powierzchnią nakrętki, a podkładka pod nakrętkę pokrywała co najmniej zwoje,
- powierzchnie gwintu oraz powierzchnie oporowe nakrętek i podkładek przed montażem należy pokryć warstwą smaru,
- śruba w otworze nie powinna przesuwac się ani drgać przy ostukiwaniu młotkiem kontrolnym.

#### 5.2.4. Próbny montaż nowej konstrukcji stalowej

Przed wysłaniem elementów montażowych nowej konstrukcji stalowej na plac budowy należy dokonać próbnego montażu w Wytwórni. Montaż powinien być dokonany przez Wytwórcę konstrukcji zgodnie z wymaganiami normy PN-89/S-10050.

Przed przystąpieniem do próbnego montażu powinien być dokonany odbiór wytworzonych elementów konstrukcji stalowej przez Komisję Odbioru. Wynikiem odbioru jest protokół Komisji Odbioru i odpowiedni wpis Inżyniera do Dziennika Budowy.

#### 5.2.5. Zabezpieczenie antykorozyjne

Przewidziane dokumentacją projektową zabezpieczenie antykorozyjne elementów konstrukcji stalowej, jeżeli jest to możliwe, należy wykonać w Wytwórni zgodnie ze SST dotyczącą zabezpieczenia antykorozyjnego konstrukcji stalowych.

### 5.3. Montaż nowej konstrukcji stalowej na budowie

#### 5.3.1. Wymagania ogólne

Rozpoczęcie robót poprzedza wykonanie, przez Wykonawcę montażu, „Projekt montażu konstrukcji” wraz z „Projektem technologii spawania”. Projekt podlega akceptacji przez Inżyniera, a rozpoczęcie robót może nastąpić po dokonaniu odpowiedniego wpisu przez Inżyniera do Dziennika Budowy.

„Projekt montażu konstrukcji” powinien zawierać:

- harmonogram realizacji robót,
- projekt montażu z uwzględnieniem podparć konstrukcji i kolejność scalania zgodnie z dokumentacją projektową,
- określenie odpowiedzialnych za wykonanie robót, ze strony Wykonawcy montażu,
- określenie Podwykonawców,
- określenie kwalifikacji osób wykonujących montaż konstrukcji (spawaczy),

- określenie sprzętu przewidzianego do wykonania montażu konstrukcji,
- „Projekt technologii spawania”,
- „Projekt wykonania połączeń na śruby sprężające”,
- określenie sposobu zapewnienia badań przewidzianych w SST lub normach przedmiotowych,
- określenie sposobu i trybu usuwania usterek,
- „Projekt rusztowań montażowych”,
- sprawdzenie pracy statycznej konstrukcji, jeżeli będzie ona podparta podczas montażu w innych miejscach niż przewidziane w dokumentacji projektowej,
- określenie sposobu zapewnienia bezpieczeństwa osób wykonujących montaż konstrukcji,
- inne informacje, których wymaga Inżynier.

Przed przystąpieniem do montażu konstrukcji, wykonawca montażu powinien zapoznać się z protokołem odbioru konstrukcji od wytwórcy i potwierdzić to odpowiednim wpisem do Dziennika Budowy.

Wykonawca montażu powinien zobowiązać się do znajomości i przestrzegania ustaleń zawartych w SST i dokumentacji projektowej, co potwierdza pisemnie złożeniem odpowiedniej deklaracji Inżynierowi.

Do montażu konstrukcji stalowej stosuje się rusztowania stalowe wg PN-M-48090:1996 i PN-89/S-10050. Projekt rusztowań powinien być oparty na obliczeniach statycznych odpowiadających warunkom normy PN-82/S-10052.

Konstrukcja rusztowań i pomostów powinna być sprawdzona na:

- siły wywołane obciążeniem od montowanej konstrukcji stalowej wraz z elementami dodatkowymi,
- siły wywołane obciążeniem od ludzi pracujących przy montażu,
- siły od ciężaru narzędzi, urządzeń i materiałów pomocniczych.

Wykonane rusztowania montażowe powinny zapewniać prawidłowy dostęp do każdego styku montażowego.

W czasie montażu należy dopilnować, aby prace były prowadzone zgodnie z projektem organizacji robót.

Kolejne elementy mogą być montowane po wyregulowaniu i zapewnieniu stateczności elementów uprzednio zmontowanych.

### 5.3.2. Prace przygotowawcze i pomiarowe

Przed przystąpieniem do montażu konstrukcji na podporach należy wyznaczyć lub skontrolować:

- położenie osi mostu,
- położenie osi dźwigarów,
- położenie osi łożysk,
- poziom ław podłożyskowych,

Po wykonanym montażu należy skontrolować:

- położenie osi mostu w planie,
- położenie osi dźwigarów,
- niweletę punktów charakterystycznych,
- wygięcia prętów ściskanych i rozciąganych lub wybrzuszenia średnika blachownicy,

- zgodność przekroju poprzecznego mostu z obowiązującymi skrajniami obiektu.

### 5.3.3. Wykonanie połączeń spawanych

Połączenia spawane powinny być wykonane zgodnie z „Projektem technologii spawania” i w ilości przewidzianej dokumentacją projektową. Wykonanie dodatkowych spoin wymaga zgody Inżyniera. Każda spoina powinna być oznaczona osobistym znakiem spawacza, wybitym na obu końcach krótkich spoin w odległości 10÷15 mm od brzegu, na długich spoinach co 1,0 m. Na Wytwórcy spoczywa obowiązek prowadzenia Dziennika spawania.

W czasie spawania wilgotność względna powietrza nie może być większa niż 80%, a temperatura nie niższa niż +5°C. W czasie opadów atmosferycznych, mgły lub mżawki miejsce spawania i stanowiska spawaczy należy osłonić.

Powierzchnie łączonych elementów powinny być wolne od zgorzelin, rdzy, farby, tłuszczu i innych zanieczyszczeń na szerokości nie mniejszej niż 15 cm.

Spoiny powinny posiadać klasę zgodną z dokumentacją projektową i projektem spawania. Spoiny czołowe powinny być podpawane lub wykonane taką technologią, aby grań była jednolita i gładka. Spoiny po wykonaniu powinny być obrobione mechanicznie. Dopuszczalna wadliwość spoiny czołowej wg PN-85/M-69775 (PN-EN 970:1999).

- dla złączy specjalnej jakości – klasa wadliwości W1,
- dla złączy normalnej jakości – klasa wadliwości W2.

Spoiny czołowe powinny posiadać klasę wadliwości złącza R1, a spoiny normalnej jakości powinny odpowiadać wadliwości złącza R2 wg PN-87/M-69772 (PN-EN 1435:2001).

Spoiny pachwinowe powinny odpowiadać klasie wadliwości W2 wg PN-85/M-69775 (PN-EN 970:1999).

Wszystkie spoiny po wykonaniu podlegają badaniu, ocenie jakości i odbiorowi zgodnie z PN-89/S-10050. Koszt wszystkich badań przewidzianych SST, normą PN-89/S-10050 i innych zleconych przez Inżyniera ponosi Wykonawca.

Badania mogą wykonywać jedynie laboratoria zaakceptowane przez Inżyniera. Wykonawca robót montażowych zobowiązany jest gromadzić pełną dokumentację badań w postaci radiogramów oraz protokołów, i przekazać je Inżynierowi podczas odbioru końcowego konstrukcji.

## 5.4. Montaż nowych elementów konstrukcji stalowej na budowie

### 5.4.1. Wymagania ogólne

Rozpoczęcie robót poprzedza wykonanie, przez Wykonawcę montażu, „Projekt montażu elementów konstrukcji stalowej” wraz z „Projektem technologii spawania”.

Projekt podlega akceptacji przez Inżyniera, a rozpoczęcie robót może nastąpić po dokonaniu odpowiedniego wpisu przez Inżyniera do Dziennika Budowy.

Projekt montażu elementów konstrukcji” powinien zawierać:

- harmonogram realizacji robót,
- projekt demontażu elementów konstrukcji stalowej przewidzianych do usunięcia z konstrukcji, z uwzględnieniem podparć konstrukcji i kolejności usuwania elementów, zgodnie z dokumentacją projektową,
- projekt montażu nowych elementów konstrukcji stalowej z uwzględnieniem podparć konstrukcji i kolejność scalania, zgodnie z dokumentacją projektową,

- określenie odpowiedzialnych za wykonanie robót, ze strony Wykonawcy montażu,
- określenie Podwykonawców,
- określenie kwalifikacji osób wykonujących montaż konstrukcji (spawaczy),
- określenie sprzętu przewidzianego do wykonania montażu konstrukcji,
- „Projekt technologii spawania”,
- „Projekt wykonania połączeń na śruby sprężające”,
- „Projekt wykonania połączeń na nity”,
- określenie sposobu zapewnienia badań przewidzianych w SST lub normach przedmiotowych,
- określenie sposobu i trybu usuwania usterek,
- „Projekt rusztowań montażowych”,
- sprawdzenie pracy statycznej konstrukcji, jeżeli będzie ona podparta podczas montażu elementów konstrukcji stalowej w innych miejscach niż przewidziane w dokumentacji projektowej,
- określenie sposobu zapewnienia bezpieczeństwa osób wykonujących montaż elementów konstrukcji stalowej,
- inne informacje, których wymaga Inżynier.

Przed przystąpieniem do montażu elementów konstrukcji, wykonawca montażu powinien zapoznać się z protokołem odbioru elementów konstrukcji przewidzianych do wbudowania i potwierdzić to odpowiednim wpisem do Dziennika Budowy.

Wykonawca montażu powinien zobowiązać się do znajomości i przestrzegania ustaleń zawartych w SST i dokumentacji projektowej, co potwierdza pisemnie złożeniem odpowiedniej deklaracji Inżynierowi.

Do montażu elementów konstrukcji stalowej stosuje się rusztowania stalowe wg PN-M-48090:1996 i PN-89/S-10050. Projekt rusztowań powinien być oparty na obliczeniach statycznych odpowiadających warunkom normy PN-82/S-10052.

Konstrukcja rusztowań i pomostów powinna być sprawdzona na:

- siły wywołane odciążeniem konstrukcji stalowej koniecznym do demontażu elementów przewidzianych do usunięcia i zamontowania nowych elementów konstrukcji stalowej,
- siły wywołane obciążeniem od ludzi pracujących przy demontażu i montażu,
- siły od ciężaru narzędzi, urządzeń i materiałów pomocniczych.

Wykonane rusztowania montażowe powinny zapewniać prawidłowy dostęp do każdego miejsca robót przewidzianego w dokumentacji projektowej.

W czasie montażu należy dopilnować, aby prace były prowadzone zgodnie z projektem organizacji robót.

Kolejne elementy mogą być montowane po wyregulowaniu i zapewnieniu stateczności elementów uprzednio zmontowanych.

#### 5.4.2. Wykonanie połączeń spawanych

Połączenia spawane powinny być wykonane zgodnie z „Projektem technologii spawania” i w ilości przewidzianej dokumentacją projektową. Wykonanie dodatkowych spoin wymaga zgody Inżyniera.

Warunki wykonania połączeń spawanych opisano w punkcie 5.3.3 niniejszej SST.

#### 5.4.3. Wykonanie połączeń na śruby

Warunki wykonania połączeń na śruby opisano w punkcie 5.2.3.3 niniejszej SST.

#### 5.4.4. Wykonanie połączeń na nity

Elementy konstrukcji stalowej przeznaczone do łączenia przez nitowanie powinny być odpowiednio przygotowane, i tak:

- oś otworu pod nit powinna być prostopadła do łączonych powierzchni, a krawędzie oczyszczone z nierówności,
- po rozwierceniu otworów skośność osi nie powinna przekraczać 3% sumy grubości łączonych elementów i maksimum 3 mm,
- przesunięcie osi otworu nie powinno być większe niż 1 mm dla 30% otworów i 0,5 mm dla pozostałych otworów,
- owalność otworów nie powinna przekraczać 5% średnicy nominalnej otworu.

Sprawdzenie jakości nitowania polega na oględzinach zewnętrznych, sprawdzeniu wymiarów łbów (szablonem), pomiaru prawidłowości zakucia łbów i szczelności łączonych blach (szczelinomierzem).

## 6. Kontrola jakości

### 6.1. Wymagania ogólne

Kontrola jakości wykonania nowej konstrukcji stalowej jak i nowych elementów konstrukcji już istniejących polega na sprawdzeniu zgodności z dokumentacją projektową oraz wymaganiami podanymi w normie PN-89/S-10050 i niniejszej SST.

Kontrola powinna być prowadzona wg ustalonego Planu Kontroli, obejmującego między innymi podział obiektu na części podlegające osobnej ocenie oraz szczegółowe określenie zakresu, celu kontroli, częstotliwości badań, sposobu i ilość pobierania próbek.

Na Wykonawcy spoczywa obowiązek sporządzenia Planu Kontroli, który podlega zatwierdzeniu przez Inżyniera.

Inżynier, w porozumieniu z Wykonawcą, powołuje Komisję Odbioru, której zadaniem jest sprawowanie nadzoru nad wykonaniem nowej konstrukcji stalowej jak i nowych elementów konstrukcji już istniejącej. Poszczególne etapy wykonania nowej konstrukcji stalowej jak i nowych konstrukcji już istniejących są odbierane przez Komisję poprzez sporządzenie odpowiedniego protokołu.

Ocena poszczególnych etapów robót potwierdzana jest wpisem do Dziennika Budowy.

Ogólne wymagania dotyczące kontroli jakości robót podano w SST Część G: „Wymagania ogólne”.

### 6.2. Zakres kontroli i badań:

#### 6.2.1. Materiały

Materiały stosowane do wykonania elementów konstrukcji stalowej podlegają kontroli zgodnie z wymaganiami podanymi w niniejszej SST.

Przed wbudowaniem każdorazowo stosowane materiały powinny uzyskać akceptację Inżyniera.

#### 6.2.2. Nowa konstrukcja stalowa

Wykonanie i montaż konstrukcji stalowej podlega kontroli zgodnie z wymaganiami podanymi w niniejszej SST.

Dopuszczalne odchyłki wymiarowe powinny odpowiadać wymaganiom normy PN-89/S-10050 oraz warunkom podanym w niniejszej SST.

#### 6.2.2.1. Kontrole prowadzone w procesie wytwarzania:

- kontrola stali,
- sprawdzenie elementów stalowych,
- sprawdzenie wymiarów konstrukcji,
- sprawdzenie połączeń,
- sprawdzenie zabezpieczeń antykorozyjnych,
- sprawdzenie poprawności wykonania konstrukcji poprzez wykonanie próbnego montażu konstrukcji,
- sprawdzenie wykonanego oznakowania zgodnego z planem montażu,
- sprawdzenie, czy elementy załadowane na środki transportu odpowiadają wymogom skrajni i czy są trwale mocowane,
- sprawdzenie zgodności wykonania konstrukcji stalowej z dokumentacją projektową,
- kontrolę jakości wykonania z uwzględnieniem dopuszczalnych tolerancji,
- kontrolę jakości powłok antykorozyjnych.

Odbiór konstrukcji oraz ewentualne zalecenia co do sposobu naprawy powstałych uszkodzeń w czasie transportu potwierdza Inżynier wpisem do Dziennika Budowy.

Roboty podlegają odbiorowi, a ocena poszczególnych etapów robót potwierdzana jest wpisem do Dziennika Budowy.

#### 6.2.3. Elementy konstrukcji stalowej

Wykonanie i montaż elementów konstrukcji stalowej w już istniejących obiektach podlega kontroli zgodnie z wymaganiami podanymi w niniejszej SST.

Dopuszczalne odchyłki wymiarowe powinny odpowiadać wymaganiom normy PN-89/S-10050 oraz warunkom podanym w niniejszej SST.

##### 6.2.3.1. Kontrole prowadzone w procesie wytwarzania elementów konstrukcji stalowej:

- kontrola stali,
- sprawdzenie elementów stalowych,
- sprawdzenie wymiarów elementów w stanie gotowym do montażu,
- kontrolę jakości wykonania z uwzględnieniem dopuszczalnych tolerancji,
- sprawdzenie połączeń,
- sprawdzenie zabezpieczeń antykorozyjnych.

##### 6.2.3.2. Kontrola w czasie transportu i na budowie elementów konstrukcji stalowej:

- sprawdzenie wykonanego oznakowania zgodnego z planem montażu,
- sprawdzenie czy elementy załadowane na środki transportu odpowiadają wymogom skrajni i czy są trwale mocowane,
- sprawdzenie zgodności wykonania elementów konstrukcji stalowej z dokumentacją projektową,
- kontrola jakości powłok antykorozyjnych,
- sprawdzenie poprawności wykonania elementów konstrukcji poprzez wykonanie próbnego montaż w istniejącej konstrukcji.

##### 6.2.3.3. Kontrola montażu elementów konstrukcji stalowej w istniejącej konstrukcji:

- sprawdzenie zgodności wykonania elementów konstrukcji stalowej z dokumentacją projektową,



- sprawdzenie połączeń,
- kontrola jakości wykonania z uwzględnieniem dopuszczalnych tolerancji,
- kontrola jakości powłok antykorozyjnych.

Odbiór elementów konstrukcji przeznaczonych do wbudowania w istniejącą konstrukcję oraz ewentualne zalecenia co do sposobu naprawy powstałych uszkodzeń w czasie transportu potwierdza Inżynier wpisem do Dziennika Budowy.

Odbiór konstrukcji stalowej po wbudowaniu nowych elementów w istniejącą konstrukcję oraz ewentualne zalecenia co do sposobu naprawy powstałych uszkodzeń potwierdza Inżynier wpisem do Dziennika Budowy.

Roboty związane z wykonaniem elementów konstrukcji stalowej przeznaczonych do wbudowania w istniejącą konstrukcję oraz montaż tych elementów podlega odbiorowi, a ocena poszczególnych etapów robót potwierdzana jest wpisem do Dziennika Budowy.

## **7. Obmiar robót**

Ogólne wymagania dotyczące obmiaru robót podano w SST Część G „Wymagania ogólne”.

Jednostką obmiarową jest t (tona):

- wykonanej i zamontowanej konstrukcji stalowej jako całości,
- wykonanych i zamontowanych w istniejącej konstrukcji nowych elementów konstrukcji stalowej, zgodnie z dokumentacją projektową i obmiarem w terenie.

## **8. Odbiór robót**

Ogólne wymagania dotyczące odbioru robót podano w SST Część G „Wymagania ogólne”.

Inżynier, w porozumieniu z Wykonawcą, powołuje Komisję Odbioru, której zadaniem jest sprawowanie nadzoru nad wykonaniem konstrukcji stalowej jako całości, jak i elementów konstrukcji stalowej przeznaczonych do wbudowania w istniejącą konstrukcję. Poszczególne etapy wykonania konstrukcji stalowej jako całości i elementów konstrukcji stalowej przeznaczonych do wbudowania w istniejącą konstrukcję są odbierane przez Komisję poprzez sporządzenie odpowiedniego protokołu. Do odbioru końcowego w Wytwórni Wytwórca przedkłada wszystkie dokumenty techniczne, świadectwa kontroli laboratoryjnej i technologicznej, świadectwa spawaczy, pomiary odchyłek, świadectwa jakości materiałów, jak również dziennik wykonania konstrukcji, dokumentację projektową, rysunki warsztatowe, protokoły odbioru częściowego, protokół z pomiaru geometrii lub próbnego montażu wytwarzanej konstrukcji.

Odbiór konstrukcji po rozładunku i uszkodzeń powstałych w transporcie winien być wykonany w obecności Inżyniera i powinien być przez niego zaakceptowany. Wytwórca powinien dostarczyć wszystkie elementy konstrukcji stalowej oraz komplet dokumentów dotyczących wykonanej konstrukcji.

Odbiór konstrukcji na budowie winien być dokonany na podstawie protokołu ostatecznego odbioru konstrukcji w wytwórni wraz z oświadczeniem wytwórni, że usterki w czasie odbiorów międzyoperacyjnych zostały usunięte.

Wykonane i zamontowane konstrukcje stalowe jako całość oraz elementy konstrukcji stalowych przeznaczone do wbudowania w istniejącą konstrukcję uznaje się za wykonane i zamontowane zgodnie z dokumentacją projektową, niniejszą SST i wymaganiami Inżyniera, jeżeli wszystkie

pomiary i badania z zachowaniem tolerancji podanych w dokumentacji projektowej, przywołanych normach lub w punktach 2, 5 i 6 niniejszej SST dały wyniki pozytywne.

## 9. Podstawa płatności

Ogólne wymagania dotyczące podstawy płatności podano w SST Część G: „Wymagania ogólne”

Podstawę płatności stanowi cena za 1 tonę:

- wykonanej i zmontowanej konstrukcji stalowej jako całości,
- wykonanych i zamontowanych w istniejącej konstrukcji nowych elementów konstrukcji stalowej,
- zgodnie z dokumentacją projektową, obmiarem robót, atestem producenta materiałów i oceną jakości wykonania robót na podstawie pomiarów i badań.

Cena jednostkowa obejmuje:

a) Wykonanie konstrukcji jako całości oraz elementów konstrukcji stalowej przeznaczonych do wbudowania w istniejącą konstrukcję:

- prace przygotowawcze,
- dostarczenie materiałów przewidzianych do wykonania robót,
- opracowanie „Programu realizacji robót” wraz z „Projektem technologii spawania”,
- sprawdzenie kwalifikacji spawaczy,
- badanie i obróbka elementów stalowych do scalania,
- scalanie elementów i ich spawanie,
- montaż próbny konstrukcji,
- oznaczenie elementów według kolejności montażu,
- wykonanie niezbędnych pomiarów i badań wymaganych SST lub zleconych przez Inżyniera,
- gromadzenie wyników przeprowadzonych pomiarów i badań.

b) Transport konstrukcji:

- wykonanie „Projektu organizacji transportu” wraz z niezbędnymi projektami, ekspertyzami i opiniami,
- załadunek konstrukcji na środki transportu,
- przewiezienie konstrukcji z wytwórni na plac budowy,
- rozładunek konstrukcji na placu składowym na budowie,
- usunięcie uszkodzeń powstałych w trakcie transportu.

c) Montaż konstrukcji jako całości na budowie:

- prace przygotowawcze i pomiarowe,
- wykonanie „Projektu montażu konstrukcji” wraz z „Projektem technologii spawania”,
- wykonanie „Projektu rusztowań i pomostów”,
- montaż rusztowań i pomostów roboczych,
- sprawdzenie kwalifikacji spawaczy,
- montaż wstępny z regulacją geometrii,
- stałe zespolenie elementów przez spawanie,
- wykonanie innych połączeń (na śruby),
- usunięcie ewentualnych usterek,
- demontaż ewentualnych rusztowań i pomostów roboczych,

- uporządkowanie miejsca robót,
  - wykonanie niezbędnych pomiarów i badań wymaganych SST lub zleconych przez Inżyniera,
  - gromadzenie wyników przeprowadzonych pomiarów i badań.
- d) Montaż elementów konstrukcji stalowej w istniejącej konstrukcji:
- prace przygotowawcze i pomiarowe,
  - wykonanie „Projektu montażu elementów konstrukcji” wraz z „Projektem technologii spawania”, „Projektem wykonania połączeń na śruby sprężające” i „Projektem wykonania połączeń na nity”,
  - wykonanie „Projektu rusztowań i pomostów”,
  - montaż rusztowań i pomostów roboczych,
  - sprawdzenie kwalifikacji spawaczy,
  - montaż wstępny z regulacją geometrii,
  - stałe zespolenie elementów przez spawanie,
  - wykonanie innych połączeń (na nity lub śruby),
  - usunięcie ewentualnych usterek,
  - demontaż ewentualnych rusztowań i pomostów roboczych,
  - uporządkowanie miejsca robót,
  - wykonanie niezbędnych pomiarów i badań wymaganych SST lub zleconych przez Inżyniera,
  - gromadzenie wyników przeprowadzonych pomiarów i badań.

Cena zawiera również zapas na odpady i ubytki materiałowe.

## 10. Przepisy związane

### 10.1. Normy

- |     |                     |   |
|-----|---------------------|---|
| 1.  | PN-S-10050:1989     | Obiekty mostowe. Konstrukcje stalowe. Wymagania i badania.                |
| 2.  | PN-82/S-10052       | Obiekty mostowe. Konstrukcje stalowe. Projektowanie.                      |
| 3.  | PN-EN 10020:2003    | Definicje i klasyfikacja gatunków stali.                                  |
| 4.  | PN-EN 10027-1:1994  | Systemy oznaczania stali. Znaki stali, symbole główne.                    |
| 5.  | PN-EN 10027-2:1994  | Systemy oznaczania stali. Systemy cyfrowe.                                |
| 6.  | PN-EN 10021:1997    | Ogólne techniczne warunki dostawy stali i wyrobów stalowych.              |
| 7.  | PN-EN 10079:1996    | Stal. Wyroby. Terminologia.   |
| 8.  | PN-EN 10204+Ak:1997 | Wyroby metalowe. Rodzaje dokumentów kontroli.                             |
| 9.  | PN-90/H-01103       | Stal. Półwyroby i wyroby hutnicze. Cechowanie barwne.                     |
| 10. | PN-87/H-01104       | Stal. Półwyroby i wyroby hutnicze. Cechowanie.                            |
| 11. | PN-88/H-01105       | Stal. Półwyroby i wyroby hutnicze. Pakowanie, przechowywanie i transport. |
| 12. | PN-91/H-93407       | Stal. Dwuteowniki walcowane na gorąco.                                    |
| 13. | PN-H-93419:1997     | Dwuteowniki stalowe równoległoscienne I PE walcowane na gorąco. Wymiary.  |
| 14. | PN-H-93452:1997     | Dwuteowniki stalowe szerokostopowe walcowane na gorąco. Wymiary.          |

15. PN-EN 10024:1998 Dwuteowniki stalowe z pochyłą wewnętrzną powierzchnią stopek walcowane na gorąco. Tolerancja kształtu i wymiarów.
16. PN-71/H-93451 Stal walcowana. Ceowniki ekonomiczne.
17. PN-H-93400:2003 Ceowniki stalowe walcowane na gorąco. Wymiary.
18. PN-EN 10279:2003 Ceowniki stalowe walcowane na gorąco. Tolerancje kształtu, wymiarów i masy.
19. PN-91/H-93406 Stal. Teowniki walcowane na gorąco.
20. PN-EN 10055:1999 Stal. Teowniki równoramienne z zaokrągloną stopką i ramieniem, walcowane na gorąco. Wymiary oraz tolerancje kształtu i wymiarów.
21. PN-EN 10056-1:2000 Kątowniki równoramienne i nierównoramienne ze stali konstrukcyjnej. Wymiary.
22. PN-EN 10056-2:1998 Kątowniki równoramienne i nierównoramienne ze stali konstrukcyjnej. Tolerancje kształtu i wymiarów.
23. PN-EN 10056-2:1998 Kątowniki równoramienne i nierównoramienne ze stali konstrukcyjnej. Tolerancje kształtu i wymiarów.
24. PN-EN 10248-1:1999 Grodzice walcowane na gorąco ze stali niestopowych. Techniczne warunki dostawy.
25. PN-EN 10248-2:1999 Grodzice walcowane na gorąco ze stali niestopowych. Tolerancje kształtu i wymiarów.
26. PN-EN 10210-1:2000 Kształtowniki zamknięte wykonywane na gorąco ze stali konstrukcyjnych niestopowych i drobnoziarnistych. Warunki techniczne dostawy.
27. PN-EN 10210-2:2000 Kształtowniki zamknięte wykonywane na gorąco ze stali konstrukcyjnych niestopowych i drobnoziarnistych. Tolerancje, wymiary i wielkości statyczne.
28. PN-H-92203:1994 Stal. Blachy uniwersalne. Wymiary.
29. PN-H-92200:1994 Stal. Blachy grube. Wymiary.
30. PN-73/H-92127 Blachy stalowe żeberkowe.
31. PN-76/H-92325 Bednarka stalowa bez pokrycia lub ocynkowana.
32. PN-EN 10219-1:2000 Kształtowniki zamknięte ze szwem wykonywane na zimno ze stali konstrukcyjnych niestopowych i drobnoziarnistych. Warunki techniczne dostawy.
33. PN-EN 10219-2:2000 Kształtowniki zamknięte ze szwem wykonywane na zimno ze stali konstrukcyjnych niestopowych i drobnoziarnistych. Tolerancje, wymiary i wielkości statyczne.
34. PN-73/H-93460.00 Kształtowniki stalowe gięte na zimno otwarte.
35. PN-73/H-93460.01 Kształtowniki stalowe gięte na zimno otwarte. Kątowniki równoramienne ze stali węglowej zwykłej jakości o Rm do 490 MPa.
36. PN-73/H-93460.02 Kształtowniki stalowe gięte na zimno otwarte. Kątowniki równoramienne ze stali niskostopowej o podwyższonej wytrzymałości o Rm powyżej 490 MPa.

37. PN-73/H-93460.03 Kształtowniki stalowe gięte na zimno otwarte. Ceowniki równoramienne ze stali węglowej zwykłej jakości o Rm do 490 MPa.
38. PN-73/H-93460.04 Kształtowniki stalowe gięte na zimno otwarte. Ceowniki równoramienne ze stali niskostopowej o podwyższonej wytrzymałości o Rm powyżej 490 MPa.
39. PN-73/H-93400.05 Kształtowniki stalowe gięte na zimno otwarte. Kątowniki nierównoramienne ze stali węglowej zwykłej jakości o Rm do 490 MPa.
40. PN-73/H-93460.06 Kształtowniki stalowe gięte na zimno otwarte. Kątowniki nierównoramienne ze stali niskostopowej o podwyższonej wytrzymałości o Rm powyżej 490 MPa.
41. PN-EN 10249-1:2000 Grodźce kształtowane na zimno ze stali niestopowych. Techniczne warunki dostawy.
42. PN-EN 10249-2:2000 Grodźce kształtowane na zimno ze stali niestopowych. Tolerancje kształtu i wymiarów.
43. PN-76/H-93461.03 Kształtowniki stalowe gięte na zimno określonego przeznaczenia. Kształtowniki na grodźce.
44. PN-ISO 1891:1999 Śruby, wkręty, nakrętki i akcesoria. Terminologia.
45. PN-ISO 8992:1996 Części złączne. Ogólne wymagania dla śrub, wkrętów, śrub dwustronnych i nakrętek.
46. PN-82/M-82054.20 Śruby, wkręty i nakrętki. Pakowanie, przechowywanie i transport.
47. PN-EN ISO 4014:2002 Śruby z łbem sześciokątnym. Klasy dokładności A i B.
48. PN-61/M-82331 Śruby pasowane z łbem sześciokątnym.
49. PN-91/M-82341 Śruby pasowane z łbem sześciokątnym z gwintem krótkim.
50. PN-91/M-82342 Śruby pasowane z łbem sześciokątnym z gwintem długim.
51. PN-83/M-82343 Śruby z łbem sześciokątnym powiększonym do połączeń sprężonych.
52. PN-83/M-82171 Nakrętki sześciokątne powiększone do połączeń sprężonych.
53. PN-EN ISO 887:2002 Podkładki okrągłe do śrub, wkrętów i nakrętek ogólnego przeznaczenia. Układ ogólny.
54. PN-ISO 10673:2002 Podkładki okrągłe do śrub z podkładką. Szereg mały, średni i duży. Klasa dokładności A.
55. PN-77/M-82008 Podkładki sprężyste.
56. PN-79/M-82009 Podkładki klinowe do dwuteowników.
57. PN-79/M-82018 Podkładki klinowe do ceowników.
58. PN-83/M-82039 Podkładki okrągłe do połączeń sprężonych.
59. PN-88/M-82952 Nity z łbem kulistym.
60. PN-88/M-82954 Nity z łbem stożkowym.
61. PN-EN 759:2000 Spawalnictwo. Materiały dodatkowe do spawania. Warunki techniczne dostawy materiałów dodatkowych do spawania. Rodzaj wyrobu, wymiary, tolerancje i znakowanie.

- |     |                     |   |
|-----|---------------------|---|
| 62. | PN-91/M-09430       | Spawalnictwo. Elektrody stalowe otulone do spawania i napawania stali. Ogólne wymagania i badania.                                |
| 63. | PN-EN 12070:2002    | Materiały dodatkowe do spawania. Druty elektrodowe, druty i pręty do spawania łukowego stali odpornych na pełzanie. Klasyfikacja. |
| 64. | PN-73/M-69355       | Topniki do spawania i napawania łukiem krytym.  |
| 65. | PN-67/M-69356       | Topniki do spawania żuźlowego.  |
| 66. | PN-87/M-04251       | Struktura geometryczna powierzchni. Chropowatość powierzchni. Wartości liczbowe parametrów.                                       |
| 67. | PN-EN ISO 9013:2002 | Spawanie i procesy pokrewne. Klasyfikacja jakości i tolerancje wymiarów powierzchni ciętych termicznie (cięcie tlenem).           |
| 68. | PN-75/M-69703       | Spawalnictwo. Wady złączy spawanych. Nazwy i określenia.  |
| 69. | PN-85/M-69775       | Spawalnictwo. Wadliwość złączy spawanych. Oznaczenie klasy wadliwości na podstawie oględzin zewnętrznych.                         |
| 70. | PN-EN 970:1999      | Spawalnictwo. Badania nieniszczące złączy spawanych. Badania wizualne.  |
| 71. | PN-87/M-69776       | Spawalnictwo. Określenie wysokości wad spoin na podstawie gęstości optycznej obrazu na radiogramie.                               |
| 72. | PN-EN 1435:2001     | Badania nieniszczące złączy spawanych. Badania radiograficzne złączy spawanych.   |
| 73. | PN-EN 1712:2001     | Badania nieniszczące złączy spawanych. Badania ultradźwiękowe złączy spawanych.   |
| 74. | PN-M-48090:1996     | Rusztowania stalowe z elementów składanych do budowy mostów. Wymagania i badania przy odbiorze zmontowanych konstrukcji.          |
| 75. | PN-87/M-69772       | Spawalnictwo. Klasyfikacja wadliwości złączy spawanych na podstawie radiogramów.  |

#### 10.2. Inne dokumenty:

1. Ustawa z dnia 7 lipca 1994 r. Prawo budowlane (tekst jednolity: Dz. U. z 2003 r. Nr 207, poz. 2016; z późniejszymi zmianami),
2. Ustawa z dnia 16 kwietnia 2004 r. o wyrobach budowlanych (Dz. U. z 2004 r. Nr 92, poz. 881),
3. Ustawa z dnia 30 sierpnia 2002 r. o systemie oceny zgodności (Dz. U. z 2002 r. Nr 166, poz. 1360, z późniejszymi zmianami).

# 6,5 SZCZEGÓŁOWA SPECYFIKACJA TECHNICZNA IZOLACJE PRZECIWWODNE I PRZECIWWILGOCIOWE

## 1. Wstęp

### 1.1. Przedmiot SST

Przedmiotem niniejszej szczegółowej specyfikacji technicznej (SST) są wymagania dotyczące wykonania i odbioru robót związanych z wykonaniem izolacji przeciwwodnych i przeciwwilgociowych konstrukcji betonowych, żelbetowych lub stalowych.

### 1.2. Zakres stosowania SST

Szczegółowa specyfikacja techniczna (SST) jest stosowana jako dokument przetargowy i kontraktowy przy zlecaniu i realizacji robót wymienionych w pkt. 1.1.

### 1.3. Zakres robót objętych SST

Roboty, których dotyczy specyfikacja, obejmują wszystkie czynności umożliwiające i mające na celu wykonanie izolacji przeciwwodnych i przeciwwilgociowych konstrukcji betonowych, żelbetowych i stalowych, związanych z budową, przebudową, modernizacją i remontem obiektów.

### 1.4. Określenia podstawowe

Określenia podane w niniejszej SST są zgodne z definicjami zawartymi w odpowiednich normach i wytycznych oraz określeniami podanymi w SST Część G: „Wymagania ogólne”.

### 1.5. Ogólne wymagania dotyczące robót

Wykonawca jest odpowiedzialny za jakość wykonania robót, bezpieczeństwo wszelkich czynności na terenie budowy, metody użyte przy budowie oraz za ich zgodność z dokumentacją projektową, SST i poleceniami Inżyniera.

Ogólne wymagania dotyczące robót podano w SST Część G „Wymagania ogólne”.

## 2. Materiały

### 2.1. Wymagania ogólne

Wszystkie materiały stosowane do wykonania robót muszą być zgodne z wymaganiami niniejszej SST i dokumentacji projektowej.

Do wykonania robót mogą być stosowane wyroby budowlane spełniające warunki określone w:

- ustawie z dnia 1 lipca 1994 r. Prawo budowlane (tekst jednolity: Dz. U. z 2003 r. Nr 201, poz. 2016; z późniejszymi zmianami),
- ustawie z dnia 16 kwietnia 2004 r. o wyrobach budowlanych (Dz. U. z 2004 r. Nr 92, poz. 881),
- ustawie z dnia 30 sierpnia 2002 r. o systemie oceny zgodności (Dz. U. z 2002 r. Nr 166, poz. 1360, z późniejszymi zmianami).

Na Wykonawcy spoczywa obowiązek posiadania dokumentacji wyrobu budowlanego wymaganej przez ww. ustawy lub rozporządzenia wydane na podstawie tych ustaw.

Do wykonywania izolacji przeciwwodnych i przeciwwilgociowych na konstrukcjach betonowych, żelbetowych i stalowych dopuszczalne jest stosowanie wyłącznie materiałów zgodnych z dokumentacją projektową i posiadających aprobatę techniczną IBDiM do tego typu zastosowań.

## 2.2. Wymagania szczegółowe

Materiałami stosowanymi przy wykonywaniu izolacji przeciwwodnych i przeciwwilgociowych są:

### 2.2.1. Materiały do przygotowania powierzchni stalowych

Materiały do przygotowania powierzchni stalowych do układania izolacji powinny odpowiadać zaleceniom podanym w kartach technicznych stosowanych materiałów oraz być zgodne z normami: PN-EN ISO 8504-1:2002, PN-EN ISO 8504-2:2002, PN-EN ISO 11124-1:2000 oraz PN-EN ISO 11126-1:2001.

### 2.2.2. Materiały do przygotowania powierzchni betonowych

Do napraw uszkodzeń i ubytków betonu należy stosować materiały zgodne z SST dotyczącą napraw konstrukcji betonowych i żelbetowych.

### 2.2.3. Izolacje

Materiały izolacyjne powinny odpowiadać zaleceniom podanym w kartach technicznych stosowanych materiałów oraz w przypadku izolacji bitumicznych być zgodne z normą PN-69/B-10260.

#### 2.2.3.1. Izolacje wykonywane na zimno

Do wykonywania izolacji na zimno mogą być stosowane następujące materiały:

- roztwory i lepiki asfaltowe powinny odpowiadać wymaganiom normy PN-B-24620:1998,
- inne materiały przewidziane w dokumentacji projektowej odpowiadające wymaganiom podanym w kartach technicznych stosowanych materiałów i posiadające aprobaty techniczne IBDiM do tego typu zastosowań.

#### 2.2.3.2. Izolacje wykonywane na gorąco

Do wykonywania izolacji na gorąco mogą być stosowane następujące materiały:

- lepiki asfaltowe i asfaltowo-polimerowe powinny odpowiadać wymaganiom normy PN-B-24625:1998,
- papy asfaltowe zgrzewalne powinny odpowiadać wymaganiom norm: PN-90/B-04615, PN-92/B-27618, PN-92/B-27619 oraz PN-B-27620:1998,
- inne materiały przewidziane w dokumentacji projektowej odpowiadające wymaganiom podanym w kartach technicznych stosowanych materiałów i posiadające aprobaty techniczne IBDiM do tego typu zastosowań.

#### 2.2.3.3. Izolacje membranowe

Do wykonywania izolacji membranowych należy stosować materiały przewidziane w dokumentacji projektowej odpowiadające wymaganiom podanym w kartach technicznych stosowanych materiałów i posiadające aprobaty techniczne IBDiM do tego typu zastosowań.

Materiały do wykonania izolacji przeciwwodnej lub przeciwwilgociowej na konstrukcjach betonowych, żelbetowych lub stalowych powinny odpowiadać wymaganiom dokumentacji projektowej oraz niniejszej SST.



#### 2.2.4. Materiały do wykonywania warstw ochronnych izolacji

Do wykonywania warstw ochronnych izolacji należy stosować:

- geowłókninę o gramaturze 500 g/m<sup>2</sup> odpowiadającą wymaganiom normy PN-EN 13252:2002,
- płytki betonowe o wymiarach 35×35×5 cm wykonane z betonu klasy min. B20 murowane na zaprawie cementowej M12 (beton powinien odpowiadać wymaganiom podanym w SST dotyczącej wykonywania konstrukcji betonowych i żelbetowych),
- warstwę betonu klasy min. B20 zbrojonego ortogonalną siatką o oczkach 10×10 cm z prętów Ø 4,5 mm ze stali klasy A-I o grubości zgodnej z dokumentacją projektową (beton i zbrojenie powinny odpowiadać wymaganiom podanym w SST dotyczącej wykonywania konstrukcji betonowych i żelbetowych),
- zabezpieczenie przeciwwilgociowe na powierzchniach betonowych warstw ochronnych stykających się z gruntem powinno odpowiadać wymaganiom jak dla materiałów izolacyjnych.

### 3. Sprzęt

Roboty związane z wykonaniem izolacji przeciwwodnych i przeciwwilgociowych na konstrukcjach betonowych, żelbetowych i stalowych mogą być wykonane ręcznie lub mechanicznie przy użyciu dowolnego sprzętu przeznaczonego do wykonania zamierzonych robót.

Sprzęt powinien być zgodny z zaleceniami podanymi w kartach technologicznych stosowanych materiałów.

Sprzęt wykorzystywany przez Wykonawcę powinien być sprawny technicznie i spełniać wymagania techniczne w zakresie BHP.

Ogólne wymagania dotyczące sprzętu podano w SST Część G „Wymagania ogólne”.

### 4. Transport

Środki transportu wykorzystywane przez Wykonawcę powinny być sprawne technicznie i spełniać wymagania techniczne w zakresie BHP oraz przepisów o ruchu drogowym.

Ogólne wymagania dotyczące transportu podano w SST Część G „Wymagania ogólne”.

Materiały izolacyjne należy przewozić w oryginalnych opakowaniach producenta, w taki sposób, aby zabezpieczyć opakowania przed uszkodzeniem.

### 5. Wykonanie robót

#### 5.1. Ogólne warunki wykonania robót:

Ogólne wymagania dotyczące wykonania robót podano w SST Część G „Wymagania ogólne”.

Wykonanie robót powinno być zgodne kartami technicznymi stosowanych materiałów, normą PN-69/B-10260 i oraz warunkami technicznymi D2.

Wykonawca przedstawi Inżynierowi do akceptacji projekt organizacji i harmonogram robót uwzględniający wszystkie warunki, w jakich będą wykonywane roboty związane z wykonaniem izolacji.

Podwykonawca robót izolacyjnych powinien posiadać stosowne do zadania referencje z wykonywania podobnych izolacji przeciwwodnych lub przeciwwilgociowych na konstrukcjach betonowych, żelbetowych i stalowych obiektów inżynierskich.

Ostateczną decyzję o zakwalifikowaniu przedstawionego przez Wykonawcę Podwykonawcy do wykonania izolacji przeciwwodnej lub przeciwwilgociowej obiektów inżynierskich podejmuje Inżynier. Wykonawca nie może przenieść wykonywania izolacji do innego Podwykonawcy niż zaakceptowany przez Inżyniera – bez zgody Inżyniera.

Roboty powinny być prowadzone pod nadzorem Producenta materiału izolacyjnego oraz zgodnie z normą PN-69/B-10260 w przypadku izolacji bitumicznych.

Temperatura otoczenia w czasie wykonywania robót powinna mieścić się w granicach od +5°C do +35°C i być o 3 stopnie wyższa od temperatury punktu rosy.

Wilgotność względna powietrza w czasie wykonywania robót powinna być nie większa niż 85%.

## 5.2. Zakres wykonywania robót

### 5.2.1. Przygotowanie rusztowań roboczych

Rusztowania robocze powinny odpowiadać wymaganiom podanym w SST dotyczącej rusztowań.

### 5.2.2. Przygotowanie powierzchni stalowych

Powierzchnie stalowe powinny być oczyszczone, odtłuszczone zgodnie z wymaganiami norm: PN-89/S-10050, PN-EN ISO 4618-3:2001, PN-EN ISO 12944-4:2001, PN-EN ISO 8504-1:2002, PN-EN ISO 8504-2:2002, PN-ISO 8501-1:1996, PN-ISO 8501-2:1998, PN-70/H-97051 oraz PN-70/H-97052.

Powierzchnie powinny być przygotowane zgodnie z zaleceniami producenta izolacji podanymi w kartach technicznych stosowanych materiałów.

Bezpośrednio przed pokryciem powierzchni materiałami do gruntowania należy powierzchnię przedmuchać sprężonym powietrzem.

Powierzchnie przeznaczone do wykonania izolacji powinny odpowiadać zaleceniom podanym w kartach technicznych Producenta i aprobaty technicznych IBDiM odnośnie:

- stanu podłoża,
- temperatury,
- wilgotności.

### 5.2.3. Przygotowanie powierzchni betonowych

Pokrywana powierzchnia musi być oczyszczona, sucha, bez pyłu i zanieczyszczeń. Należy usunąć wszystkie luźne części i substancje zakłócające wiązanie, takie jak pyły, oleje, tłuszcze, resztki środków pielęgnacyjnych i związanych z szalunkiem itd. Zagłębienia i małe uszkodzenia należy wyrównać, a większe ubytki wypełnić, zgodnie z zaleceniami SST dotyczącej napraw konstrukcji betonowych i żelbetowych.

Materiały do napraw konstrukcji betonowych i żelbetowych powinny być zgodne z zaleceniami Producenta materiałów izolacyjnych.

I odwrotnie, materiały izolacyjne powinny być zgodne z zaleceniami Producenta materiałów do napraw konstrukcji betonowych i żelbetowych.

Bezpośrednio przed pokryciem betonu izolacją, należy powierzchnię betonu przedmuchać sprężonym powietrzem.

Powierzchnie przeznaczone do wykonania izolacji powinny odpowiadać zaleceniom podanym w kartach technicznych stosowanych materiałów i ich aprobaty technicznych IBDiM odnośnie:

- wytrzymałości podłoża na odrywanie (minimum 1,5 MPa),
- temperatury podłoża,
- wilgotności podłoża (maksimum 4% – chyba, że materiał jest przeznaczony do układania na podłożu o większej wilgotności),
- wieku betonu.

#### 5.2.4. Gruntowanie

Powierzchnie betonowe i stalowe powinny być gruntowane za pomocą środków gruntujących, zalecanych przez Producenta materiału izolacyjnego lub będących elementem danego materiału izolacyjnego zgodnie z kartą techniczną Producenta i aprobatą techniczną IBDiM.

#### 5.2.5. Wykonanie warstwy izolacyjnej

Prace związane z wykonaniem izolacji winny być prowadzone z zachowaniem wymagań dokumentacji projektowej, odpowiednich norm, kart technicznych Producenta i aprobat technicznych wydanych przez IBDiM.

Metody wykonania izolacji:

- malowanie pędzlem,
- nanoszenie wałkiem,
- natryskiwanie,
- szpachlowanie,
- przyklejanie lub rozwijanie gotowych materiałów izolacyjnych.

Przy nakładaniu poszczególnych warstw izolacji należy przestrzegać zalecanych przez Producenta zakresów temperatur otoczenia i podłoża oraz wilgotności podłoża i powietrza.

Podłoża oraz każda nanoszona warstwa powinny być odebrane przez Inżyniera. Przystąpienie do kolejnych etapów robót może nastąpić po dokonaniu odpowiedniego wpisu przez Inżyniera do Dziennika Budowy.

#### 5.2.6. Wykonanie warstwy ochronnej

Prace związane z wykonaniem warstw ochronnych izolacji winny być prowadzone z zachowaniem wymagań dokumentacji projektowej, odpowiednich norm oraz postanowień SST dotyczącej wykonywania konstrukcji betonowych i żelbetowych, jak i niniejszej SST.

## 6. Kontrola jakości

Ogólne wymagania dotyczące kontroli jakości robót podano w SST Część G: „Wymagania ogólne”.

Kontrola robót obejmuje:

- stwierdzenie właściwej jakości materiału na podstawie atestu Producenta,
- sprawdzenie zgodności sposobu magazynowania z zaleceniami Producenta materiału,
- sprawdzenie dopuszczalnego okresu magazynowania,
- kontrolę prawidłowości przygotowania powierzchni (wizualna ocena przygotowania powierzchni pod względem równości, braku plam i zabrudzeń),
- kontrolę wytrzymałości betonu na odrywanie,
- kontrolę prawidłowości wykonania izolacji (wizualna ocena wykonania izolacji z oceną jednorodności wykonania powłok, stwierdzeniem braku pęcherzy, złuszczeń lub odspojień itp.),

- oznaczenie rzeczywistej grubości powłoki (grubość powłoki winna być zgodna z wartością podaną w dokumentacji projektowej i zgodna z zaleceniami Producenta; grubość tę określa się jako średnią arytmetyczną z kilku pomiarów w miejscach wskazanych przez Inżyniera; grubość określa się metodami nieniszczącymi lub niszczącymi w sposób zgodny z aprobatą techniczną IBDiM,
- kontrolę poprawności naprawienia błędów w wykonanej izolacji,
- kontrolę wykonania warstwy ochronnej,
- oznaczenie przyczepności izolacji (w przypadku izolacji natryskowych).

Ocena poszczególnych etapów robót potwierdzana jest wpisem do Dziennika Budowy.

## **7. Obmiar robót**

Ogólne wymagania dotyczące obmiaru robót podano w SST Część G „Wymagania ogólne”.

Jednostką obmiarową jest m<sup>2</sup> (metr kwadratowy) wykonanej izolacji zgodnie z dokumentacją projektową i obmiarem w terenie.

## **8. Odbiór robót**

Ogólne wymagania dotyczące odbioru robót podano w SST Część G „Wymagania ogólne”.

Podłoże oraz każda nanoszona warstwa powinny być odebrane przez Inżyniera. Przystąpienie do kolejnych etapów robót może nastąpić po dokonaniu odpowiedniego wpisu przez Inżyniera do Dziennika Budowy.

Wykonanie izolacji uznaje się za wykonane zgodnie z dokumentacją projektową, niniejszą SST i wymaganiami Inżyniera, jeżeli wszystkie pomiary i badania z zachowaniem tolerancji podanych w dokumentacji projektowej, przywołanych normach lub w punktach 2, 5 i 6 niniejszej SST dają wyniki pozytywne.

## **9. Podstawa płatności**

Ogólne wymagania dotyczące podstawy płatności podano w SST Część G: „Wymagania ogólne”.

Podstawę płatności stanowi cena za 1 m<sup>2</sup> wykonanej izolacji, zgodnie z dokumentacją projektową, obmiarem robót, atestem Producenta izolacji i oceną jakościową na podstawie wyników pomiarów i badań.

Cena jednostkowa obejmuje:

- prace przygotowawcze,
- dostarczenie materiałów przewidzianych do wykonania robót,
- opracowanie „Projektu organizacji robót” wraz z harmonogramem,
- montaż i demontaż ewentualnych rusztowań,
- montaż i demontaż ewentualnych namiotów,
- przygotowanie i oczyszczenie podłoża,
- przygotowanie materiałów do wykonania izolacji,
- wykonanie warstwy gruntującej,
- wykonanie izolacji przeciwwodnej lub przeciwwilgociowej,
- wykonanie naprawy stwierdzonych błędów w wykonaniu izolacji,
- wykonanie warstw ochronnych izolacji zgodnie z dokumentacją projektową,

- przeprowadzenie niezbędnych badań i pomiarów wymaganych SST lub zleconych przez Inżyniera,
- gromadzenie wyników przeprowadzonych pomiarów i badań,
- oczyszczenie i uporządkowanie terenu robót.

Cena jednostkowa zawiera również zapas na odpady i ubytki materiałowe.

## 10. Przepisy związane

### 10.1. Normy:

1. PN-EN ISO 8504-1:2002 Przygotowanie podłoży stalowych przed nakładaniem farb i podobnych produktów. Metody przygotowania powierzchni. Część 1: Zasady ogólne.
2. PN-EN ISO 8504-2:2002 Przygotowanie podłoży stalowych przed nakładaniem farb i podobnych produktów. Metody przygotowania powierzchni. Część 2: Obróbka strumieniowo-ścierna.
3. PN-EN ISO 11124-1:2000 Przygotowanie podłoży stalowych przed nakładaniem farb i podobnych produktów. Wymagania techniczne dotyczące metalowych ścierniw stosowanych w obróbce strumieniowo-ścierniej. Część 1: Ogólne wprowadzenie i klasyfikacja.
4. PN-EN ISO 11126-1:2001 Przygotowanie podłoży stalowych przed nakładaniem farb i podobnych produktów. Wymagania techniczne dotyczące; niemetalowych ścierniw stosowanych w obróbce strumieniowo-ścierniej. Część 1: Ogólne wprowadzenie i klasyfikacja.
5. PN-69/B-10260 Izolacje bitumiczne. Wymagania i badania przy odbiorze.
6. PN-B-24620:1998 Lepiki, masy i roztwory asfaltowe stosowane na zimno.
7. PN-B-24625:1998 Lepiki asfaltowy i asfaltowo-polimerowy z wypełniaczami stosowany na gorąco.
8. PN-90/B-04615 Papy asfaltowe i smołowe. Metody badań.
9. PN-91/B-27618 Papa asfaltowa zgrzewalna na osnowie zdwojonej przesywanej z tkaniny szklanej i welonu szklanego.
10. PN-92/B-27619 Papa asfaltowa na folii lub taśmie aluminiowej.
11. PN-B-27620:1998 Papa asfaltowa na welonie z włókien szklanych.
12. PN-EN 13252:2002 Geotekstylia i wyroby pokrewne. Właściwości wymagane w odniesieniu do wyrobów stosowanych w systemach drenarskich.
13. PN-89/S-10050 Obiekty mostowe. Konstrukcje stalowe. Wymagania i badania.
14. PN-EN ISO 4618-3:2001 Farby i lakiery. Terminy i definicje dotyczące wyrobów lakierowych. Część 3: Przygotowanie powierzchni i metody nakładania.
15. PN-EN ISO 12944-4:2001 Farby i lakiery. Ochrona przed korozją konstrukcji stalowych za pomocą ochronnych systemów malarskich. Część 4: Rodzaje powierzchni i sposoby przygotowania powierzchni.

- |                        |  |
|------------------------|--|
| 16. PN-ISO 8501-1:1996 | Przygotowanie podłoży stalowych przed nakładaniem farb i podobnych produktów. Wzrokowa ocena czystości powierzchni. Stopnie przygotowania niezabezpieczonych podłoży stalowych oraz po całkowitym usunięciu nałożonych powłok. |
| 18. PN-ISO 8501-2:1998 | Przygotowanie podłoży stalowych przed nakładaniem farb i podobnych produktów. Wzrokowa ocena czystości powierzchni. Stopnie przygotowania wcześniej pokrytych powłokami podłoży stalowych po miejscowym usunięciu tych powłok. |
| 18. PN-70/H-91051      | Ochrona przed korozją. Przygotowanie powierzchni stali, staliwa, żeliwa do malowania. Ogólne wytyczne.   |
| 19. PN-701H-91052      | Ochrona przed korozją. Ocena przygotowania powierzchni stali, staliwa, żeliwa do malowania.  |

10.2. Inne dokumenty:

1. Ustawa z dnia 7 lipca 1994 r. Prawo budowlane (tekst jednolity: Dz. U. z 2003 r. Nr 207, poz. 2416; z późniejszymi zmianami),
2. Ustawa z dnia 16 kwietnia 2004 r. o wyrobach budowlanych (Dz. U. z 2004 r. Nr 92, poz. 881),
3. Ustawa z dnia 30 sierpnia 2002 r. o systemie oceny zgodności (Dz. U. z 2002 r. Nr 166, poz. 1360, z późniejszymi zmianami).

## 6.6. SZCZEGÓŁOWA SPECYFIKACJA TECHNICZNA

### ZABEZPIECZENIE ANTYKOROZYJNE KONSTRUKCJI STALOWYCH

#### 1. Wstęp

##### 1.1. Przedmiot SST

Przedmiotem niniejszej szczegółowej specyfikacji technicznej (SST) są wymagania dotyczące wykonania i odbioru robót związanych z wykonaniem zabezpieczeń antykorozyjnych konstrukcji stalowych w postaci powłok malarskich.

##### 1.2. Zakres stosowania SST

Szczegółowa specyfikacja techniczna (SST) jest stosowana jako dokument przetargowy i kontraktowy przy zlecaniu i realizacji robót wymienionych w pkt. 1.1.

##### 1.3. Zakres robót objętych SST

Roboty, których dotyczy specyfikacja, obejmują wszystkie czynności umożliwiające i mające na celu wykonanie zabezpieczeń antykorozyjnych konstrukcji stalowych w postaci powłok malarskich, związanych z budową, przebudową, modernizacją i remontem obiektów inżynierskich.

##### 1.4. Określenia podstawowe

Określenia podane w niniejszej SST są zgodne z definicjami zawartymi w odpowiednich normach i wytycznych oraz określeniami podanymi w SST Część G: „Wymagania ogólne”.

##### 1.5. Ogólne wymagania dotyczące robót

Wykonawca jest odpowiedzialny za jakość wykonania robót, bezpieczeństwo wszelkich czynności na terenie budowy, metody użyte przy budowie oraz za ich zgodność z dokumentacją projektową, SST i poleceniami Inżyniera.

Ogólne wymagania dotyczące robót podano w SST Część G „Wymagania ogólne”.

#### 2. Materiały

##### 2.1. Wymagania ogólne

Wszystkie materiały stosowane do wykonania robót muszą być zgodne z wymaganiami niniejszej SST i dokumentacji projektowej.

Do wykonania robót mogą być stosowane wyroby budowlane spełniające warunki określone w:

- ustawie z dnia 1 lipca 1994 r. Prawo budowlane (tekst jednolity: Dz. U. z 2003 r. Nr 201, poz. 2016, z późniejszymi zmianami),
- ustawie z dnia 16 kwietnia 2004 r. o wyrobach budowlanych (Dz. U. z 2004 r. Nr 92, poz. 881),
- ustawie z dnia 30 sierpnia 2002 r. o systemie oceny zgodności (Dz. U. z 2002 r. Nr 166, poz. 1360, z późniejszymi zmianami).

Na Wykonawcy spoczywa obowiązek posiadania dokumentacji wyrobu budowlanego wymaganej przez ww. ustawy lub rozporządzenia wydane na podstawie tych ustaw.

Do wykonywania powłok malarskich na powierzchniach stalowych dopuszczalne jest stosowanie wyłącznie systemowych zestawów malarskich zgodnych z dokumentacją projektową i posiadających aprobatę techniczną IBDiM do tego typu zastosowań.

## 2.2. Wymagania szczegółowe

Materiałami stosowanymi przy wykonywaniu zabezpieczeń antykorozyjnych konstrukcji stalowych w postaci powłok malarskich są:

### 2.2.1. Materiały do przygotowania powierzchni

Materiały do przygotowania powierzchni powinny odpowiadać zaleceniom podanym w kartach technicznych stosowanych zestawów malarskich oraz być zgodne z normami: PN-EN ISO 8504-1:2002, PN-EN ISO 8504-2:2002, PN-EN ISO 11124-1:2000 oraz PN-EN ISO 11126-1:2001.

### 2.2.2. Farby

Materiały malarskie powinny odpowiadać zaleceniom podanym w kartach technicznych stosowanych zestawów malarskich oraz być zgodne z normami: PN-EN ISO 12944-1:2001, PN-EN ISO 12944-5:2001 oraz PN-89/C-81400.

Zestaw malarski do zabezpieczenia antykorozyjnego konstrukcji stalowych powinien odpowiadać wymaganiom dokumentacji projektowej oraz niniejszej SST.

Farby powinny być pakowane i przechowywane zgodnie z PN-89/C-81400 oraz wg kart technologicznych przyjętych zestawów malarskich.

## **3. Sprzęt**

Roboty związane z wykonaniem zabezpieczeń antykorozyjnych konstrukcji stalowych mogą być wykonane ręcznie lub mechanicznie przy użyciu dowolnego sprzętu przeznaczonego do wykonania zamierzonych robót.

Sprzęt powinien być zgodny z zaleceniami podanymi w kartach technologicznych stosowanych zestawów malarskich.

Sprzęt wykorzystywany przez Wykonawcę powinien być sprawny technicznie i spełniać wymagania techniczne w zakresie BHP.

Ogólne wymagania dotyczące sprzętu podano w SST Część G „Wymagania ogólne”.

## **4. Transport**

Środki transportu wykorzystywane przez Wykonawcę powinny być sprawne technicznie i spełniać wymagania techniczne w zakresie BHP oraz przepisów o ruchu drogowym.

Ogólne wymagania dotyczące transportu podano w SST Część G „Wymagania ogólne”.

Materiały malarskie należy przewozić w oryginalnych opakowaniach producenta, w taki sposób, aby zabezpieczyć opakowania przed uszkodzeniem, a materiał przed wylaniem.

## **5. Wykonanie robót**

### 5.1. Ogólne warunki wykonania robót

Ogólne wymagania dotyczące wykonania robót podano w SST Część G „Wymagania ogólne”.

Wykonanie robót powinno być zgodne normami PN-89/S-10050 oraz warunkami technicznymi D2.



Wykonawca przedstawi Inżynierowi do akceptacji projekt organizacji i harmonogram robót uwzględniający wszystkie warunki, w jakich będą wykonywane roboty związane z wykonaniem zabezpieczeń antykorozyjnych konstrukcji stalowych w postaci powłok malarskich.

Podwykonawca robót antykorozyjnych powinien posiadać stosowne do zadania referencje z wykonywania podobnych zabezpieczeń antykorozyjnych konstrukcji stalowych na obiektach inżynierskich. Ostateczną decyzję o zakwalifikowaniu, przedstawionego przez Wykonawcę Podwykonawcy, do wykonania zabezpieczeń antykorozyjnych konstrukcji stalowych obiektów inżynierskich, podejmuje Inżynier. Wykonawca nie może przenieść wykonywania zabezpieczenia antykorozyjnego do innego Podwykonawcy niż zaakceptowany przez Inżyniera bez zgody Inżyniera.

Roboty powinny być prowadzone pod nadzorem Producenta materiału malarskiego oraz zgodnie z normą PN-EN ISO 12944-7:2001.

Temperatura otoczenia w czasie wykonywania robót powinna mieścić się w granicach od +5°C do +25°C i być o 3 stopnie wyższa od temperatury punktu rosy.

Wilgotność względna powietrza w czasie wykonywania robót powinna być nie większa niż 80%.

## 5.2. Zakres wykonywania robót

### 5.2.1. Przygotowanie rusztowań roboczych podwieszonych lub stojących

Rusztowania robocze powinny odpowiadać wymaganiom podanym w SST dotyczącej rusztowań.

### 5.2.2. Przygotowanie powierzchni

Powierzchnie stalowe powinny być oczyszczone, odfuszczone zgodnie z wymaganiami norm: PN-89/S-10050, PN-EN ISO 4618-3:2001, PN-EN ISO 12944-4:2001, PN-EN ISO 8504-1:2002, PN-EN ISO 8504-2:2002, PN-ISO 5501-1:1996, PN-S0 8501-2:1998, PN-70/H-97051 oraz PN-70/H-97052.

Powierzchnie powinny być przygotowane zgodnie z zaleceniami producenta zestawu malarskiego podanymi w kartach technicznych stosowanych materiałów.

Bezpośrednio przed pokryciem powierzchni materiałami do gruntowania należy powierzchnię przedmuchać sprężonym owietrzem.

Powierzchnie przeznaczone do zabezpieczenia powinny odpowiadać zaleceniom podanym w kartach technicznych Producenta i aprobaty technicznych IBDiM odnośnie:

- stanu podłoża,
- temperatury,
- wilgotności.

### 5.2.3. Gruntowanie

Powierzchnie stalowe powinny być gruntowane za pomocą środków gruntujących, będących elementem danego zestawu malarskiego zgodnie z kartą techniczną Producenta i aprobatą techniczną IBDiM.

### 5.2.4. Wykonanie warstwy nawierzchniowej

Warstwa nawierzchniowa powinna być wykonywana za pomocą materiałów będących elementem danego zestawu malarskiego zgodnie z kartą techniczną Producenta i aprobatą techniczną IBDiM.

Prace związane z wykonaniem zabezpieczeń antykorozyjnych powierzchni stalowych w postaci powłok malarskich winny być prowadzone z zachowaniem wymagań dokumentacji projektowej, odpowiednich norm, kart technicznych Producenta i aprobat technicznych wydanych przez IBDiM.

Metody nanoszenia materiałów malarskich:

- malowanie pędzlem,
- nanoszenie wałkiem,
- natryskiwanie.

Przy nakładaniu poszczególnych warstw należy przestrzegać zalecanych przez Producenta zakresów temperatur otoczenia i podłoża oraz wilgotności podłoża i powietrza.

Podłoże oraz każda nanoszona warstwa powinna być odebrana przez Inżyniera. Przystąpienie od kolejnych etapów robót może nastąpić po dokonaniu odpowiedniego wpisu przez Inżyniera do Dziennika Budowy.

## **6. Kontrola jakości**

Ogólne wymagania dotyczące kontroli jakości robót podano w SST Część G: „Wymagania ogólne”.

Kontrola robót obejmuje:

- stwierdzenie właściwej jakości materiału na podstawie atestu Producenta,
- sprawdzenie zgodności sposobu magazynowania z zaleceniami Producenta materiału,
- sprawdzenie dopuszczalnego okresu magazynowania,
- kontrolę prawidłowości przygotowania powierzchni (wizualna ocena przygotowania powierzchni),
- kontrolę prawidłowości wykonania zabezpieczenia (wizualna ocena wykonania pokrycia z oceną jednorodności wykonania powłok, stwierdzeniem braku pęcherzy, złuszczeń itp.),
- oznaczenie rzeczywistej grubości powłoki (grubość powłoki winna być zgodna z wartością podaną w dokumentacji projektowej i zgodna z zaleceniami Producenta; grubość tę określa się jako średnią arytmetyczną z kilku pomiarów w miejscach wskazanych przez Inżyniera; grubość określa się metodami nieniszczącymi; sprawdzenie grubości powłoki malarskiej wg normy PN-EN ISO 12944-7:2001.
- oznaczenie przyczepności powłoki malarskiej.

Ocena poszczególnych etapów robót potwierdzana jest wpisem do Dziennika Budowy.

## **7. Obmiar robót**

Ogólne wymagania dotyczące obmiaru robót podano w SST Część G „Wymagania ogólne”.

Jednostką obmiarową jest m<sup>2</sup> (metr kwadratowy) wykonanego zabezpieczenia antykorozyjnego konstrukcji stalowych w postaci powłok malarskich zgodnie z dokumentacją projektową i obmiarem w terenie.

## **8. Odbiór robót**

Ogólne wymagania dotyczące odbioru robót podano w SST Część G „Wymagania ogólne”.

W przypadku wykonywania nowych konstrukcji stalowych w postaci przęseł obiektów inżynierskich oraz montażu nowych elementów w istniejących konstrukcjach stalowych Inżynier, w porozumieniu z Wykonawcą, powołuje Komisję Odbioru, której zadaniem jest sprawowanie nadzoru nad wykonaniem konstrukcji stalowej jako całości oraz wykonaniem i montażem nowych elementów w konstrukcjach istniejących i jednocześnie nadzór nad wykonaniem zabezpieczenia

antykorozyjnego nowej konstrukcji, a w przypadku konstrukcji istniejących nad wykonaniem zabezpieczenia antykorozyjnego nowych elementów konstrukcji oraz konstrukcji istniejącej.

W przypadku konstrukcji istniejącej, która nie podlega remontowi lub modernizacji poprzez wymianę lub dodanie nowych elementów konstrukcji stalowej, gdy w/w Komisja Odbioru nie została powołana Inżynier, w porozumieniu z wykonawcą, powołuje Komisję Odbioru, której zadaniem jest sprawowanie nadzoru nad wykonaniem zabezpieczenia antykorozyjnego istniejącej konstrukcji.

Poszczególne etapy wykonania zabezpieczenia antykorozyjnego są odbierane przez Komisję poprzez sporządzenie odpowiedniego protokołu.

Do odbioru końcowego Wykonawca zabezpieczenia antykorozyjnego przedkłada wszystkie dokumenty techniczne, świadectwa jakości materiałów, jak również dziennik wykonania zabezpieczenia antykorozyjnego oraz protokoły odbioru częściowego.

Zabezpieczenie antykorozyjne konstrukcji stalowej w postaci powłok malarskich uznaje się za wykonane zgodnie z dokumentacją projektową, niniejszą SST i wymaganiami Inżyniera, jeżeli wszystkie pomiary i badania z zachowaniem tolerancji podanych w dokumentacji projektowej, przywołanych normach lub w punktach 2, 5 i 6 niniejszej SST dały wyniki pozytywne.

## **9. Podstawa płatności**

Ogólne wymagania dotyczące podstawy płatności podano w SST Część G: „Wymagania ogólne”.

Podstawę płatności stanowi cena za 1 m<sup>2</sup> zabezpieczonej antykorozyjnie konstrukcji stalowej w postaci powłok malarskich, zgodnie z dokumentacją projektową, obmiarem robót, atestem Producenta zestawu malarskiego i oceną jakościową na podstawie wyników pomiarów i badań. Cena jednostkowa obejmuje:

- prace przygotowawcze,
- dostarczenie materiałów przewidzianych do wykonania robót,
- opracowanie „Projektu organizacji robót” wraz z harmonogramem,
- montaż i demontaż ewentualnych rusztowań,
- montaż i demontaż ewentualnych namiotów,
- przygotowanie i oczyszczenie podłoża,
- przygotowanie materiałów do zabezpieczenia antykorozyjnego,
- wykonanie warstwy gruntującej,
- wykonanie warstw wierzchnich powłoki malarskiej zabezpieczenia antykorozyjnego,
- przeprowadzenie niezbędnych badań i pomiarów wymaganych SST lub zleconych przez Inżyniera,
- gromadzenie wyników przeprowadzonych pomiarów i badań,
- oczyszczenie i uporządkowanie terenu robót. Cena jednostkowa zawiera również zapas na odpady i ubytki materiałowe.

## 10. Przepisy związane

### 10.1. Normy:

1. PN-EN ISO 8504-1:2002 Przygotowanie podłoży stalowych przed nakładaniem farb i podobnych produktów. Metody przygotowania powierzchni. Część 1: Zasady ogólne.
2. PN-EN ISO 8504-2:2002 Przygotowanie podłoży stalowych przed nakładaniem farb i podobnych produktów. Metody przygotowania powierzchni. Część 2: Obróbka strumieniowo-ścierna.
3. PN-EN ISO 11124-1:2000 Przygotowanie podłoży stalowych przed nakładaniem farb i podobnych produktów. Wymagania techniczne dotyczące metalowych ścierniw stosowanych w obróbce strumieniowo-ścierniej. Część 1: Ogólne wprowadzenie i klasyfikacja.
4. PN-EN ISO 11126-1 :2001 Przygotowanie podłoży stalowych przed nakładaniem farb i podobnych produktów. Wymagania techniczne dotyczące niemetalowych ścierniw stosowanych w obróbce strumieniowo-ścierniej. Część 1: Ogólne wprowadzenie i klasyfikacja.
5. PN-EN ISO 12944-1:2001 Farby i lakiery. Ochrona przed korozją konstrukcji stalowych za pomocą ochronnych systemów malarskich. Część 1: Ogólne wprowadzenie.
6. PN-EN ISO 12944-5:2001 Farby i lakiery. Ochrona przed korozją konstrukcji stalowych za pomocą ochronnych systemów malarskich. Część 5: Ochronne systemy malarskie.
7. PN-89/C-81400 Wyroby lakierowe. Pakowanie, przechowywanie i transport.
8. PN-89/S-1005 Obiekty mostowe. Konstrukcje stalowe. Wymagania i badania.
9. PN-EN ISO 12944-7:2001 Farby i lakiery. Ochrona przed korozją konstrukcji stalowych za pomocą ochronnych systemów malarskich. Część 7: Wykonywanie i nadzór prac malarskich.
10. PN-EN ISO 4618-3:2001 Farby i lakiery. Terminy i definicje dotyczące wyrobów lakierowych. Część 3: Przygotowanie powierzchni i metody nakładania.
11. PN-EN ISO 12944-4:2001 Farby i lakiery. Ochrona przed korozją konstrukcji stalowych za pomocą ochronnych systemów malarskich. Część 4: Rodzaje powierzchni i sposoby przygotowania powierzchni.
12. PN-ISO 8501-1:1996 Przygotowanie podłoży stalowych przed nakładaniem farb i podobnych produktów. Wzrokowa ocena czystości powierzchni. Stopnie skorodowania i stopnie przygotowanie zabezpieczonych podłoży stalowych oraz podłoży stalowych po całkowitym usunięciu wcześniej nałożonych powłok.
13. PN-ISO 8501-2:1998 Przygotowanie podłoży stalowych przed nakładaniem farb i podobnych produktów. Wzrokowa ocena czystości powierzchni.

- Stopnie przygotowania wcześniej pokrytych powłokami podłoża stalowych po miejscowym usunięciu tych powłok.
14. PN-70/H-97051 Ochrona przed korozją. Przygotowanie powierzchni stali, staliwa, żeliwa do malowania. Ogólne wytyczne.
15. PN-70/H-97052 Ochrona przed korozją. Ocena przygotowania powierzchni stali, staliwa, żeliwa do malowania.

10.2. Inne dokumenty:

1. Ustawa z dnia 7 lipca 1994 r. Prawo budowlane (tekst jednolity: Dz. U. z 2003 r. Nr 207, poz. 2016, z późniejszymi zmianami),
2. Ustawa z dnia 16 kwietnia 2004 r. o wyrobach budowlanych (Dz. U. z 2004 r. Nr 92, poz. 881),
3. Ustawa z dnia 30 sierpnia 2002 r. o systemie oceny zgodności (Dz. U. z 2002 r. Nr 166, poz. 1360, z późniejszymi zmianami),

## 6.7. SZCZEGÓŁOWA SPECYFIKACJA TECHNICZNA NAPRAWA KONSTRUKCJI BETONOWYCH I ŻELBETOWYCH

### 1. Wstęp

#### 1.1. Przedmiot SST

Przedmiotem niniejszej szczegółowej specyfikacji technicznej (SST) są wymagania dotyczące wykonania i odbioru robót związanych z wykonaniem napraw konstrukcji betonowych i żelbetowych.

#### 1.2. Zakres stosowania SST

Szczegółowa specyfikacja techniczna (SST) jest stosowana jako dokument przetargowy i kontraktowy przy zlecaniu i realizacji robót wymienionych w pkt. 1.1.

#### 1.3. Zakres robót objętych SST

Roboty, których dotyczy specyfikacja, obejmują wszystkie czynności umożliwiające i mające na celu wykonanie napraw konstrukcji betonowych i żelbetowych, związanych z budową, przebudową, modernizacją i remontem obiektów inżynierskich.

#### 1.4. Określenia podstawowe

Określenia podane w niniejszej SST są zgodne z definicjami zawartymi w odpowiednich normach i wytycznych oraz określeniami podanymi w SST Część G: „Wymagania ogólne”.

#### 1.5. Ogólne wymagania dotyczące robót

Wykonawca jest odpowiedzialny za jakość wykonania robót, bezpieczeństwo wszelkich czynności na terenie budowy, metody użyte przy budowie oraz za ich zgodność z dokumentacją projektową, SST i poleceniami Inżyniera.

Ogólne wymagania dotyczące robót podano w SST Część G „Wymagania ogólne”.

### 2. Materiały

#### 2.1. Wymagania ogólne

Wszystkie materiały stosowane do wykonania robót muszą być zgodne z wymaganiami niniejszej SST i dokumentacji projektowej.

Do wykonania robót mogą być stosowane wyroby budowlane spełniające warunki określone w:

- ustawie z dnia 1 lipca 1994 r. Prawo budowlane (tekst jednolity: Dz. U. z 2003 r. Nr 201, poz. 2016, z późniejszymi zmianami),
- ustawie z dnia 16 kwietnia 2004 r. o wyrobach budowlanych (Dz. U. z 2004 r. Nr 92, poz. 881),
- ustawie z dnia 30 sierpnia 2002 r. o systemie oceny zgodności (Dz. U. z 2002 r. Nr 166, poz. 1360, z późniejszymi zmianami).

Na Wykonawcy spoczywa obowiązek posiadania dokumentacji wyrobu budowlanego wymaganej przez ww. ustawy lub rozporządzenia wydane na podstawie tych ustaw.

Do wykonywania napraw konstrukcji betonowych i żelbetowych dopuszczalne jest stosowanie wyłącznie systemowych zestawów do napraw i iniekcji konstrukcji betonowych i żelbetowych zgodnych z dokumentacją projektową i posiadających aprobatę techniczną IBDiM do tego typu zastosowań oraz betonów zgodnych z SST dotyczącą wykonywania konstrukcji betonowych i żelbetowych.

Materiały do napraw konstrukcji betonowych i żelbetowych powinny spełniać wymagania normy PN-EN 1504-1:2000.

## 2.2. Wymagania szczegółowe

Materiałami stosowanymi przy wykonywaniu napraw konstrukcji betonowych i żelbetowych są:

### 2.2.1. Materiały do napraw podłoża

Do napraw konstrukcji betonowych i żelbetowych najczęściej stosuje się następujące materiały:

- beton,
- beton natryskowy,
- zaprawy typu PC (Polimer Concrete),
- zaprawy typu PCC (Polimer Cement Concrete),
- zaprawy szpachlowe.

Beton stosowany do napraw konstrukcji betonowych i żelbetowych powinien odpowiadać wymaganiom dokumentacji projektowej oraz SST dotyczącej wykonywania konstrukcji betonowych i żelbetowych.

Materiał naprawczy stosowany do napraw konstrukcji betonowych i żelbetowych powinien odpowiadać wymaganiom dokumentacji projektowej oraz niniejszej SST.

### 2.2.2. Materiały do iniekcji

Do wykonywania iniekcji rys w konstrukcjach betonowych i żelbetowych najczęściej stosuje się następujące materiały:

- żywice epoksydowe,
- żywice poliuretanowe,
- żywice akrylowe,
- zaczyny i suspencje cementowe,
- materiały uzupełniające (wentyle, zawory, zaprawy do uszczelnienia).

Materiał iniekcyjny stosowany do napraw konstrukcji betonowych i żelbetowych powinien odpowiadać wymaganiom dokumentacji projektowej oraz niniejszej SST.

### **3. Sprzęt**

Roboty związane z wykonaniem napraw konstrukcji betonowych i żelbetowych mogą być wykonane ręcznie lub mechanicznie przy użyciu dowolnego sprzętu przeznaczonego do wykonania zamierzonych robót.

Sprzęt powinien być zgodny z zaleceniami podanymi w kartach technologicznych stosowanych materiałów do napraw konstrukcji betonowych i żelbetowych.

Sprzęt wykorzystywany przez Wykonawcę powinien być sprawny technicznie i spełniać wymagania techniczne w zakresie BHP.

Ogólne wymagania dotyczące sprzętu podano w SST Część G „Wymagania ogólne”.

### **4. Transport**

Środki transportu wykorzystywane przez Wykonawcę powinny być sprawne technicznie i spełniać wymagania techniczne w zakresie BHP oraz przepisów o ruchu drogowym.

Ogólne wymagania dotyczące transportu podano w SST Część G „Wymagania ogólne”.

Materiały należy przewozić w oryginalnych opakowaniach producenta, w taki sposób, aby zabezpieczyć opakowania przed uszkodzeniem, a materiał przed wylaniem.

### **5. Wykonanie robót**

#### 5.1. Ogólne warunki wykonania robót

Ogólne wymagania dotyczące wykonania robót podano w SST Część G „Wymagania ogólne”.

Wykonanie robót powinno być zgodne normą PN-S-10040:1999, SST dotyczącą wykonywania konstrukcji betonowych i żelbetowych oraz warunkami technicznymi D2.

Wykonawca przedstawi Inżynierowi do akceptacji projekt organizacji i harmonogram robót uwzględniający wszystkie warunki, w jakich będą wykonywane roboty związane z wykonaniem napraw konstrukcji betonowych i żelbetowych.

Wykonawca nie może zlecić wykonywania napraw innemu Podwykonawcy bez zgody Zamawiającego.

Roboty powinny być prowadzone pod nadzorem Producenta materiałów do napraw konstrukcji betonowych i żelbetowych oraz zgodnie z kartami technicznymi lub aprobatami technicznymi IBDiM stosowanych materiałów.

Temperatura otoczenia w czasie wykonywania robót powinna mieścić się w granicach od +5°C do +25°C i być o 3 stopnie wyższa od temperatury punktu rosy.

Wilgotność względna powietrza w czasie wykonywania robót powinna być nie większa niż 80%.

#### 5.2. Zakres wykonywania robót

##### 5.2.1. Przygotowanie rusztowań roboczych podwieszonych lub stojących

Rusztowania robocze powinny odpowiadać wymaganiom podanym w SST dotyczącej rusztowań.



## 5.2.2. Naprawy powierzchniowe

### 5.2.2.1. Przygotowanie powierzchni

Skorodowane elementy konstrukcji betonowych i żelbetowych powinny być usunięte przez skucie, piaskowanie lub użycie wody pod wysokim ciśnieniem (lanca wodna). Stal zbrojeniową należy oczyścić do stopnia czystości wymaganego w kartach technicznych stosowanych materiałów.

Naprawiana powierzchnia musi być oczyszczona, sucha, bez pyłu i zanieczyszczeń, beton nie może wykazywać oznak korozji. Należy usunąć wszystkie luźne części i substancje zakłócające wiązanie, takie jak pyły, oleje i tłuszcze itd.

Bezpośrednio przed naprawą, należy powierzchnię betonu przedmuchać sprężonym powietrzem.

Powierzchnie przeznaczone do napraw powinny odpowiadać zaleceniom podanym w kartach technicznych stosowanych materiałów i ich aprobatkach technicznych IBDiM odnośnie:

- wytrzymałości podłoża na odrywanie (minimum 1,0 MPa),
- temperatury podłoża,
- wilgotności podłoża,
- szorstkości.

### 5.2.2.2. Gruntowanie (warstwa szczepna)

Powierzchnie betonowe powinny być gruntowane (jeżeli zestaw przewiduje zastosowanie gruntu) za pomocą środków gruntujących, będących elementem danego zestawu do napraw konstrukcji betonowych i żelbetowych zgodnie z kartą techniczną Producenta i aprobatą techniczną IBDiM.

### 5.2.2.3. Zabezpieczenie antykorozyjne stali zbrojeniowej

Stal zbrojeniowa powinna być zabezpieczana antykorozyjnie (jeżeli zestaw przewiduje zastosowanie zabezpieczenia) za pomocą środków, będących elementem danego zestawu do napraw konstrukcji betonowych i żelbetowych zgodnie z kartą techniczną Producenta i aprobatą techniczną IBDiM.

### 5.2.2.4. Wykonanie wypełnienia i warstwy wyrównującej

Wypełnienie i warstwa wyrównująca powinna być wykonywana za pomocą materiałów będących elementem danego zestawu do napraw konstrukcji betonowych i żelbetowych zgodnie z kartą techniczną Producenta i aprobatą techniczną IBDiM.

Prace związane z wykonaniem naprawy winny być prowadzone z zachowaniem wymagań dokumentacji projektowej, odpowiednich norm, kart technicznych Producenta i aprobat technicznych wydanych przez IBDiM dla stosowanego materiału.

Przy nakładaniu poszczególnych warstw materiałów naprawczych należy przestrzegać zalecanych przez Producenta sposobów nakładania materiałów naprawczych, stanu podłoża, zakresów temperatur otoczenia i podłoża oraz wilgotności podłoża i powietrza.

Podłoże oraz każda nanoszona warstwa powinna być odebrana przez Inżyniera. Przystąpienie do kolejnych etapów robót może nastąpić po dokonaniu odpowiedniego wpisu przez Inżyniera do Dziennika Budowy.

### 5.2.3. Iniekcje

#### 5.2.3.1. Przygotowanie rys

Skorodowane elementy konstrukcji betonowych i żelbetowych powinny być usunięte przez skucie, piaskowanie lub użycie wody pod wysokim ciśnieniem (lanca wodna).

Iniektowana rysa musi być oczyszczona, sucha, bez pyłu i zanieczyszczeń, beton wokół rysy nie może wykazywać oznak korozji. Należy usunąć wszystkie luźne części i substancje zakłócające wiązanie, takie jak pyły, oleje i tłuszcze itd.

Bezpośrednio przed wykonaniem warstwy zamykającej rysę, należy rysę przedmuchać sprężonym powietrzem.

Sposób przygotowania rys do iniekcji powinien odpowiadać zaleceniom podanym w kartach technicznych stosowanych materiałów iniekcyjnych i ich aprobatkach technicznych IBDiM odnośnie:

- temperatury podłoża,
- wilgotności podłoża.

Po oczyszczeniu, wzdłuż rysy należy zamontować wentyle do iniekcji. Stosuje się wentyle czynne, przez które wtaczany będzie środek iniekcyjny oraz wentyle bierne służące do odpowietrzenia. Na wentylach czynnych montuje się zawory.

Rozstaw wentyli zależy od rozstawu rys i powinien odpowiadać wartościom podanym w dokumentacji projektowej lub kartach technicznych Producenta materiału iniekcyjnego.

Otwory do osadzenia wentyli wierci się pod kątem 45°, tak aby otwór przeciął rysę mniej więcej w połowie głębokości rysy. Średnica otworu zależy do wymiarów wentyla.

Po osadzeniu wentyli rysę uszczelnia się nakładając się wzdłuż niej warstwę pokrywającą o szerokości ok. 10 cm i grubości ok. 3 mm. Do wykonania zamknięcia rys stosować należy materiały stosowane do napraw powierzchniowych betonu.

Przygotowanie rysy do wykonania iniekcji podlega odbiorowi przez Inżyniera. Przystąpienie od kolejnych etapów robót może nastąpić po dokonaniu odpowiedniego wpisu przez Inżyniera do Dziennika Budowy.

#### 5.2.3.3. Wykonanie iniekcji

Iniekcja (wypełnienie rys) powinna być wykonywana zgodnie z kartą techniczną Producenta i aprobatą techniczną IBDiM stosowanego do iniekcji materiału.

Prace związane z wykonaniem iniekcji rys w konstrukcjach betonowych i żelbetowych winny być prowadzone z zachowaniem wymagań dokumentacji projektowej, odpowiednich norm, kart

technicznych Producenta i aprobat technicznych wydanych przez IBDiM dla stosowanego materiału.

Przy wykonywaniu iniekcji należy przestrzegać zalecanych przez Producenta sposobów wykonania iniekcji, stanu podłoża, zakresów temperatur otoczenia i podłoża oraz wilgotności podłoża i powietrza.

Wykonanie iniekcji podlega odbiorowi przez Inżyniera.

Przystąpienie do kolejnych etapów robót może nastąpić po dokonaniu odpowiedniego wpisu przez Inżyniera do Dziennika Budowy.

## **6. Kontrola jakości**

Ogólne wymagania dotyczące kontroli jakości robót podano w SST Część G: „Wymagania ogólne”.

Kontrola robót obejmuje:

- stwierdzenie właściwej jakości materiału na podstawie atestu Producenta,
- sprawdzenie zgodności sposobu magazynowania z zaleceniami Producenta materiału,
- sprawdzenie dopuszczalnego okresu magazynowania,
- kontrolę prawidłowości przygotowania powierzchni (wizualna ocena przygotowania powierzchni z oceną dokładności usunięcia skorodowanych elementów betonowych, dokładności oczyszczenia zbrojenia, uzyskania odpowiedniej szorstkości powierzchni oraz stwierdzeniem braku plam i zabrudzeń),
- kontrolę prawidłowości wykonania zabezpieczenia antykorozyjnego stali zbrojeniowej (wizualna ocena wykonania pokrycia z oceną jednorodności wykonania powłok, stwierdzeniem braku pęcherzy, złuszczeń i odspojień itp.),
- kontrolę prawidłowości wykonania wypełnienia i warstwy wyrównującej (wizualna ocena wykonania wypełnienia i warstwy wyrównującej z oceną jednorodności wykonania, stwierdzeniem braku pęcherzy, złuszczeń i odspojień itp.),
- oznaczenie przyczepności materiałów naprawczych na odrywanie (wytrzymałość materiałów naprawczych na odrywanie winna być zgodna z wartością podaną przez Producenta; określa się jako średnią arytmetyczną z kilku pomiarów w miejscach wskazanych przez Inżyniera; wytrzymałość na odrywanie określa się metodami niszczącymi dlatego miejsca po badaniu należy ponownie naprawić),
- kontrolę prawidłowości przygotowania rysy (wizualna ocena przygotowania powierzchni z oceną dokładności usunięcia skorodowanych elementów betonowych, stwierdzenia braku zabrudzeń oraz sposobu osadzenia wentyli i zamknięcia rysy),
- kontrolę prawidłowości wykonania iniekcji – wypełnienia rysy (wizualna ocena wykonania iniekcji z oceną jednorodności wykonania wypełnienia),

Kontrola robót powinna być przeprowadzona w oparciu o normy PN-88/B-01807, PN-92/B-01814 lub PN-EN 1542:2000.

Ocena poszczególnych etapów robót potwierdzana jest wpisem do Dziennika Budowy.

## **7. Obmiar robót**

Ogólne wymagania dotyczące obmiaru robót podano w SST Część G „Wymagania ogólne”.

Jednostką obmiarową jest m<sup>2</sup> (metr kwadratowy) wykonanej naprawy konstrukcji betonowych i żelbetowych zgodnie z dokumentacją projektową i obmiarem w terenie.

## **8. Odbiór robót**

Ogólne wymagania dotyczące odbioru robót podano w SST Część G „Wymagania ogólne”.

Naprawę konstrukcji betonowych i żelbetowych uznaje się za wykonaną zgodnie z dokumentacją projektową, niniejszą SST i wymaganiami Inżyniera, jeżeli wszystkie pomiary i badania z zachowaniem tolerancji podanych w dokumentacji projektowej, przywołanych normach, aprobatkach technicznych IBDiM lub w punktach 2, 5 i 6 niniejszej SST dają wyniki pozytywne.

## **9. Podstawa płatności**

Ogólne wymagania dotyczące podstawy płatności podano w SST Część G: „Wymagania ogólne”.

Podstawę płatności stanowi cena za 1 m<sup>2</sup> naprawionej powierzchni betonowej, zgodnie z dokumentacją projektową, obmiarem robót, atestem Producenta materiałów naprawczych i oceną jakościową na podstawie wyników pomiarów i badań.

Cena jednostkowa obejmuje:

- prace przygotowawcze,
- dostarczenie materiałów przewidzianych do wykonania robót,
- opracowanie „Projektu organizacji robót” wraz z harmonogramem,
- montaż i demontaż ewentualnych rusztowań,
- montaż i demontaż ewentualnych namiotów,
- przygotowanie i oczyszczenie podłoża,
- oczyszczenie i przygotowanie rys do iniekcji,
- przygotowanie materiałów do napraw konstrukcji betonowych i żelbetowych,
- wykonanie iniekcji rys,
- wykonanie zabezpieczenia antykorozyjnego stali zbrojeniowej,
- wykonanie warstwy gruntującej,
- wykonanie wypełnienia i warstwy wyrównującej,
- pielęgnacja wykonanych napraw,
- przeprowadzenie niezbędnych badań i pomiarów wymaganych SST lub zleconych przez Inżyniera.

## 8. Odbiór robót

Ogólne wymagania dotyczące odbioru robót podano w SST Część G „Wymagania ogólne”.

Naprawę konstrukcji betonowych i żelbetowych uznaje się za wykonaną zgodnie z dokumentacją projektową, niniejszą SST i wymaganiami Inżyniera, jeżeli wszystkie pomiary i badania z zachowaniem tolerancji podanych w dokumentacji projektowej, przywołanych normach, aprobatkach technicznych IBDiM lub w punktach 2, 5 i 6 niniejszej SST dały wyniki pozytywne.

## 9. Podstawa płatności

Ogólne wymagania dotyczące podstawy płatności podano w SST Część G: „Wymagania ogólne”.

Podstawę płatności stanowi cena za 1 m<sup>2</sup> naprawionej powierzchni betonowej, zgodnie z dokumentacją projektową, obmiarem robót, atestem Producenta materiałów naprawczych i oceną jakościową na podstawie wyników pomiarów i badań.

Cena jednostkowa obejmuje:

- prace przygotowawcze,
- dostarczenie materiałów przewidzianych do wykonania robót,
- opracowanie „Projektu organizacji robót” wraz z harmonogramem,
- montaż i demontaż ewentualnych rusztowań,
- montaż i demontaż ewentualnych namiotów,
- przygotowanie i oczyszczenie podłoża,
- oczyszczenie i przygotowanie rys do iniekcji,
- przygotowanie materiałów do napraw konstrukcji betonowych i żelbetowych,
- wykonanie iniekcji rys,
- wykonanie zabezpieczenia antykorozyjnego stali zbrojeniowej,
- wykonanie warstwy gruntującej,
- wykonanie wypełnienia i warstwy wyrównującej,
- pielęgnacja wykonanych napraw,
- przeprowadzenie niezbędnych badań i pomiarów wymaganych SST lub zleconych przez Inżyniera,
- gromadzenie wyników przeprowadzonych pomiarów i badań,
- oczyszczenie i uporządkowanie terenu robót.

## 10. Przepisy związane

### 10.1. Normy:

1. PN-EN 1504-1:2000      Wyroby i systemy do ochrony i napraw konstrukcji betonowych. Definicje, wymagania, kontrola jakości i ocena zgodności. Definicje.
2. PN-S-10040:1999      Obiekty mostowe. Konstrukcje betonowe, żelbetowe i sprężone. Wymagania i badania.

3. PN-88/B-01807 Antykorozyjne zabezpieczenia w budownictwie.
4. PN-92/B-01814 Antykorozyjne zabezpieczenia w budownictwie. Konstrukcje betonowe i żelbetowe. Metoda badania przyczepności powłok ochronnych.
5. PN-EN 1542:2000 Wyroby i systemy do ochrony i napraw konstrukcji betonowych. Metody badań. Pomiar przyczepności przez odrywanie.

#### 10.2. Inne dokumenty:

1. Ustawa z dnia 1 lipca 1994 r. Prawo budowlane (tekst jednolity: Dz. U. z 2043 r. Nr 207, poz. 2016, z późniejszymi zmianami).
2. Ustawa z dnia 16 kwietnia 2004 r. o wyrobach budowlanych (Dz. U. z 2004 r. Nr 92, poz. 881).
3. Ustawa z dnia 30 sierpnia 2002 r. o systemie oceny zgodności (Dz. U. z 2002 r. Nr 166, poz. 1360, z późniejszymi zmianami).
4. Rozporządzenie Ministra Transportu i Gospodarki Morskiej z dnia 10.09.1998 r. w sprawie warunków technicznych, jakim powinny odpowiadać budowle kolejowe i ich usytuowanie (Dz. U. z 1998 r., Nr 151, poz. 987).
5. D2 Warunki techniczne dla kolejowych obiektów inżynierskich.

## 6.8. SZCZEGÓŁOWA SPECYFIKACJA TECHNICZNA ŚCIANKI SZCZELNE JAKO KONSTRUKCJE DOCELOWE

### 1. Wstęp

#### 1.1. Przedmiot SST

Przedmiotem niniejszej szczegółowej specyfikacji technicznej (SST) są wymagania dotyczące wykonania i odbioru robót związanych z wykonaniem ścianek szczelnych jako konstrukcji docelowych.

#### 1.2. Zakres stosowania SST

Szczegółowa specyfikacja techniczna (SST) jest stosowana jako dokument przetargowy i kontraktowy przy zlecaniu i realizacji robót wymienionych w pkt. 1.1.

#### 1.3. Zakres robót objętych SST

Roboty, których dotyczy specyfikacja, obejmują wszystkie czynności umożliwiające i mające na celu wykonanie ścianek szczelnych jako konstrukcji docelowych związanych z budową, przebudową, modernizacją i remontem obiektów inżynierskich.

W zakres robót wchodzi:

- wykonanie murów oporowych ze ścianek szczelnych,
- wykonanie przyczółków obiektów inżynierskich ze ścianek szczelnych.

#### 1.4. Określenia podstawowe

Określenia podane w niniejszej SST są zgodne z definicjami zawartymi w odpowiednich normach i wytycznych oraz określeniami podanymi w SST Część G: „Wymagania ogólne”.

#### 1.5. Ogólne wymagania dotyczące robót

Wykonawca jest odpowiedzialny za jakość wykonania robót, bezpieczeństwo wszelkich czynności na terenie budowy, metody użyte przy budowie oraz za ich zgodność z dokumentacją projektową, SST i poleceniami Inżyniera.

Ogólne wymagania dotyczące robót podano w SST Część G „Wymagania ogólne”.

### 2. Materiały

#### 2.1. Wymagania ogólne

Wszystkie materiały stosowane do wykonania robót muszą być zgodne z wymaganiami niniejszej SST i dokumentacji projektowej.

Do wykonania robót mogą być stosowane wyroby budowlane spełniające warunki określone w:

- ustawie z dnia 1 lipca 1994 r. Prawo budowlane (tekst jednolity: Dz. U. z 2003 r. Nr 201, poz. 2016, z późniejszymi zmianami),
- ustawie z dnia 16 kwietnia 2004 r. o wyrobach budowlanych (Dz. U. z 2004 r. Nr 92, poz. 881),
- ustawie z dnia 30 sierpnia 2002 r. o systemie oceny zgodności (Dz. U. z 2002 r. Nr 166, poz. 1360, z późniejszymi zmianami).

Na Wykonawcy spoczywa obowiązek posiadania dokumentacji wyrobu budowlanego wymaganej przez ww. ustawy lub rozporządzenia wydane na podstawie tych ustaw.

## 2.2. Wymagania szczegółowe

Do wykonania ścianek szczelnych jako konstrukcji docelowych należy stosować następujące materiały:

- grodzice stalowe zgodne z dokumentacją projektową i odpowiadające wymaganiom norm: PN-EN 12063:2001, PN-EN 10248-1:1999, PN-EN 10248-2:1999, PN-EN 10249-1:2000, PN-EN 10249-2:2000,
- elementy usztywniające i rozpierające z kształtowników stalowych zgodne z dokumentacją projektową i odpowiadające wymaganiom podanym w SST dotyczącej wykonywania konstrukcji stalowych.
- materiały do spawania i łączniki zgodne z dokumentacją projektową i odpowiadające wymaganiom podanym w SST dotyczącej wykonywania konstrukcji stalowych.

## **3. Sprzęt**

Roboty związane z zagłębianiem elementów składowych ścianek szczelnych powinny być wykonywane przy użyciu sprzętu przeznaczonego do wykonywania zamierzonych robót. Przy doborze sprzętu należy kierować się postanowieniami normy PN-EN 12063:2001.

Sprzęt wykorzystywany przez Wykonawcę powinien być sprawny technicznie i spełniać wymagania techniczne w zakresie BHP.

Ogólne wymagania dotyczące sprzętu podano w SST Część G „Wymagania ogólne”.

## **4. Transport**

Materiały z wykopów mogą być przewożone dowolnymi środkami transportu, przeznaczonymi do wykonywania zamierzonych robót.

Środki transportu wykorzystywane przez Wykonawcę powinny być sprawne technicznie i spełniać wymagania techniczne w zakresie BHP oraz przepisów o ruchu drogowym.

Ogólne wymagania dotyczące transportu podano w SST Część G „Wymagania ogólne”.



## 5. Wykonanie robót

### 5.1. Wymagania ogólne

Ogólne wymagania dotyczące wykonania robót podano w SST Część G „Wymagania ogólne”. Wykonanie robót powinno być zgodne normami PN-EN 12063:2001, PN-89/S-10050, PN-82/S-10052 oraz warunkami technicznymi D2.

Wykonawca przedstawi Inżynierowi do akceptacji „Projekt organizacji robót” wraz z harmonogramem uwzględniający wszystkie warunki, w jakich będą wykonywane roboty związane z wykonaniem ścianek szczelnych jako konstrukcji docelowych. „Projekt organizacji robót” powinien odpowiadać zaleceniom normy PN-EN 12063:2001.

Konstrukcje ścianek szczelnych jako konstrukcje docelowe mogą być wykonywane tylko przez Wykonawców posiadających odpowiednie do zakresu robót doświadczenie.

Wykonawca nie może zlecić wykonywania konstrukcji ścianek szczelnych innemu Podwykonawcy bez zgody Zamawiającego.

Elementy drugorzędne konstrukcji ścianek szczelnych mogą być wykonywane przez spawaczy posiadających odpowiednie uprawnienia na zasadach określonych w SST dotyczącej wykonywania konstrukcji stalowych.

### 5.2. Roboty przygotowawcze

Przed rozpoczęciem robót związanych z wykonaniem ścianek szczelnych jako konstrukcji docelowej powinno być wykonane przygotowanie terenu pod realizację robót.

Sposób wykonania dojazdu do miejsca robót powinien zawierać „Projekt organizacji robót” opracowany przez Wykonawcę i zaakceptowany przez Inżyniera.

W przypadku występowania w najbliższym sąsiedztwie robót budowl i instalacji mogących ulec uszkodzeniu w trakcie zagłębiania elementów ścianek szczelnych, należy wykonać przed przystąpieniem do robót, oględziny tych budowli i instalacji pod kątem stanu technicznego i sposobu fundamentowania. W tym celu wykonawca powołuje Komisję z udziałem Inżyniera, której zadaniem jest przeprowadzenie oględzin, zlecenie ewentualnych badań lub ekspertyz oraz sporządzenie „Protokołu z oględzin”. Protokół powinien być potwierdzony przez właścicieli budowli i instalacji oraz zaakceptowany przez Inżyniera.

W celu potwierdzenia przebiegu uwidocznionego na planach sytuacyjnych uzbrojenia podziemnego oraz stwierdzenia, czy w rejonie robót nie występuje uzbrojenie podziemne niewidocznione na planach sytuacyjnych, przed przystąpieniem do zagłębiania elementów ścianki szczelnej należy wykonać przekopy kontrolne w rejonie prowadzonych robót. Urządzenia usytuowane w najbliższym sąsiedztwie prowadzonych robót należy zabezpieczyć przed uszkodzeniem. Sposób zabezpieczenia powinien być zgodny z dokumentacją projektową, a jeżeli dokumentacja projektowa nie zawiera takiej informacji to sposób zabezpieczenia powinien być zaakceptowany przez Inżyniera.

Przed przystąpieniem do wykonywania ścianek szczelnych, należy sprawdzić zgodność rzędnych terenu z danymi podanymi w projekcie. W tym celu należy wykonać kontrolny pomiar sytuacyjno-wysokościowy.

Przed rozpoczęciem i w trakcie wykonywania ścianek szczelnych należy wykonywać pomiary geodezyjne związane z:

- wyznaczeniem osi ścianek szczelnych,
- wyznaczeniem punktów charakterystycznych,
- wykonaniem reperów wysokościowych,
- wyznaczeniem i kontrolą niwelacyjną górnej krawędzi ścianki szczelnej.

### 5.3. Próbne zagłębienie elementów ścianki szczelnej

Przed rozpoczęciem zasadniczych robót związanych z wykonaniem ścianek szczelnych jako konstrukcji docelowych należy wykonać próbne zagłębienie kilku elementów ścianki szczelnej w celu:

- określenia najbardziej efektywnej metody zagłębienia grodzic,
- określenia wpływu sposobu zagłębienia grodzic na możliwość wystąpienia uszkodzeń w sąsiadujących budowlach i urządzeniach,
- określenie możliwości osiągnięcia zakładanego w dokumentacji projektowej poziomu podstawy grodzic,
- określenie poprawności doboru grodzic ze względu na możliwość powstania uszkodzeń w trakcie zagłębienia grodzic,
- określenia możliwości osiągnięcia pionowej nośności ścianki założonej w projekcie (dla ścianek szczelnych pełniących rolę przyczółków) przez pomiar wpędu grodzic oraz wykonanie próbnego obciążenia grodzic.

### 5.4. Zasady wykonywania ścianki szczelnej

Ścianki szczelne należy wykonywać zgodnie z dokumentacją projektową i postanowieniami norm PN-EN 12063:2001, PN-89/S-10050 i PN-82/S-10052.

W celu uzyskania odpowiedniej dokładności wykonania ścianki szczelnej należy wykonać i stosować ramy prowadzące. Ramy prowadzące powinny być stabilne, odpowiednio mocne i ustawione na poziomach zapewniających możliwość poziomego i pionowego osiowania grodzicy w czasie zagłębienia.

W czasie wbijania elementów ścianki szczelnej należy prowadzić „Dziennik wbijania”, w którym należy zawrzeć:

- dane odnośnie sposobu zagłębienia elementów ścianki w trakcie zagłębienia próbnego,
- dane odnośnie zagłębienia elementów i ewentualnych trudności wynikłych podczas zagłębienia próbnego,
- wnioski z zagłębienia próbnego i wybór sposobu zagłębienia,

- ogólną charakterystykę urządzenia do zagłębienia elementów ścianek szczelnych,
- szkic usytuowania elementów ścianki szczelnej,
- dane odnośnie zagłębienia elementów i ewentualnych trudności wynikłych podczas zagłębienia.

W przypadku wykonywania ścianek szczelnych w bezpośrednim sąsiedztwie torów kolejowych dla utrzymania ruchu na torze konieczne jest wykonanie konstrukcji odciążającej pod czynnymi torami, zgodnie z odpowiednią SST.

Podczas zagłębienia elementów ścianki szczelnej należy regularnie kontrolować stan techniczny budowli i instalacji zlokalizowanych w sąsiedztwie prowadzonych robót.

#### 5.5. Wykonanie elementów dodatkowych

Elementy dodatkowe (usztywnienia, rozpory, ściągi itp.) powinny być zgodne z dokumentacją projektową i odpowiadać wymaganiom normy PN-EN 12063:2001 oraz SST dotyczącej wykonywania konstrukcji stalowych.

#### 5.6. Zabezpieczenie antykorozyjne

Ścianki szczelne i elementy dodatkowe powinny być zabezpieczane antykorozyjnie w zakresie przewidzianym w dokumentacji projektowej i odpowiadać wymaganiom normy PN-EN 12063:2001 oraz SST dotyczącej wykonywania zabezpieczeń antykorozyjnych konstrukcji stalowych.

#### 5.7. Tolerancje wykonywania ścianek szczelnych

Dopuszczalne odchyłki w wykonywaniu ścianek szczelnych wynoszą:

- ±50 mm – dla położenia głowicy w kierunku prostopadłym do ścianki,
- ±250 mm – dla poziomego zagłębienia,
- ±1% – dla pionowości we wszystkich kierunkach.

## **6. Kontrola jakości robót**

### 6.1. Wymagania ogólne

Kontrola jakości wykonania ścianek szczelnych jako konstrukcji docelowych polega na sprawdzeniu zgodności z dokumentacją projektową oraz wymaganiami podanymi w normach PN-EN 12063:2001 i PN-891/S-10050, SST dotyczącej wykonywania konstrukcji stalowych oraz niniejszej SST.

Kontrola powinna być prowadzona wg ustalonego „Planu kontroli”, obejmującego między innymi podział obiektu na części podlegające osobnej ocenie oraz szczegółowe określenie zakresu, celu kontroli i częstotliwości badań.

W przypadku wykonywania ścianek szczelnych pełniących rolę przyczółków „Plan kontroli” powinien zawierać również „Projekt próbnego obciążenia”, które powinno być wykonane po próbnym zagłębieniu elementów ścianki szczelnej.

Na Wykonawcy spoczywa obowiązek sporządzenia Planu Kontroli, który podlega zatwierdzeniu przez Inżyniera.

Ocena poszczególnych etapów robót potwierdzana jest wpisem do Dziennika Budowy.

Ogólne wymagania dotyczące kontroli jakości robót podano w SST Część G: „Wymagania ogólne”.

## 6.2. Zakres kontroli i badań

### 6.2.1. Materiały

Materiały stosowane do wykonania ścianek szczelnych podlegają kontroli zgodnie z wymaganiami podanymi w niniejszej SST.

Przed wbudowaniem każdorazowo stosowane materiały powinny uzyskać akceptację Inżyniera.

### 6.2.2. Wykonawstwo ścianek szczelnych

Wykonanie ścianek szczelnych i montaż elementów dodatkowych podlega kontroli zgodnie z wymaganiami podanymi w normie PN-EN 12063:2001 oraz niniejszej SST. W zakresie konstrukcji dodatkowych dopuszczalne odchyłki wymiarowe powinny odpowiadać wymaganiom normy PN-89/S-10050 oraz warunkom podanym w SST dotyczącej wykonywania konstrukcji stalowych.

#### 6.2.2.1. Kontrole przed wykonywaniem ścianek szczelnych:

- kontrola przygotowania terenu robót,
- kontrola stanu technicznego i sposobu fundamentowania sąsiednich budowli i instalacji,
- kontrolę prac geodezyjnych w zakresie wyznaczenia osi ścianek szczelnych oraz punktów charakterystycznych,
- kontrola sposobu transportu i magazynowania elementów ścianek szczelnych.

#### 6.2.2.2. Kontrole podczas próbnego zagłębienia elementów ścianki szczelnej:

- kontrole urządzeń do zagłębienia elementów ścianki w zakresie stanu technicznego oraz właściwego doboru urządzeń do zakresu planowanych robót,
- kontrola gruntu w zakresie zgodności z założeniami projektowymi (na podstawie pomiaru wpędu grodziec),
- kontrola sposobu zagłębienia grodziec w zakresie wpływu na sąsiednie budowle i instalacje (m.in. pomiar drgań),
- kontrola sposobu zagłębienia grodziec w zakresie możliwości uzyskania założeń projektowych odnośnie osiągnięcia zakładanego poziomu podstawy grodziec,
- kontrola sposobu zagłębienia grodziec w zakresie możliwości uzyskania założeń projektowych odnośnie osiągnięcia zakładanej nośności pionowej ścianki szczelnej (dla ścianek szczelnych pełniących rolę przyczółków) przez pomiar wpędu grodziec oraz wykonanie próbnego obciążenia,
- kontrolę poprawności doboru grodziec ze względu na możliwość powstania uszkodzeń w trakcie zagłębienia grodziec,

- kontrola sąsiednich budowli i instalacji, w trakcie i po wykonaniu próbnego zagłębienia, w zakresie powstania uszkodzeń lub możliwości powstania uszkodzeń w trakcie zagłębienia większej ilości grodzic (m.in. pomiar drgań),
- kontrole urządzeń do zagłębienia elementów ścianki w zakresie stanu technicznego oraz właściwego doboru urządzeń do zakresu planowanych robót,
- kontrola gruntu w zakresie zgodności z założeniami projektowymi (na podstawie pomiaru wępu kilku grodzic),
- kontrola sposobu zagłębienia grodzic w zakresie wpływu na sąsiednie budowle i instalacje (m.in. pomiar drgań),
- kontrola sposobu zagłębienia grodzic w zakresie uzyskania założeń projektowych odnośnie osiągnięcia zakładanego poziomu podstawy grodzic,
- kontrola sposobu zagłębienia grodzic w zakresie uzyskania założeń projektowych odnośnie osiągnięcia zakładanej nośności pionowej ścianki szczelnej (dla ścianek szczelnych pełniących rolę przyczółków) przez pomiar wępu kilku grodzic,
- kontrola kolejności wykonania ścianek szczelnych zgodnie z harmonogramem,
- kontrola wykonania i zamocowania elementów prowadzących,
- kontrola pionowości zagłębienia elementów ścianki szczelnej,
- kontrola wykonania elementów dodatkowych zgodnie z dokumentacją projektową,
- kontrola przygotowania powierzchni stalowych ścianki szczelnej do zabezpieczenia antykorozyjnego w zakresie zgodnym z dokumentacją projektową,
- kontrola ścianki szczelnej w zakresie dokładności wykonania w odniesieniu do dopuszczalnych odchyłek,
- kontrola sąsiednich budowli i instalacji, w trakcie zagłębienia elementów ścianki szczelnej i po wykonaniu ścianek szczelnych, w zakresie powstania uszkodzeń spowodowanych zagłębieniem elementów ścianek szczelnych.

Roboty podlegają odbiorowi, a ocena poszczególnych etapów robót potwierdzana jest przez Inżyniera wpisem do Dziennika Budowy.

Ogólne wymagania dotyczące kontroli jakości robót podano w SST Część G „Wymagania ogólne”.

## **7. Obmiar robót**

Ogólne wymagania dotyczące obmiaru robót podano w SST Część G „Wymagania ogólne”.

Jednostką obmiarową jest m (metr) wykonanych ścianek szczelnych jako konstrukcji docelowych wraz z elementami dodatkowymi, mierzony po osi ścianki w rzucie z góry, o określonej w dokumentacji projektowej długości (głębokości).

## **8. Odbiór robót**

Ogólne wymagania dotyczące odbioru robót podano w SST Część G „Wymagania ogólne”.

Ścianki szczelne jako konstrukcje docelowe uznaje się za wykonane zgodnie z dokumentacją projektową, niniejszą SST i wymaganiami Inżyniera, jeżeli wszystkie pomiary i badania z zachowaniem tolerancji podanych w dokumentacji projektowej, przywołanych normach lub w punktach 2, 5 i 6 niniejszej SST dają wyniki pozytywne.

## 9. Podstawa płatności

Ogólne wymagania dotyczące podstawy płatności podano w SST Część G „Wymagania ogólne”. Podstawę płatności stanowi cena wykonania 1 m ścianki szczelnej jako konstrukcji docelowej wraz z elementami dodatkowymi (usztywnienia, rozpory, ściągi itp.), mierzony po osi ścianki w rzucie z góry, o określonej w dokumentacji projektowej długości (głębokości).

Cena jednostkowa obejmuje:

- prace przygotowawcze, pomiarowe i geodezyjne,
- przygotowanie terenu pod realizację robót,
- wykonanie przekopów kontrolnych,
- wykonanie (przed, w trakcie i po wykonaniu robót) oględzin, badań i ekspertyz budowli i instalacji występujących w najbliższym sąsiedztwie mogących ulec uszkodzeniu w trakcie zagłębiania elementów ścianek szczelnych,
- dostarczenie materiałów przewidzianych do wykonania robót,
- opracowanie „Projektu organizacji robót” wraz z harmonogramem,
- opracowanie „Planu kontroli” wraz z „Projektem próbnego obciążenia”,
- sprawdzenie kwalifikacji wykonawcy lub Podwykonawcy,
- wykonanie próbnego zagłębiania elementów ścianek szczelnych w zakresie przewidzianym w niniejszej SST lub określonym przez Inżyniera,
- wykonanie próbnego obciążenia ścianki szczelnej na podstawie „Projektu próbnego obciążenia” w zakresie przewidzianym w niniejszej SST lub określonym przez Inżyniera,
- wykonanie ram prowadzących,
- wykonanie, montaż i demontaż konstrukcji odcciążających w czynnych torach w rejonie prowadzonych robót,
- zagłębienie elementów ścianek szczelnych w zakresie przewidzianym dokumentacją projektową,
- wykonanie i montaż elementów dodatkowych,
- wykonanie zabezpieczenia antykorozyjnego konstrukcji stalowej ścianki szczelnej i elementów dodatkowych wraz z przygotowaniem powierzchni, w zakresie przewidzianym dokumentacją projektową,
- usunięcie ewentualnych usterek ścianki szczelnej lub elementów dodatkowych,
- wykonanie niezbędnych pomiarów i badań wymaganych SST lub zleconych przez Inżyniera,
- gromadzenie wyników przeprowadzonych pomiarów i badań,

– uporządkowanie miejsca robót.

Cena zawiera również zapas na odpady i ubytki materiałowe.

Wszelkie uszkodzenia budowli i instalacji zlokalizowanych w sąsiedztwie robót, powstałe trakcie lub po wykonaniu ścianek szczelnych Wykonawca będzie usuwać na własny koszt.

## **10. Przepisy związane**

### 10.1. Normy:

1. PN-EN 12063:2001 Wykonawstwo specjalnych robót geotechnicznych. Ścianki szczelne.
2. PN-EN 10248-1:1999 Grodzice walcowane na gorąco ze stali niestopowych. Techniczne warunki dostawy.
3. PN-EN 10248-2:1999 Grodzice walcowane na gorąco ze stali niestopowych. Tolerancje kształtu i wymiarów.
4. PN-EN 10249-1:2000 Grodzice kształtowane na zimno ze stali niestopowych. Techniczne warunki dostawy.
5. PN-EN 10249-2:2000 Grodzice kształtowane na zimno ze stali niestopowych. Tolerancje kształtu i wymiarów.
6. PN-89/S-10050 Obiekty mostowe. Konstrukcje stalowe. Wymagania i badania.
7. PN-82/S-10052 Obiekty mostowe. Konstrukcje stalowe. Projektowanie.

### 10.2. Inne dokumenty:

1. Ustawa z dnia 1 lipca 1994 r. Prawo budowlane (tekst jednolity: Dz. U. z 2043 r. Nr 207, poz. 2016, z późniejszymi zmianami),
2. Ustawa z dnia 16 kwietnia 2004 r. o wyrobach budowlanych (Dz. U. z 2004 r. Nr 92, poz. 881),
3. Ustawa z dnia 30 sierpnia 2002 r. o systemie oceny zgodności (Dz. U. z 2002 r. Nr 166, poz. 1360, z późniejszymi zmianami),
5. Rozporządzenie Ministra Transportu i Gospodarki Morskiej z dnia 10.09.1998 r. w sprawie warunków technicznych, jakim powinny odpowiadać budowle kolejowe i ich usytuowanie (Dz. U. z 1998 r., Nr 151, poz. 987).

# OGÓLNA SPECYFIKACJA TECHNICZNA WYKONANIA I ODBIORU ROBÓT BUDOWLANYCH

Kod CPV 45233120-6  
DROGI

## WYMAGANIA OGÓLNE

### 1. WSTĘP

#### 1.1. Przedmiot SST

Przedmiotem niniejszej szczegółowej specyfikacji technicznej (SST) są wymagania ogólne dotyczące wykonania i odbioru robót związanych z drogami

#### 1.2. Zakres stosowania SST

Szczegółowa specyfikacja techniczna (SST) jest stosowana jako dokument przetargowy i kontraktowy przy zleceniu i realizacji robót wymienionych w pkt. 1.1. SST „Wymagania ogólne”

#### 1.3. Zakres robót objętych SST

Ustalenia zawarte w niniejszej specyfikacji obejmują wymagania ogólne, wspólne dla robót objętych ogólnymi specyfikacjami technicznymi dla poszczególnych asortymentów robót drogowych i mostowych. W przypadku braku ogólnych specyfikacji technicznych dla danego asortymentu robót, ustalenia dotyczą również dla SST sporządzanych indywidualnie.

#### 1.4. Określenia podstawowe

Użyte w SST wymienione poniżej określenia należy rozumieć w każdym przypadku następująco:

**1.4.1.** Budowla drogowa - obiekt budowlany, nie będący budynkiem, stanowiący całość techniczno-użytkową (droga) albo jego część stanowiącą odrębny element konstrukcyjny lub technologiczny (obiekt mostowy, korpus ziemny, węzeł).

**1.4.2.** Chodnik - wyznaczony pas terenu przy jezdni lub odsunięty od jezdni, przeznaczony do ruchu pieszych.

**1.4.3.** Długość mostu - odległość między zewnętrznymi krawędziami pomostu, a w przypadku mostów łukowych z nadsypką - odległość w świetle podstaw sklepienia mierzona w osi jezdni drogowej.



**1.4.4.** Droga - wydzielony pas terenu przeznaczony do ruchu lub postoju pojazdów oraz ruchu pieszych wraz z wszelkimi urządzeniami technicznymi związanymi z prowadzeniem i zabezpieczeniem ruchu.

**1.4.5.** Droga tymczasowa (montażowa) - droga specjalnie przygotowana, przeznaczona do ruchu pojazdów obsługujących zadanie budowlane na czas jego wykonania, przewidziana do usunięcia po jego zakończeniu.

**1.4.6.** Dziennik budowy – zeszyt z ponumerowanymi stronami, opatrzony pieczęcią organu wydającego, wydany zgodnie z obowiązującymi przepisami, stanowiący urzędowy dokument przebiegu robót budowlanych, służący do notowania zdarzeń i okoliczności zachodzących w toku wykonywania robót, rejestrowania dokonywanych odbiorów robót, przekazywania poleceń i innej korespondencji technicznej pomiędzy Inżynierem/ Kierownikiem projektu, Wykonawcą i projektantem.

**1.4.7.** Estakada - obiekt zbudowany nad przeszkodą terenową dla zapewnienia komunikacji drogowej i ruchu pieszego.

**1.4.8.** Inżynier/Kierownik projektu – osoba wymieniona w danych kontraktowych (wyznaczona przez Zamawiającego, o której wyznaczeniu poinformowany jest Wykonawca), odpowiedzialna za nadzorowanie robót i administrowanie kontraktem.

**1.4.9.** Jezdnia - część korony drogi przeznaczona do ruchu pojazdów.

**1.4.10.** Kierownik budowy - osoba wyznaczona przez Wykonawcę, upoważniona do kierowania robotami i do występowania w jego imieniu w sprawach realizacji kontraktu.

**1.4.11.** Korona drogi - jezdnie (jezdnie) z poboczami lub chodnikami, zatokami, pasami awaryjnego postoju i pasami dzielącymi jezdnie.

**1.4.12.** Konstrukcja nawierzchni - układ warstw nawierzchni wraz ze sposobem ich połączenia.

**1.4.13.** Konstrukcja nośna (przęsło lub przęsła obiektu mostowego) - część obiektu oparta na podporach mostowych, tworząca ustrój niosący dla przeniesienia ruchu pojazdów lub pieszych.

**1.4.14.** Korpus drogowy - nasyp lub ta część wykopu, która jest ograniczona koroną drogi i skarpami rowów.

**1.4.15.** Koryto - element uformowany w korpusie drogowym w celu ułożenia w nim konstrukcji nawierzchni.

**1.4.16.** Książka obmiarów - akceptowany przez Inżyniera/Kierownika projektu zeszyt z ponumerowanymi stronami, służący do wpisywania przez Wykonawcę obmiaru dokonywanych robót w formie wyliczeń, szkiców i ew. dodatkowych załączników. Wpisy w książce obmiarów podlegają potwierdzeniu przez Inżyniera/Kierownika projektu.

**1.4.17.** Laboratorium - drogowe lub inne laboratorium badawcze, zaakceptowane przez Zamawiającego, niezbędne do przeprowadzenia wszelkich badań i prób związanych z oceną jakości materiałów oraz robót.

**1.4.18.** Materiały - wszelkie tworzywa niezbędne do wykonania robót, zgodne z dokumentacją projektową i specyfikacjami technicznymi, zaakceptowane przez Inżyniera/ Kierownika projektu.

**1.4.19.** Most - obiekt zbudowany nad przeszkodą wodną dla zapewnienia komunikacji drogowej i ruchu pieszego.

**1.4.20.** Nawierzchnia - warstwa lub zespół warstw służących do przejmowania i rozkładania obciążeń od ruchu na podłoże gruntowe i zapewniających dogodny warunki dla ruchu.

- a) Warstwa ścieralna - górna warstwa nawierzchni poddana bezpośrednio oddziaływaniu ruchu i czynników atmosferycznych.
- b) Warstwa wiążąca - warstwa znajdująca się między warstwą ścieralną a podbudową, zapewniająca lepsze rozłożenie naprężeń w nawierzchni i przekazywanie ich na podbudowę.
- c) Warstwa wyrównawcza - warstwa służąca do wyrównania nierówności podbudowy lub profilu istniejącej nawierzchni.
- d) Podbudowa - dolna część nawierzchni służąca do przenoszenia obciążeń od ruchu na podłoże. Podbudowa może składać się z podbudowy zasadniczej i podbudowy pomocniczej.
- e) Podbudowa zasadnicza - górna część podbudowy spełniająca funkcje nośne w konstrukcji nawierzchni. Może ona składać się z jednej lub dwóch warstw.
- f) Podbudowa pomocnicza - dolna część podbudowy spełniająca, obok funkcji nośnych, funkcje zabezpieczenia nawierzchni przed działaniem wody, mrozu i przenikaniem cząstek podłoża. Może zawierać warstwę mrozoochronną, odsączającą lub odcinającą.
- g) Warstwa mrozoochronna - warstwa, której głównym zadaniem jest ochrona nawierzchni przed skutkami działania mrozu.

- h) Warstwa odcinająca - warstwa stosowana w celu uniemożliwienia przenikania cząstek drobnych gruntu do warstwy nawierzchni leżącej powyżej.
- i) Warstwa odsączająca - warstwa służąca do odprowadzenia wody przedostającej się do nawierzchni.

**1.4.21.** Niweleta - wysokościowe i geometryczne rozwinięcie na płaszczyźnie pionowego przekroju w osi drogi lub obiektu mostowego.

**1.4.22.** Obiekt mostowy - most, wiadukt, estakada, tunel, kładka dla pieszych i przepust.

**1.4.23.** Objazd tymczasowy - droga specjalnie przygotowana i odpowiednio utrzymana do przeprowadzenia ruchu publicznego na okres budowy.

**1.4.24.** Odpowiednia (bliska) zgodność - zgodność wykonywanych robót z dopuszczonymi tolerancjami, a jeśli przedział tolerancji nie został określony - z przeciętnymi tolerancjami, przyjmowanymi zwyczajowo dla danego rodzaju robót budowlanych.

**1.4.25.** Pas drogowy - wydzielony liniami granicznymi pas terenu przeznaczony do umieszczania w nim drogi i związanych z nią urządzeń oraz drzew i krzewów. Pas drogowy może również obejmować teren przewidziany do rozbudowy drogi i budowy urządzeń chroniących ludzi i środowisko przed uciążliwościami powodowanymi przez ruch na drodze.

**1.4.26.** Pobocze - część korony drogi przeznaczona do chwilowego postoju pojazdów, umieszczenia urządzeń organizacji i bezpieczeństwa ruchu oraz do ruchu pieszych, służąca jednocześnie do bocznego oparcia konstrukcji nawierzchni.

**1.4.27.** Podłoże nawierzchni - grunt rodzimy lub nasypowy, leżący pod nawierzchnią do głębokości przemarzania.

**1.4.28.** Podłoże ulepszone nawierzchni - górna warstwa podłoża, leżąca bezpośrednio pod nawierzchnią, ulepszona w celu umożliwienia przejścia ruchu budowlanego i właściwego wykonania nawierzchni.

**1.4.29.** Polecenie Inżyniera/Kierownika projektu - wszelkie polecenia przekazane Wykonawcy przez Inżyniera/Kierownika projektu, w formie pisemnej, dotyczące sposobu realizacji robót lub innych spraw związanych z prowadzeniem budowy.

**1.4.30.** Projektant - uprawniona osoba prawna lub fizyczna będąca autorem dokumentacji projektowej.

**1.4.31.** Przedsięwzięcie budowlane - kompleksowa realizacja nowego połączenia drogowego lub całkowita modernizacja/przebudowa (zmiana parametrów geometrycznych trasy w planie i przekroju podłużnym) istniejącego połączenia.

**1.4.32.** Przepust - budowla o przekroju poprzecznym zamkniętym, przeznaczona do przeprowadzenia cieków, szlaku wędrówek zwierząt dziko żyjących lub urządzeń technicznych przez korpus drogowy.

**1.4.33.** Przeszkoda naturalna - element środowiska naturalnego, stanowiący utrudnienie w realizacji zadania budowlanego, na przykład dolina, bagno, rzeka, szlak wędrówek dzikich zwierząt itp.

**1.4.34.** Przeszkoda sztuczna - dzieło ludzkie, stanowiące utrudnienie w realizacji zadania budowlanego, na przykład droga, kolej, rurociąg, kanał, ciąg pieszy lub rowerowy itp.

**1.4.35.** Przetargowa dokumentacja projektowa - część dokumentacji projektowej, która wskazuje lokalizację, charakterystykę i wymiary obiektu będącego przedmiotem robót.

**1.4.36.** Przyczółek - skrajna podpora obiektu mostowego. Może składać się z pełnej ściany, słupów lub innych form konstrukcyjnych, np. skrzyń, komór.

**1.4.37.** Rekultywacja - roboty mające na celu uporządkowanie i przywrócenie pierwotnych funkcji terenom naruszonym w czasie realizacji zadania budowlanego.

**1.4.38.** Rozpiętość teoretyczna - odległość między punktami podparcia (łożyskami), przęsła mostowego.

**1.4.39.** Szerokość całkowita obiektu (mostu / wiaduktu) - odległość między zewnętrznymi krawędziami konstrukcji obiektu, mierzona w linii prostopadłej do osi podłużnej, obejmuje całkowitą szerokość konstrukcyjną ustroju niosącego.

**1.4.40.** Szerokość użytkowa obiektu - szerokość jezdni (nawierzchni) przeznaczona dla poszczególnych rodzajów ruchu oraz szerokość chodników mierzona w świetle poręczy mostowych z wyłączeniem konstrukcji przy jezdni dołem oddzielającej ruch kołowy od ruchu pieszego.

**1.4.41.** Ślepy kosztorys - wykaz robót z podaniem ich ilości (przedmiarem) w kolejności technologicznej ich wykonania.

**1.4.42.** Teren budowy - teren udostępniony przez Zamawiającego dla wykonania na nim robót oraz inne miejsca wymienione w kontrakcie jako tworzące część terenu budowy.

**1.4.43.** Tunel - obiekt zagłębiony poniżej poziomu terenu dla zapewnienia komunikacji drogowej i ruchu pieszego.

**1.4.44.** Wiadukt - obiekt zbudowany nad linią kolejową lub inną drogą dla bezkolizyjnego zapewnienia komunikacji drogowej i ruchu pieszego.

**1.4.45.** Zadanie budowlane - część przedsięwzięcia budowlanego, stanowiąca odrębną całość konstrukcyjną lub technologiczną, zdolną do samodzielnego pełnienia funkcji techniczno-użytkowych. Zadanie może polegać na wykonywaniu robót związanych z budową, modernizacją/ przebudową, utrzymaniem oraz ochroną budowli drogowej lub jej elementu.

## **1.5. Ogólne wymagania dotyczące robót**

Wykonawca jest odpowiedzialny za jakość wykonanych robót, bezpieczeństwo wszelkich czynności na terenie budowy, metody użyte przy budowie oraz za ich zgodność z dokumentacją projektową, SST i poleceniami Inżyniera/Kierownika projektu.

### **1.5.1. Przekazanie terenu budowy**

Zamawiający w terminie określonym w dokumentach kontraktowych przekaze Wykonawcy teren budowy wraz ze wszystkimi wymaganymi uzgodnieniami prawnymi i administracyjnymi, lokalizację i współrzędne punktów głównych trasy oraz reperów, dziennik budowy oraz dwa egzemplarze dokumentacji projektowej i dwa komplety SST.

Na Wykonawcy spoczywa odpowiedzialność za ochronę przekazanych mu punktów pomiarowych do chwili odbioru ostatecznego robót. Uszkodzone lub zniszczone znaki geodezyjne Wykonawca odtworzy i utrwali na własny koszt.

### **1.5.2. Dokumentacja projektowa**

Dokumentacja projektowa będzie zawierać rysunki, dokumenty, zgodne z wykazem podanym w szczegółowych warunkach umowy, uwzględniającym podział na dokumentację projektową:

- Zamawiającego; wykaz pozycji, które stanowią przetargową dokumentację projektową oraz projektową dokumentację wykonawczą (techniczną) i zostaną przekazane Wykonawcy,
- Wykonawcy; wykaz zawierający spis dokumentacji projektowej, którą Wykonawca opracuje w ramach ceny kontraktowej.

### **1.5.3. Zgodność robót z dokumentacją projektową i SST**

Dokumentacja projektowa, SST i wszystkie dodatkowe dokumenty przekazane Wykonawcy przez Inżyniera/Kierownika projektu stanowią część umowy, a wymagania określone w choćby jednym z nich są obowiązujące dla Wykonawcy tak jakby zawarte były w całej dokumentacji.

W przypadku rozbieżności w ustaleniach poszczególnych dokumentów obowiązuje kolejność ich ważności wymieniona w „Kontraktowych warunkach ogólnych” („Ogólnych warunkach umowy”).

Wykonawca nie może wykorzystywać błędów lub opuszczeń w dokumentach kontraktowych, a o ich wykryciu winien natychmiast powiadomić Inżyniera/Kierownika projektu, który podejmie decyzję o wprowadzeniu odpowiednich zmian i poprawek.

W przypadku rozbieżności, wymiary podane na piśmie są ważniejsze od wymiarów określonych na podstawie odczytu ze skali rysunku.

Wszystkie wykonane roboty i dostarczone materiały będą zgodne z dokumentacją projektową i SST.

Dane określone w dokumentacji projektowej i w SST będą uważane za wartości docelowe, od których dopuszczalne są odchylenia w ramach określonego przedziału tolerancji. Cechy materiałów i elementów budowli muszą wykazywać zgodność z określonymi wymaganiami, a rozrzuty tych cech nie mogą przekraczać dopuszczalnego przedziału tolerancji.

W przypadku, gdy materiały lub roboty nie będą w pełni zgodne z dokumentacją projektową lub SST i wpłynie to na niezadowalającą jakość elementu budowli, to takie materiały zostaną zastąpione innymi, a elementy budowli rozebrane i wykonane ponownie na koszt Wykonawcy.

#### **1.5.4. Zabezpieczenie terenu budowy**

##### **a) Roboty modernizacyjne/ przebudowa i remontowe („pod ruchem”)**

Wykonawca jest zobowiązany do utrzymania ruchu publicznego oraz utrzymania istniejących obiektów (jezdnie, ścieżki rowerowe, ciągi piesze, znaki drogowe, bariery ochronne, urządzenia odwodnienia itp.) na terenie budowy, w okresie trwania realizacji kontraktu, aż do zakończenia i odbioru ostatecznego robót.

Przed przystąpieniem do robót Wykonawca przedstawi Inżynierowi/Kierownikowi projektu do zatwierdzenia, uzgodniony z odpowiednim zarządem drogi i organem zarządzającym ruchem, projekt organizacji ruchu i zabezpieczenia robót w okresie trwania budowy. W zależności od potrzeb i postępu robót projekt organizacji ruchu powinien być na bieżąco aktualizowany przez Wykonawcę. Każda zmiana, w stosunku do zatwierdzonego projektu organizacji ruchu, wymaga każdorazowo ponownego zatwierdzenia projektu.

W czasie wykonywania robót Wykonawca dostarczy, zainstaluje i będzie obsługiwał wszystkie tymczasowe urządzenia zabezpieczające takie jak: zapory, światła ostrzegawcze, sygnały, itp., zapewniając w ten sposób bezpieczeństwo pojazdów i pieszych.

Wykonawca zapewni stałe warunki widoczności w dzień i w nocy tych zapór i znaków, dla których jest to nieodzowne ze względów bezpieczeństwa.

Wszystkie znaki, zapory i inne urządzenia zabezpieczające będą akceptowane przez Inżyniera/Kierownika projektu/ lub Inspektora Nadzoru

Koszt zabezpieczenia terenu budowy nie podlega odrębnej zapłacie i przyjmuje się, że jest włączony w cenę kontraktową.

##### **b) Roboty o charakterze inwestycyjnym**

Wykonawca jest zobowiązany do zabezpieczenia terenu budowy i przekazanych materiałów Inwestora w okresie trwania realizacji kontraktu aż do zakończenia i odbioru ostatecznego robót.

Wykonawca dostarczy, zainstaluje i będzie utrzymywać tymczasowe urządzenia zabezpieczające, w tym: ogrodzenia, poręcze, oświetlenie, sygnały i znaki ostrzegawcze oraz wszelkie inne środki niezbędne do ochrony robót, wygody społeczności i innych.

W miejscach przylegających do dróg otwartych dla ruchu, Wykonawca ogrodzi lub wyraźnie oznakuje teren budowy, w sposób uzgodniony z Inżynierem/Kierownikiem projektu.

Wjazdy i wyjazdy z terenu budowy przeznaczone dla pojazdów i maszyn pracujących przy realizacji robót, Wykonawca odpowiednio oznakuje w sposób uzgodniony z Inżynierem/Kierownikiem projektu.

Fakt przystąpienia do robót Wykonawca zgłosi Inwestorowi przed ich rozpoczęciem w sposób uzgodniony z Inżynierem/Kierownikiem projektu /Inspektorem Nadzoru/

Koszt zabezpieczenia terenu budowy nie podlega odrębnej zapłacie i przyjmuje się, że jest włączony w cenę kontraktową.

#### **1.5.5. Ochrona środowiska w czasie wykonywania robót**

Wykonawca ma obowiązek znać i stosować w czasie prowadzenia robót wszelkie przepisy dotyczące ochrony środowiska naturalnego.

W okresie trwania budowy i wykańczania robót Wykonawca będzie:

- a) utrzymywać teren budowy i wykopy w stanie bez wody stojącej,
- b) podejmować wszelkie uzasadnione kroki mające na celu stosowanie się do przepisów i norm dotyczących ochrony środowiska na terenie i wokół terenu budowy oraz będzie

uniknąć uszkodzeń lub uciążliwości dla osób lub dóbr publicznych i innych, a wynikających z nadmiernego hałasu, wibracji, zanieczyszczenia lub innych przyczyn powstałych w następstwie jego sposobu działania.

Stosując się do tych wymagań będzie miał szczególny wzgląd na:

- 1) lokalizację baz, warsztatów, magazynów, składowisk, ukopów i dróg dojazdowych,
- 2) środki ostrożności i zabezpieczenia przed:
  - a) zanieczyszczeniem zbiorników i cieków wodnych pyłami lub substancjami toksycznymi,
  - b) zanieczyszczeniem powietrza pyłami i gazami,
  - c) możliwością powstania pożaru.

#### **1.5.6. Ochrona przeciwpożarowa**

Wykonawca będzie przestrzegać przepisy ochrony przeciwpożarowej.

Wykonawca będzie utrzymywać, wymagany na podstawie odpowiednich przepisów sprawny sprzęt przeciwpożarowy, na terenie baz produkcyjnych, w pomieszczeniach biurowych, mieszkalnych, magazynach oraz w maszynach i pojazdach.

Materiały łatwopalne będą składowane w sposób zgodny z odpowiednimi przepisami i zabezpieczone przed dostępem osób trzecich.

Wykonawca będzie odpowiedzialny za wszelkie straty spowodowane pożarem wywołanym jako rezultat realizacji robót albo przez personel Wykonawcy.

#### **1.5.7. Materiały szkodliwe dla otoczenia**

Materiały, które w sposób trwały są szkodliwe dla otoczenia, nie będą dopuszczone do użycia.

Nie dopuszcza się użycia materiałów wywołujących szkodliwe promieniowanie o stężeniu większym od dopuszczalnego, określonego odpowiednimi przepisami.

Wszelkie materiały odpadowe użyte do robót będą miały aprobatę techniczną wydaną przez uprawnioną jednostkę, jednoznacznie określającą brak szkodliwego oddziaływania tych materiałów na środowisko.

Materiały, które są szkodliwe dla otoczenia tylko w czasie robót, a po zakończeniu robót ich szkodliwość zanika (np. materiały pyłaste) mogą być użyte pod warunkiem przestrzegania wymagań technologicznych w budowaniu. Jeżeli wymagają tego odpowiednie przepisy Wykonawca powinien otrzymać zgodę na użycie tych materiałów od właściwych organów administracji państwowej.

Jeżeli Wykonawca użył materiałów szkodliwych dla otoczenia zgodnie ze specyfikacjami, a ich użycie spowodowało jakiegokolwiek zagrożenie środowiska, to konsekwencje tego poniesie Zamawiający.

#### **1.5.8. Ochrona własności publicznej i prywatnej**

Wykonawca odpowiada za ochronę instalacji na powierzchni ziemi i za urządzenia podziemne, takie jak rurociągi, kable itp. oraz uzyska od odpowiednich władz będących właścicielami tych urządzeń potwierdzenie informacji dostarczonych mu przez Zamawiającego w ramach planu ich lokalizacji. Wykonawca zapewni właściwe oznaczenie i zabezpieczenie przed uszkodzeniem tych instalacji i urządzeń w czasie trwania budowy.

Wykonawca zobowiązany jest umieścić w swoim harmonogramie rezerwę czasową dla wszelkiego rodzaju robót, które mają być wykonane w zakresie przełożenia instalacji i urządzeń podziemnych na terenie budowy i powiadomić Inżyniera/Kierownika projektu i władze lokalne o zamiarze rozpoczęcia robót. O fakcie przypadkowego uszkodzenia tych instalacji Wykonawca bezzwłocznie powiadomi Inżyniera/Kierownika projektu i zainteresowane władze oraz będzie z nimi współpracował dostarczając wszelkiej pomocy potrzebnej przy dokonywaniu napraw. Wykonawca będzie odpowiadać za wszelkie

spowodowane przez jego działania uszkodzenia instalacji na powierzchni ziemi i urządzeń podziemnych wykazanych w dokumentach dostarczonych mu przez Zamawiającego.

Jeżeli teren budowy przylega do terenów z zabudową mieszkaniową, Wykonawca będzie realizować roboty w sposób powodujący minimalne niedogodności dla mieszkańców. Wykonawca odpowiada za wszelkie uszkodzenia zabudowy mieszkaniowej w sąsiedztwie budowy, spowodowane jego działalnością.

Inżynier/Kierownik projektu będzie na bieżąco informowany o wszystkich umowach zawartych pomiędzy Wykonawcą a właścicielami nieruchomości i dotyczących korzystania z własności i dróg wewnętrznych. Jednakże, ani Inżynier/Kierownik projektu ani Zamawiający nie będzie ingerował w takie porozumienia, o ile nie będą one sprzeczne z postanowieniami zawartymi w warunkach umowy.

#### **1.5.9. Ograniczenie obciążeń osi pojazdów**

Wykonawca będzie stosować się do ustawowych ograniczeń nacisków osi na drogach publicznych przy transporcie materiałów i wyposażenia na i z terenu robót. Wykonawca uzyska wszelkie niezbędne zezwolenia i uzgodnienia od właściwych władz co do przewozu nietypowych wagowo ładunków (ponadnormatywnych) i o każdym takim przewozie będzie powiadamiał Inżyniera/Kierownika projektu. Inżynier/Kierownik projektu może polecić, aby pojazdy nie spełniające tych warunków zostały usunięte z terenu budowy. Pojazdy powodujące nadmierne obciążenie osiowe nie będą dopuszczone na świeżo ukończony fragment budowy w obrębie terenu budowy i Wykonawca będzie odpowiadał za naprawę wszelkich robót w ten sposób uszkodzonych, zgodnie z poleceniami Inżyniera/Kierownika projektu.

#### **1.5.10. Bezpieczeństwo i higiena pracy**

Podczas realizacji robót Wykonawca będzie przestrzegać przepisów dotyczących bezpieczeństwa i higieny pracy.

W szczególności Wykonawca ma obowiązek zadbać, aby personel nie wykonywał pracy w warunkach niebezpiecznych, szkodliwych dla zdrowia oraz nie spełniających odpowiednich wymagań sanitarnych.

Wykonawca zapewni i będzie utrzymywał wszelkie urządzenia zabezpieczające, socjalne oraz sprzęt i odpowiednią odzież dla ochrony życia i zdrowia osób zatrudnionych na budowie oraz dla zapewnienia bezpieczeństwa publicznego.

Uznaje się, że wszelkie koszty związane z wypełnieniem wymagań określonych powyżej nie podlegają odrębnej zapłacie i są uwzględnione w cenie kontraktowej.

#### **1.5.11. Ochrona i utrzymanie robót**

Wykonawca będzie odpowiadał za ochronę robót i za wszelkie materiały i urządzenia używane do robót od daty rozpoczęcia do daty wydania potwierdzenia zakończenia robót przez Inżyniera/Kierownika projektu.

Wykonawca będzie utrzymywać roboty do czasu odbioru ostatecznego. Utrzymanie powinno być prowadzone w taki sposób, aby budowla drogowa lub jej elementy były w zadowalającym stanie przez cały czas, do momentu odbioru ostatecznego.

Jeśli Wykonawca w jakimkolwiek czasie zaniedba utrzymanie, to na polecenie Inżyniera/Kierownika projektu powinien rozpocząć roboty utrzymaniowe nie później niż w 24 godziny po otrzymaniu tego polecenia.

#### **1.5.12. Stosowanie się do prawa i innych przepisów**

Wykonawca zobowiązany jest znać wszystkie zarządzenia wydane przez władze centralne i miejscowe oraz inne przepisy, regulaminy i wytyczne, które są w jakikolwiek

sposób związane z wykonywanymi robotami i będzie w pełni odpowiedzialny za przestrzeganie tych postanowień podczas prowadzenia robót.

Wykonawca będzie przestrzegać praw patentowych i będzie w pełni odpowiedzialny za wypełnienie wszelkich wymagań prawnych odnośnie znaków firmowych, nazw lub innych chronionych praw w odniesieniu do sprzętu, materiałów lub urządzeń użytych lub związanych z wykonywaniem robót i w sposób ciągły będzie informować Inżyniera/Kierownika projektu o swoich działaniach, przedstawiając kopie zezwoleń i inne odnośne dokumenty. Wszelkie straty, koszty postępowania, obciążenia i wydatki wynikłe z lub związane z naruszeniem jakichkolwiek praw patentowych pokryje Wykonawca, z wyjątkiem przypadków, kiedy takie naruszenie wyniknie z wykonania projektu lub specyfikacji dostarczonej przez Inżyniera/Kierownika projektu.

#### **1.5.13. Równoważność norm i zbiorów przepisów prawnych**

Gdziekolwiek w dokumentach kontraktowych powołane są konkretne normy i przepisy, które spełniać mają materiały, sprzęt i inne towary oraz wykonane i zbadane roboty, będą obowiązywać postanowienia najnowszego wydania lub poprawionego wydania powołanych norm i przepisów o ile w warunkach kontraktu nie postanowiono inaczej. W przypadku gdy powołane normy i przepisy są państwowe lub odnoszą się do konkretnego kraju lub regionu, mogą być również stosowane inne odpowiednie normy zapewniające równy lub wyższy poziom wykonania niż powołane normy lub przepisy, pod warunkiem ich sprawdzenia i pisemnego zatwierdzenia przez Inżyniera/Kierownika projektu. Różnice pomiędzy powołanymi normami a ich proponowanymi zamiennikami muszą być dokładnie opisane przez Wykonawcę i przedłożone Inżynierowi/Kierownikowi projektu do zatwierdzenia.

#### **1.5.14. Wykopaliska**

Wszelkie wykopaliska, monety, przedmioty wartościowe, budowle oraz inne pozostałości o znaczeniu geologicznym lub archeologicznym odkryte na terenie budowy będą uważane za własność Zamawiającego. Wykonawca zobowiązany jest powiadomić Inżyniera/Kierownika projektu i postępować zgodnie z jego poleceniami. Jeżeli w wyniku tych poleceń Wykonawca poniesie koszty i/lub wystąpią opóźnienia w robotach, Inżynier/Kierownik projektu po uzgodnieniu z Zamawiającym i Wykonawcą ustali wydłużenie czasu wykonania robót i/lub wysokość kwoty, o którą należy zwiększyć cenę kontraktową.

### **1.6. Zaplecze Zamawiającego (o ile warunki kontraktu przewidują realizację**

## **2. MATERIAŁY**

### **2.1. Źródła uzyskania materiałów**

Co najmniej na trzy dni przed zaplanowanym wykorzystaniem jakichkolwiek materiałów przeznaczonych do robót, Wykonawca przedstawi Inżynierowi/Kierownikowi projektu do zatwierdzenia, szczegółowe informacje dotyczące proponowanego źródła wytwarzania, zamawiania lub wydobywania tych materiałów jak również odpowiednie świadectwa badań laboratoryjnych oraz próbki materiałów.

Zatwierdzenie partii materiałów z danego źródła nie oznacza automatycznie, że wszelkie materiały z danego źródła uzyskają zatwierdzenie.

Wykonawca zobowiązany jest do prowadzenia badań w celu wykazania, że materiały uzyskane z dopuszczonego źródła w sposób ciągły spełniają wymagania SST w czasie realizacji robót.

### **2.2. Pozyskiwanie materiałów miejscowych**

Wykonawca odpowiada za uzyskanie pozwoleń od właścicieli i odnośnych władz na pozyskanie materiałów ze źródeł miejscowych włączając w to źródła wskazane przez

Zamawiającego i jest zobowiązany dostarczyć Inżynierowi/Kierownikowi projektu wymagane dokumenty przed rozpoczęciem eksploatacji źródła.

Wykonawca przedstawi Inżynierowi/Kierownikowi projektu do zatwierdzenia dokumentację zawierającą raporty z badań terenowych i laboratoryjnych oraz proponowaną przez siebie metodę wydobycia i selekcji, uwzględniając aktualne decyzje o eksploatacji, organów administracji państwowej i samorządowej.

Wykonawca ponosi odpowiedzialność za spełnienie wymagań ilościowych i jakościowych materiałów pochodzących ze źródeł miejscowych.

Wykonawca ponosi wszystkie koszty, z tytułu wydobycia materiałów, dzierżawy i inne jakie okażą się potrzebne w związku z dostarczeniem materiałów do robót.

Humus i nadkład czasowo zdjęte z terenu wykopów, dokopów i miejsc pozyskania materiałów miejscowych będą formowane w hałdy i wykorzystane przy zasypce i rekultywacji terenu po ukończeniu robót.

Wszystkie odpowiednie materiały pozyskane z wykopów na terenie budowy lub z innych miejsc wskazanych w dokumentach umowy będą wykorzystane do robót lub odwiezione na odkład odpowiednio do wymagań umowy lub wskazań Inżyniera/Kierownika projektu.

Wykonawca nie będzie prowadzić żadnych wykopów w obrębie terenu budowy poza tymi, które zostały wyszczególnione w dokumentach umowy, chyba, że uzyska na to pisemną zgodę Inżyniera/Kierownika projektu.

Eksploatacja źródeł materiałów będzie zgodna z wszelkimi regulacjami prawnymi obowiązującymi na danym obszarze.

### 2.3. Materiały nie odpowiadające wymaganiom

Materiały nie odpowiadające wymaganiom zostaną przez Wykonawcę wywiezione z terenu budowy i złożone w miejscu wskazanym przez Inżyniera/Kierownika projektu. Jeśli Inżynier/Kierownik projektu zezwoli Wykonawcy na użycie tych materiałów do innych robót, niż te dla których zostały zakupione, to koszt tych materiałów zostanie odpowiednio przewartościowany (skorygowany) przez Inżyniera/Kierownika projektu.

Każdy rodzaj robót, w którym znajdują się nie zbadane i nie zaakceptowane materiały, Wykonawca wykonuje na własne ryzyko, licząc się z jego nieprzyjęciem, usunięciem i niezapłaceniem

### 2.4. Wariantowe stosowanie materiałów

Jeśli dokumentacja projektowa lub SST przewidują możliwość wariantowego zastosowania rodzaju materiału w wykonywanych robotach, Wykonawca powiadomi Inżyniera/Kierownika projektu o swoim zamiarze co najmniej 3 tygodnie przed użyciem tego materiału, albo w okresie dłuższym, jeśli będzie to potrzebne z uwagi na wykonanie badań wymaganych przez Inżyniera/Kierownika projektu. Wybrany i zaakceptowany rodzaj materiału nie może być później zmieniany bez zgody Inżyniera/Kierownika projektu.

### 2.5. Przechowywanie i składowanie materiałów

Wykonawca zapewni, aby tymczasowo składowane materiały, do czasu gdy będą one użyte do robót, były zabezpieczone przed zanieczyszczeniami, zachowały swoją jakość i właściwości i były dostępne do kontroli przez Inżyniera/Kierownika projektu.

Miejsca czasowego składowania materiałów będą zlokalizowane w obrębie terenu budowy w miejscach uzgodnionych z Inżynierem/Kierownikiem projektu lub poza terenem budowy w miejscach zorganizowanych przez Wykonawcę i zaakceptowanych przez Inżyniera/Kierownika projektu.



## 2.6. Inspekcja wytwórni materiałów

Wytwornie materiałów mogą być okresowo kontrolowane przez Inżyniera/ Kierownika projektu w celu sprawdzenia zgodności stosowanych metod produkcji z wymaganiami. Próbkę materiałów mogą być pobierane w celu sprawdzenia ich właściwości. Wyniki tych kontroli będą stanowić podstawę do akceptacji określonej partii materiałów pod względem jakości.

W przypadku, gdy Inżynier/Kierownik projektu będzie przeprowadzał inspekcję wytwórni, muszą być spełnione następujące warunki:

- a) Inżynier/Kierownik projektu będzie miał zapewnioną współpracę i pomoc Wykonawcy oraz producenta materiałów w czasie przeprowadzania inspekcji,
- b) Inżynier/Kierownik projektu będzie miał wolny dostęp, w dowolnym czasie, do tych części wytwórni, gdzie odbywa się produkcja materiałów przeznaczonych do realizacji robót,
- c) Jeżeli produkcja odbywa się w miejscu nie należącym do Wykonawcy, Wykonawca uzyska dla Inżyniera/Kierownika projektu zezwolenie dla przeprowadzenia inspekcji i badań w tych miejscach.

## 3. sprzęt

Wykonawca jest zobowiązany do używania jedynie takiego sprzętu, który nie spowoduje niekorzystnego wpływu na jakość wykonywanych robót. Sprzęt używany do robót powinien być zgodny z ofertą Wykonawcy i powinien odpowiadać pod względem typów i ilości wskazaniom zawartym w SST, PZJ lub projekcie organizacji robót, zaakceptowanym przez Inżyniera/Kierownika projektu; w przypadku braku ustaleń w wymienionych wyżej dokumentach, sprzęt powinien być uzgodniony i zaakceptowany przez Inżyniera/Kierownika projektu.

Liczba i wydajność sprzętu powinny gwarantować przeprowadzenie robót, zgodnie z zasadami określonymi w dokumentacji projektowej, SST i wskazaniach Inżyniera/ Kierownika projektu.

Sprzęt będący własnością Wykonawcy lub wynajęty do wykonania robót ma być utrzymywany w dobrym stanie i gotowości do pracy. Powinien być zgodny z normami ochrony środowiska i przepisami dotyczącymi jego użytkowania.

Wykonawca dostarczy Inżynierowi/Kierownikowi projektu kopie dokumentów potwierdzających dopuszczenie sprzętu do użytkowania i badań okresowych, tam gdzie jest to wymagane przepisami.

Wykonawca będzie konserwować sprzęt jak również naprawiać lub wymieniać sprzęt niesprawny.

Jeżeli dokumentacja projektowa lub SST przewidują możliwość wariantowego użycia sprzętu przy wykonywanych robotach, Wykonawca powiadomi Inżyniera/ Kierownika projektu o swoim zamiarze wyboru i uzyska jego akceptację przed użyciem sprzętu. Wybrany sprzęt, po akceptacji Inżyniera/Kierownika projektu, nie może być później zmieniany bez jego zgody.

Jakikolwiek sprzęt, maszyny, urządzenia i narzędzia nie gwarantujące zachowania warunków umowy, zostaną przez Inżyniera/Kierownika projektu zdyskwalifikowane i nie dopuszczone do robót.

## 4. transport

Wykonawca jest zobowiązany do stosowania jedynie takich środków transportu, które nie wpłyną niekorzystnie na jakość wykonywanych robót i właściwości przewożonych materiałów.

Liczba środków transportu powinna zapewniać prowadzenie robót zgodnie z zasadami określonymi w dokumentacji projektowej, SST i wskazaniach Inżyniera/ Kierownika projektu, w terminie przewidzianym umową.

Przy ruchu na drogach publicznych pojazdy będą spełniać wymagania dotyczące przepisów ruchu drogowego w odniesieniu do dopuszczalnych nacisków na oś i innych parametrów technicznych. Środki transportu nie spełniające tych warunków mogą być dopuszczone przez Inżyniera/Kierownika projektu, pod warunkiem przywrócenia stanu pierwotnego użytkowanych odcinków dróg na koszt Wykonawcy.

Wykonawca będzie usuwać na bieżąco, na własny koszt, wszelkie zanieczyszczenia, uszkodzenia spowodowane jego pojazdami na drogach publicznych oraz dojazdach do terenu budowy.

## 5. wykonanie robót

Wykonawca jest odpowiedzialny za prowadzenie robót zgodnie z warunkami umowy oraz za jakość zastosowanych materiałów i wykonywanych robót, za ich zgodność z dokumentacją projektową, wymaganiami SST, PZJ, projektem organizacji robót opracowanym przez Wykonawcę oraz poleceniami Inżyniera/Kierownika projektu./Inspektora Nadzoru/

Wykonawca jest odpowiedzialny za stosowane metody wykonywania robót.

Wykonawca jest odpowiedzialny za dokładne wytyczenie w planie i wyznaczenie wysokości wszystkich elementów robót zgodnie z wymiarami i rzędnymi określonymi w dokumentacji projektowej lub przekazanymi na piśmie przez Inżyniera/Kierownika projektu.

Błędy popełnione przez Wykonawcę w wytyczeniu i wyznaczaniu robót zostaną, usunięte przez Wykonawcę na własny koszt, z wyjątkiem, kiedy dany błąd okaże się skutkiem błędu zawartego w danych dostarczonych Wykonawcy na piśmie przez Inżyniera/ Kierownika projektu./Inspektora Nadzoru/

Sprawdzenie wytyczenia robót lub wyznaczenia wysokości przez Inżyniera/ Kierownika projektu nie zwalnia Wykonawcy od odpowiedzialności za ich dokładność.

Decyzje Inżyniera/Kierownika projektu dotyczące akceptacji lub odrzucenia materiałów i elementów robót będą oparte na wymaganiach określonych w dokumentach umowy, dokumentacji projektowej i w SST, a także w normach i wytycznych. Przy podejmowaniu decyzji Inżynier/Kierownik projektu uwzględni wyniki badań materiałów i robót, rozrzuty normalnie występujące przy produkcji i przy badaniach materiałów, doświadczenia z przeszłości, wyniki badań naukowych oraz inne czynniki wpływające na rozważaną kwestię.

Polecenia Inżyniera/Kierownika projektu powinny być wykonywane przez Wykonawcę w czasie określonym przez Inżyniera/Kierownika projektu, pod groźbą zatrzymania robót. Skutki finansowe z tego tytułu poniesie Wykonawca.

## 6. kontrola jakości robót

### 6.1. Program zapewnienia jakości

Wykonawca jest zobowiązany opracować i przedstawić do akceptacji Inżyniera/ Kierownika projektu program zapewnienia jakości. W programie zapewnienia jakości Wykonawca powinien określić, zamierzony sposób wykonywania robót, możliwości techniczne, kadrowe i plan organizacji robót gwarantujący wykonanie robót zgodnie z dokumentacją projektową, SST oraz ustaleniami.

Program zapewnienia jakości powinien zawierać:

a) część ogólną opisującą:

- organizację wykonania robót, w tym terminy i sposób prowadzenia robót,
- organizację ruchu na budowie wraz z oznakowaniem robót,
- sposób zapewnienia bhp.,
- wykaz zespołów roboczych, ich kwalifikacje i przygotowanie praktyczne,
- wykaz osób odpowiedzialnych za jakość i terminowość wykonania poszczególnych elementów robót,
- system (sposób i procedurę) proponowanej kontroli i sterowania jakością wykonywanych robót,
- wyposażenie w sprzęt i urządzenia do pomiarów i kontroli (opis laboratorium własnego lub laboratorium, któremu Wykonawca zamierza zlecić prowadzenie badań),
- sposób oraz formę gromadzenia wyników badań laboratoryjnych, zapis pomiarów, nastaw mechanizmów sterujących, a także wyciąganych wniosków i zastosowanych korekt w procesie technologicznym, proponowany sposób i formę przekazywania tych informacji Inżynierowi/Kierownikowi projektu;

b) część szczegółową opisującą dla każdego asortymentu robót:

- wykaz maszyn i urządzeń stosowanych na budowie z ich parametrami technicznymi oraz wyposażeniem w mechanizmy do sterowania i urządzenia pomiarowo-kontrolne,
- rodzaje i ilość środków transportu oraz urządzeń do magazynowania i załadunku materiałów, spoiw, lepiszczy, kruszyw itp.,

- sposób zabezpieczenia i ochrony ładunków przed utratą ich właściwości w czasie transportu,
- sposób i procedurę pomiarów i badań (rodzaj i częstotliwość, pobieranie próbek, legalizacja i sprawdzanie urządzeń, itp.) prowadzonych podczas dostaw materiałów, wytwarzania mieszanek i wykonywania poszczególnych elementów robót,
- sposób postępowania z materiałami i robotami nie odpowiadającymi wymaganiom.

## 6.2. Zasady kontroli jakości robót

Celem kontroli robót będzie takie sterowanie ich przygotowaniem i wykonaniem, aby osiągnąć założoną jakość robót.

Wykonawca jest odpowiedzialny za pełną kontrolę robót i jakości materiałów. Wykonawca zapewni odpowiedni system kontroli, włączając personel, laboratorium, sprzęt, zaopatrzenie i wszystkie urządzenia niezbędne do pobierania próbek i badań materiałów oraz robót.

Przed zatwierdzeniem systemu kontroli Inżynier/Kierownik projektu może zażądać od Wykonawcy przeprowadzenia badań w celu zademonstrowania, że poziom ich wykonywania jest zadowalający.

Wykonawca będzie przeprowadzać pomiary i badania materiałów oraz robót z częstotliwością zapewniającą stwierdzenie, że roboty wykonano zgodnie z wymaganiami zawartymi w dokumentacji projektowej i SST

Minimalne wymagania co do zakresu badań i ich częstotliwość są określone w SST, normach i wytycznych. W przypadku, gdy nie zostały one tam określone, Inżynier/ Kierownik projektu ustali jaki zakres kontroli jest konieczny, aby zapewnić wykonanie robót zgodnie z umową.

Wykonawca dostarczy Inżynierowi/Kierownikowi projektu świadectwa, że wszystkie stosowane urządzenia i sprzęt badawczy posiadają ważną legalizację, zostały prawidłowo wykalibrowane i odpowiadają wymaganiom norm określających procedury badań.

Inżynier/Kierownik projektu będzie mieć nieograniczony dostęp do pomieszczeń laboratoryjnych, w celu ich inspekcji.

Inżynier/Kierownik projektu będzie przekazywać Wykonawcy pisemne informacje o jakichkolwiek niedociągnięciach dotyczących urządzeń laboratoryjnych, sprzętu, zaopatrzenia laboratorium, pracy personelu lub metod badawczych. Jeżeli niedociągnięcia te będą tak poważne, że mogą wpłynąć ujemnie na wyniki badań, Inżynier/Kierownik projektu natychmiast wstrzyma użycie do robót badanych materiałów i dopuści je do użycia dopiero wtedy, gdy niedociągnięcia w pracy laboratorium Wykonawcy zostaną usunięte i stwierdzona zostanie odpowiednia jakość tych materiałów.

Wszystkie koszty związane z organizowaniem i prowadzeniem badań materiałów ponosi Wykonawca.

## 6.3. Pobieranie próbek

Próbki będą pobierane losowo. Zaleca się stosowanie statystycznych metod pobierania próbek, opartych na zasadzie, że wszystkie jednostkowe elementy produkcji mogą być z jednakowym prawdopodobieństwem wytypowane do badań.

Inżynier/Kierownik projektu będzie mieć zapewnioną możliwość udziału w pobieraniu próbek.

Pojemniki do pobierania próbek będą dostarczone przez Wykonawcę i zatwierdzone przez Inżyniera/Kierownika projektu. Próbki dostarczone przez Wykonawcę do badań wykonywanych przez Inżyniera/Kierownika projektu będą odpowiednio opisane i oznakowane, w sposób zaakceptowany przez Inżyniera/Kierownika projektu.

Na zlecenie Inżyniera/Kierownika projektu Wykonawca będzie przeprowadzać dodatkowe badania tych materiałów, które budzą wątpliwości co do jakości, o ile kwestionowane materiały nie zostaną przez Wykonawcę usunięte lub ulepszone z własnej woli. Koszty tych dodatkowych badań pokrywa Wykonawca tylko w przypadku stwierdzenia usterek; w przeciwnym przypadku koszty te pokrywa Zamawiający.

## 6.4. Badania i pomiary

Wszystkie badania i pomiary będą przeprowadzone zgodnie z wymaganiami norm. W przypadku, gdy normy nie obejmują jakiegokolwiek badania wymaganego w SST, stosować można wytyczne krajowe, albo inne procedury, zaakceptowane przez Inżyniera/ Kierownika projektu.

Przed przystąpieniem do pomiarów lub badań, Wykonawca powiadomi Inżyniera/ Kierownika projektu o rodzaju, miejscu i terminie pomiaru lub badania. Po wykonaniu pomiaru lub badania, Wykonawca przedstawi na piśmie ich wyniki do akceptacji Inżyniera/ Kierownika projektu.

## 6.5. Raporty z badań

Wykonawca będzie przekazywać Inżynierowi/Kierownikowi projektu kopie raportów z wynikami badań jak najszybciej, nie później jednak niż w terminie określonym w programie zapewnienia jakości.

Wyniki badań (kopie) będą przekazywane Inżynierowi/Kierownikowi projektu na formularzach według dostarczonego przez niego wzoru lub innych, przez niego zaakrobowanych.

## 6.6. Badania prowadzone przez Inżyniera/Kierownika projektu

Inżynier/Kierownik projektu jest uprawniony do dokonywania kontroli, pobierania próbek i badania materiałów w miejscu ich wytwarzania/pozyskiwania, a Wykonawca i producent materiałów powinien udzielić mu niezbędnej pomocy.

Inżynier/Kierownik projektu, dokonując weryfikacji systemu kontroli robót prowadzonego przez Wykonawcę, poprzez między innymi swoje badania, będzie oceniać zgodność materiałów i robót z wymaganiami SST na podstawie wyników własnych badań kontrolnych jak i wyników badań dostarczonych przez Wykonawcę.

Inżynier/Kierownik projektu powinien pobierać próbki materiałów i prowadzić badania niezależnie od Wykonawcy, na swój koszt. Jeżeli wyniki tych badań wykażą, że raporty Wykonawcy są niewiarygodne, to Inżynier/Kierownik projektu oprze się wyłącznie na własnych badaniach przy ocenie zgodności materiałów i robót z dokumentacją projektową i SST. Może również zlecić, sam lub poprzez Wykonawcę, przeprowadzenie powtórnych lub dodatkowych badań niezależnemu laboratorium. W takim przypadku całkowite koszty powtórnych lub dodatkowych badań i pobierania próbek poniesione zostaną przez Wykonawcę.

## 6.7. Certyfikaty i deklaracje

Inżynier/Kierownik projektu może dopuścić do użycia tylko te materiały, które posiadają:

1. certyfikat na znak bezpieczeństwa wykazujący, że zapewniono zgodność z kryteriami technicznymi określonymi na podstawie Polskich Norm, aprobat technicznych oraz właściwych przepisów i dokumentów technicznych,
2. deklarację zgodności lub certyfikat zgodności z:
  - Polską Normą lub
  - aprobatą techniczną, w przypadku wyrobów, dla których nie ustanowiono Polskiej Normy, jeżeli nie są objęte certyfikacją określoną w pkt 1i które spełniają wymogi SST.

W przypadku materiałów, dla których ww. dokumenty są wymagane przez SST, każda partia dostarczona do robót będzie posiadać te dokumenty, określające w sposób jednoznaczny jej cechy.

Produkty przemysłowe muszą posiadać ww. dokumenty wydane przez producenta, a w razie potrzeby poparte wynikami badań wykonanych przez niego. Kopie wyników tych badań będą dostarczone przez Wykonawcę Inżynierowi/Kierownikowi projektu.

Jakiegokolwiek materiały, które nie spełniają tych wymagań będą odrzucone.

## 6.8. Dokumenty budowy

### (1) Dziennik budowy

Dziennik budowy jest wymaganym dokumentem prawnym obowiązującym Zamawiającego i Wykonawcę w okresie od przekazania Wykonawcy terenu budowy do końca okresu gwarancyjnego. Odpowiedzialność za prowadzenie dziennika budowy zgodnie z obowiązującymi przepisami [2] spoczywa na Wykonawcy.

Zapisy w dzienniku budowy będą dokonywane na bieżąco i będą dotyczyć przebiegu robót, stanu bezpieczeństwa ludzi i mienia oraz technicznej i gospodarczej strony budowy.

Każdy zapis w dzienniku budowy będzie opatrzony datą jego dokonania, podpisem osoby, która dokonała zapisu, z podaniem jej imienia i nazwiska oraz stanowiska służbowego. Zapisy będą czytelne, dokonane trwałą techniką, w porządku chronologicznym, bezpośrednio jeden pod drugim, bez przerw.

Załączone do dziennika budowy protokoły i inne dokumenty będą oznaczone kolejnym numerem załącznika i opatrzone datą i podpisem Wykonawcy i Inżyniera/ Kierownika projektu.

Do dziennika budowy należy wpisywać w szczególności:

- datę przekazania Wykonawcy terenu budowy,
- datę przekazania przez Zamawiającego dokumentacji projektowej,
- datę uzgodnienia przez Inżyniera/Kierownika projektu programu zapewnienia jakości i harmonogramów robót,
- terminy rozpoczęcia i zakończenia poszczególnych elementów robót,
- przebieg robót, trudności i przeszkody w ich prowadzeniu, okresy i przyczyny przerw w robotach,
- uwagi i polecenia Inżyniera/Kierownika projektu,
- daty zarządzenia wstrzymania robót, z podaniem powodu,
- zgłoszenia i daty odbiorów robót zanikających i ulegających zakryciu, częściowych i ostatecznych odbiorów robót,
- wyjaśnienia, uwagi i propozycje Wykonawcy,
- stan pogody i temperaturę powietrza w okresie wykonywania robót podlegających ograniczeniom lub wymaganiom szczególnym w związku z warunkami klimatycznymi,
- zgodność rzeczywistych warunków geotechnicznych z ich opisem w dokumentacji projektowej,

- dane dotyczące czynności geodezyjnych (pomiarowych) dokonywanych przed i w trakcie wykonywania robót,
- dane dotyczące sposobu wykonywania zabezpieczenia robót,
- dane dotyczące jakości materiałów, pobierania próbek oraz wyniki przeprowadzonych badań z podaniem, kto je przeprowadzał,
- wyniki prób poszczególnych elementów budowli z podaniem, kto je przeprowadzał,
- inne istotne informacje o przebiegu robót.

Propozycje, uwagi i wyjaśnienia Wykonawcy, wpisane do dziennika budowy będą przedłożone Inżynierowi/Kierownikowi projektu do ustosunkowania się.

Decyzje Inżyniera/Kierownika projektu wpisane do dziennika budowy Wykonawca podpisuje z zaznaczeniem ich przyjęcia lub zajęciem stanowiska.

Wpis projektanta do dziennika budowy obliguje Inżyniera/Kierownika projektu do ustosunkowania się. Projektant nie jest jednak stroną umowy i nie ma uprawnień do wydawania poleceń Wykonawcy robót.

## (2) Książka obmiarów

Książka obmiarów stanowi dokument pozwalający na rozliczenie faktycznego postępu każdego z elementów robót. Obmiary wykonanych robót przeprowadza się w sposób ciągły w jednostkach przyjętych w kosztorysie i wpisuje do książki obmiarów.

## (3) Dokumenty laboratoryjne

Dzienniki laboratoryjne, deklaracje zgodności lub certyfikaty zgodności materiałów, orzeczenia o jakości materiałów, recepty robocze i kontrolne wyniki badań Wykonawcy będą gromadzone w formie uzgodnionej w programie zapewnienia jakości. Dokumenty te stanowią załączniki do odbioru robót. Winny być udostępnione na każde życzenie Inżyniera/Kierownika projektu.

## (4) Pozostałe dokumenty budowy

Do dokumentów budowy zalicza się, oprócz wymienionych w punktach (1) - (3) następujące dokumenty:

- a) pozwolenie na realizację zadania budowlanego,
- b) protokoły przekazania terenu budowy,
- c) umowy cywilno-prawne z osobami trzecimi i inne umowy cywilno-prawne,
- d) protokoły odbioru robót,
- e) protokoły z narad i ustaleń,
- f) korespondencję na budowie.

## (5) Przechowywanie dokumentów budowy

Dokumenty budowy będą przechowywane na terenie budowy w miejscu odpowiednio zabezpieczonym.

Zaginięcie któregośkolwiek z dokumentów budowy spowoduje jego natychmiastowe odtworzenie w formie przewidzianej prawem.

Wszelkie dokumenty budowy będą zawsze dostępne dla Inżyniera/Kierownika projektu i przedstawiane do wglądu na życzenie Zamawiającego.

## 7. obmiar robót

### 7.1. Ogólne zasady obmiaru robót

Obmiar robót będzie określać faktyczny zakres wykonywanych robót zgodnie z dokumentacją projektową i SST, w jednostkach ustalonych w kosztorysie.

Obmiaru robót dokonuje Wykonawca po pisemnym powiadomieniu Inżyniera/ Kierownika projektu o zakresie obmierzanych robót i terminie obmiaru, co najmniej na 3 dni przed tym terminem.

Wyniki obmiaru będą wpisane do książki obmiarów.

Jakikolwiek błąd lub przeoczenie (opuszczenie) w ilościach podanych w ślepych kosztorysie lub gdzie indziej w SST nie zwalnia Wykonawcy od obowiązku ukończenia wszystkich robót. Błędne dane zostaną poprawione wg instrukcji Inżyniera/Kierownika projektu na piśmie.

Obmiar gotowych robót będzie przeprowadzony z częstością wymaganą do celu miesięcznej płatności na rzecz Wykonawcy lub w innym czasie określonym w umowie lub oczekiwanym przez Wykonawcę i Inżyniera/Kierownika projektu.

### 7.2. Zasady określania ilości robót i materiałów

Długości i odległości pomiędzy wyszczególnionymi punktami skrajnymi będą obmierzone poziomo wzdłuż linii osiowej.

Jeśli SST właściwe dla danych robót nie wymagają tego inaczej, objętości będą wyliczone w m<sup>3</sup> jako długość pomnożona przez średni przekrój.

Ilości, które mają być obmierzone wagowo, będą ważone w tonach lub kilogramach zgodnie z wymaganiami SST.

### 7.3. Urządzenia i sprzęt pomiarowy

Wszystkie urządzenia i sprzęt pomiarowy, stosowany w czasie obmiaru robót będą zaakceptowane przez Inżyniera/Kierownika projektu.

Urządzenia i sprzęt pomiarowy zostaną dostarczone przez Wykonawcę. Jeżeli urządzenia te lub sprzęt wymagają badań atestujących to Wykonawca będzie posiadać ważne świadectwa legalizacji.

Wszystkie urządzenia pomiarowe będą przez Wykonawcę utrzymywane w dobrym stanie, w całym okresie trwania robót.

### 7.4. Wagi i zasady ważenia

Wykonawca dostarczy i zainstaluje urządzenia wagowe odpowiadające odnośnym wymaganiom SST. Będzie utrzymywać to wyposażenie zapewniając w sposób ciągły zachowanie dokładności wg norm zatwierdzonych przez Inżyniera/Kierownika projektu.

### 7.5. Czas przeprowadzenia obmiaru

Obmiary będą przeprowadzone przed częściowym lub ostatecznym odbiorem odcinków robót, a także w przypadku występowania dłuższej przerwy w robotach.

Obmiar robót zanikających przeprowadza się w czasie ich wykonywania.

Obmiar robót podlegających zakryciu przeprowadza się przed ich zakryciem.

Roboty pomiarowe do obmiaru oraz nieodzowne obliczenia będą wykonane w sposób zrozumiały i jednoznaczny.

Wymiary skomplikowanych powierzchni lub objętości będą uzupełnione odpowiednimi szkicami umieszczonymi na karcie książki obmiarów. W razie braku miejsca szkice mogą być dołączone w formie oddzielnego załącznika do książki obmiarów, którego wzór zostanie uzgodniony z Inżynierem/Kierownikiem projektu.

## 8. odbiór robót

### 8.1. Rodzaje odbiorów robót

W zależności od ustaleń odpowiednich SST, roboty podlegają następującym etapom odbioru:

- a) odbiorowi robót zanikających i ulegających zakryciu,
- b) odbiorowi częściowemu,
- c) odbiorowi ostatecznemu,
- d) odbiorowi pogwarancyjnemu.

### 8.2. Odbiór robót zanikających i ulegających zakryciu

Odbiór robót zanikających i ulegających zakryciu polega na finalnej ocenie ilości i jakości wykonywanych robót, które w dalszym procesie realizacji ulegną zakryciu.

Odbiór robót zanikających i ulegających zakryciu będzie dokonany w czasie umożliwiającym wykonanie ewentualnych korekt i poprawek bez hamowania ogólnego postępu robót.

Odbioru robót dokonuje Inżynier/Kierownik projektu.

Gotowość danej części robót do odbioru zgłasza Wykonawca wpisem do dziennika budowy i jednoczesnym powiadomieniem Inżyniera/Kierownika projektu. Odbiór będzie przeprowadzony niezwłocznie, nie później jednak niż w ciągu 3 dni od daty zgłoszenia wpisem do dziennika budowy i powiadomienia o tym fakcie Inżyniera/Kierownika projektu.

Jakość i ilość robót ulegających zakryciu ocenia Inżynier/Kierownik projektu na podstawie dokumentów zawierających komplet wyników badań laboratoryjnych i w oparciu o przeprowadzone pomiary, w konfrontacji z dokumentacją projektową, SST i uprzednimi ustaleniami.

### 8.3. Odbiór częściowy

Odbiór częściowy polega na ocenie ilości i jakości wykonanych części robót. Odbioru częściowego robót dokonuje się wg zasad jak przy odbiorze ostatecznym robót. Odbioru robót dokonuje Inżynier/Kierownik projektu.

### 8.4. Odbiór ostateczny robót

#### 8.4.1. Zasady odbioru ostatecznego robót

Odbiór ostateczny polega na finalnej ocenie rzeczywistego wykonania robót w odniesieniu do ich ilości, jakości i wartości.

Całkowite zakończenie robót oraz gotowość do odbioru ostatecznego będzie stwierdzona przez Wykonawcę wpisem do dziennika budowy z bezzwłocznym powiadomieniem na piśmie o tym fakcie Inżyniera/Kierownika projektu.

Odbiór ostateczny robót nastąpi w terminie ustalonym w dokumentach umowy, licząc od dnia potwierdzenia przez Inżyniera/Kierownika projektu zakończenia robót i przyjęcia dokumentów, o których mowa w punkcie 8.4.2.

Odbioru ostatecznego robót dokona komisja wyznaczona przez Zamawiającego w obecności Inżyniera/Kierownika projektu i Wykonawcy. Komisja odbierająca roboty dokona ich oceny jakościowej na podstawie przedłożonych dokumentów, wyników badań i pomiarów, ocenie wizualnej oraz zgodności wykonania robót z dokumentacją projektową i SST.

W toku odbioru ostatecznego robót komisja zapozna się z realizacją ustaleń przyjętych w trakcie odbiorów robót zanikających i ulegających zakryciu, zwłaszcza w zakresie wykonania robót uzupełniających i robót poprawkowych.

W przypadkach niewykonania wyznaczonych robót poprawkowych lub robót uzupełniających w warstwie ścieralnej lub robotach wykończeniowych, komisja przerwie swoje czynności i ustali nowy termin odbioru ostatecznego.

W przypadku stwierdzenia przez komisję, że jakość wykonywanych robót w poszczególnych asortymentach nieznacznie odbiega od wymaganej dokumentacją projektową i SST z uwzględnieniem tolerancji i nie ma większego wpływu na cechy eksploatacyjne obiektu i bezpieczeństwo ruchu, komisja dokona potrąceń, oceniając pomniejszoną wartość wykonywanych robót w stosunku do wymagań przyjętych w dokumentach umowy.

#### **8.4.2. Dokumenty do odbioru ostatecznego**

Podstawowym dokumentem do dokonania odbioru ostatecznego robót jest protokół odbioru ostatecznego robót sporządzony wg wzoru ustalonego przez Zamawiającego.

Do odbioru ostatecznego Wykonawca jest zobowiązany przygotować następujące dokumenty:

1. dokumentację projektową podstawową z naniesionymi zmianami oraz dodatkową, jeśli została sporządzona w trakcie realizacji umowy,
2. szczegółowe specyfikacje techniczne (podstawowe z dokumentów umowy i ew. uzupełniające lub zamiennie),
3. recepty i ustalenia technologiczne,
4. dzienniki budowy i książki obmiarów (oryginały),
5. wyniki pomiarów kontrolnych oraz badań i oznaczeń laboratoryjnych, zgodne z SST i ew. PZJ,
6. deklaracje zgodności lub certyfikaty zgodności wbudowanych materiałów zgodnie z SST i ew. PZJ,
7. opinię technologiczną sporządzoną na podstawie wszystkich wyników badań i pomiarów załączonych do dokumentów odbioru, wykonanych zgodnie z SST i PZJ,
8. rysunki (dokumentacje) na wykonanie robót towarzyszących (np. na przełożenie linii telefonicznej, energetycznej, gazowej, oświetlenia itp.) oraz protokoły odbioru i przekazania tych robót właścicielom urządzeń,
9. geodezyjną inwentaryzację powykonawczą robót i sieci uzbrojenia terenu,
10. kopię mapy zasadniczej powstałej w wyniku geodezyjnej inwentaryzacji powykonawczej.

W przypadku, gdy wg komisji, roboty pod względem przygotowania dokumentacyjnego nie będą gotowe do odbioru ostatecznego, komisja w porozumieniu z Wykonawcą wyznaczy ponowny termin odbioru ostatecznego robót.

Wszystkie zarządzone przez komisję roboty poprawkowe lub uzupełniające będą zestawione wg wzoru ustalonego przez Zamawiającego.

Termin wykonania robót poprawkowych i robót uzupełniających wyznaczy komisja.

## 8.5. Odbiór pogwarancyjny

Odbiór pogwarancyjny polega na ocenie wykonanych robót związanych z usunięciem wad stwierdzonych przy odbiorze ostatecznym i zaistniałych w okresie gwarancyjnym.

Odbiór pogwarancyjny będzie dokonany na podstawie oceny wizualnej obiektu z uwzględnieniem zasad opisanych w punkcie 8.4 „Odbiór ostateczny robót”.

## 9. podstawa płatności

### 9.1. Ustalenia ogólne

Podstawą płatności jest cena jednostkowa skalkulowana przez Wykonawcę za jednostkę obmiarową ustaloną dla danej pozycji kosztorysu.

Dla pozycji kosztorysowych wycenionych ryczałtowo podstawą płatności jest wartość (kwota) podana przez Wykonawcę w danej pozycji kosztorysu.

Cena jednostkowa lub kwota ryczałtowa pozycji kosztorysowej będzie uwzględniać wszystkie czynności, wymagania i badania składające się na jej wykonanie, określone dla tej roboty w SST i w dokumentacji projektowej.

Ceny jednostkowe lub kwoty ryczałtowe robót będą obejmować:

- robocizną bezpośrednią wraz z towarzyszącymi kosztami,
- wartość zużytych materiałów wraz z kosztami zakupu, magazynowania, ewentualnych ubytków i transportu na teren budowy,
- wartość pracy sprzętu wraz z towarzyszącymi kosztami,
- koszty pośrednie, zysk kalkulacyjny i ryzyko,
- podatki obliczone zgodnie z obowiązującymi przepisami.

Do cen jednostkowych nie należy wliczać podatku VAT.

### 9.2. Warunki umowy i wymagania ogólne

Koszt dostosowania się do wymagań warunków umowy i wymagań ogólnych obejmuje wszystkie warunki określone w ww. dokumentach, a nie wyszczególnione w kosztorysie.

### 9.3. Objazdy, przejazdy i organizacja ruchu

Koszt wybudowania objazdów/przejazdów i organizacji ruchu obejmuje:

- (a) opracowanie oraz uzgodnienie z Inżynierem/Kierownikiem projektu i odpowiednimi instytucjami projektu organizacji ruchu na czas trwania budowy, wraz z dostarczeniem kopii projektu Inżynierowi/Kierownikowi projektu i wprowadzaniem dalszych zmian i uzgodnień wynikających z postępu robót,
- (b) ustawienie tymczasowego oznakowania i oświetlenia zgodnie z wymaganiami bezpieczeństwa ruchu,
- (c) opłaty/dzierżawy terenu,
- (d) przygotowanie terenu,
- (e) konstrukcję tymczasowej nawierzchni, ramp, chodników, krawężników, barier, oznakowań i drenażu,
- (f) tymczasową przebudowę urządzeń obcych.

Koszt utrzymania objazdów/przejazdów i organizacji ruchu obejmuje:

- (a) oczyszczanie, przestawienie, przykrycie i usunięcie tymczasowych oznakowań pionowych, poziomych, barier i świateł,
- (b) utrzymanie płynności ruchu publicznego.

Koszt likwidacji objazdów/przejazdów i organizacji ruchu obejmuje:

- (a) usunięcie wbudowanych materiałów i oznakowania,
- (b) doprowadzenie terenu do stanu pierwotnego.

## 10. przepisy związane

1. Ustawa z dnia 7 lipca 1994 r. - Prawo budowlane (Dz. U. Nr 89, poz. 414 z późniejszymi zmianami).
2. Zarządzenie Ministra Infrastruktury z dnia 19 listopada 2001 r. w sprawie dziennika budowy, montażu i rozbiórki oraz tablicy informacyjnej (Dz. U. Nr 138, poz. 1555).
3. Ustawa z dnia 21 marca 1985 r. o drogach publicznych (Dz. U. Nr 14, poz. 60 z późniejszymi zmianami).



## 7.1 SZCZEGÓŁOWA SPECYFIKACJA TECHNICZNA

### ZDJĘCIE WARSTWY HUMUSU I/LUB DARNINY

#### 1. WSTĘP

##### 1.1. Przedmiot SST

Przedmiotem niniejszej (SST) są wymagania dotyczące wykonania i odbioru robót związanych ze zdjęciem warstwy humusu i/lub darniny.

##### 1.2. Zakres stosowania SST

Roboty drogowe

##### 1.3. Zakres robót objętych SST

Ustalenia zawarte w niniejszej specyfikacji dotyczą zasad prowadzenia robót związanych ze zdjęciem warstwy humusu i/lub darniny, wykonywanych w ramach robót przygotowawczych.

##### 1.4. Określenia podstawowe

Stosowane określenia podstawowe są zgodne z obowiązującymi, odpowiednimi polskimi normami oraz z definicjami podanymi w OST

##### 1.5. Ogólne wymagania dotyczące robót

Ogólne wymagania dotyczące robót podano w OST

#### 2. MATERIAŁY

Nie występują.

#### 3. SPRZĘT

##### 3.1. Ogólne wymagania dotyczące sprzętu

Ogólne wymagania dotyczące sprzętu podano w OST

##### 3.2. Sprzęt do zdjęcia humusu i/lub darniny

Do wykonania robót związanych ze zdjęciem warstwy humusu lub/i darniny nie nadającej się do powtórnego użycia należy stosować:

- równiarki,
- sycharki,
- łopaty, szpadle i inny sprzęt do ręcznego wykonywania robót ziemnych - w miejscach, gdzie prawidłowe wykonanie robót sprzętem zmechanizowanym nie jest możliwe,
- koparki i samochody samowyładowcze - w przypadku transportu na odległość wymagającą zastosowania takiego sprzętu.

Do wykonania robót związanych ze zdjęciem warstwy darniny nadającej się do powtórnego użycia, należy stosować:

- noże do cięcia darniny według zasad określonych w p. 5.3,
- łopaty i szpadle.

#### 4. TRANSPORT

##### 4.1. Ogólne wymagania dotyczące transportu

Ogólne wymagania dotyczące transportu podano w OST

#### 4.2. Transport humusu i darniny

Humus należy przemieszczać z zastosowaniem równiarek lub spycharek albo przewozić transportem samochodowym. Wybór środka transportu zależy od odległości, warunków lokalnych i przeznaczenia humusu.

Darninę należy przewozić transportem samochodowym. W przypadku darniny przeznaczonej do powtórnego zastosowania, powinna ona być transportowana w sposób nie powodujący uszkodzeń.

### 5. WYKONANIE ROBÓT

#### 5.1. Ogólne zasady wykonania robót

Ogólne zasady wykonania robót podano w OST

Teren pod budowę drogi w pasie robót ziemnych, w miejscach dokopów i w innych miejscach wskazanych w dokumentacji projektowej powinien być oczyszczony z humusu i/lub darniny.

#### 5.2. Zdjęcie warstwy humusu

Warstwa humusu powinna być zdjęta z przeznaczeniem do późniejszego użycia przy umacnianiu skarp, zakładaniu trawników, sadzeniu drzew i krzewów oraz do innych czynności określonych w dokumentacji projektowej. Zagospodarowanie nadmiaru humusu powinno być wykonane zgodnie z ustaleniami SST lub wskazaniem Inżyniera.

Humus należy zdejmować mechanicznie z zastosowaniem równiarek lub spycharek. W wyjątkowych sytuacjach, gdy zastosowanie maszyn nie jest wystarczające dla prawidłowego wykonania robót, względnie może stanowić zagrożenie dla bezpieczeństwa robót (zmienność grubości warstwy humusu, sąsiedztwo budowli), należy dodatkowo stosować ręczne wykonanie robót, jako uzupełnienie prac wykonywanych mechanicznie.

Warstwę humusu należy zdjąć z powierzchni całego pasa robót ziemnych oraz w innych miejscach określonych w dokumentacji projektowej lub wskazanych przez Inżyniera.

Grubość zdejmowanej warstwy humusu (zależna od głębokości jego zalegania, wysokości nasypu, potrzeb jego wykorzystania na budowie itp.) powinna być zgodna z ustaleniami dokumentacji projektowej, SST lub wskazana przez Inżyniera, według faktycznego stanu występowania. Stan faktyczny będzie stanowił podstawę do rozliczenia czynności związanych ze zdjęciem warstwy humusu.

Zdjęty humus należy składować w regularnych przyzmacach. Miejsca składowania humusu powinny być przez Wykonawcę tak dobrane, aby humus był zabezpieczony przed zanieczyszczeniem, a także najeżdżaniem przez pojazdy. Nie należy zdejmować humusu w czasie intensywnych opadów i bezpośrednio po nich, aby uniknąć zanieczyszczenia gliną lub innym gruntem nieorganicznym.

#### 5.3. Zdjęcie darniny

Jeżeli powierzchnia terenu w obrębie pasa przeznaczonego pod budowę trasy drogowej jest pokryta darniną przeznaczoną do umocnienia skarp, darninę należy zdjąć w sposób, który nie spowoduje jej uszkodzeń i przechowywać w odpowiednich warunkach do czasu wykorzystania.

Wysokie trawy powinny być skoszone przed zdjęciem darniny. Darninę należy ciąć w regularne, prostokątne pasy o szerokości około 0,30 metra lub w kwadraty o długości boku około 0,30 metra. Grubość darniny powinna wynosić od 0,05 do 0,10 metra.

Należy dążyć do jak najszybszego użycia pozyskanej darniny. Jeżeli darnina przed powtórnym wykorzystaniem musi być składowana, to zaleca się jej rozłożenie na gruncie rodzimym. Jeżeli brak miejsca na takie rozłożenie darniny, to należy ją magazynować w regularnych przyzmacach. W porze rozwoju roślin darninę należy składować w warstwach trawą

do dołu. W pozostałym okresie darninę należy składować warstwami na przemian trawą do góry i trawą do dołu. Czas składowania darniny przed wbudowaniem nie powinien przekraczać 4 tygodni.

Darninę nie nadającą się do powtórnego wykorzystania należy usunąć mechanicznie, z zastosowaniem równiarek lub spycharek i przewieźć na miejsce wskazane w SST lub przez Inżyniera.

## 6. KONTROLA JAKOŚCI ROBÓT

### 6.1. Ogólne zasady kontroli jakości robót

Ogólne zasady kontroli jakości robót podano w OST

### 6.2. Kontrola usunięcia humusu lub/i darniny

Sprawdzenie jakości robót polega na wizualnej ocenie kompletności usunięcia humusu lub/i darniny.

## 7. OBMIAR ROBÓT

### 7.1. Ogólne zasady obmiaru robót

Ogólne zasady obmiaru robót podano w OST

### 7.2. Jednostka obmiarowa

Jednostką obmiarową jest m<sup>2</sup> (metr kwadratowy) zdjętej warstwy humusu lub/i darniny.

## 8. ODBIÓR ROBÓT

Ogólne zasady odbioru robót podano w OST

## 9. PODSTAWA PŁATNOŚCI

### 9.1. Ogólne ustalenia dotyczące podstawy płatności

Ogólne ustalenia dotyczące podstawy płatności podano w OST

### 9.2. Cena jednostki obmiarowej

Cena 1 m<sup>2</sup> wykonania robót obejmuje:

- zdjęcie humusu wraz z hałdowaniem w przyzmy wzdłuż drogi lub odwiezieniem na odkład,
- zdjęcie darniny z ewentualnym odwiezieniem i składowaniem jej w regularnych przyzmach.

## 10. przepisy związane

Nie występują.

## 7.2 SZCZEGÓŁOWA SPECYFIKACJA TECHNICZNA

### PODBUDOWA Z KRUSZYWA NATURALNEGO STABILIZOWANEGO MECHANICZNIE

#### 1. WSTĘP

##### 1.1. Przedmiot SST

Przedmiotem niniejszej (SST) są wymagania ogólne dotyczące wykonania i odbioru robót związanych z wykonywaniem podbudowy z kruszywa naturalnego stabilizowanego mechanicznie

## 1.2. Zakres stosowania SST

Roboty drogowe

## 1.3. Zakres robót objętych OST

Ustalenia zawarte w niniejszej specyfikacji dotyczą zasad prowadzenia robót związanych z wykonywaniem podbudowy z kruszywa naturalnego stabilizowanego mechanicznie.

Ustalenia zawarte są w OST

## 1.4. Określenia podstawowe

**1.4.1.** Podbudowa z kruszywa naturalnego stabilizowanego mechanicznie - jedna lub więcej warstw zagęszczonej mieszanki, która stanowi warstwę nośną nawierzchni drogowej.

**1.4.2.** Pozostałe określenia podstawowe są zgodne z obowiązującymi, odpowiednimi polskimi normami oraz z definicjami podanymi w OST

## 1.5. Ogólne wymagania dotyczące robót

Ogólne wymagania dotyczące robót podano w OST

## 2. materiały

### 2.1. Ogólne wymagania dotyczące materiałów

Ogólne wymagania dotyczące materiałów, ich pozyskiwania i składowania, podano w OST

### 2.2. Rodzaje materiałów

Materiałem do wykonania podbudowy pomocniczej z kruszywa naturalnego stabilizowanego mechanicznie, powinna być mieszanka piasku, mieszanki i/lub żwiru, spełniająca wymagania niniejszej specyfikacji.

Materiałem do wykonania podbudowy zasadniczej z kruszywa naturalnego stabilizowanego mechanicznie powinna być mieszanka piasku, mieszanki i/lub żwiru z dodatkiem kruszywa łamanego, spełniająca wymagania niniejszych specyfikacji. Kruszywo łamane może pochodzić z przekruszenia ziarn żwiru lub kamieni narzutowych albo surowca skalnego.

Kruszywo powinno być jednorodne bez zanieczyszczeń obcych i bez domieszek gliny.

### 2.3. Wymagania dla materiałów

#### 2.3.1. Uziarnienie kruszywa

Uziarnienie kruszywa powinno być zgodne z wymaganiami podanymi w OST

#### 2.3.2. Właściwości kruszywa

Kruszywo powinno spełniać wymagania określone w OST

## 3. sprzęt

Wymagania dotyczące sprzętu podano w OST

## 4. transport

Wymagania dotyczące transportu podano w OST

## 5. wykonanie robót

Ogólne zasady wykonania robót podano w OST

### 5.2. Przygotowanie podłoża

Przygotowanie podłoża powinno odpowiadać wymaganiom określonym w OST

### 5.3. Wytwarzanie mieszanki kruszywa

Mieszankę kruszywa należy wytwarzać zgodnie z ustaleniami podanymi w OST

Jeśli dokumentacja projektowa przewiduje ulepszanie kruszyw cementem, wapnem lub popiołami przy WP od 20 do 30% lub powyżej 70%, szczegółowe warunki i wymagania dla takiej podbudowy określi SST, zgodnie z PN-S-06102 [21].

#### 5.4. Wbudowywanie i zagęszczanie mieszanki kruszywa

Ustalenia dotyczące rozkładania i zagęszczania mieszanki podano w OST

#### 5.5. Odcinek próbny

O ile przewidziano to w SST, Wykonawca powinien wykonać odcinki próbne, zgodnie z zasadami określonymi w OST

#### 5.6. Utrzymanie podbudowy

Utrzymanie podbudowy powinno odpowiadać wymaganiom określonym w OST

### 6. kontrola jakości robót

#### 6.1. Ogólne zasady kontroli jakości robót

Ogólne zasady kontroli jakości robót podano w OST

#### 6.2. Badania przed przystąpieniem do robót

Przed przystąpieniem do robót Wykonawca powinien wykonać badania kruszywa, zgodnie z ustaleniami OST

#### 6.3. Badania w czasie robót

Częstotliwość oraz zakres badań i pomiarów kontrolnych w czasie robót podano w OST

#### 6.4. Wymagania dotyczące cech geometrycznych podbudowy

Częstotliwość oraz zakres pomiarów podano w OST

#### 6.5. Zasady postępowania z wadliwie wykonanymi odcinkami podbudowy

Zasady postępowania z wadliwie wykonanymi odcinkami podbudowy podano w OST

### 7. obmiar robót

#### 7.1. Ogólne zasady obmiaru robót

Ogólne zasady obmiaru robót podano w OST

#### 7.2. Jednostka obmiarowa

Jednostką obmiarową jest  $m^2$  (metr kwadratowy) wykonanej i odebranej podbudowy z kruszywa naturalnego stabilizowanego mechanicznie.

### 8. odbiór robót

Ogólne zasady odbioru robót podano w OST

### 9. podstawa płatności

#### 9.1. Ogólne ustalenia dotyczące podstawy płatności

Ogólne ustalenia dotyczące podstawy płatności podano w OST

#### 9.2. Cena jednostki obmiarowej

Cena wykonania 1  $m^2$  podbudowy obejmuje:

- prace pomiarowe i roboty przygotowawcze,
- oznakowanie robót,
- sprawdzenie i ewentualną naprawę podłoża,
- przygotowanie mieszanki z kruszywa, zgodnie z receptą,
- dostarczenie mieszanki na miejsce wbudowania,
- rozłożenie mieszanki,
- zagęszczenie rozłożonej mieszanki,
- przeprowadzenie pomiarów i badań laboratoryjnych określonych w specyfikacji technicznej,
- utrzymanie podbudowy w czasie robót.

### 10. przepisy związane

Normy i przepisy związane podano w OST

### 7.3 SZCZEGÓŁOWA SPECYFIKACJA TECHNICZNA

KORYTO WRAZ Z PROFILOWANIEM  
I ZAGĘSZCZANIEM PODŁOŻA



## 1. WSTĘP

### 1.1. Przedmiot SST

Przedmiotem niniejszej (SST) są wymagania dotyczące wykonania i odbioru robót związanych z wykonywaniem koryta wraz z profilowaniem i zagęszczaniem podłoża gruntowego.

### 1.2. Zakres stosowania SST

Roboty drogowe

### 1.3. Zakres robót objętych OST

Ustalenia zawarte w niniejszej specyfikacji dotyczą zasad prowadzenia robót związanych z wykonaniem koryta przeznaczonego do ułożenia konstrukcji nawierzchni.

### 1.4. Określenia podstawowe

Określenia podstawowe są zgodne z obowiązującymi, odpowiednimi polskimi normami i definicjami podanymi w OST

### 1.5. Ogólne wymagania dotyczące robót

Ogólne wymagania dotyczące robót podano w OST

## 2. materiały

Nie występują.

## 3. sprzęt

### 3.1. Ogólne wymagania dotyczące sprzętu

Ogólne wymagania dotyczące sprzętu podano w OST

### 3.2. Sprzęt do wykonania robót

Wykonawca przystępujący do wykonania koryta i profilowania podłoża powinien wykazać się możliwością korzystania z następującego sprzętu:

- równiarek lub spycharek uniwersalnych z ukośnie ustawianym lemieszem; Inżynier może dopuścić wykonanie koryta i profilowanie podłoża z zastosowaniem spycharki z lemieszem ustawionym prostopadle do kierunku pracy maszyny,
- koparek z czerpakami profilowymi (przy wykonywaniu wąskich koryt),
- walców statycznych, wibracyjnych lub płyt wibracyjnych.

Stosowany sprzęt nie może spowodować niekorzystnego wpływu na właściwości gruntu podłoża.

## 4. transport

### 4.1. Ogólne wymagania dotyczące transportu

Ogólne wymagania dotyczące transportu podano w OST

### 4.2. Transport materiałów

Wymagania dotyczące transportu materiałów podano w OST

## 5. wykonanie robót

### 5.1. Ogólne zasady wykonania robót

Ogólne zasady wykonania robót podano w OST

### 5.2. Warunki przystąpienia do robót

Wykonawca powinien przystąpić do wykonania koryta oraz profilowania i zagęszczenia podłoża bezpośrednio przed rozpoczęciem robót związanych z wykonaniem warstw nawierzchni. Wcześniejsze przystąpienie do wykonania koryta oraz profilowania i zagęszczenia podłoża, jest możliwe wyłącznie za zgodą Inżyniera, w korzystnych warunkach atmosferycznych.

W wykonanym korycie oraz po wyprofilowanym i zagęszczonym podłożu nie może odbywać się ruch budowlany, niezwiązany bezpośrednio z wykonaniem pierwszej warstwy nawierzchni.

### 5.3. Wykonanie koryta

Paliki lub szpilki do prawidłowego ukształtowania koryta w planie i profilu powinny być wcześniej przygotowane.

Paliki lub szpilki należy ustawiać w osi drogi i w rzędach równoległych do osi drogi lub w inny sposób zaakceptowany przez Inżyniera. Rozmieszczenie palików lub szpilek powinno umożliwiać naciągnięcie sznurków lub linek do wytyczenia robót w odstępach nie większych niż co 10 metrów.

Rodzaj sprzętu, a w szczególności jego moc należy dostosować do rodzaju gruntu, w którym prowadzone są roboty i do trudności jego odspojenia.

Koryto można wykonywać ręcznie, gdy jego szerokość nie pozwala na zastosowanie maszyn, na przykład na poszerzeniach lub w przypadku robót o małym zakresie. Sposób wykonania musi być zaakceptowany przez Inżyniera.

Grunt odspojony w czasie wykonywania koryta powinien być wykorzystany zgodnie z ustaleniami dokumentacji projektowej i SST, tj. wbudowany w nasyp lub odwieziony na odkład w miejsce wskazane przez Inżyniera.

Profilowanie i zagęszczenie podłoża należy wykonać zgodnie z zasadami określonymi w pkt 5.4.

### 5.4. Profilowanie i zagęszczanie podłoża

Przed przystąpieniem do profilowania podłoże powinno być oczyszczone ze wszelkich zanieczyszczeń.

Po oczyszczeniu powierzchni podłoża należy sprawdzić, czy istniejące rzędne terenu umożliwiają uzyskanie po profilowaniu zaprojektowanych rzędnych podłoża. Zaleca się, aby rzędne terenu przed profilowaniem były o co najmniej 5 cm wyższe niż projektowane rzędne podłoża.

Jeżeli powyższy warunek nie jest spełniony i występują zaniżenia poziomu w podłożu przewidzianym do profilowania, Wykonawca powinien spulchnić podłoże na głębokość zaakceptowaną przez Inżyniera, dowieźć dodatkowy grunt spełniający wymagania obowiązujące dla górnej strefy korpusu, w ilości koniecznej do uzyskania wymaganych rzędnych wysokościowych i zagęścić warstwę do uzyskania wartości wskaźnika zagęszczenia, określonych w tabelicy 1.

Do profilowania podłoża należy stosować równiarki. Ścięty grunt powinien być wykorzystany w robotach ziemnych lub w inny sposób zaakceptowany przez Inżyniera.

Bezpośrednio po profilowaniu podłoża należy przystąpić do jego zagęszczania. Zagęszczanie podłoża należy kontynuować do osiągnięcia wskaźnika zagęszczenia nie mniejszego od podanego w tabelicy 1. Wskaźnik zagęszczenia należy określać zgodnie z BN-77/8931-12 [5].

Tablica 1. Minimalne wartości wskaźnika zagęszczenia podłoża ( $I_s$ )

Strefa korpusu	Minimalna wartość $I_s$ dla:		
	Autostrad i dróg ekspresowych	Innych dróg	
		Ruch ciężki i bardzo ciężki	Ruch mniejszy od ciężkiego
Górna warstwa o grubości 20 cm	1,03	1,00	1,00
Na głębokości od 20 do 50			

cm od powierzchni podłoża	1,00	1,00	0,97
---------------------------	------	------	------

W przypadku, gdy gruboziarnisty materiał tworzący podłoże uniemożliwia przeprowadzenie badania zagęszczenia, kontrolę zagęszczenia należy oprzeć na metodzie obciążeń płytowych. Należy określić pierwotny i wtórny moduł odkształcenia podłoża według BN-64/8931-02 [3]. Stosunek wtórnego i pierwotnego modułu odkształcenia nie powinien przekraczać 2,2.

Wilgotność gruntu podłoża podczas zagęszczania powinna być równa wilgotności optymalnej z tolerancją od -20% do +10%.

### 5.5. Utrzymanie koryta oraz wyprofilowanego i zagęszczonego podłoża

Podłoże (koryto) po wyprofilowaniu i zagęszczeniu powinno być utrzymywane w dobrym stanie.

Jeżeli po wykonaniu robót związanych z profilowaniem i zagęszczeniem podłoża nastąpi przerwa w robotach i Wykonawca nie przystąpi natychmiast do układania warstw nawierzchni, to powinien on zabezpieczyć podłoże przed nadmiernym zawilgoceniem, na przykład przez rozłożenie folii lub w inny sposób zaakceptowany przez Inżyniera.

Jeżeli wyprofilowane i zagęszczone podłoże uległo nadmiernemu zawilgoceniu, to do układania kolejnej warstwy można przystąpić dopiero po jego naturalnym osuszeniu.

Po osuszeniu podłoża Inżynier oceni jego stan i ewentualnie zaleci wykonanie niezbędnych napraw. Jeżeli zawilgocenie nastąpiło wskutek zaniedbania Wykonawcy, to naprawę wykona on na własny koszt.

## 6. kontrola jakości robót

### 6.1. Ogólne zasady kontroli jakości robót

Ogólne zasady kontroli jakości robót podano w OST

### 6.2. Badania w czasie robót

#### 6.2.1. Częstotliwość oraz zakres badań i pomiarów

Częstotliwość oraz zakres badań i pomiarów dotyczących cech geometrycznych i zagęszczenia koryta i wyprofilowanego podłoża podaje tablica 2.

Tablica 2. Częstotliwość oraz zakres badań i pomiarów wykonanego koryta i wyprofilowanego podłoża

Lp.	Wyszczególnienie badań i pomiarów	Minimalna częstotliwość badań i pomiarów
1	Szerokość koryta	10 razy na 1 km
2	Równość podłużna	co 20 m na każdym pasie ruchu
3	Równość poprzeczna	10 razy na 1 km
4	Spadki poprzeczne *)	10 razy na 1 km
5	Rzędne wysokościowe	co 25 m w osi jezdni i na jej krawędziach dla autostrad i dróg ekspresowych, co 100 m dla pozostałych dróg
6	Ukształtowanie osi w planie *)	co 25 m w osi jezdni i na jej krawędziach dla autostrad i dróg ekspresowych, co 100 m dla pozostałych dróg

Cd. tablicy 2

7	Zagęszczenie,	w 2 punktach na dziennej działce roboczej,
---	---------------	--

wilgotność gruntu podłoża	lecz nie rzadziej niż raz na 600 m <sup>2</sup>
*) Dodatkowe pomiary spadków poprzecznych i ukształtowania osi w planie należy wykonać w punktach głównych łuków poziomych	

#### 6.2.2. Szerokość koryta (profilowanego podłoża)

Szerokość koryta i profilowanego podłoża nie może różnić się od szerokości projektowanej o więcej niż +10 cm i -5 cm.

#### 6.2.3. Równość koryta (profilowanego podłoża)

Nierówności podłużne koryta i profilowanego podłoża należy mierzyć 4-metrową łata zgodnie z normą BN-68/8931-04 [4].

Nierówności poprzeczne należy mierzyć 4-metrową łata.

Nierówności nie mogą przekraczać 20 mm.

#### 6.2.4. Spadki poprzeczne

Spadki poprzeczne koryta i profilowanego podłoża powinny być zgodne z dokumentacją projektową z tolerancją  $\pm 0,5\%$ .

#### 6.2.5. Rzędne wysokościowe

Różnice pomiędzy rzędnymi wysokościowymi koryta lub wyprofilowanego podłoża i rzędnymi projektowanymi nie powinny przekraczać +1 cm, -2 cm.

#### 6.2.6. Ukształtowanie osi w planie

Oś w planie nie może być przesunięta w stosunku do osi projektowanej o więcej niż  $\pm 3$  cm dla autostrad i dróg ekspresowych lub więcej niż  $\pm 5$  cm dla pozostałych dróg.

#### 6.2.7. Zagęszczenie koryta (profilowanego podłoża)

Wskaźnik zagęszczenia koryta i wyprofilowanego podłoża określony wg BN-77/8931-12 [5] nie powinien być mniejszy od podanego w tablicy 1.

Jeśli jako kryterium dobrego zagęszczenia stosuje się porównanie wartości modułów odkształcenia, to wartość stosunku wtórnego do pierwotnego modułu odkształcenia, określonych zgodnie z normą BN-64/8931-02 [3] nie powinna być większa od 2,2.

Wilgotność w czasie zagęszczania należy badać według PN-B-06714-17 [2]. Wilgotność gruntu podłoża powinna być równa wilgotności optymalnej z tolerancją od -20% do + 10%.

### 6.3. Zasady postępowania z wadliwie wykonanymi odcinkami koryta (profilowanego podłoża)

Wszystkie powierzchnie, które wykazują większe odchylenia cech geometrycznych od określonych w punkcie 6.2 powinny być naprawione przez spulchnienie do głębokości co najmniej 10 cm, wyrównanie i powtórne zagęszczenie. Dodanie nowego materiału bez spulchnienia wykonanej warstwy jest niedopuszczalne.

## 7. obmiar robót

### 7.1. Ogólne zasady obmiaru robót

Ogólne zasady obmiaru robót podano w OST

## 7.2. Jednostka obmiarowa

Jednostką obmiarową jest  $m^2$  (metr kwadratowy) wykonanego i odebranego koryta.

### 8. odbiór robót

Ogólne zasady odbioru robót podano w OST

Roboty uznaje się za wykonane zgodnie z dokumentacją projektową, SST i wymaganiami Inżyniera, jeżeli wszystkie pomiary i badania z zachowaniem tolerancji wg punktu 6 dały wyniki pozytywne.

### 9. podstawa płatności

#### 9.1. Ogólne ustalenia dotyczące podstawy płatności

Ogólne ustalenia dotyczące podstawy płatności podano w OST

#### 9.2. Cena jednostki obmiarowej

Cena wykonania  $1 m^2$  koryta obejmuje:

- prace pomiarowe i roboty przygotowawcze,
- odspojenie gruntu z przetrztem na pobocze i rozplantowaniem,
- załadunek nadmiaru odspojonego gruntu na środki transportowe i odwiezienie na odkład lub nasyp,
- profilowanie dna koryta lub podłoża,
- zagęszczenie,
- utrzymanie koryta lub podłoża,
- przeprowadzenie pomiarów i badań laboratoryjnych, wymaganych w specyfikacji technicznej.

### 10. przepisy związane

Normy

1. PN-B-04481 Grunty budowlane. Badania próbek gruntu
2. PN-/B-06714-17 Kruszywa mineralne. Badania. Oznaczanie wilgotności
3. BN-64/8931-02 Drogi samochodowe. Oznaczanie modułu odkształcenia nawierzchni podatnych i podłoża przez obciążenie płytą
4. BN-68/8931-04 Drogi samochodowe. Pomiar równości nawierzchni planografem i łątą
5. BN-77/8931-12 Oznaczanie wskaźnika zagęszczenia gruntu